

BR755, BR855

Instructions for use

Instructions for Use
Original Instructions
Kullanım Talimatları
Инструкции за употреба
Instrucțiuni de utilizare



12/2008 revised 1/2020 REV D
Form no. 56041743



ecoflex™



A-English
B-Türkçe
C-български
D-Românesc

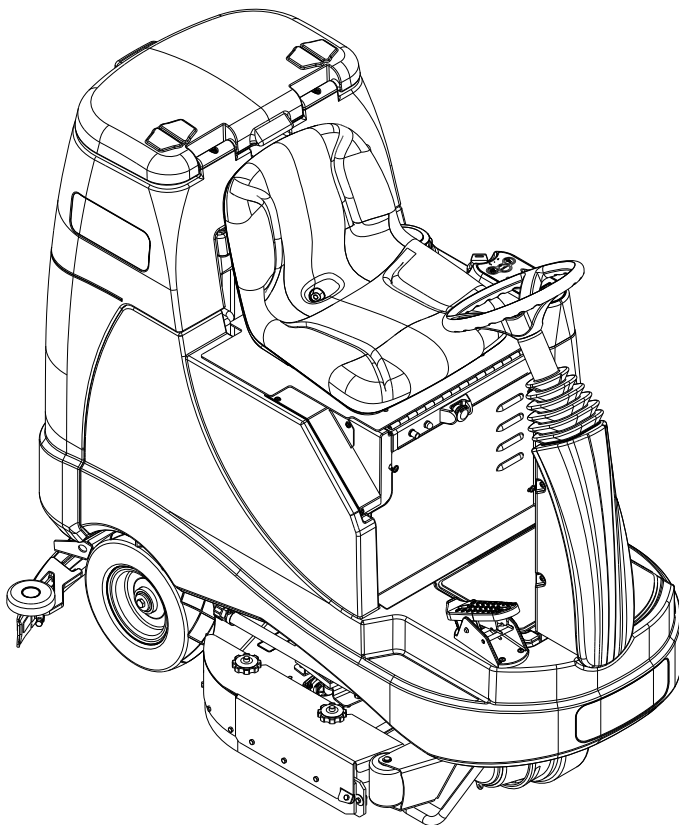

Model:
56601014(BR755), 56601015(BR855), 56601016(BR755C)

TABLE OF CONTENTS

	Page
Introduction.....	A-2
Cautions and Warnings.....	A-3
Know Your Machine.....	A-4 – A-5
Control Panel.....	A-6
Prepare the Machine for Use	
Install the Batteries.....	A-7
Install the Brushes.....	A-8
Install the Squeegee.....	A-9
Fill the Solution Tank.....	A-9
Detergent System.....	A-10 – A-11
Operating the Machine	
Scrubbing.....	A-12 – A-13
Wet Vacuuming.....	A-12 – A-13
After Use.....	A-14
Maintenance Schedule.....	A-14
Lubricating the Machine.....	A-14
Charging the Batteries (Wet).....	A-15
Check the Battery Water Level.....	A-15
Charging the Batteries (Gel).....	A-15
Squeegee Maintenance.....	A-16
Squeegee Adjustment.....	A-16
Side Skirt Maintenance.....	A-17
Side Skirt Maintenance.....	A-17
Troubleshooting.....	A-18
Technical Specifications.....	A-19

INTRODUCTION

This manual will help you get the most from your Nilfisk Rider Scrubber. Read it thoroughly before operating the machine.

Note: Bold numbers in parentheses indicate an item illustrated on pages A-4 – A-6.

This product is intended for commercial use only.

PARTS AND SERVICE

Repairs, when required, should be performed by your Authorized Nilfisk Service Center, who employs factory trained service personnel, and maintains an inventory of Nilfisk original replacement parts and accessories.

Call the NILFISK DEALER named below for repair parts or service. Please specify the Model and Serial Number when discussing your machine.

MODIFICATIONS

Modifications and additions to the cleaning machine which affect capacity and safe operation shall not be performed by the customer or user without prior written approval from Nilfisk A/S. Unapproved modifications will void the machine warranty and make the customer liable for any resulting accidents.

NAME PLATE

The Model Number and Serial Number of your machine are shown on the Nameplate on the machine. This information is needed when ordering repair parts for the machine. Use the space below to note the Model Number and Serial Number of your machine for future reference.

MODEL NUMBER _____

SERIAL NUMBER _____

UNCRATE THE MACHINE

When the machine is delivered, carefully inspect the shipping packaging and the machine for damage. If damage is evident, save the shipping carton (if applicable) so that it can be inspected. Contact the Nilfisk Customer Service Department immediately to file a freight damage claim. Refer to the unpacking instruction sheet included with the machine to remove the machine from the pallet.

CAUTIONS AND WARNINGS

SYMBOLS

Nilfisk uses the symbols below to signal potentially dangerous conditions. Always read this information carefully and take the necessary steps to protect personnel and property.

DANGER!

Is used to warn of immediate hazards that will cause severe personal injury or death.

WARNING!

Is used to call attention to a situation that could cause severe personal injury.

CAUTION!

Is used to call attention to a situation that could cause minor personal injury or damage to the machine or other property.

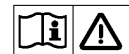

Read all instructions before using.

GENERAL SAFETY INSTRUCTIONS

Specific Cautions and Warnings are included to warn you of potential danger of machine damage or bodily harm. This machine is for commercial use, for example in hotels, schools, hospitals, factories, shops and offices other than normal residential housekeeping purposes.

WARNING!

- * This machine shall be used only by properly trained and authorized persons.
- * This machine is not intended for use by persons (including children) with reduced physical, sensory or mental capabilities, or lack of experience and knowledge.
- * While on ramps or inclines, avoid sudden stops. Avoid abrupt sharp turns. Use low speed down ramps.
- * Keep sparks, flame and smoking materials away from batteries. Explosive gases are vented during normal operation.
- * Charging the batteries produces highly explosive hydrogen gas. Charge batteries only in well-ventilated areas, away from open flame. Do not smoke while charging the batteries.
- * Remove all jewelry when working near electrical components.
- * Turn the key switch off (O) and disconnect the batteries before servicing electrical components.
- * Never work under a machine without safety blocks or stands to support the machine.
- * Do not dispense flammable cleaning agents, operate the machine on or near these agents, or operate in areas where flammable liquids exist.
- * Do not clean this machine with a pressure washer.
- * Only use the brushes provided with the appliance or those specified in the instruction manual. The use of other brushes may impair safety.
- * Observe the Gross Vehicle Weight, GVW, of the machine when loading, driving, lifting or supporting the machine.

CAUTION!

- * This machine is not approved for use on public paths or roads.
- * This machine is not suitable for picking up hazardous dust.
- * Do not use scarifier discs and grinding stones. Nilfisk will not be held responsible for any damage to floor surfaces caused by scarifiers or grinding stones (can also cause damage to the brush drive system).
- * When operating this machine, ensure that third parties, particularly children, are not endangered.
- * Before performing any service function, carefully read all instructions pertaining to that function.
- * Do not leave the machine unattended without first turning the key switch off (O), removing the key and applying the parking brake.
- * Turn the key switch off (O) and remove the key, before changing the brushes, and before opening any access panels.
- * Take precautions to prevent hair, jewelry, or loose clothing from becoming caught in moving parts.
- * Use caution when moving this machine in below freezing temperature conditions. Any water in the solution, recovery or detergent tanks or in the hose lines could freeze, causing damage to valves and fittings. Flush with windshield washer fluid.
- * The batteries must be removed from the machine before the machine is scrapped. The disposal of the batteries should be safely done in accordance with your local environmental regulations.
- * Do not use on surfaces having a gradient exceeding that marked on the machine.
- * All doors and covers are to be positioned as indicated in the instruction manual before using the machine.
- * This machine should only be used and stored indoors.

SAVE THESE INSTRUCTIONS

KNOW YOUR MACHINE

As you read this manual, you will occasionally run across a bold number or letter in parentheses - example: **(2)**. These numbers refer to an item shown on these pages unless otherwise noted. Refer back to these pages whenever necessary to pinpoint the location of an item mentioned in the text. **NOTE:** Refer to the service manual for detailed explanations of each item illustrated on the next 3 pages.

- | | |
|--|---|
| <ul style="list-style-type: none"> 1 Operator's Seat 2 Solution Tank Drain Hose 3 Drive Pedal, Directional/Speed 4 Drive Wheel 5 Drive Wheel Circuit Breaker (70 Amp) 6 Control Circuit Circuit Breaker (10 Amp) 7 Emergency Stop 8 Scrub Deck 9 Rear Wheel | <ul style="list-style-type: none"> 10 Battery Compartment (under seat) 11 Squeegee Assembly 12 Detergent Cartridge Access Cover (EcoFlex models only) 13 Detergent Cartridge (EcoFlex models only) 14 Deck Skirt Height Adjustment Knob 15 Deck Skirt Removal Knobs 16 Battery Charger Access Door 17 Battery Charger (optional) 18 Seat Adjustment Knob 19 Front Roller Bumper |
|--|---|

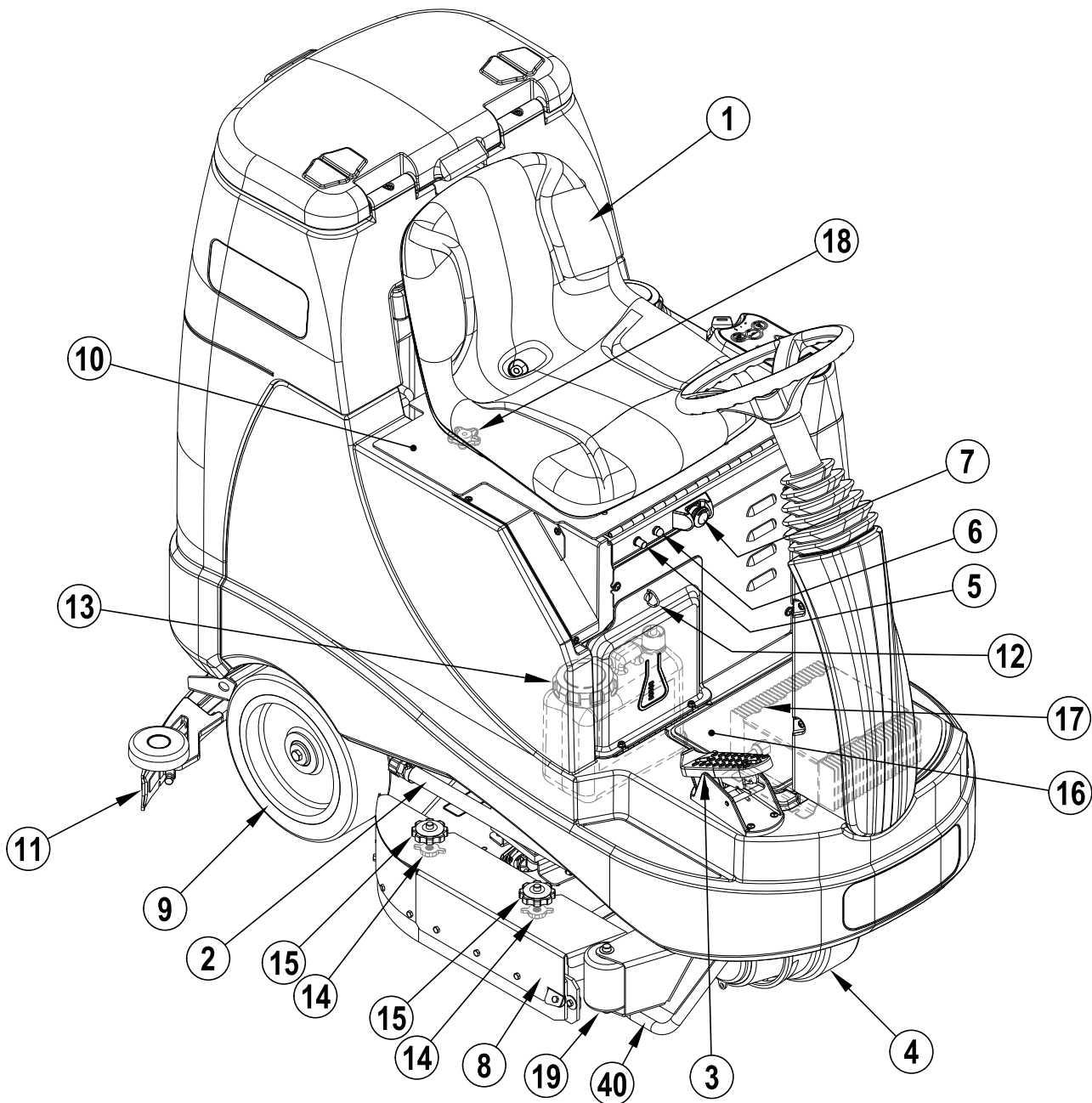

KNOW YOUR MACHINE

- | | | | |
|----|---------------------------------|----|--|
| 21 | Solution Shutoff Valve | 31 | Recovery Tank Drain Hose |
| 22 | Solution Filter | 32 | Squeegee Tilt Adjustment Knob |
| 23 | Steering Wheel Tilt Adjust Knob | 33 | Seat Prop-Rod |
| 24 | Control Panel | 34 | Machine Battery Connector |
| 25 | Solution Tank Fill Cover | 35 | Rear Squeegee Blade Removal Latch |
| 26 | Recovery Tank Cover | 36 | Hopper (Cylindrical models only) |
| 27 | Vacuum Motor Filter Housing | 37 | Recovery Hose |
| 28 | Strainer Basket | 38 | Solution Solenoid Valve |
| 29 | Recovery Tank Shutoff Float | 39 | Front Squeegee Blade Removal Thumb Nut |
| 30 | Squeegee Storage Hook | 40 | Tie Down Locations |

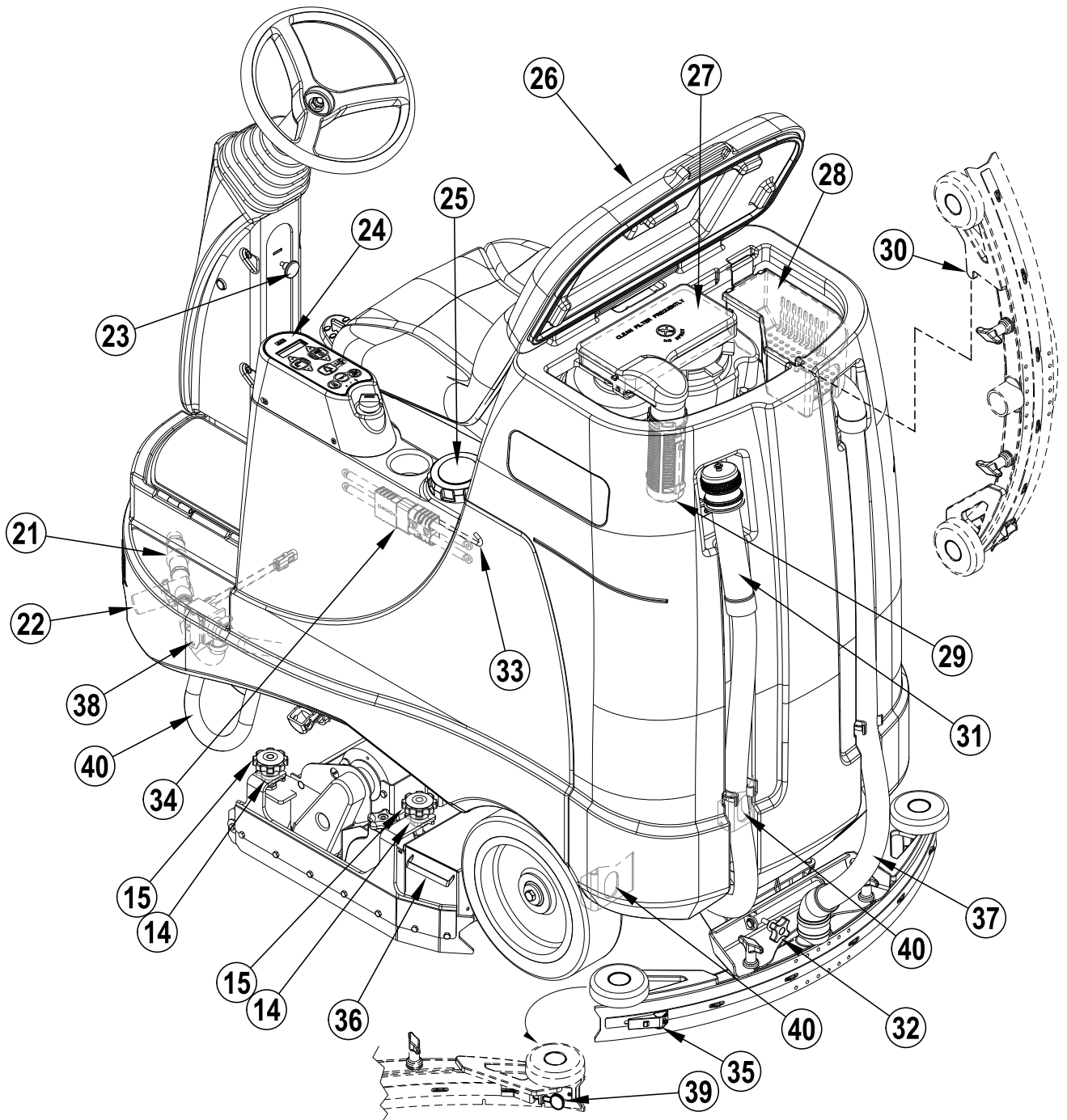

CONTROL PANEL

- | | | | |
|----|--|----|---|
| A | Key Switch | G | Scrub Pressure Increase Switch |
| B | Solution Increase Switch | H | Scrub ON/OFF Switch |
| C | Solution ON/OFF Switch | H1 | Scrub Pressure Indicators (Normal, Heavy and Extreme) |
| C1 | Solution Flow Indicators (Normal, Heavy & Extreme) | I | Scrub Pressure Decrease Switch |
| D | Solution Decrease Switch | J | EcoFlex Switch |
| E | Detergent ON/OFF Switch | K | Horn Switch |
| F | Display | L | Vacuum/Wand Switch |
| F1 | Hour Meter | | |
| F2 | Solution Tank Level Indicator | | |
| F3 | Fault Codes | | |
| F4 | Detergent Indicator (if so equipped) | | |
| F5 | Detergent Percentage Indicator | | |
| F6 | Battery Indicator | | |
| F7 | Recovery Tank FULL Indicator | | |
| F8 | Battery Low Indicator | | |

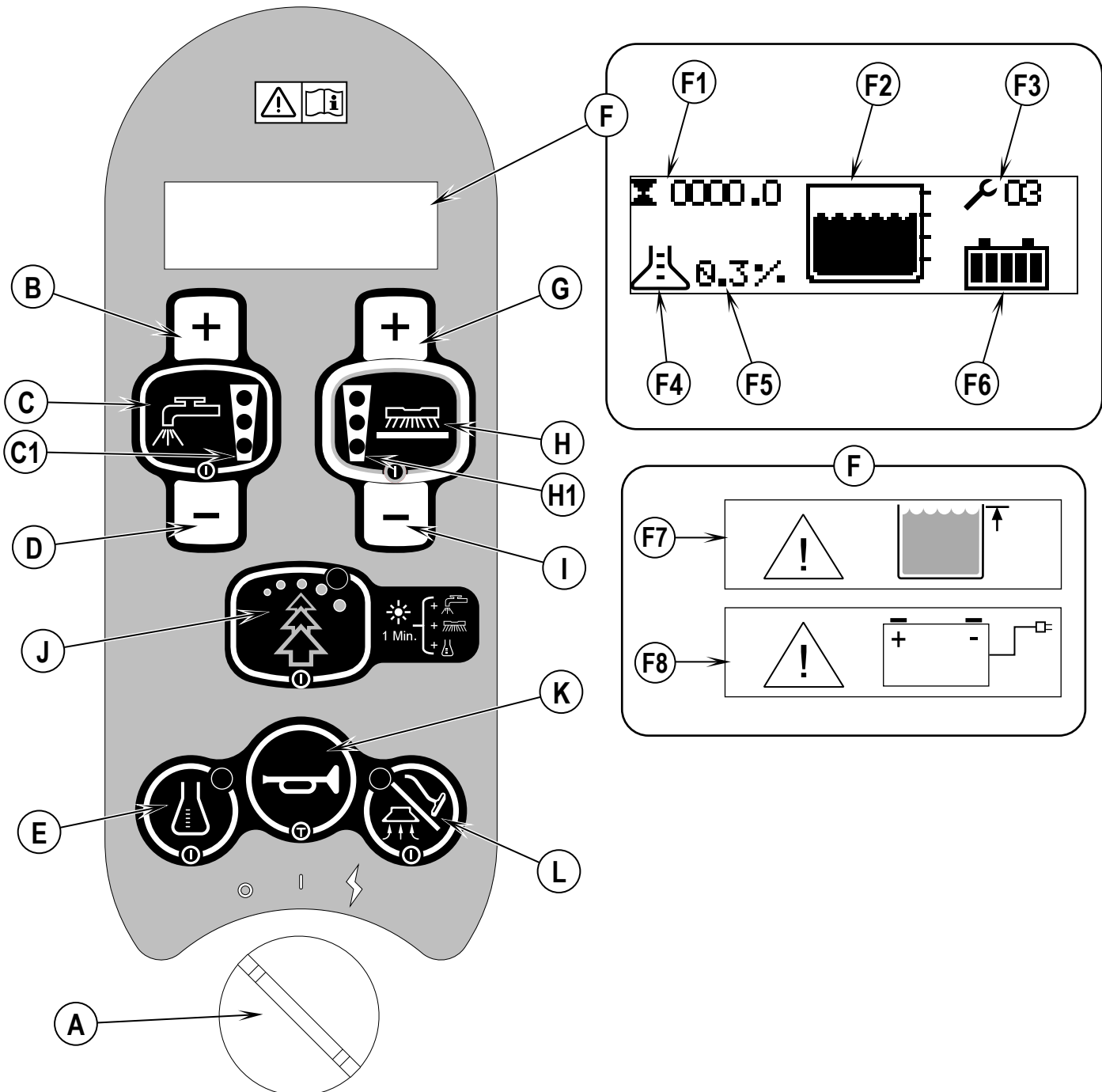

BATTERIES

If your machine shipped with batteries installed do the following:

- Check that the batteries are connected to the machine (34).
- Turn ON the Key Switch (A) and check the Battery Indicator (F6). If the gauge is completely filled, the batteries are ready for use. If the gauge is less than full, the batteries should be charged before use. See the "Charging The Batteries" section.
- **IMPORTANT!** IF YOUR MACHINE HAS AN ONBOARD BATTERY CHARGER REFER TO THE OEM PRODUCT MANUAL FOR INSTRUCTIONS REGARDING SETTING THE CHARGER FOR BATTERY TYPE.

If your machine shipped without batteries installed do the following:

- Consult your Authorized Nilfisk dealer for recommended batteries.
- Install the batteries by following the instructions below.
- **DO NOT install two 12 volt batteries in your machine. This affects the stability of the machine.**
- **IMPORTANT!** IF YOUR MACHINE HAS AN ONBOARD BATTERY CHARGER REFER TO THE OEM PRODUCT MANUAL FOR INSTRUCTIONS REGARDING SETTING THE CHARGER FOR BATTERY TYPE.

INSTALL THE BATTERIES

⚠ WARNING !

Use extreme caution when working with batteries. Sulfuric acid in batteries can cause severe injury if allowed to contact the skin or eyes. Explosive hydrogen gas is vented from inside the batteries through openings in the battery caps. This gas can be ignited by any electrical arc, spark or flame.

When Servicing Batteries...

- * Remove all jewelry.
- * Do not smoke.
- * Wear safety glasses, a rubber apron and rubber gloves.
- * Work in a well-ventilated area.
- * Do not allow tools to touch more than one battery terminal at a time.
- * ALWAYS disconnect the negative (ground) cable first when replacing batteries to prevent sparks.
- * ALWAYS connect the negative cable last when installing batteries.

⚠ CAUTION !

Electrical components in this machine can be severely damaged if the batteries are not installed and connected properly. Batteries should be installed by Nilfisk or by a qualified electrician.

- 1 Turn the Key Switch (A) off (O) and remove the key. Then swing open the Battery Compartment Cover (10) and set the Prop-Rod (33).
- 2 Using (2) people and an appropriate lifting strap, carefully lift the batteries into the compartment tray exactly as shown. Refer to decal 56601416 battery cable layout.
- 3 **See Figure 1.** Install battery cables as shown and tighten the nuts on the battery terminals.
- 4 Install the battery boots and secure tightly to the battery cables with the supplied tie straps.
- 5 Connect the battery pack connector to the machine connector (34) and close the battery compartment cover.

When changing batteries or the charger, please contact your local authorized service center for correct battery, charger and machine settings to prevent battery damage.

FIGURE 1

420 Ah, 20 Hr. Rate

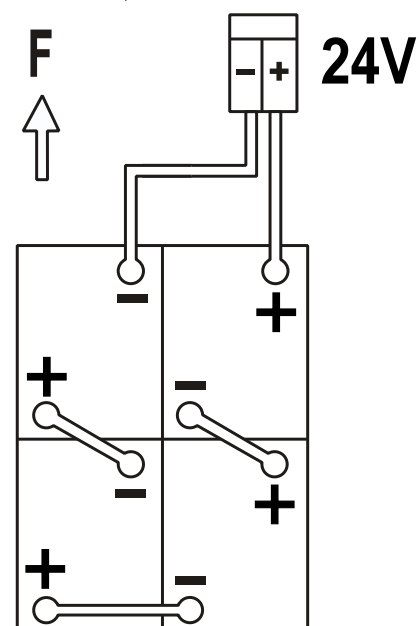

INSTALL THE BRUSHES (DISC SYSTEM)

⚠ CAUTION !

Turn the key switch off (O) and remove the key, before changing the brushes, and before opening any access panels.

- 1 Make sure the Scrub Deck is in the RAISED position. Make sure the Key Switch (A) is off (O).
- 2 **See Figure 2.** Remove both side skirt assemblies. **NOTE:** The skirts are held in place by two large Knobs (AA). Loosen these knobs and slide the Skirt Assemblies (AB) slightly forward and then off of the Scrub Deck.
- 3 To mount the Brushes (AC) (or pad holders) align the Lugs (AD) on the brush with the holes on the mounting plate and turn to lock in place (turn the outside edge of brush towards the front of machine as shown (AE)). **NOTE:** While scrubbing the brushes rotate as shown by arrow (AF).

FIGURE 2

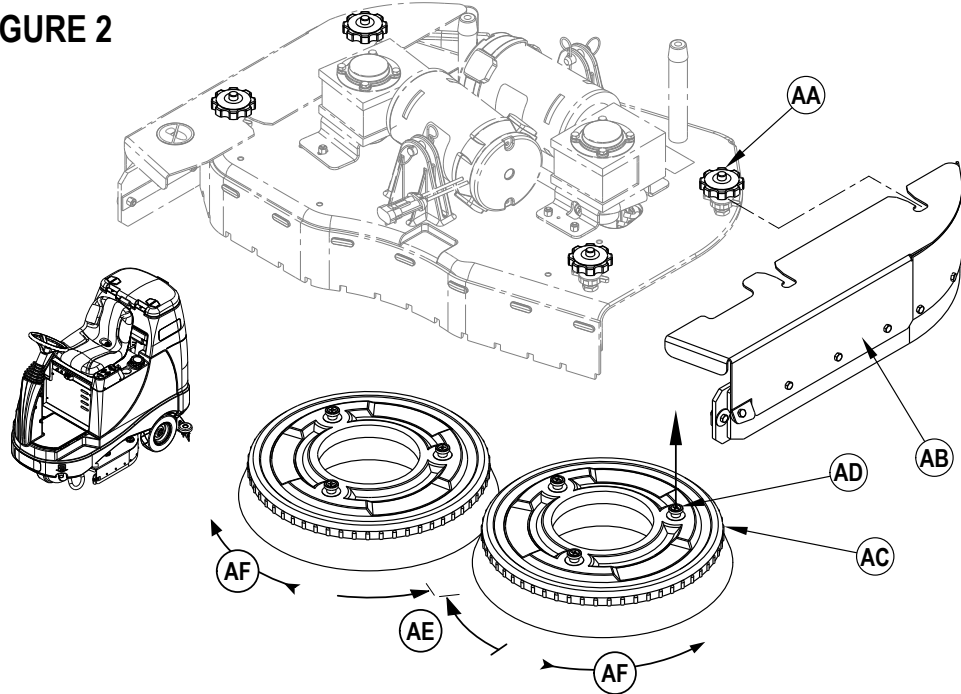

INSTALL THE BRUSHES (CYLINDRICAL SYSTEM)

⚠ CAUTION !

Turn the key switch off (O) and remove the key, before changing the brushes, and before opening any access panels.

- 1 Make sure the Scrub Deck is in the RAISED position. Make sure the Key Switch (A) is off (O).
- 2 **See Figure 3.** Remove both side skirt assemblies. **NOTE:** The skirts are held in place by two large Knobs (BA). Loosen these knobs and then slide the Skirt Assemblies (BB) off of the Scrub Deck.
- 3 Loosen the Black Knobs (BC) on top of the Idler Assemblies (BD) and remove the assembly
- 4 Slide the brush into the housing, lift slightly, push and turn until it seats. Re-install the Idler Assemblies (BD) and Skirt Assemblies (BB).

FIGURE 3

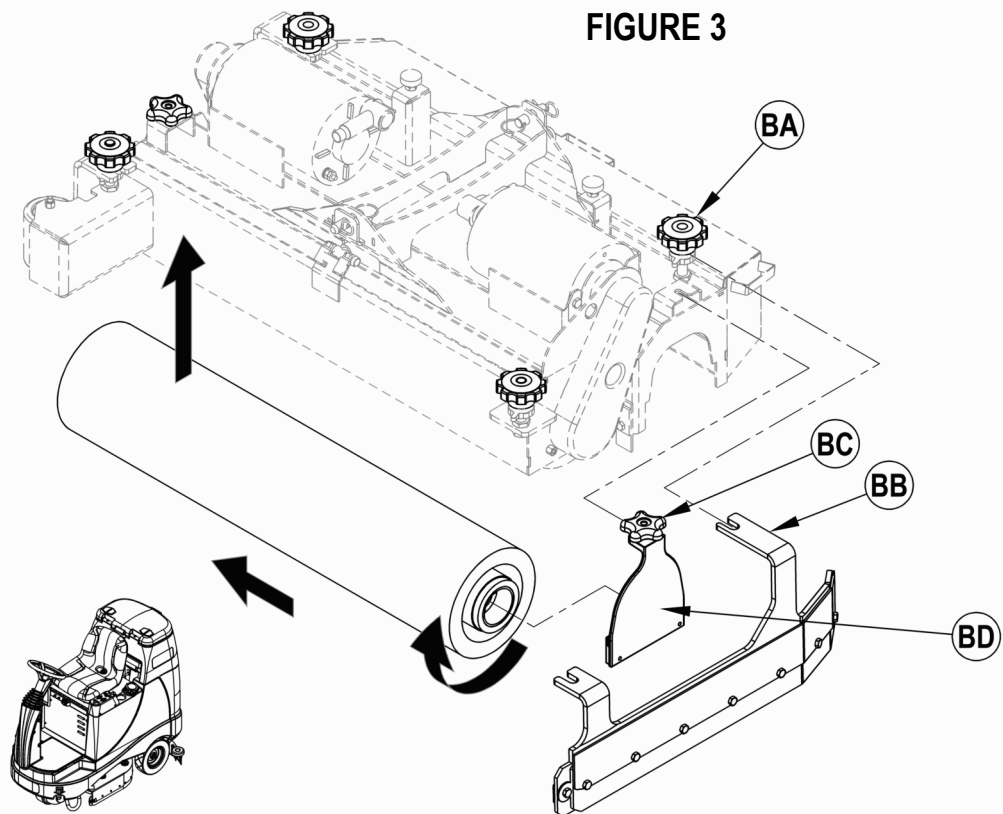

INSTALL THE SQUEEGEE

- 1 See Figure 4. Slide the Squeegee Assembly (11) onto the squeegee mount bracket and tighten the Squeegee Mount Thumb Nuts (AA).
- 2 Connect the Recovery Hose (AB) to the squeegee inlet.
- 3 Lower the squeegee, move the machine ahead slightly and adjust the squeegee tilt and height using the Squeegee Tilt Adjust Knob (32) and Squeegee Height Wheel (AC) so that the rear squeegee blade touches the floor evenly across its entire width and is bent over slightly as shown in the squeegee cross section.

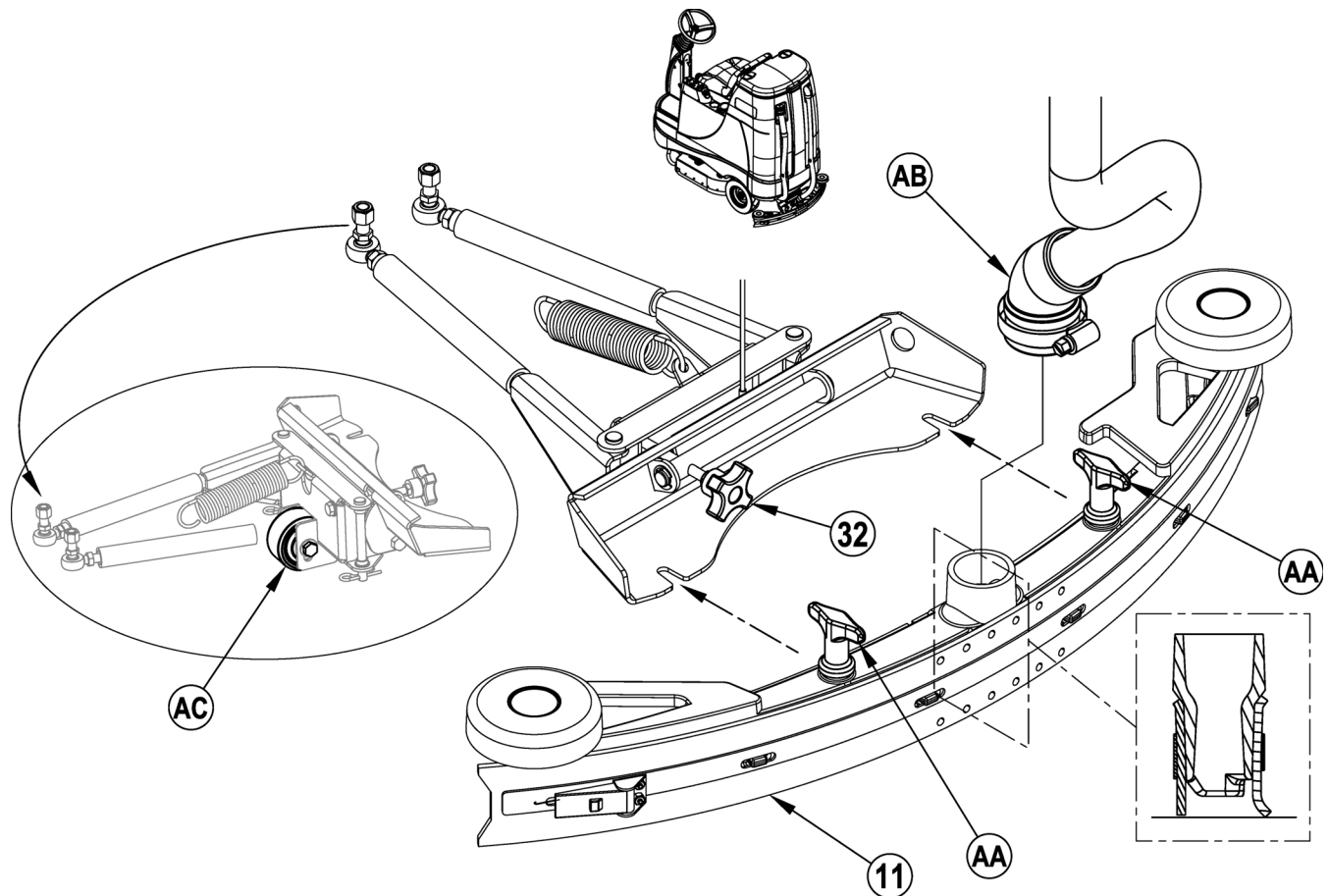
FIGURE 4**FILL THE SOLUTION TANK**

Read the cleaning chemical label and calculate the proper amount of chemical to mix for a tank that holds 28 US gallons (110 liters).

Open the Solution Tank Cover (2), then fill the tank 1/3 full of water, add the cleaning chemical, then fill up the tank the remainder of the way. **NOTE:** EcoFlex machines can either be used conventionally with detergent mixed in the tank or the detergent system can be used. When using the detergent dispensing do not mix detergent in the tank, plain water should be used.

⚠ CAUTION !

Use only low-foaming, non-flammable liquid detergents intended for automatic scrubber machine applications. Water temperature should not exceed 130 degrees Fahrenheit (54.4 degrees Celsius).

DETERGENT SYSTEM PREPARATION AND USE (ECOFLEX MODELS ONLY)

COMMON INSTRUCTIONS:

Pressing and releasing the Detergent Switch (E) while the solution system is active will cause the detergent system to alternately turn on and off. The system should be purged of previous detergent when switching to a different detergent. **SERVICE NOTE:** Move machine over floor drain before purging because a small amount of detergent will be dispensed in the process.

To Purge When Changing Chemicals:

- 1 Disconnect and remove the detergent cartridge.
- 2 Turn the Key Switch (A) ON. Press and hold the Solution Switch (C) and the Detergent Switch (E) down for 3 seconds. **NOTE:** Once activated the purge process takes 20 seconds. See illustration on next page for Detergent System indicators. Normally one purge cycle is adequate to purge the system.

To Purge Weekly:

- 1 Disconnect and remove the detergent cartridge. Install and connect a Cartridge filled with clean water.
- 2 Turn the Key Switch (A) ON. Press and hold the Solution Switch (C) and the Detergent Switch (E) down for 3 seconds. **NOTE:** Once activated the purge process takes 20 seconds. See illustration on next page for Detergent System indicators. Normally one purge cycle is adequate to purge the system.

When the Detergent Cartridge is almost empty a Display Panel (F4) indicator will come on. The "Low Detergent" indicator will remain on until you reset the system. Once this indicator comes on you should be able to simply pour an entire gallon bottle of detergent into the Cartridge to refill without worrying about measuring. **NOTE:** Only reset the system when the cartridge is full. When switching cartridges, the "Low Detergent" indicator is only accurate if the replacement cartridge is at the same level as the cartridge being replaced.

To Reset:

- 1 Turn the Key Switch (A) ON. Press and hold the Solution Increase Switch (B) and the Solution Decrease Switch (D) down for 3 seconds. See illustration on next page for Detergent System indicators.

Detergent Percentage:

- 1 The detergent percentage default is 0.25%. To change the percentage, the detergent system must be OFF, then press and hold the Detergent ON/OFF Switch (E) for 2 seconds. The detergent indicator will flash and each press of the switch will cycle through the available percentages (3%, 2%, 1.5%, 1%, 0.8%, 0.66%, 0.5%, 0.4%, 0.3%, 0.25%). Once the desired percentage is displayed on the screen (F5), stop and it will lock in after 5 seconds.

CARTRIDGE INSTRUCTIONS:

The Detergent Cartridge (13) is located behind the Detergent Cartridge Access Door (12) in the operator's compartment. Fill the detergent cartridge with a maximum of 1.25 gallons (4.73 Liters) of detergent. **SERVICE NOTE:** Remove the detergent cartridge from the detergent box prior to filling to avoid spilling detergent on the machine.

It is recommended that a separate cartridge be used for each detergent you plan to use. The detergent cartridges have a white decal on them so you can write the detergent name on each cartridge to avoid mixing them up. When installing a new cartridge, remove the Cap (AA) and place the cartridge in the detergent box. Install the Dry Break Cap (BB) and detergent hose as shown.

FIGURE 5

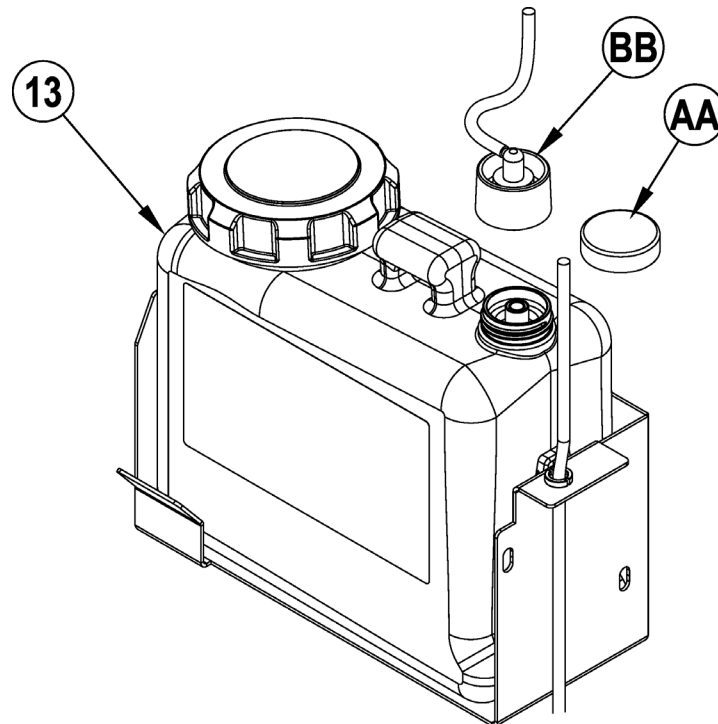

DETERGENT SYSTEM PREPARATION AND USE (ECOFLEX MODELS ONLY)

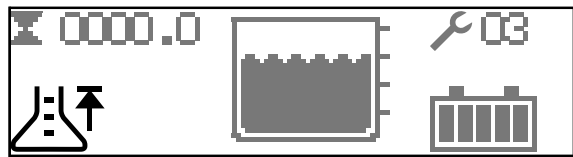

FULL (RESET)

Press and hold (B) & (D) for 3 seconds to Reset.

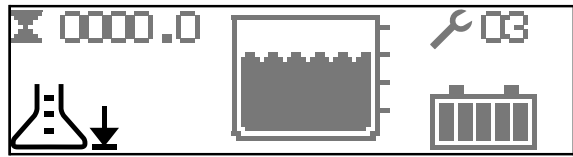

LOW DETERGENT

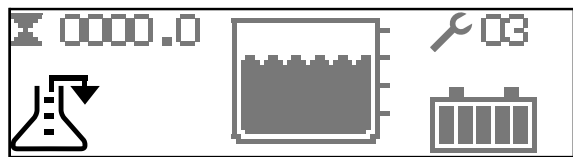

PURGE

Press and hold (C) & (E) for 3 seconds to Purge.

Detergent system is ON when indicator is ON.

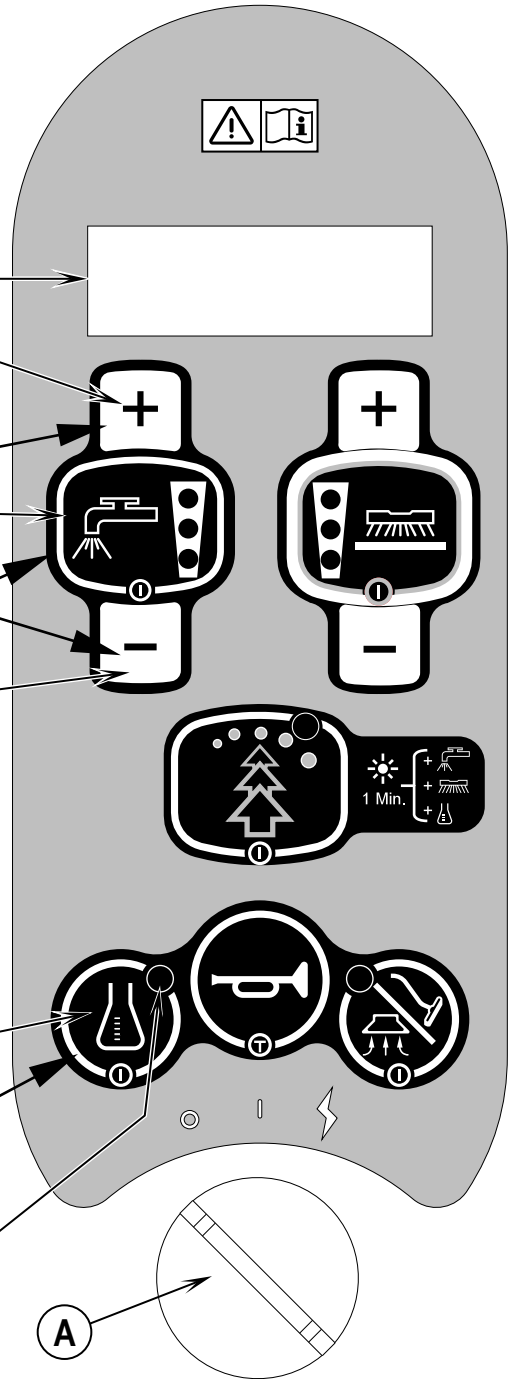

OPERATING THE MACHINE

WARNING!

Be sure you understand the operator controls and their functions.

While on ramps or inclines, avoid sudden stops when loaded. Avoid abrupt sharp turns. Use low speed down hills. Clean only while ascending (driving up) the ramp.

To Scrub...

Follow the instructions in "preparing the machine for use" section of this manual.

- 1 **See Figure 6.** While seated on the machine, adjust the steering wheel to a comfortable position using the Steering Wheel Tilt Adjust Knob (23). The seat can be adjusted if necessary by tipping up the seat and using the adjustment knob (18).
- 2 Turn the Master Key Switch (A) ON (I). This will display the control panel indicator lights. Reference the Battery Condition Indicator (F6) and Hour Meter (F1) before proceeding.
- 3 To transport the machine to the work area, apply even pressure with your foot on the front of the Drive Pedal (3) to go forward or the rear of the pedal for reverse. Vary the pressure on the foot pedal to obtain the desired speed.
- 4 Press and hold the Solution Switch (C) to pre-wet the floor, solution will be dispensed while the switch is held. **NOTE:** This will help prevent scarring of the floor surface when starting to scrub with dry brushes. This must be done prior to pressing the Scrub ON Switch (H).
- 5 Press the Scrub ON/OFF Switch (H), the scrub deck and squeegee will automatically be lowered to the floor. The scrub, vacuum, solution and detergent (EcoFlex models) systems all start when the Drive Pedal (3) is activated.
The scrub pressure will default to Normal (one scrub pressure indicator lit). Use the Scrub Pressure Increase Switch (G) and Scrub Pressure Decrease Switch (I) to change between Normal, Heavy and Extreme Scrub modes. The solution flow rate will automatically adjust to coincide with the scrub pressure.
NOTE: The solution flow rate can be changed independently of the scrub pressure by pressing the Solution Increase Switch (B) or Solution Decrease Switch (D). Any subsequent scrub pressure adjustments will reset the solution flow rate to correspond with the scrub pressure.
NOTE: The scrub, solution, vacuum and detergent (EcoFlex models) systems are automatically enabled when the Scrub ON/OFF Switch (H) is pressed. Any individual system can be turned OFF or back ON by simply pressing its switch at any time during scrubbing.
NOTE: When operating the machine in reverse the squeegee automatically raises.
- 6 Begin scrubbing by driving the machine forward in a straight line at a normal walking speed and overlap each path by 2-3 inches (50-75 mm). Adjust the machine speed and solution flow when necessary according to the condition of the floor.

CAUTION!

To avoid damaging the floor, keep the machine moving while the brushes are turning.

- 7 When scrubbing, check behind the machine occasionally to see that all of the waste water is being picked up. If there is water trailing the machine, you may be dispensing too much solution, the recovery tank may be full, or the squeegee tool may require adjustment.
- 8 The machine defaults to the EcoFlex cleaning mode (EcoFlex Switch Indicator is lit GREEN) conserving solution and detergent. Press the EcoFlex Switch (J) to override the EcoFlex cleaning mode and temporarily increase scrub pressure, solution flow and the detergent percentage. This will cause the indicator to flash yellow for one minute, solution flow rate will increase to the next level, scrub pressure will increase to the next level and the detergent percentage will increase to the next larger percentage. **NOTE:** For machines that do not have detergent installed, pressing the EcoFlex switch will temporarily increase scrub pressure and solution flow.
NOTE: Pressing and holding the EcoFlex Switch (J) for 2 seconds disables the EcoFlex system. The only way to re-enable is to push the EcoFlex Switch (J) again. Cycling the Key Switch (A) does not re-enable the system. The EcoFlex system will only function if the Scrub System (H) has been enabled.
- 9 For extremely dirty floors, a one-pass scrubbing operation may not be satisfactory and a "double-scrub" operation may be required. This operation is the same as a one-pass scrubbing except on the first pass the squeegee is in the up position (press the Vacuum/Wand Switch (L) to raise the squeegee). This allows the cleaning solution to remain on the floor to work longer. The final pass is made over the same area, with the squeegee lowered to pick up the accumulated solution.
- 10 The recovery tank has a shut-off float (29) that causes ALL systems to turn OFF except the drive system when the recovery tank is full. When this float is activated, the recovery tank must be emptied. The machine will not pick up water or scrub with the float activated.
NOTE: All other indicators vanish and a "Recovery Tank FULL" Indicator (F7) appears on the Display Panel when the float is activated.
- 11 When the operator wants to stop scrubbing or the recovery tank is full, press the Scrub ON/OFF Switch (H) once. This will automatically stop the scrub brushes and solution flow and the scrub deck will raise up. The squeegee will raise up after a brief delay and the vacuum will stop after a brief delay (this is to allow any remaining water to be picked up without turning the vacuum back on).
- 12 Drive the machine to a designated waste water "DISPOSAL SITE" and empty the recovery tank. To empty, pull the Drain Hose (31) from its rear storage area, then unscrew the cap (hold the end of the hose above the water level in the tank to avoid sudden, uncontrolled flow of waste water). Refill the solution tank and continue scrubbing.
NOTE: Make sure the Recovery Tank Cover (26) and the Recovery Tank Drain Hose (31) cap are properly seated or the machine will not pick-up water correctly.

When the batteries require recharging the Battery LOW Indicator (F8) will come on. Then the scrub brushes and solution flow will stop and the scrub deck will raise up. The squeegee will raise up after a brief delay and the vacuum will stop after a brief delay. Transport the machine to a service area and recharge the batteries according to the instructions in the Battery section of this manual.

WET VACUUMING

Steps to follow in fitting the machine with optional attachments for wet vacuuming.

- 1 Disconnect the Recovery Hose (37) from the Squeegee (11). Connect the coupler and hose from the wand kit to the recovery hose.
- 2 Attach suitable wet pick-up tools to the hose. (An optional Wand Kit PN56601087 is available from Nilfisk).
- 3 Turn the Master Key Switch (A) ON and press the Wand Switch (L). **NOTE:** The operator cannot be in the seat for the vacuum motor to run. The vacuum motor will run continuously until the switch is pressed again to turn it OFF. **NOTE:** The "Recovery Tank FULL" indicator is disabled when the wand mode is activated. The float will stop the flow into the recovery tank.

SERVICE NOTE: Refer to the service manual for detailed functional descriptions of all controls and optional programmability.

FIGURE 6

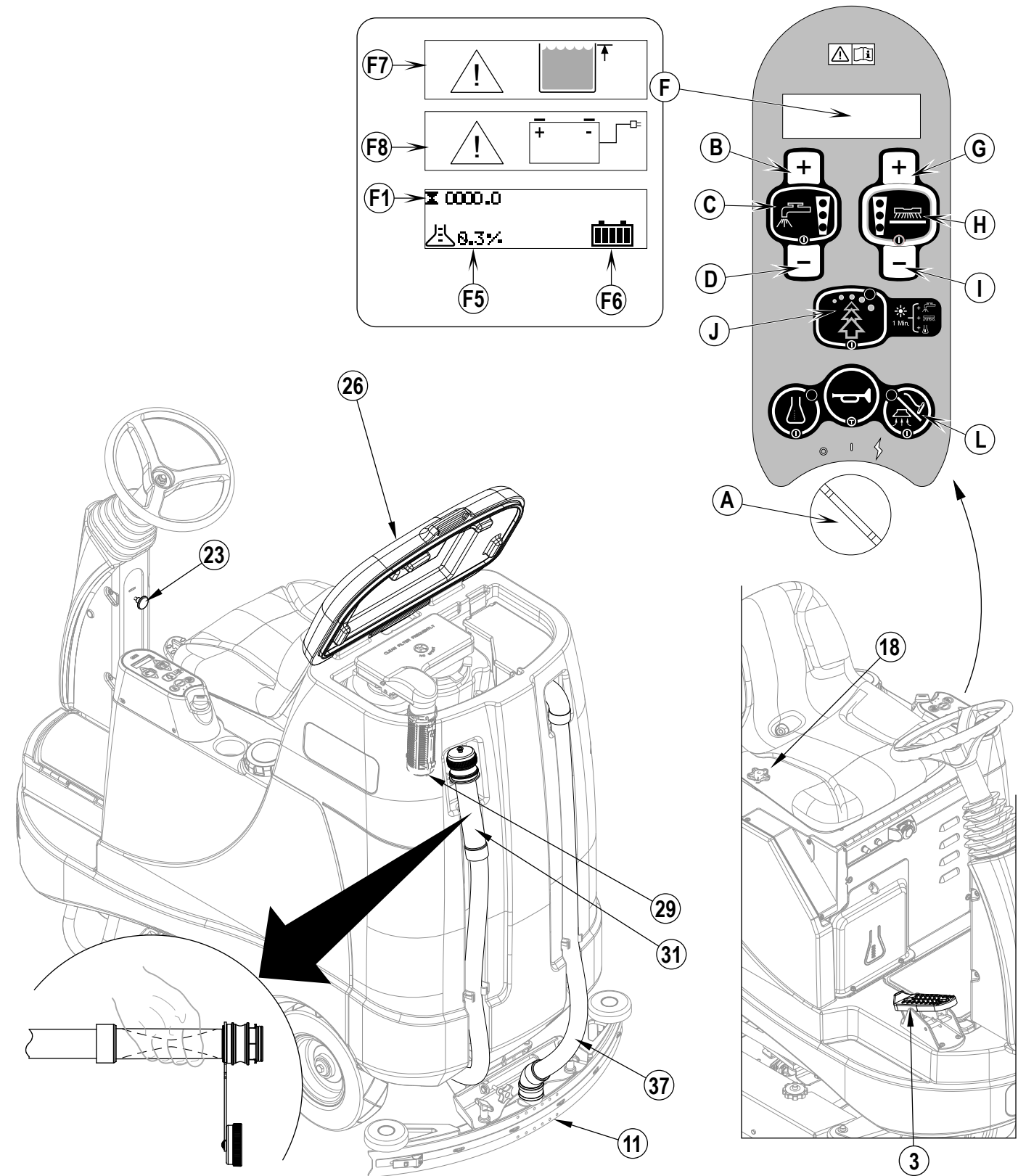

AFTER USE

- 1 When finished scrubbing, press the Scrub ON/OFF Switch **(H)**, this will automatically raise, retract and stop all the machine systems (brush, squeegee, vacuum, solution and detergent (EcoFlex models)). Then drive the machine to a service area for daily maintenance and review of other needed service up keep.
- 2 To empty the solution tank, remove the Solution Drain Hose **(2)** from its storage clamp. Direct the hose to a designated "DISPOSAL SITE" and remove the plug. Rinse the tank with clean water.
- 3 To empty the recovery tank, pull the Recovery Tank Drain Hose **(31)** from its storage area. Direct the hose to a designated "DISPOSAL SITE" and unscrew the plug (hold the end of the hose above the water level in the tank to avoid sudden, uncontrolled flow of waste water). Rinse the tank with clean water.
- 4 Remove the brushes or pad holders. Rinse the brushes or pads in warm water and hang up to dry.
- 5 Remove the squeegee and rinse it with warm water. Open the Recovery tank cover and hang the squeegee from the recovery tank using the Squeegee Storage Hook **(30)**.
- 6 Remove the hopper on cylindrical systems and clean thoroughly. Remove from either side of the machine by removing the skirt and tilting the hopper up and away from housing, then pull out.
- 7 Check the maintenance schedule below and perform any required maintenance before storage.

MAINTENANCE SCHEDULE

MAINTENANCE ITEM	Daily	Weekly	Monthly	Yearly
Charge Batteries	X			
Check/Clean Tanks & Hoses	X			
Check/Clean/Rotate the Brushes/Pads	X			
Check/Clean the Squeegee	X			
Check/Clean Vacuum Shut-Off Float	X			
Check/Clean the vacuum motor foam filter(s)	X			
Empty/Clean Strainer Basket in Recovery Tank	X			
Clean Hopper on Cylindrical System	X			
Check Each Battery Cell(s) Water Level		X		
Inspect Scrub Housing Skirts		X		
Inspect and clean Solution Filter		X		
Clean Solution Trough on Cylindrical System		X		
Purge Detergent System (EcoFlex models only)		X		
Lubrication of Machine			X	
* Check Carbon Brushes				X

* Have Nilfisk check the vacuum motor carbon motor brushes once a year or after 300 operating hours. The brush and drive motor carbon brushes check every 500 hours or once a year.

NOTE: Refer to the Service Manual for more detail on maintenance and service repairs.

- 8 Store the machine indoors in a clean dry place. Keep from freezing. Leave the tanks open to air them out.
- 9 Turn the Master Key Switch **(A)** OFF (O) and remove the key.

LUBRICATING THE MACHINE

Once a month, apply light machine oil to lubricate the:

- Steering Chain
- General Pivot Points For the Squeegee and Scrub Deck Linkage
- Side Skirt Height Adjustment Knobs
- Steering Wheel Shaft Universal joint
- Front Roller Bumper

ELECTROMAGNETIC BRAKE

See Figure 6.5. The Drive / Steer Wheel Assembly **(4)** has a built in electromagnetic brake that is engaged whenever the Master Key Switch **(A)** is OFF or the FWD / REV Drive Pedal **(3)** is in the neutral position. This brake can be manually overridden if necessary by inserting a medium to large screwdriver behind the Yoke **(AA)** as shown. This should only be done in the event you need to push or pull the unit.

FIGURE 6.5

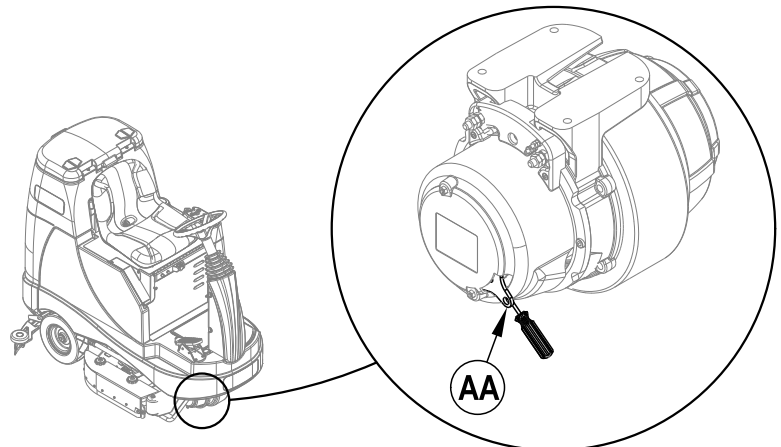

CHARGING WET BATTERIES

Charge the batteries each time the machine is used or when the Battery Indicator (F6) is reading less than full.

⚠ WARNING!

Do not fill the batteries before charging.
Charge batteries in a well-ventilated area.
Do not smoke while servicing the batteries.

When Servicing Batteries...

- * Remove all jewelry
- * Do not smoke
- * Wear safety glasses, rubber gloves and a rubber apron
- * Work in a well-ventilated area
- * Do not allow tools to touch more than one battery terminal at a time
- * ALWAYS disconnect the negative (ground) cable first when replacing batteries to prevent sparks.
- * ALWAYS connect the negative cable last when installing batteries.

If your machine shipped with an onboard battery charger do the following:

Turn the Key Switch (A) OFF. Open the Battery Compartment (10) and the Battery Charger Access Door (16) for proper ventilation. Unwind the electrical cord from the side of the onboard charger and plug it into a properly grounded outlet. Refer to the OEM product manual for more detailed operating instructions.

If your machine shipped without an onboard battery charger do the following:

Open the Battery Compartment (10) and set the Prop-Rod (33). Disconnect the batteries from the machine and push the connector from the charger into the Battery Pack Connector (34). Follow the instructions on the battery charger. **SERVICE NOTE:** Make sure you plug the battery charger into the connector that attaches to the batteries.

⚠ CAUTION!

To avoid damage to floor surfaces, wipe water and acid from the top of the batteries after charging.

CHECKING THE BATTERY WATER LEVEL

Check the water level of the batteries at least once a week.

After charging the batteries, remove the vent caps and check the water level in each battery cell. Use distilled or demineralized water in a battery filling dispenser (available at most auto parts stores) to fill each cell to the level indicator (or to 10 mm over the top of the separators). DO NOT over-fill the batteries!

⚠ CAUTION!

Acid can spill onto the floor if the batteries are overfilled.

Tighten the vent caps. Wash the tops of the batteries with a solution of baking soda and water (2 tablespoons of baking soda to 1 liter of water).

CHARGING GEL (VRLA) BATTERIES

Charge the batteries each time the machine is used or when the Battery Indicator (F6) is reading less than full.

⚠ WARNING!

Charge batteries in a well-ventilated area.
Do not smoke while servicing the batteries.

When Servicing Batteries...

- * Remove all jewelry
- * Do not smoke
- * Wear safety glasses, rubber gloves and a rubber apron
- * Work in a well-ventilated area
- * Do not allow tools to touch more than one battery terminal at a time
- * ALWAYS disconnect the negative (ground) cable first when replacing batteries to prevent sparks.
- * ALWAYS connect the negative cable last when installing batteries.

⚠ CAUTION!

Your voltage regulated lead acid (VRLA) battery will deliver superior performance and life ONLY IF IT IS RECHARGED PROPERLY! Under or overcharging will shorten battery life and limit performance. Be sure to FOLLOW PROPER CHARGING INSTRUCTIONS! DO NOT ATTEMPT TO OPEN THIS BATTERY! If a VRLA battery is opened, it loses its pressure and the plates become oxygen contaminated. THE WARRANTY WILL BE VOIDED IF THE BATTERY IS OPENED.

If your machine shipped with an onboard battery charger do the following:

Turn the Key Switch (A) OFF. Open the Battery Compartment (10) and the Battery Charger Access Door (16) for proper ventilation. Unwind the electrical cord from the side of the onboard charger and plug it into a properly grounded outlet. Refer to the OEM product manual for more detailed operating instructions.

If your machine shipped without an onboard battery charger do the following:

Open the Battery Compartment (10) and set the Prop-Rod (33). Disconnect the batteries from the machine and push the connector from the charger into the Battery Pack Connector (34). Follow the instructions on the battery charger. **SERVICE NOTE:** Make sure you plug the battery charger into the connector that attaches to the batteries.

IMPORTANT: Make sure you have an appropriate charger for use on Gel cell batteries. Use only "voltage-regulated" or "voltage-limited" chargers. Standard constant current or taper current chargers MUST NOT be used. A temperature-sensing charger is recommended, as manual adjustments are never accurate and will damage any VRLA battery.

SQUEEGEE MAINTENANCE

If the squeegee leaves narrow streaks or water, the blades may be dirty or damaged. Remove the squeegee, rinse it under warm water and inspect the blades. Reverse or replace the blades if they are cut, torn, wavy or worn.

To Reverse or Replace the Rear Squeegee Wiping Blade...

- 1 See Figure 7. Raise the squeegee tool off the floor, then unsnap the Rear Squeegee Blade Removal Latch (35) on the squeegee tool.
- 2 Remove the Tension Strap (AA).
- 3 Slip the rear blade off the alignment pins.
- 4 The squeegee blade has 4 working edges. Turn the blade so a clean, undamaged edge points toward the front of the machine. Replace the blade if all 4 edges are nicked, torn or worn to a large radius.
- 5 Install the blade, following the steps in reverse order and adjust the squeegee tilt.

To Reverse or Replace the Front Squeegee Blade...

- 1 Raise the squeegee tool off the floor, then loosen the (2) Thumb Nuts (AB) on top of the squeegee and remove the squeegee tool from the mount.
- 2 Loosen the Front Squeegee Blade Removal Thumb Nut (39), then remove Tension Strap (AC) and blade.
- 3 The squeegee blade has 4 working edges. Turn the blade so a clean, undamaged edge points toward the front of the machine. Replace the blade if all 4 edges are nicked, torn or worn to a large radius.
- 4 Install the blade, following the steps in reverse order and adjust the squeegee tilt.

SQUEEGEE ADJUSTMENT

There are two squeegee tool adjustments possible, angle and height.

Adjust the squeegee angle whenever a blade is reversed or replaced, or if the squeegee is not wiping the floor dry.

- 1 Park the machine on a flat, even surface and lower the squeegee. Then drive the machine forward enough to have the squeegee blades fold over to the rear.
- 2 Adjust the squeegee tilt and height using the Squeegee Tilt Adjust Knob (32) and Squeegee Height Wheel (AD) so that the rear squeegee blade touches the floor evenly across its entire width and is bent over slightly as shown in the squeegee cross section.

FIGURE 7

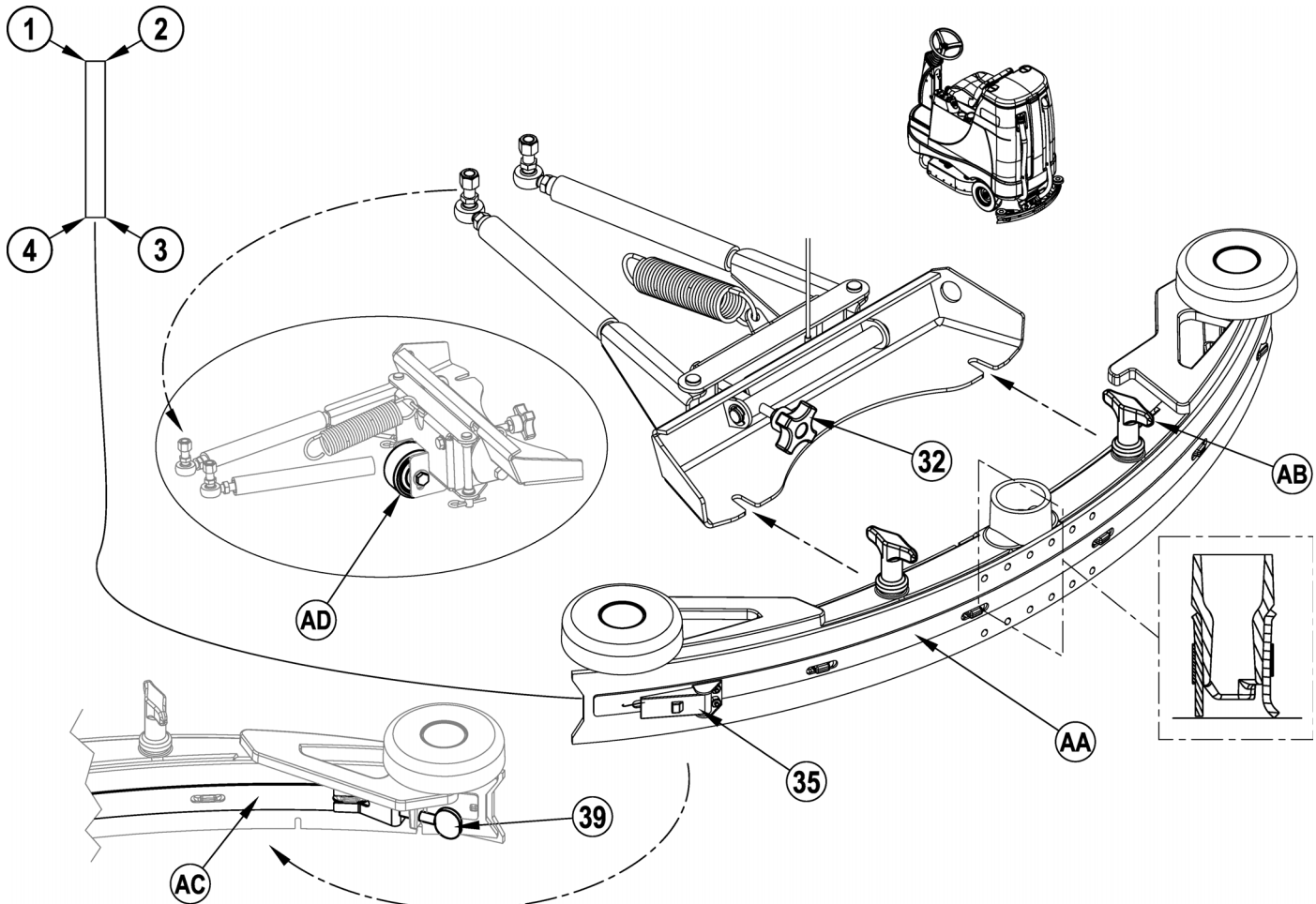

SIDE SKIRT MAINTENANCE

The side skirts' function is to channel the waste water to the squeegee, helping contain the water within the machine's cleaning path. During normal use the blades will wear in time. The operator will notice a small amount of water leaking out underneath the side skirts. A height adjustment can easily be made to lower the blades so that all the water can be picked up by the squeegee.

To reverse or replace the scrub system side skirt(s)...

- 1 See Figure 8. Loosen the (2) side skirt Retainer Knobs (15) (2 per side) and pull the Skirt Assemblies (AA) slightly forward (disc only) and then off from the scrub deck.
- 2 Remove all the hardware that holds the blades to the skirt housings.
- 3 Replace the blades as a set if they are nicked, torn or worn beyond their ability to be adjusted.
- 4 Reinstall the skirt housing assemblies onto the machine and adjust the blade for proper contact to the floor when the brush deck is placed in the scrub position.

SIDE SKIRT HEIGHT ADJUSTMENT

- 1 See Figure 8. The side skirt housing knob retainer screw studs have leveling Adjuster Collars (14), that are to be raised or lowered to compensate for blade wear.
- 2 To adjust, remove the Skirt Assemblies (AA) from the Scrub Deck (AB) to access the Adjuster Collars (14). Adjustment Tip: The skirts Retainer Knobs (15) can be loosened with skirts left on and the Adjuster Collars (14) rotated by reaching under the skirt housing.
- 3 Turn the Adjuster Collars (14) (Up or Down) to where the blades just fold over enough when scrubbing that all the waste water is contained inside the skirting.
Note: Make small adjustments to obtain good blade wiping. Do not lower the blades too much to where they fold over excessively and cause unneeded blade wear.

FIGURE 8

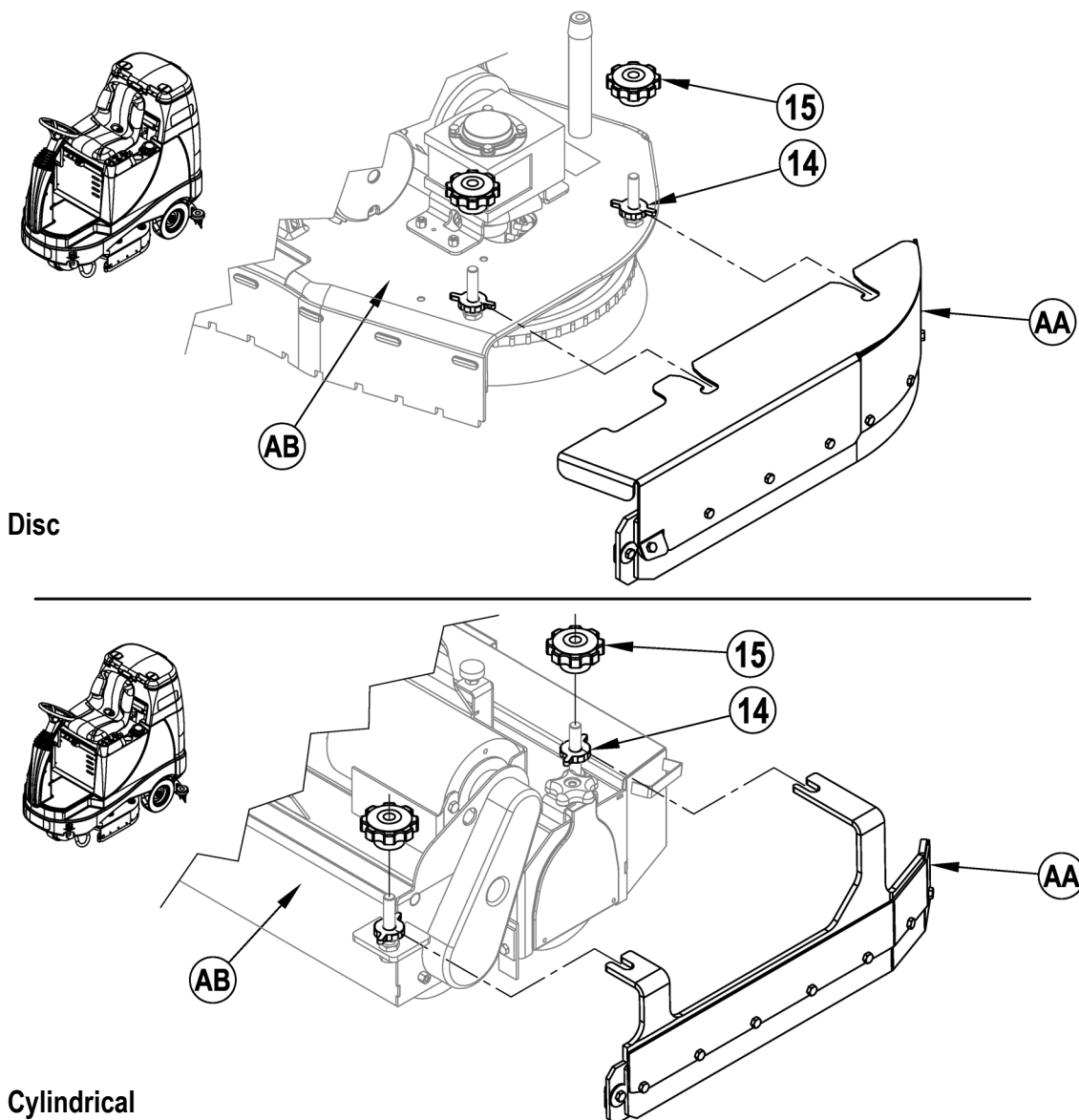

GENERAL MACHINE TROUBLESHOOTING

Problem	Possible Cause	Remedy
Poor water pick-up	Worn or torn squeegee blades	Reverse or replace
	Squeegee out of adjustment	Adjust so blades touch floor evenly across entire width
	Recovery tank full	Empty recovery tank
	Recovery tank drain hose leak	Secure drain hose cap or replace
	Recovery tank cover gasket leak	Replace gasket / Seat cover properly
	Debris caught in squeegee	Clean squeegee tool
	Vacuum hose clogged	Remove debris
	Using too much solution	Adjust solution flow at control panel
	Foam filter cover not seated	Seat cover properly
Poor scrubbing performance	Worn brush or pad	Rotate or replace brushes
	Wrong brush or pad type	Consult Nilfisk
	Wrong cleaning chemical	Consult Nilfisk
	Moving machine too fast	Slow down
	Not using enough solution	Increase solution flow at control panel
Inadequate solution flow or no solution	Solution tank empty	Fill solution tank
	Solution lines, valves, filter or trough clogged	Flush lines, trough and clean solution filter
	Solution shutoff valve closed	Open solution shutoff valve
	Solution solenoid valve	Clean or replace valve
Machine does not run	Battery connector disconnected	Reconnect battery connectors
	Operator seat safety switch	Check for open circuit and replace
	Main system controller	Check error fault codes (see service manual)
	Tripped 10 Amp circuit breaker	Check for electrical short circuit & reset
No FWD/REV wheel drive	Drive system speed controller	Check error fault codes (see service manual)
	Tripped 70 Amp circuit breaker	Check for drive motor overload
	Emergency stop switch tripped	Reset the Emergency Stop Switch
Vacuum shuts off and display shows "Recovery Tank FULL indicator" when recovery tank is not full	Plugged squeegee hose	Clear debris
	Vacuums large amounts of water at a high travel speed	Slow down or disable auto shut-off feature (see service manual)
Poor Sweeping Performance (Cylindrical System)	Hopper Full	Empty and clean hopper
	Brushes worn	Replace brushes
	Bristles have taken a set	Rotate brushes
No Detergent Flow (EcoFlex models only)	Empty detergent cartridge	Fill detergent cartridge
	Plugged or kinked detergent flow line	Purge system, straighten lines to remove any kinks
	Dry seal cap on detergent cartridge not sealed	Reseat dry seal cap
	Detergent pump wiring disconnected or backwards	Connect or reconnect wiring

TECHNICAL SPECIFICATIONS (as installed and tested on the unit)

Model		BR 755	BR 755C	BR 855
Model No.		56601014	56601016	56601015
Voltage, Batteries	V	24V	24V	24V
Battery Capacity	Ah	238	238	238
Protection Grade		IPX3	IPX3	IPX3
Sound Power Level (IEC 60335-2-72: 2002 Amend. 1:2005, ISO 3744)	dB(A)	63.7dB LWA, 3dB KWA	63.7dB LWA, 3dB KWA	63.7dB LWA, 3dB KWA
Gross Weight	lbs / kg	1,451/658	1,451/658	1,451/658
Maximum Wheel Floor Loading (center front)	psi / kg/cm ²	174.7 / 12.3	174.7 / 12.3	174.7 / 12.3
Maximum Wheel Floor Loading (right rear)	psi / kg/cm ²	112.7 / 7.9	112.7 / 7.9	112.7 / 7.9
Maximum Wheel Floor Loading (left rear)	psi / kg/cm ²	124.7 / 8.8	124.7 / 8.8	124.7 / 8.8
Vibrations at the Hand Controls (ISO 5349-1)	m/s ²	.26	.26	.26
Vibrations at the Seat (EN 1032)	m/s ²	0.05	0.05	0.05
Gradeability Transport		16% (9°)	16% (9°)	16% (9°)
Gradeability Cleaning		9% (5°)	9% (5°)	9% (5°)

İÇİNDEKİLER

Sayfa

Giriş	B-2
Önlemler ve Uyarılar	B-3
Makinenizi Tanıyın	B-4 – B-5
Kontrol Paneli	B-6

Makinenin Kullanıma Hazırlanması

Bataryaların Takılması	B-7
Fırçaların Takılması	B-8
Lastik Sileceğin Takılması	B-9
Çözelti Deposunun Doldurulması	B-9
Deterjan Sistemi	B-10 – B-11

Makinenin Çalıştırılması

Ovma	B-12 – B-13
Islak Vakumlama	B-12 – B-13
Kullanım Sonrası	B-14
Bakım Çizelgesi	B-14
Makinenin Yağlanması	B-14
Bataryaların Şarj Edilmesi (Islak)	B-15
Batarya Su Seviyesinin Kontrol Edilmesi	B-15
Bataryaların Şarj Edilmesi (Jel)	B-15
Lastik Silecek Bakımı	B-16
Lastik Silecek Ayarı	B-16
Yan Etekliğin Bakımı	B-17
Yan Etekliğin Bakımı	B-17

Sorun Giderme	B-18
---------------------	------

Teknik Özellikler	B-19
-------------------------	------

GİRİŞ

Bu kılavuz Nilfisk™ otomatik fırçalama/kurutma makinesinden en iyi şekilde yararlanmanıza yardımcı olacaktır. Makineyi çalıştırmadan önce dikkatlice okuyunuz.

Not: Aksi belirtilmedikçe parantez içinde koyu yazılmış numaralar 4-6. sayfalarda bulunan şekildeki bir maddeyi gösterir.

Bu makine yalnızca ticari kullanım içindir.

PARÇALAR VE SERVİS

Gerekli onarımlar, fabrikada eğitilmiş personeli olan ve Nilfisk orijinal yedek parça ve aksesuarlarını kullanan bir Nilfisk Yetkili Servis Merkezinde yapılmalıdır.

Yedek parça veya servis için Nilfisk'i arayınız. Makinenizle ilgili başvurunuzda Model ve Seri Numarasını belirtin.

DEĞİŞİKLİKLER

Temizlik makinesinde, kapasiteyi ve güvenli çalıştırmayı etkileyen değişiklikler ve eklemeler, Nilfisk A/S. şirketinden önceden yazılı onay almaksızın müşteri veya kullanıcı tarafından gerçekleştirilemez. İzinsiz değişiklikler makine garantisini geçersiz kılar ve ortaya çıkan kazalardan müşteri sorumlu olur.

KÜNYE

Makinenizin Model ve Seri Numarası akü bölmesinde bulunan Künyede yazılıdır. Bu bilgi makine için sipariş verirken gereklidir. Aşağıdaki bölüme makinenizin Model ve Seri Numarasını ileride gerekli olduğunda bakmak için yazın.

Model _____

Seri Numarası _____

AMBALAJIN ÇIKARILMASI

Makineyi teslim aldığınızda, nakliye sırasında herhangi bir hasar meydana gelip gelmediğini anlamak için makineyi ve ambalajı kontrol edin. Eğer hasar meydana geldiği açık bir şekilde belliyse, daha sonra incelenmesi için (mümkünse) ambalajı muhafaza edin. Hasarın tazmin edilmesine ilişkin bir talep formu doldurmak için hemen Nilfisk Müşteri Hizmetleri Bölümünü arayın. Makineyi paletten indirmek için makineyle birlikte verilen ambalajın çıkarılması talimatlarına bakın.

UYARILAR VE TEDBİRLER

SEMBOLLER

Nilfisk Firması Aşağıdaki sembolleri potansiyel olarak tehlikeli durumları belirtmek için kullanır. Bu bilgileri daima dikkatli bir şekilde okuyun ve personeli ve eşyaları korumak için gereken tedbirleri alın.

TEHLİKE!

Ciddi kişisel yaralanma veya ölüme yol olabilecek ani tehlikeleri uyararak kullanılır.

UYARI!

Ciddi kişisel yaralanma yol açabilecek bir duruma dikkat çekmek için kullanılır.

TEDBİR!

Küçük çaplı kişisel yaralanmaya ve makine ve diğer eşyalara hasar verebilecek bir duruma dikkat çekmek için kullanılır.



Kullanmadan önce bütün talimatları dikkatlice okuyunuz.

GENEL EMNİYET TALİMATLARI

Vücudunuza veya makineye potansiyel olarak tehlikeli olabilecek hususlar hakkında sizi uyarmak üzere Spesifik Uyarı ve Tedbir bilgileri dahil edilmiştir. Bu makine, normal ev işleri dışındaki işler, oteller, okullar, hastaneler, fabrikalar, dükkanlar ve işyerlerinde kullanım gibi ticari kullanımlar içindir.

UYARI!

- * Bu makine sadece uygun eğitim almış ve yetkili kişilerce kullanılır.
- * Bu makine düşük fiziksel, duyuşsal veya zihni kapasitede, bilgisiz ve deneyimsiz kişilerce (çocuklar dahil) kullanılmamalıdır.
- * Rampa üzerinde ve eğimli yerlerde, ani durma hareketinden kaçının. Ani ve keskin dönüşlerden kaçının. Yokuş aşağı düşük hızda gidin.
- * Kıvılcım, alev ve sigara gibi maddeleri bataryalardan uzak tutun. Patlayıcı gazlar normal kullanım sırasında boşaltılmaktadır.
- * Bataryaların şarj edilmesi son derece patlayıcı hidrojen gazı üretmektedir. Sadece açık alevlerden uzak, iyi havalandırılmış yerlerde şarj edin. Bataryaları şarj ederken sigara içmeyin.
- * Elektrikli parçaların yakınında çalışırken üzerinizdeki her türlü takıları çıkarın.
- * Elektrikli parçaları çıkartmadan önce kontak anahtarını kapatın (O) ve bataryaların bağlantısını kesin.
- * Makineyi destekleyen emniyet blokları veya sehpaları olmadan makine altında asla çalışmayın.
- * Yanıcı temizlik maddelerini etrafa yaymayın, makineyi bu maddeler üzerinde veya yakınında ya da yanıcı sıvıların bulunduğu alanlarda çalıştırmayın.
- * Bu makineyi basınçlı yıkayıcı ile temizlemeyin.
- * Sadece aygıtla birlikte verilen ya da kullanma kılavuzunda belirtilen fırçaları kullanın. Başka fırçaların kullanılması emniyet tehlikesi yaratabilir.
- * Makineyi yüklerken, sürerken, kaldırırken veya desteklerken makinenin Brüt Makine Ağırlığına (BMA) dikkat edin.

DİKKAT!

- * Bu makine, halka açık yollar veya caddelerde kullanım için onaylı değildir.
- * Bu makine, zararlı tozları toplamak için uygun değildir.
- * Kazıyıcı diskler ve bileği taşları kullanmayın. Nilfisk kazıyıcılar veya bileği taşları (fırça tahrik sistemine de hasar verebilir) nedeniyle zemin yüzeylerine gelen zarardan sorumlu tutulamaz.
- * Bu makineyi kullanırken, özellikle çocuklar olmak üzere üçüncü tarafların tehlikeye girmemesine dikkat edin.
- * Herhangi bir servis işlevi yerine getirmeden önce, söz konusu işleve ait tüm talimatları dikkatlice okuyun.
- * İlk önce kontak anahtarını kapatmadan (O), anahtarı çıkarmadan ve el frenini çekmeden makinenin yanından ayrılmayın.
- * Fırçaları değiştirmeden ve herhangi bir erişim panelini açmadan önce kontak anahtarını kapatın (O) ve anahtarı çıkartın.
- * Saç, takı veya bol giysilerin hareketli parçalara takılmasını engellemek için önlem alın.
- * Bu makineyi donma sıcaklığının altındaki koşullarda çalıştırırken dikkatli olun. Çözelti, geri alma veya deterjan depolarında ya da tevzi hortumlarında bulunan su donarak valflara ve bağlantı parçalarına zarar verebilir. Otomobil cam yıkama sıvısı ile yıkayın.
- * Makine hurdaya çıkarılmadan önce makineden bataryalar çıkarılmalıdır. Bataryaların imha işlemi, yerel çevre düzenlemelerine uygun olarak güvenli bir şekilde yapılmalıdır.
- * Eğitim oranı makine üzerinde belirtilenden yüksek olan yüzeylerde kullanmayın.
- * Bütün kapılar ve kapaklar makineyi kullanmadan önce kılavuzda belirtilen şekilde yerleştirilmelidir.
- * Bu makine sadece kapalı alanlarda kullanılmalı ve saklanmalıdır.

BU TALİMATLARI SAKLAYIN

MAKİNENİZİ TANIYIN

Bu kılavuzu okurken, parantez içinde koyu harfle yazılmış bir numara veya harf göreceksiniz- örnek: (2). Bu numaralar, aksi belirtilmedikçe, bu sayfada gösterilen bir bileşene atıf yapmaktadır. Metinde bahsedilen bir bileşenin yerini tam olarak belirlemek için gerekli olduğunda bu sayfaya bakınız. **NOT:** Takip eden 3 sayfada gösterilen her bir bileşene ait ayrıntılı açıklamalar için servis el kitabına bakınız.

- | | | | |
|---|--|----|--|
| 1 | Sürücü Koltuğu | 10 | Batarya Bölmesi (koltuk altında) |
| 2 | Çözelti Deposu Akitma Hortumu | 11 | Lastik Silecek Tertibatı |
| 3 | Sürme Pedalı, Yön/Hız | 12 | Deterjan Kartuş Erişim Kapağı (sadece EcoFlex modelleri) |
| 4 | Tahrik Tekerleği | 13 | Deterjan Kartuşu (sadece EcoFlex modelleri) |
| 5 | Tahrik Tekerleği Devre Kesicisi (70 Amp) | 14 | Güverte Etekliği Yükseklik Ayar Düğmesi |
| 6 | Kontrol Devresi Devre Kesicisi (10 Amp) | 15 | Güverte Etekliği Sökme Düğmeleri |
| 7 | Acil Durdurma | 16 | Batarya Şarj Cihazı Erişim Kapağı |
| 8 | Fırçalama Güvertesi | 17 | Batarya Şarj Cihazı (isteğe bağlı) |
| 9 | Arka Tekerlek | 18 | Koltuk Ayar Düğmesi |
| | | 19 | Ön Makaralı Tampon |

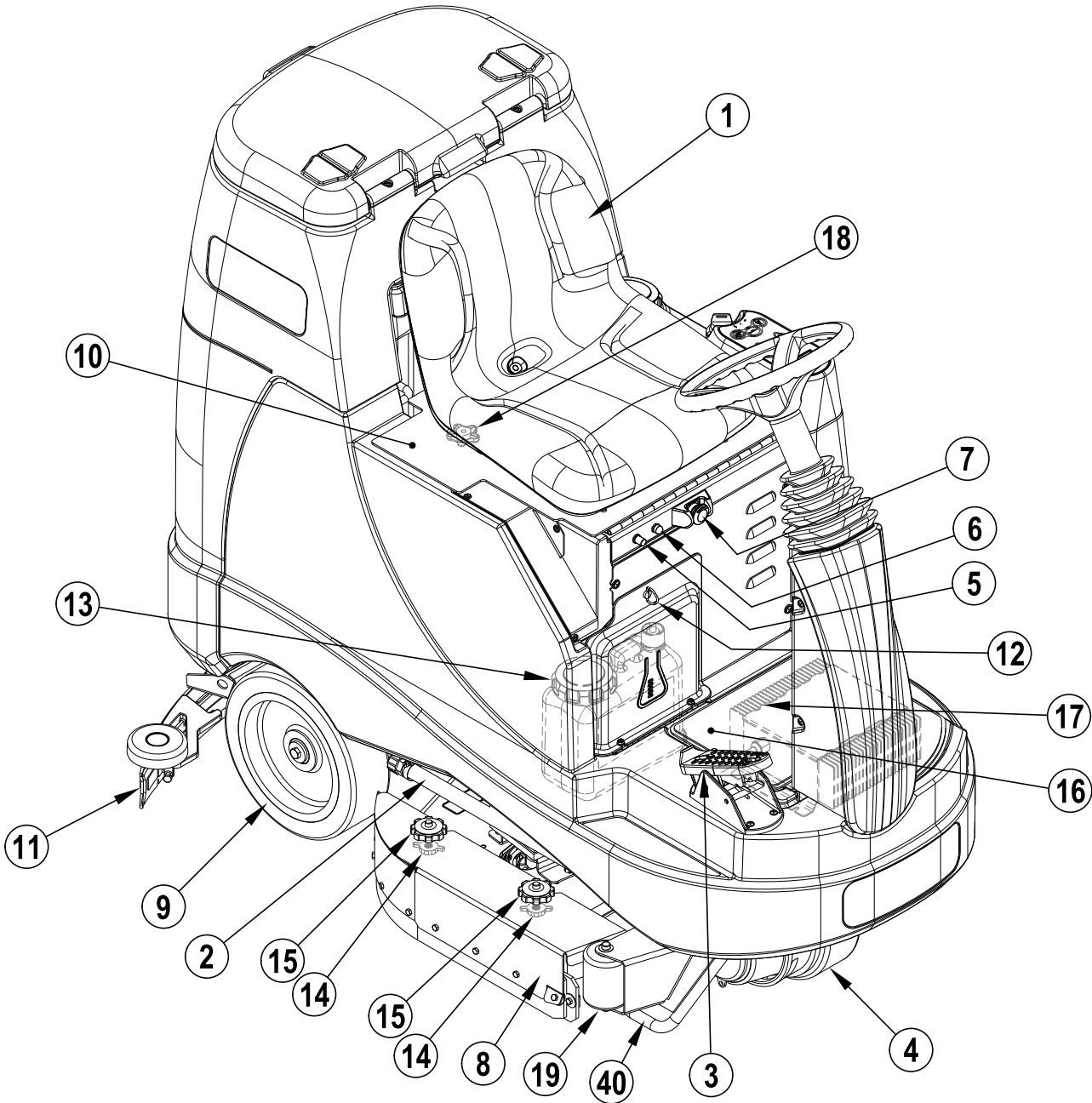

MAKİNEİNİZİ TANIYIN

- | | | | |
|----|------------------------------------|----|---|
| 21 | Çözelti Kesme Valfi | 31 | Geri Alma Deposu Akıtma Hortumu |
| 22 | Çözelti Filtresi | 32 | Lastik Silecek Eğim Ayar Düğmesi |
| 23 | Direksiyon Eğimi Ayar Düğmesi | 33 | Koltuk Destek Çubuğu |
| 24 | Kontrol Paneli | 34 | Makine Batarya Konektörü |
| 25 | Çözelti Deposu Doldurma Kapağı | 35 | Arka Silecek Lastiği Sökme Sürgüsü |
| 26 | Geri Alma Deposu Kapağı | 36 | Huni (Sadece silindir modellerde) |
| 27 | Vakum Motoru Filtre Karteri | 37 | Geri Alma Hortumu |
| 28 | Süzgeç Sepeti | 38 | Çözelti Solenoid Valfi |
| 29 | Geri Alma Deposu Kesme Şamandırası | 39 | Ön Silecek Lastiği Sökme Kelebek Somunu |
| 30 | Lastik Silecek Saklama Kancası | 40 | Bağlama yerleri |

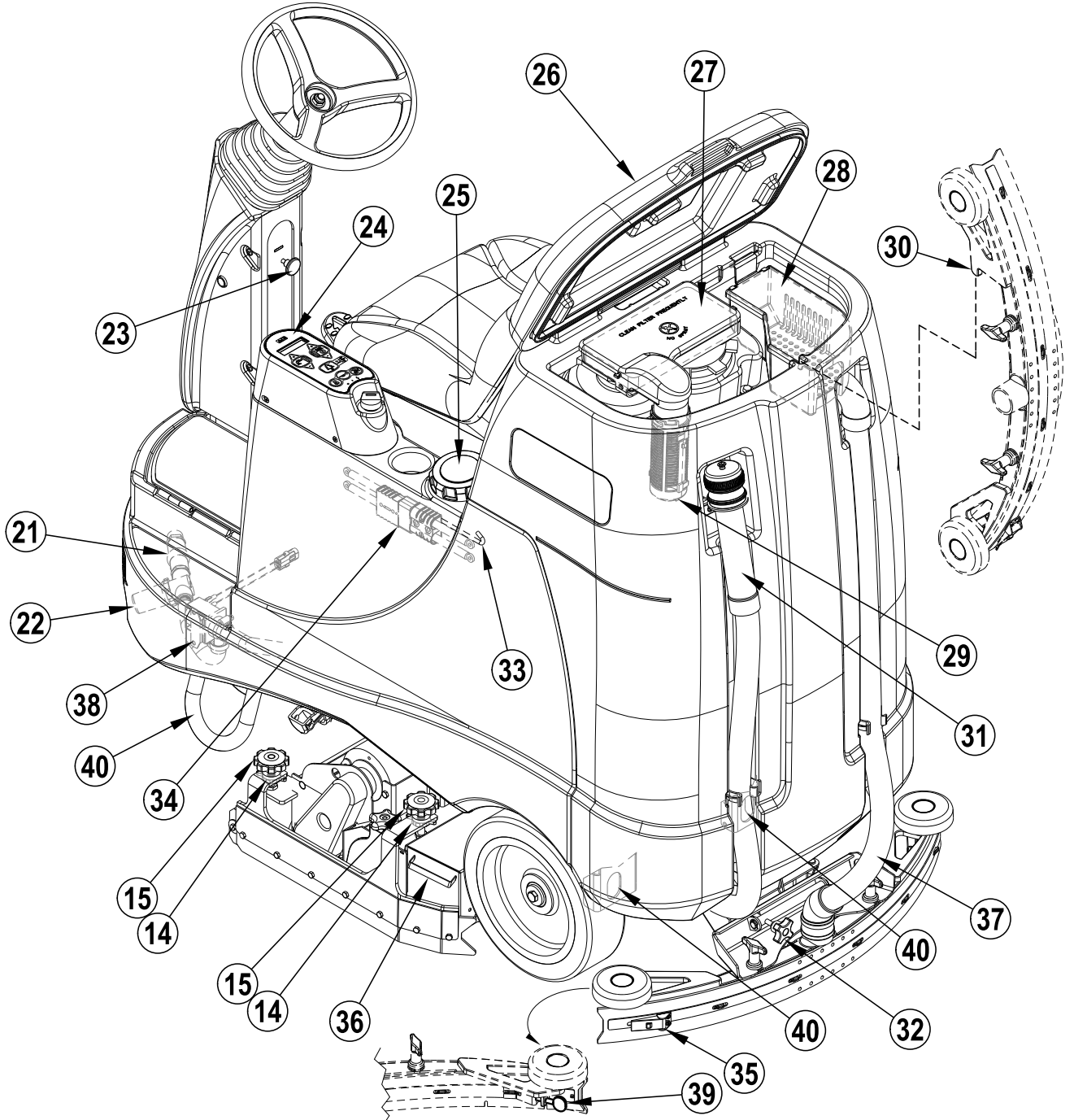

B-6 / TÜRKÇE

KONTROL PANELİ

- A Kontak Anahtarı
B Çözelti Arttırma Anahtarı
C Çözelti Açma/Kapatma Anahtarı
C1 Çözelti Akış Göstergeleri (Normal, Ağır ve Aşırı)
D Çözelti Azaltma Anahtarı
E Deterjan Sistemi Açma/Kapatma Anahtarı
F Ekran
F1 Saat Sayacı
F2 Çözelti Deposu Seviye Göstergesi
F3 Arıza Kodları
F4 Deterjan Sistemi Göstergesi
F5 Deterjan Yüzdesi Göstergesi
F6 Batarya Göstergesi
F7 Geri Alma Deposu DOLU Göstergesi
F8 Batarya Zayıf Göstergesi
G Ovma Basıncı Yükseltme Anahtarı
H Ovma Açma/Kapatma Anahtarı
H1 Ovma Basıncı Göstergeleri (Normal, Sert ve Çok Sert)
I Ovma Basıncı Azaltma Anahtarı
J EcoFlex Anahtarı
K Korna Anahtarı
L Vakum/Çubuk Anahtarı

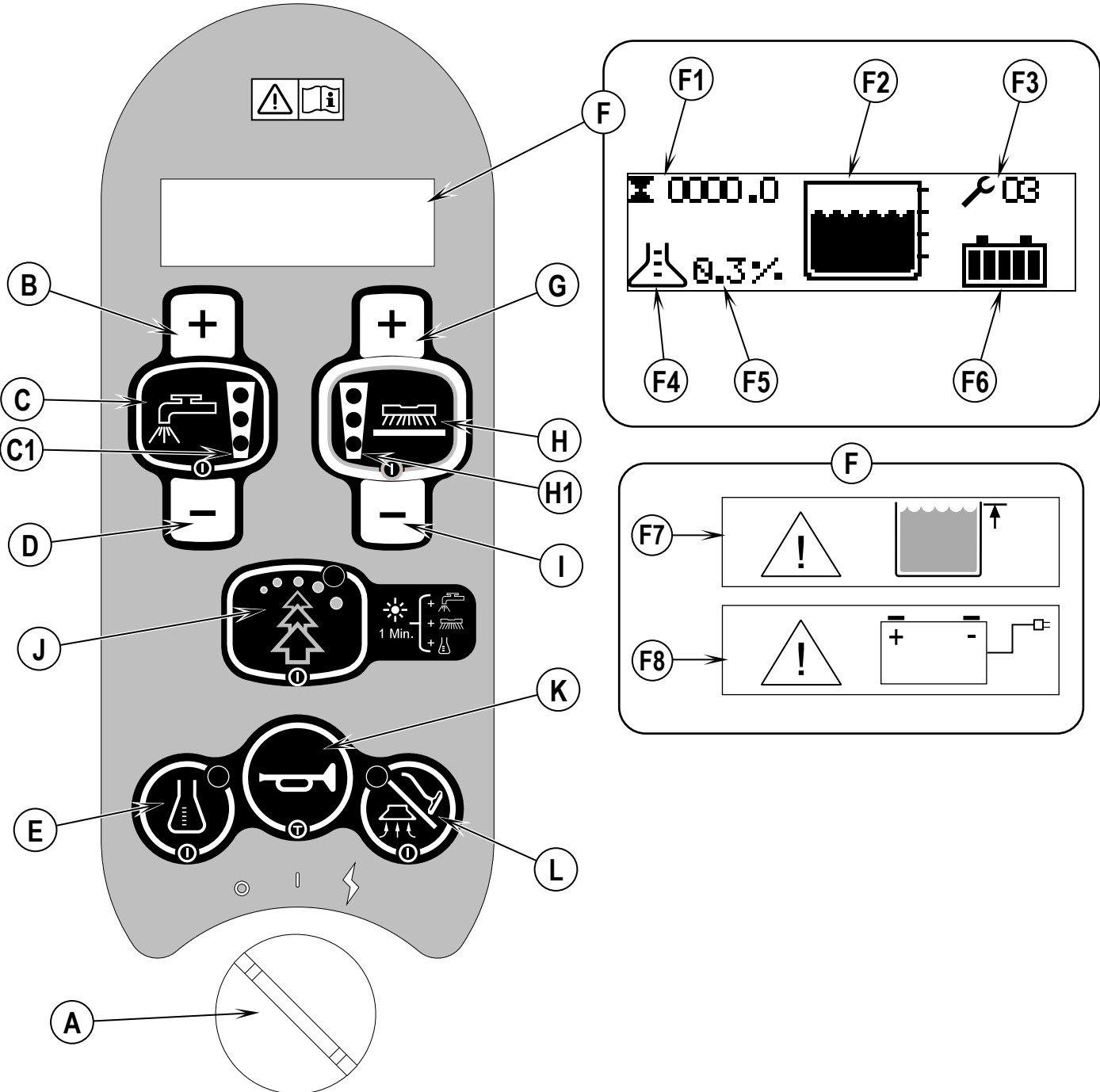

AKÜLER

Makineniz aküler monte edilmiş olarak geldiye aşağıdakileri yapın:

- Akülerin makineye bağlı olduğundan emin olun (34).
- Kontak Anahtarını (A) AÇIK konuma getirin ve Batarya Göstergesini (F6) kontrol edin. Ölçü aleti tamamen dolu ise, bataryalar kullanıma hazırdır. Ölçü aleti dolu değilse, bataryalar kullanımdan önce doldurulmalıdır. "Bataryaların Şarj Edilmesi" bölümüne bakınız.
- **ÖNEMLİ: MAKİNEZİN ÜZERİNDE BİR ŞARJ CİHAZI VAR İSE ÜRÜNÜN OEM KILAVUZUNDAKİ ŞARJ CİHAZININ AKÜ TİPİNE GÖRE AYARLANMASI TALİMATLARINA BAKIN (TABLOYA BAKIN)**

Makineniz aküler monte edilmemiş olarak geldiye aşağıdakileri yapın:

- Önerilen aküler için Yetkili Nilfisk satıcınıza danışın.
- Aşağıdaki talimatlara göre aküleri monte edin.
- **Makinenize iki adet 12 voltluk batarya TAKMAYIN. Bu durum makinenin dengesini etkiler.**
- **ÖNEMLİ: MAKİNEZİN ÜZERİNDE BİR ŞARJ CİHAZI VAR İSE ÜRÜNÜN OEM KILAVUZUNDAKİ ŞARJ CİHAZININ AKÜ TİPİNE GÖRE AYARLANMASI TALİMATLARINA BAKIN (TABLOYA BAKIN)**

BATARYALARIN TAKILMASI

⚠ UYARI!

Akülerle çalışırken azami derecede dikkatli olun. Akülerdeki sülfürik asit cildinize veya gözlerinize temas ederse ciddi yaralanmalara yol açabilir. Akü kapaklarının açıklıklarından patlayıcı hidrojen gazı çıkar. Bu gaz biz elektrik arki, kıvılcım veya alevle parlayabilir. Hiçbir kurşun-asit aküyü kapalı bir kutuda ya da ambalajda monte etmeyin. Aşırı şarjdan dolayı oluşan hidrojen gazının kaçışına olanak sağlanmalıdır.

Aküler servise alındığında

- Tüm mücevher takıları çıkarın
- Sigara içmeyin
- Koruyucu gözlük, lastik eldiven ve lastik önlük takın
- İyi havalandırılan bir ortamda çalışın
- Aletlerin bir seferde birden fazla akü kutup başı ile temas etmesine izin vermeyin.
- Aküleri değiştirirken kıvılcım çıkmasını önlemek için DAİMA önce akünün negatif (şasi) kablosunu sökün.
- Aküleri monte ederken DAİMA negatif kabloyu en son bağlayın.

⚠ DİKKAT!

Aküler doğru monte edilmez ve bağlanmaz ise bu makinedeki elektrikli aksamlar ciddi hasar görebilir. Aküleri Nilfisk, nitelikli bir elektrikçi veya üretici monte etmelidir.

- 1 Kontak Anahtarını (A) KAPALI (O) konuma getirin ve anahtarı çıkartın. Arından Batarya Bölmesi Kapağını (10) açın ve Destek Çubuğunu (33) yerleştirin.
- 2 İki (2) insanla ve uygun bir kaldırma kayışı kullanarak, bataryaları bölme tablasına tam olarak görülen şekilde dikkatlice kaldırın. Batarya kablo düzeni için 56601416 numaralı etikete bakınız.
- 3 **Şekil 1'e bakınız.** Batarya kablolarını resimde görüldüğü şekilde takın ve batarya terminalerinin somunlarını sıkın.
- 4 Batarya pabuçlarını takın ve sağlanan bağlantı bantlarıyla akü kablolarına sıkıca tutturun.
- 5 Batarya paketi konektörünü makine konektörüne (34) takın ve batarya bölmesi kapağını kapatın.

Bataryaları veya şarj cihazını değiştirirken, doğru batarya, şarj cihazı ve makine ayarları için yerel yetkili servis merkezi ile iletişim kurarak bataryanın hasar görmesini önleyin.

ŞEKİL 1

420 Ah, 20 Hr. Rate

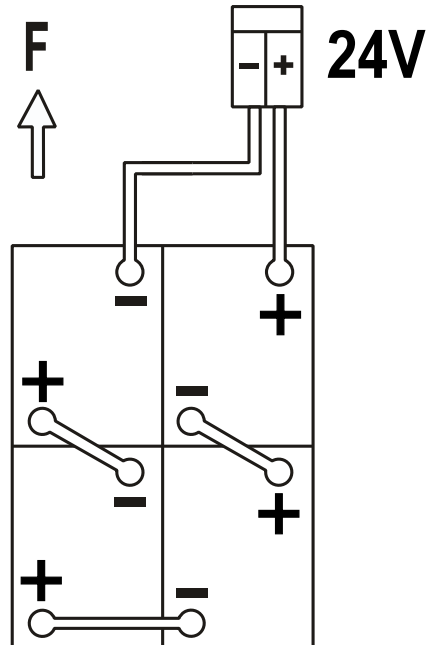

FIRÇALARIN TAKILMASI (DİSK SİSTEMİ)

⚠ DİKKAT!

Fırçaları değiştirmeden ve herhangi bir erişim panelini açmadan önce kontak anahtarını kapatın (O) ve anahtarı çıkartın.

- 1 Fırçalama Güvertesinin KALKIK konumda olmasına dikkat edin. Kontak Anahtarının (A) kapalı (O) konumda olduğundan emin olun.
- 2 **Bkz. Şekil 2.** Her iki taraftaki eteklik tertibatını çıkartın. **NOT:** Eteklikleri yerinde tutan iki büyük Düğme (AA) vardır. Bu düğmeleri gevşetin, Eteklik Tertibatlarını (AB) yavaşça öne doğru kaydırın ve Fırçalama Güvertesinden ayırın.
- 3 Fırçaları (AC) (ya da koruyucu yastık tutucuları) takmak için, fırça üzerindeki Dişleri (AD) monte edileceği levha üzerindeki deliklere göre ayarlayın ve yerine oturtmak için döndürün (fırçanın dış kenarını şekilde gösterildiği gibi makinenin ön tarafına (AE) doğru çevirin). **NOT:** Ovma sırasında fırçalar ok (AF) ile gösterildiği gibi dönerler.

ŞEKİL 2

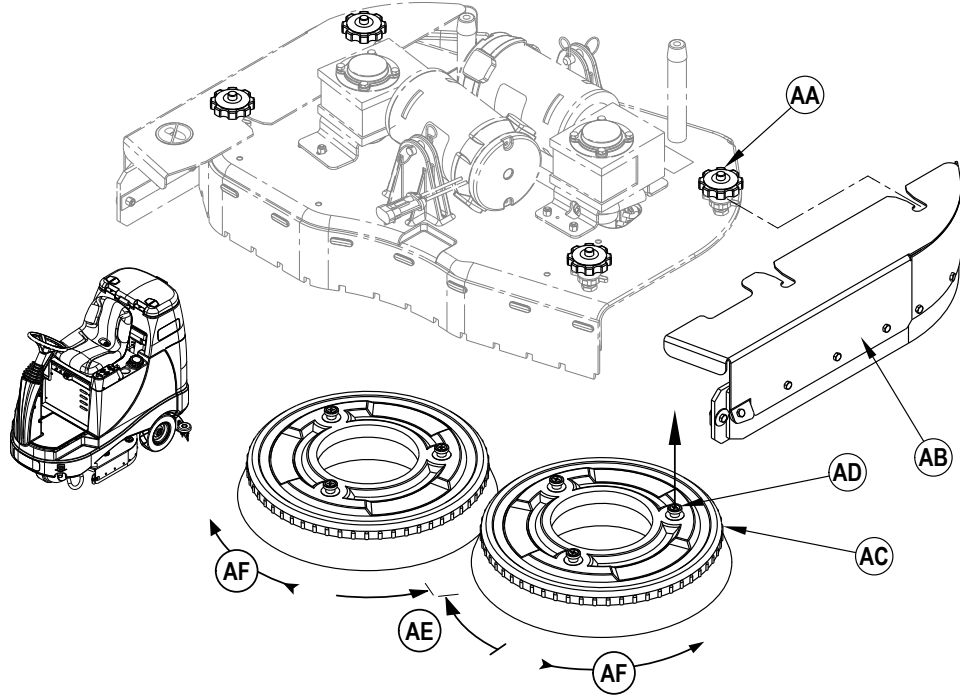

FIRÇALARIN TAKILMASI (SİLİNDİR SİSTEMİ)

⚠ DİKKAT!

Fırçaları değiştirmeden ve herhangi bir erişim panelini açmadan önce kontak anahtarını kapatın (O) ve anahtarı çıkartın.

- 1 Fırçalama Güvertesinin KALKIK konumda olmasına dikkat edin. Kontak Anahtarının (A) kapalı (O) konumda olduğundan emin olun.
- 2 **Bkz. Şekil 3.** Her iki taraftaki eteklik tertibatını çıkartın. **NOT:** Eteklikleri yerinde tutan iki büyük Düğme (BA) vardır. Bu düğmeleri gevşetin ve Eteklik Tertibatlarını (BB) Fırçalama Güvertesinden ayırın.
- 3 Avara Dişlisi Tertibatlarının (BD) üstünden Siyah Düğmeleri (BC) gevşetin ve tertibatı sökün.
- 4 Fırçayı kartere doğru kaydırın, hafifçe kaldırın, oturana kadar itin ve döndürün. Avara Dişlisi Tertibatlarını (BD) ve Eteklik Tertibatlarını (BB) tekrar takın.

ŞEKİL 3

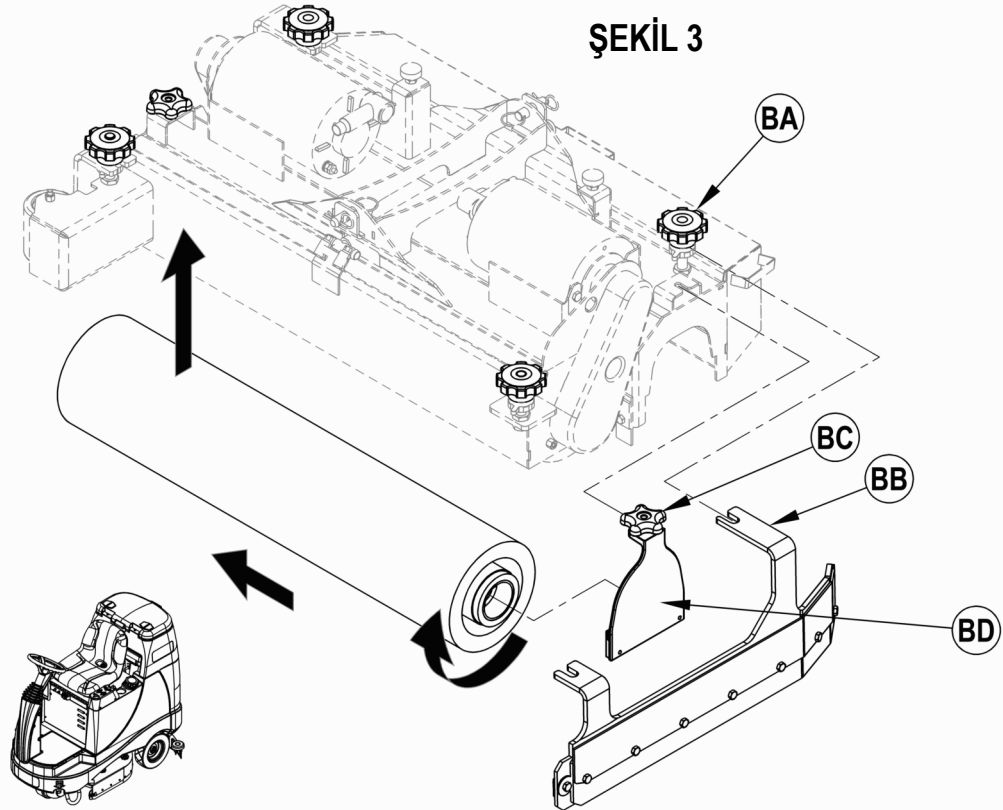

LASTİK SİLECEĞİN TAKILMASI

- 1 Bkz. Şekil 4. Lastik Silecek Tertibatını (11) lastik silecek montaj dirseğinin üzerine doğru kaydırın ve Lastik Silecek Montaj Kelebek Somunlarını (AA) sıkın.
- 2 Geri Alma Hortumunu (AB) lastik silecek girişine takın.
- 3 Arka lastik sileceğinin ağız bütün uzunluğu boyunca zemine aynı seviyede temas edecek ve lastik silecek kesitinde görüldüğü gibi hafifçe eğim alacak şekilde lastik sileceği aşağıya indirin, makineyi hafifçe öne doğru hareket ettirin ve Lastik Silecek Eğim Ayar Düğmesi (32) ve Lastik Silecek Yükseklik Tekerini (AC) kullanarak lastik silecek eğim ve yükseklik ayarını yapın.

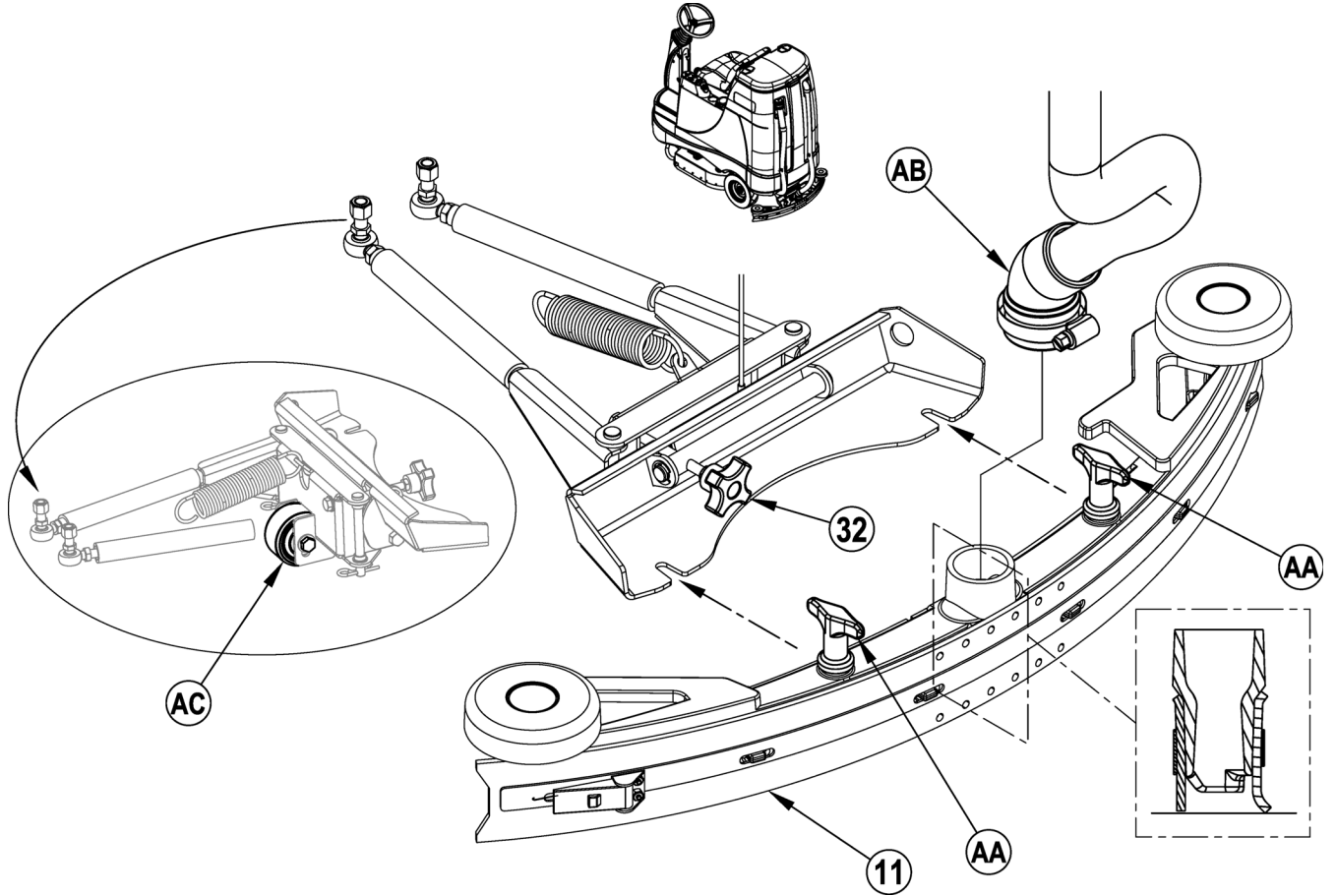
ŞEKİL 4**ÇÖZELTİ DEPOSUNUN DOLDURULMASI**

Temizleme kimyasalı etiketini okuyun ve 28 Amerikan galonu (110 litre) kapasiteli tank için karıştırılacak doğru kimyasal miktarını hesaplayın.

Çözelti Deposu Kapağını (2) açın, ardından deponun 1/3'ünü suyla doldurun, temizleme kimyasalı ekleyin ve tankın kalanını doldurun. **NOT:** EcoFlex makineleri, geleneksel olarak depoda deterjan karışımıyla ya da deterjan sistemiyle kullanılabilir. Deterjan yayma sistemini kullanırken, depoya deterjan karıştırmayın; sadece su ekleyin.

⚠ DİKKAT!

Makinede yalnızca az köpüren, yanıcı olmayan sıvı deterjanlar kullanın. Su sıcaklığı 130 fahrenheit derecenin (54.4°C) üzerinde olmamalıdır.

DETERJAN SİSTEMİNİN HAZIRLANMASI VE KULLANILMASI (SADECE ECOFLEX MODELLERİ)

ORTAK TALİMATLAR:

Çözelti sistemi aktifken Deterjan Anahtarına (B) basıp bırakıldığında, deterjan sistemi sırayla açılıp kapanır. Farklı bir deterjana geçerken, sistemin önceki deterjanı temizlemesi gerekir. **SERVİS NOTU:** Bu işlem sırasında az miktarda deterjan atılacağından tasfiye işleminden önce makineyi zemindeki su kanalı üzerine getirin.

Kimyasalların Değiştirilmesi Sırasında Tahliye için:

- 1 Deterjan kartuşunu söküp ve çıkartın.
- 2 Kontak Anahtarını (A) AÇIK konuma getirin. Çözelti Anahtarı (C) ve Deterjan Anahtarını (E) 3 saniye basılı tutun. **NOT:** Tahliye işlemi başlatıldıktan sonra 20 saniye sürer. Deterjan Sistemi göstergeleri için sonraki sayfadaki resme bakınız. Normal olarak sistemi tahliye etmek için bir tahliye işlemi yeterlidir.

Haftalık Tahliye için:

- 1 Deterjan kartuşunu söküp ve çıkartın. Temiz su ile doldurulmuş bir Kartuş takın ve bağlayın.
- 2 Kontak Anahtarını (A) AÇIK konuma getirin. Çözelti Anahtarı (C) ve Deterjan Anahtarını (E) 3 saniye basılı tutun. **NOT:** Tahliye işlemi başlatıldıktan sonra 20 saniye sürer. Deterjan Sistemi göstergeleri için sonraki sayfadaki resme bakınız. Normal olarak sistemi tahliye etmek için bir tahliye işlemi yeterlidir.

Deterjan Kartuşu boşalmaya yaklaştığında, Ekran Paneli (F4) göstergesi yanar. Bu "Düşük Deterjan" göstergesi, sistem sıfırlanana kadar yanmaya devam eder. Bu gösterge yandıktan sonra, ölçü konusunda endişelenmeden Kartuşa deterjan şişesinin tüm galonunu dökebilirsiniz. **NOT:** Sistemi sadece kartuş doluyken sıfırlayın. Kartuş değiştirirken, "Düşük Deterjan" göstergesi sadece yeni kartuş değiştirilen kartuşla aynı seviyedeysse doğrudur.

Sıfırlamak için:

- 1 Kontak Anahtarını (A) AÇIK konuma getirin. Çözelti Arttırma Anahtarı (B) ve Çözelti Azaltma Anahtarını (D) 3 saniye basılı tutun. Deterjan Sistemi göstergeleri için sonraki sayfadaki resme bakınız.

Deterjan Yüzdesi:

- 1 Deterjan yüzdesi fabrika ayarı %0,25'tir. Yüzdeyi değiştirmek için, deterjan sistemi KAPALI olmalı, ardından Deterjan Açma/Kapatma Anahtarı (E) 2 saniye basılı tutulmalıdır. Deterjan göstergesi yanıp sönecek ve anahtara her basıldığında mevcut yüzdelere (%3, %2, %1.5, %1, %0,8, %0,66, %0,5, %0,4, %0,3, %0,25) arasında geçiş yapılacaktır. İstenen yüzde ekranda (F5) görüntülendiğinde durum, 5 saniye sonra kilitlenecektir.

KARTUŞ TALİMATLARI

Deterjan Kartuşu (13) operatör bölmesinde Deterjan Kartuşu Erişim Kapağı (12) arkasında bulunmaktadır. Deterjan kartuşunu maksimum 1,25 galon (4,73 litre) deterjanla doldurun. **SERVİS NOTU:** Deterjanın makine üzerine dökülmesini önlemek için doldurmadan önce deterjan kartuşunu deterjan kutusundan çıkartın. Kullanmayı planladığınız her deterjan için ayrı bir kartuş kullanılması tavsiye edilir. Deterjan kartuşları üzerinde beyaz bir çıkartma vardır; her bir kartuş üzerine deterjanın adını yazarak karışmalarını engelleyebilirsiniz. Yeni bir kartuş takarken, Başlığı (AA) kaldırın ve kartuşu deterjan kutusu içine yerleştirin. Kuru Aralık Başlığını (BB) ve deterjan hortumunu görülen şekilde takın.

ŞEKİL 5

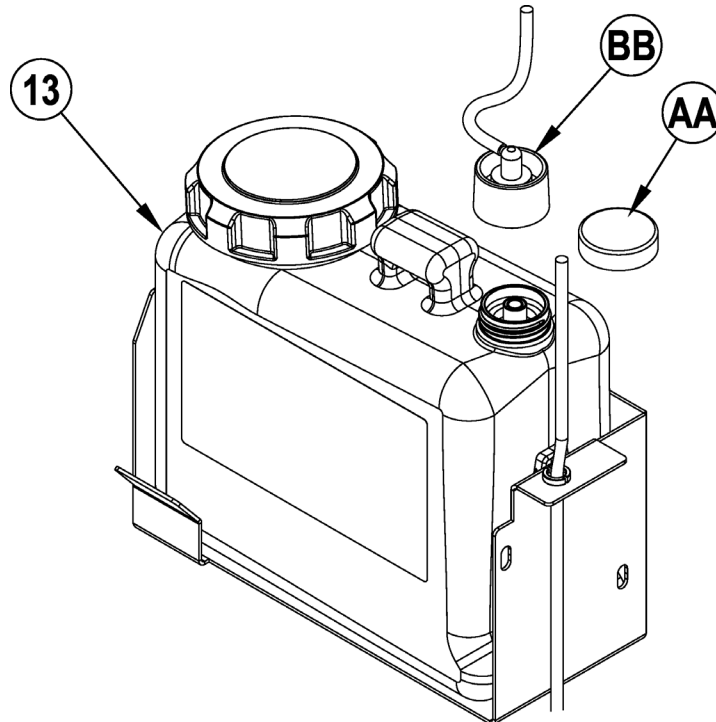

DETERJAN SİSTEMİNİN HAZIRLANMASI VE KULLANILMASI (SADECE ECOFLEX MODELLERİ)

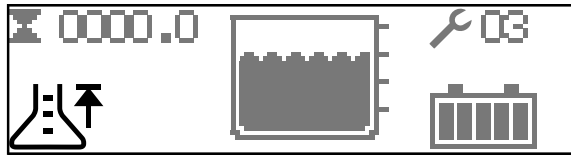

TAM (SIFIRLA)

Sıfırlamak için (B) ve (D)'yi 3 saniye basılı tutun.

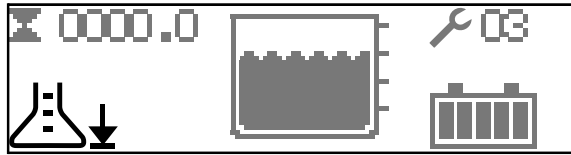

DETERJAN AZ

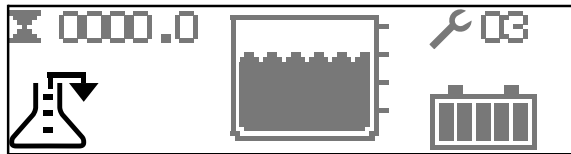

TAHLİYE

Tahliye için (C) ve (E)'yi 3 saniye basılı tutun.

Gösterge Açık olduğunda deterjan sistemi Açıktır.

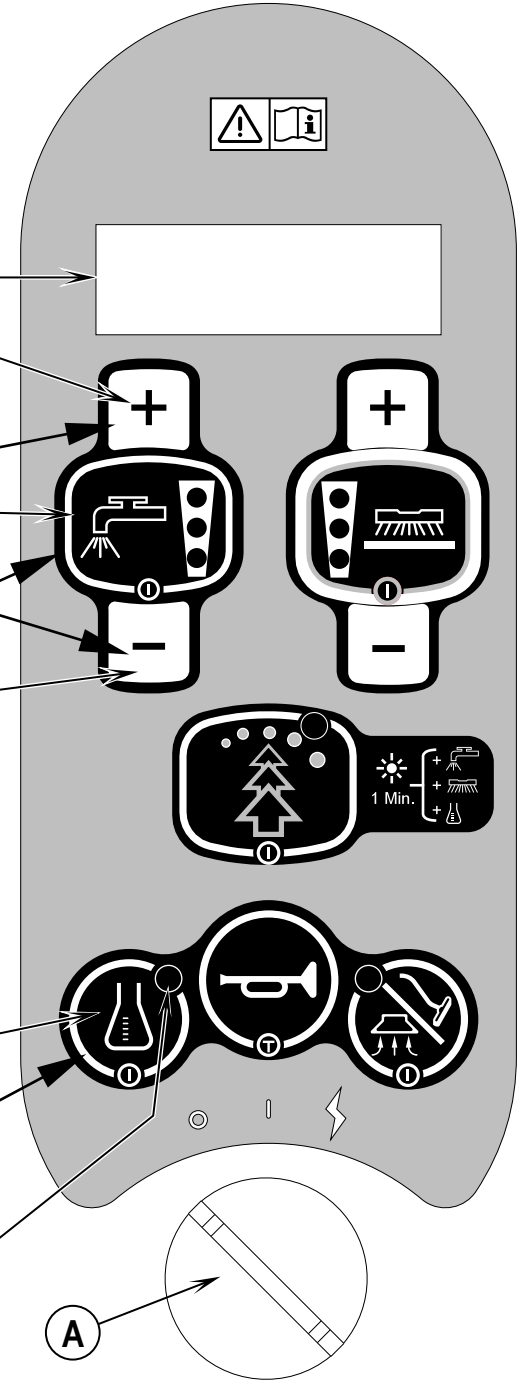

MAKİNEİN ÇALIŞTIRILMASI

⚠ UYARI!

Operatör kumanda cihazları ve bunların işlevlerini tam olarak anladığınızdan emin olun.

Rampa üzerinde ve eğimli yerlerde, yüklü olduğunda ani durma hareketinden kaçının. Ani ve keskin dönüşlerden kaçının. Yokuş aşağı düşük hızda gidin. Sadece rampadan tırmanırken (yukarıya doğru giderken) temizleyin.

Ovma işlemi için...

Bu kılavuzun "makinenin kullanıma hazırlanması" bölümünde yer alan talimatları uygulayın.

- 1 **Bkz. Şekil 6.** Makineye oturduktan sonra, Direksiyon Eğim Ayarı Düğmesini (23) kullanarak direksiyonu rahat bir konuma ayarlayın. Gerekirse koltuğu yatırmak ve ayar düğmesini (18) kullanarak koltuk ayarlanabilir.
- 2 Ana Kontak Anahtarını (A) AÇIK konuma (I) getirin. Bu işlemden sonra kontrol paneli gösterge ışıkları yanar. Devam etmeden önce Batarya Durum Göstergesi (F6) ve Saat Sayacını (F1) kontrol edin.
- 3 Makineyi çalışma yapılacak alana götürmek için, ileri hareket etmek için Sürme Pedalının (3) ön tarafına ve geriye gitmek için pedalın arka tarafına eşit basınç uygulayın. İstenilen hızda gitmek için ayak pedalına uygulanan basıncı değiştirin.
- 4 Zemine ön-ıslatma uygulamak için Çözelti Anahtarını (C) basılı tutun, anahtar tutulu olduğu sürece çözelti bırakılacaktır. **NOT:** Böylece kuru fırçalarla ovma başladıığında zemin yüzeyinde iz kalması önlenmiş olacaktır. Bu işlem, Ovma AÇIK Anahtarına (H) basmadan önce yapılmalıdır.
- 5 Ovma Açma/Kapatma Anahtarına (H) basın, ovma güvertesi ve lastik silecek otomatik olarak yere indirilecektir. Ovma, vakum, çözelti ve deterjan (EcoFlex modelleri) sistemlerinin tamamı, Sürme Pedalı (3) etkinleştirildiğinde çalışır. Ovma basıncı otomatik olarak Normal ayarına döner (bir ovma basıncı göstergesi yanar). Ovma Basıncı Arttırma Anahtarı (G) ve Ovma Basıncı Azaltma Anahtarını (I) kullanarak Normal, Sert ve Aşırı Sert Ovma modları arasında geçiş yapın. Çözelti debisi, ovma basıncına uyacak şekilde otomatik olarak ayarlanacaktır. **NOT:** Çözelti Arttırma Anahtarı (B) veya Çözelti Azaltma Anahtarına (D) basarak ovma basıncından bağımsız şekilde çözelti debisi değiştirilebilir. Bundan sonraki bütün ovma basıncı ayarlamaları çözelti debisini ovma basıncına uygun değere getirecektir. **NOT:** Ovma Açık/Kapalı Anahtarına (H) basıldığında ovma, çözelti, vakum ve deterjan (EcoFlex modelleri) sistemleri otomatik olarak etkin hale gelir. Ovma işlemi sırasında herhangi bir zamanda ilgili anahtara basmak suretiyle herhangi bir sistem KAPALI veya tekrar AÇIK konuma getirilebilir. **NOT:** Makineyi geriye doğru sürerken, lastik silecek otomatik olarak kalkar.
- 6 Makineyi düz bir hat üzerinde normal yürüme hızıyla sürerek ovma işlemine başlayın ve dönüşte her yolu 2-3 inç (50-75 mm) kadar çakıştırarak sürün. Gerekli olduğunda zeminin durumuna göre makine hızını ve çözelti akışını ayarlayın.

⚠ DİKKAT!

Zemine zarar vermemek için, fırçalar dönerken makineyi hareketli halde bulundurun.

- 7 Ovma işlemi sırasında, atık suyun tamamen alındığından emin olmak için ara sıra makinenin arkasını kontrol edin. Makinenin arkasında su kalıyorsa, çok fazla çözelti veriyor olabilirsiniz, geri alma deposu dolu olabilir ya da lastik sileceğin ayarlanması gerekli olabilir.
- 8 Makine otomatik olarak EcoFlex temizleme moduna geçerek (EcoFlex Anahtarı Göstergesi YEŞİL yanar) çözelti ve deterjandan tasarruf sağlar. EcoFlex Anahtarına (J) basarak, EcoFlex temizleme modunu devre dışı bırakın ve ovma basıncı, çözelti akışı ve deterjan yüzdesini geçici olarak arttırın. Sarı gösterge bir dakika yanıp sönecek, çözelti debisi bir sonraki seviyeye yükselecek, ovma basıncı bir sonraki seviyeye yükselecek ve deterjan yüzdesi bir üst yüzdeye yükselecektir. **NOT:** EcoFlex Anahtarını (J) 2 saniye basılı tutmak EcoFlex sistemini devre dışı bırakır. Yeniden etkinleştirmenin tek yolu EcoFlex Anahtarına (J) tekrar basmaktır. Anahtar Sivinin (A) kapatıp açılması sistemi yeniden etkinleştirmez. EcoFlex sistemi sadece Ovma Sistemi (H) etkinleştirilmişse çalışır.
- 9 Aşırı kirli zeminler için, bir geçişlik ovma işlemi yeterli olmayabilir ve "çift ovma" işlemi gerekebilir. Bu işlem tek geçişlik ovma ile aynıdır, ancak birinci geçişte lastik silecek yukarı konumdadır (lastik sileceği kaldırmak için Vakum/Çubuk Anahtarına (L) basın). Böylece temizlik maddesinin/deterjanın zeminde daha uzun kalarak etkisini göstermesi sağlanır. Aynı alan üzerinde, biriken çözeltiyi almak için vakum ayakları aşağı konumda ve vakum motoru çalışır durumdayken son geçiş yapılır.
- 10 Geri alma deposunun kesme şamandırası (29), geri alma deposu dolduğunda tahrik sistemi dışında TÜM sistemlerin KAPALI konuma gelmesini sağlar. Bu şamandıra etkin hale geldiğinde, geri alma deposu boşaltılmalıdır. Şamandıra etkin haldeyken makine suyu almayacak ya da ovma işlemi yapmayacaktır. **NOT:** Şamandıra etkin olduğunda, tüm diğer göstergeler söner ve Ekran Panelinde "Geri Alma Deposu DOLU" Göstergesi (F7) görünür.
- 11 Operatörün ovma işlemi durdurmak istemesi ya da geri alma deposunun dolu olması halinde, Ovma Açma/Kapatma Anahtarına (H) bir kez basın. Böylece ovma fırçaları ve çözelti akışı otomatik olarak duracak ve ovma güvertesi yukarı kalkacaktır. Lastik silecek kısa süre sonra yukarı kalkacak ve bir süre sonra da vakum duracaktır (bunun amacı vakumu tekrar açmadan kalan suların hepsini alabilmektir)
- 12 Makineyi belirtilen bir atık su "İMHA SAHASINA" götürün ve geri alma deposunu boşaltın. Boşaltmak için, Akıtma Hortumunu (31) arka depolama alanından çekin ve başlığını çıkartın (atık suyun aniden kontrolsüz şekilde akmasını önlemek için hortumun ucunu depodaki su seviyesinin üzerinde tutun). Çözelti deposunu tekrar doldurun ve ovma işlemine devam edin. **NOT:** Geri Alma Deposu Kapağı (26) ve Geri Alma Deposu Akıtma Hortumu (31) kapsülünün uygun biçimde yerine takılmasına dikkat edin; aksi halde makine kalan suları düzgün şekilde almayacaktır.

Bataryaların yeniden şarj edilmesi gerektiğinde, Batarya Düşük Göstergesi (F8) yanar. Böylece ovma fırçaları ve çözelti akışı duracak ve ovma güvertesi yukarı kalkacaktır. Kısa bir süre sonra lastik silecek yukarı kalkacak ve biraz sonra da vakum duracaktır. Makineyi bir servis alanına götürün ve bu kılavuzun Batarya bölümünde yer alan talimatlara uygun olarak bataryaları şarj edin.

ISLAK VAKUMLAMA

Makineyi ıslak vakumlama için opsiyonel eklentilerle donatmak için aşağıdaki adımları takip edin.

- 1 Geri Alma Hortumunu (37) Lastik Silecekten (11) ayırın. Kaplı ve hortumu değnek kitinden geri alma hortumuna bağlayın.
- 2 Uygun ıslak alma aletlerini hortuma takın. (Opsiyonel Çubuk Kiti olan PN56601087, Nilfisk'ten temin edilebilir).
- 3 Ana Kontak Anahtarını (A) AÇIK konuma getirin ve Çubuk Anahtarına (I) basın. **NOT:** Vakum motorunun çalışması için operatör koltukta olmamalıdır. Vakum motoru, KAPALI konuma getirmek için tekrar anahtara basana kadar sürekli çalışacaktır. **NOT:** Çubuk modu etkin hale getirildiğinde, "Geri Alma Deposu DOLU" göstergesi devreden çıkar. Şamandıra, geri alma deposuna akışı durduracaktır.

SERVİS NOTU: Tüm kumanda donanımı ve opsiyonel programlanılabilir özelliklerinin ayrıntılı işlev açıklamaları için servis kitapçığına bakınız.

ŞEKİL 6

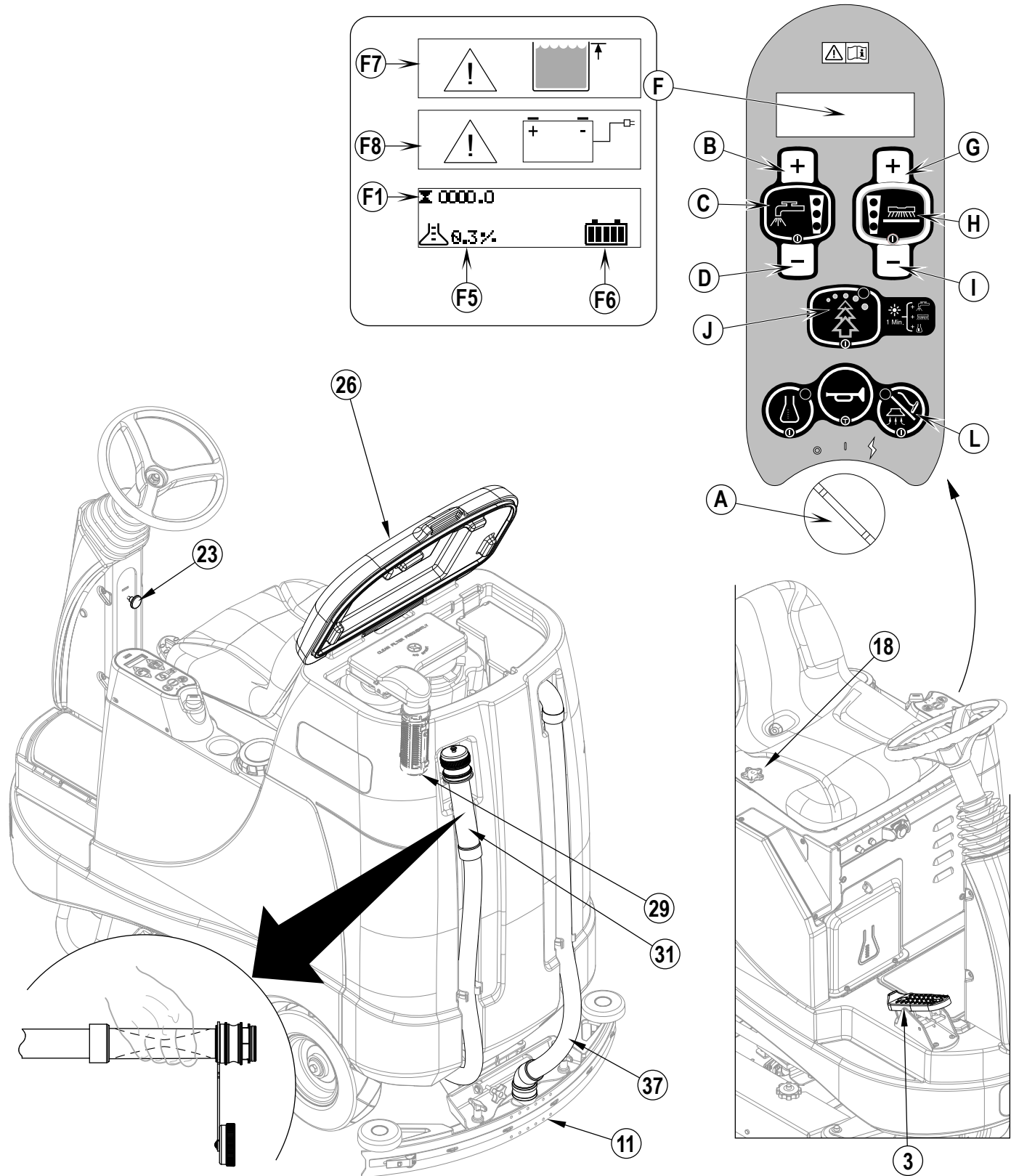

KULLANIM SONRASI

- 1 Ovmayı tamamladığınızda, Ovma Açma/Kapatma Anahtarına (H) basın; bu şekilde tüm makine sistemlerini (firça, lastik silecek, vakum, çözelti ve deterjan (EcoFlex modelleri)) kaldırabilir, geri çekebilir ve durdurabilirsiniz. Daha sonra günlük bakım ve diğer gerekli servis işlemlerinin yapılması için makineyi bir servis alanına götürün.
- 2 Çözelti deposunu boşaltmak için, Çözelti Akıtma Hortumunu (2) depolama kelepçesinden çıkartın. Hortumu belirtilen bir "İMHA SAHASINA" doğru tutun ve tapasını çıkarın. Depoyu temiz su ile durulayın.
- 3 Geri alma deposunu boşaltmak için, Geri Alma Deposu Akıtma Hortumunu (31) depolandığı yerden çekin. Hortumu belirtilen "İMHA SAHASINA" doğru tutun ve tapasını çıkartın (atık suyun aniden kontrolsüz şekilde akmasını önlemek için hortumun ucunu depodaki su seviyesinin üzerinde tutun). Depoyu temiz su ile durulayın.
- 4 Fırçaları veya yastık tutucuları çıkartın. Fırçaları veya yastıkları ılık su ile yıkayarak kuruması için bir yere asın.
- 5 Lastik sileceği sökün ve ılık suyla durulayın. Geri alma deposu kapağını açın ve geri alma deposundan lastik sileceği Lastik Silecek Saklama Kancasını (30) kullanarak asın.
- 6 Silindir sistemlerde huniyi çıkarın ve iyice temizleyin. Makinenin herhangi bir kenarından etekliği çıkararak huniyi yukarıya ve karterin dışına doğru kaldırın ve çekin.
- 7 Aşağıdaki bakım çizelgesini kontrol edin ve depolamadan önce gerekli bakım işlemlerini gerçekleştirin.

BAKIM ÇİZELGESİ

BAKIM KONUSU	Günlük	Haftalık	Aylık	Yıllık
Akülerin Şarj Edilmesi	X			
Tankların ve Hortumların Kontrolü / Temizlenmesi	X			
Fırçaların / Altlıkların Kontrolü / Temizliği / Dönmesi	X			
Çekçek Ünitesinin Kontrolü / Temizliği	X			
Vakum Kapatma Şamandırası Kontrolü / Temizliği	X			
Vakum Motoru Köpük Filtresi Kontrolü / Temizliği	X			
Geril Alma Deposundaki Süzgeç Sepetini Boşaltılması/Temizlenmesi	X			
Silindirik Sistemde Hazne Temizliği	X			
Her Akü Hücresinin Su Seviyesinin Kontrolü		X		
Fırça Muhafazası Eteklerinin Muayenesi		X		
Çözelti Filtresi Muayenesi ve Temizliği		X		
Silindirik Sistemde Çözelti Akışı Temizliği		X		
Deterjan Sisteminin Yıkınması (Sadece EcoFlex™)		X		
Makinenin Yağlanması			X	
* Karbon Fırçaların Kontrol Edilmesi				X

* Yılda bir kez ya da 300 saat çalışmanın ardından vakum motoru karbon motor fırçalarını Nilfisk'e kontrol ettirin. Yılda bir kez ya da her 500 saatte bir fırça ve tahrik motoru karbon fırçalarını kontrol edin.

NOT: Bakım ve servis onarımları ile ilgili daha fazla ayrıntı için Servis Kitapçığına bakınız.

- 8 Makineyi kapalı alanda temiz ve kuru bir yerde muhafaza edin. Donmaya karşı koruyun. Depoları havalandırmak için açık bırakın.
- 9 Ana Kontak Anahtarını (A) KAPALI (O) konuma getirin ve anahtarı çıkarın.

MAKİNEİNİN YAĞLANMASI

Ayda bir kez, aşağıdaki parçaları yağlamak için hafif makine yağı uygulayın:

- Direksiyon Zinciri
- Lastik Silecek ve Ovma Güvertesi Bağlantısı için Genel Dönme Noktaları
- Yan Eteklik Yükseklik Ayarı Düğmeleri
- Direksiyon Mili Kardan Mafsalı
- Ön Makaralı Tampon

ELEKTROMANYETİK FREN

Bkz. Şekil 6.5. Tahrik/Direksiyon Takımında (4) bir yerleşik elektromanyetik fren sistemi vardır ve İLERİ/GERİ Sürme Pedalının (3) boşta olduğu ya da Ana Kontak Anahtarının (A) KAPALI konumda olduğu durumlarda etkin hale gelmektedir. Bu fren, şekilde görüldüğü gibi Yün Yağıltısı (Yolk) (AA) arkasına orta veya büyük bir tornavida sokarak gerekli hallerde manuel olarak geçersiz kılınabilir. Bu işlem sadece üniteyi itmeniz veya çekmeniz gerekli olduğunda yapılmalıdır.

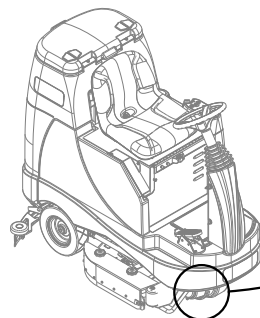

ŞEKİL 6.5

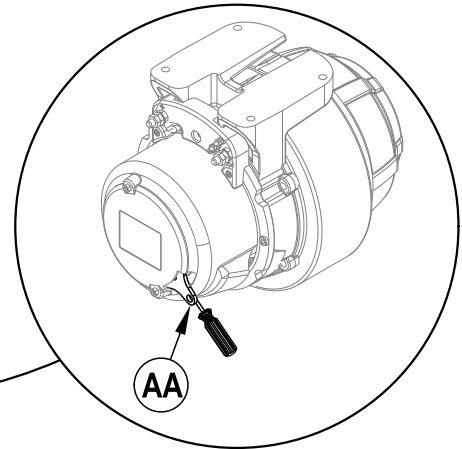

SULU AKÜLERİN ŞARJ EDİLMESİ

Makineyi her kullanımda veya Akü Göstergesi (F6) doludan az gösterdiğinde aküleri şarj edin.

⚠ UYARI!

Aküleri şarj etmeden doldurmayın.

Aküleri iyi havalandırılan bir yerde şarj edin.

Akülere bakım yaparken sigara içmeyin.

Akülere bakım yaparken...

- Tüm mücevherleri çıkarın
- Sigara içmeyin
- Koruyucu gözlük, lastik eldiven ve lastik önlük takın
- İyi havalandırılan bir yerde çalışın
- Aletlerin bir seferde birden fazla akü kutup başı ile temas etmesine izin vermeyin.
- Aküleri değiştirirken kıvılcım çıkmasını önlemek için DAİMA önce akünün negatif (şasi) kablosunu sökün.
- Aküleri monte ederken DAİMA negatif kabloyu en son bağlayın.

Makineniz entegre batarya şarj cihazı takılı olarak gelirse, aşağıdaki işlemleri uygulayın:

Kontak Anahtarını (A) KAPALI konuma getirin. Doğru havalandırma için Batarya Bölmesi (10) ve Batarya Şarj Cihazı Erişim Kapağını (16) açın. Entegre şarj cihazının yanından elektrik kablosunu açın ve doğru topraklanmış bir çıkışa takın. Daha ayrıntılı kullanım talimatları için OEM ürün kılavuzuna bakınız.

Makineniz entegre batarya şarj cihazı takılı olmadan gelirse, aşağıdaki işlemleri uygulayın:

Makineden bataryaları ayırın ve şarj cihazı konektörünü Batarya Paketi Konektörüne (33) takın. Batarya şarj cihazı üzerindeki talimatları uygulayın. SERVİS NOTU: Batarya şarj cihazını, bataryalara takılan konektöre taktığınızdan emin olun.

⚠ DİKKAT!

Zemin yüzlerine zarar vermemek için şarj sonrasında akülerin üstündeki su ve asidi silin.

AKÜ SU SEVİYESİNİN KONTROL EDİLMESİ

Akü su seviyelerini haftada bir kontrol edin.

Aküleri şarj ettikten sonra havalandırma tapalarını çıkartıp su seviyelerini kontrol edin. Her hücreyi seviye göstergesine (veya üst ayırıcıların 10 mm üzerine) kadar doldurmak için distile veya de-mineralize su kullanın (oto parçası satan yerlerin çoğunda bulunur). Aküleri aşırı DOLDURMAYIN!

⚠ DİKKAT!

Aküler aşırı doldurulursa yere asit dökülebilir.

Havalandırma tapalarını sıkıştırın. Akü kutuplarını karbonatlı su çözeltisi ile yıkayın (1 litre suya 2 çorba kaşığı karbonat)

JEL (VRLA) AKÜLERİN ŞARJ EDİLMESİ

Makineyi her kullanımda veya Akü Göstergesi (F6) doludan az gösterdiğinde aküleri şarj edin.

⚠ UYARI!

Aküleri iyi havalandırılan bir yerde şarj edin.

Akülere bakım yaparken sigara içmeyin.

Akülere bakım yaparken...

- Tüm mücevherleri çıkarın
- Sigara içmeyin
- Koruyucu gözlük, lastik eldiven ve lastik önlük takın
- İyi havalandırılan bir yerde çalışın
- Aletlerin bir seferde birden fazla akü kutup başı ile temas etmesine izin vermeyin.
- Aküleri değiştirirken kıvılcım çıkmasını önlemek için DAİMA önce akünün negatif (şasi) kablosunu sökün.
- Aküleri monte ederken DAİMA negatif kabloyu en son bağlayın.

⚠ DİKKAT!

Voltaj regüleli kurşun asit aküler (VRLA) YALNIZCA DOĞRU OLARAK ŞARJ EDİLDİĞİNDE! Üstün performans sağlar. Yetersiz veya fazla şarj akü ömrünü kısaltır performansını sınırlar. DOĞRU ŞARJ TALİMATLARINA UYDUĞUNUZDAN EMİN OLUN! BU AKÜYÜ AÇMAYA TEŞEBBÜS ETMEYİN! VRLA akü açılırsa basınç kaybeder ve plakaları oksijenle kirlenir. AKÜ AÇILIRSA GARANTİ GEÇERSİZ OLUR.

Makineniz entegre batarya şarj cihazı takılı olarak gelirse, aşağıdaki işlemleri uygulayın:

Kontak Anahtarını (A) KAPALI konuma getirin. Doğru havalandırma için Batarya Bölmesi (10) ve Batarya Şarj Cihazı Erişim Kapağını (16) açın. Entegre şarj cihazının yanından elektrik kablosunu açın ve doğru topraklanmış bir çıkışa takın. Daha ayrıntılı kullanım talimatları için OEM ürün kılavuzuna bakınız.

Makineniz entegre batarya şarj cihazı takılı olmadan gelirse, aşağıdaki işlemleri uygulayın:

Makineden bataryaları ayırın ve şarj cihazı konektörünü Batarya Paketi Konektörüne (33) takın. Batarya şarj cihazı üzerindeki talimatları uygulayın. SERVİS NOTU: Batarya şarj cihazını, bataryalara takılan konektöre taktığınızdan emin olun.

ÖNEMLİ: Jel hücreli aküler için uygun bir şarj cihazınızın olduğundan emin olun. Yalnızca "voltaj regüleli" veya "voltaj-limitli" şarj cihazları kullanın. Standart sabit akım veya kademeli akım şarj cihazları KULLANILMAMALIDIR. Manuel ayarlamalar asla doğru olmayacağından ve bütün VRLA aküleri bozacağından sıcaklığa duyarlı şarj cihazı önerilir.

LASTİK SİLECEK BAKIMI

Lastik silecek arkasında dar şeritler veya su bırakırsa, bıçak ağızları kirlenmiş veya hasar görmüş olabilir. Lastik sileceği çıkarın, ılık su içinde durulayın ve bıçak ağızlarını kontrol edin. Kesik, yırtılmış, dalgalı veya aşınmış bıçak ağızlarını ters çevirin veya değiştirin.

Arka Lastik Silecek Ağızını Ters Çevirmek veya Değiştirmek için...

- 1 Bkz. Şekil 7. Lastik silecek aletini zeminden kaldırın, ardından lastik silecek aleti üzerindeki Arka Lastik Silecek Sökme Mandalını (35) açın.
- 2 Germe Kayışını (AA) çıkartın.
- 3 Arka bıçak ağızını hizalama pimlerinden ayırın.
- 4 Lastik silecek ağızının 4 çalışma kenarı bulunmaktadır. Temiz ve hasarsız bir köşe makinenin ön tarafına bakacak şekilde bıçak ağızını döndürün. 4 köşenin hepsi büyük oranda çentikli, aşınmış veya yırtılmış ise bıçak ağızını değiştirin.
- 5 Yukarıdaki adımları tersten uygulayarak bıçak ağızını yerine takın ve lastik silecek eğimini ayarlayın.

Ön Lastik Silecek Ağızını Ters Çevirmek veya Değiştirmek için...

- 1 Lastik silecek aletini zeminden kaldırın, lastik silecek üzerindeki Kelebek Somunları (AB) gevşetin (2) ve lastik silecek aletini düzenekten çıkartın.
- 2 Ön Lastik Silecek Ağızı Sökme Kelebek Somununu (39) gevşetin, ardından Germe Kayışını (AC) ve ağızı sökün.
- 3 Lastik silecek ağızının 4 çalışma kenarı bulunmaktadır. Temiz ve hasarsız bir köşe makinenin ön tarafına bakacak şekilde bıçak ağızını döndürün. 4 köşenin hepsi büyük oranda çentikli, aşınmış veya yırtılmış ise bıçak ağızını değiştirin.
- 4 Yukarıdaki adımları tersten uygulayarak bıçak ağızını yerine takın ve lastik silecek eğimini ayarlayın.

LASTİK SİLECEK AYARI

Lastik silecek aletinde mümkün olan iki ayar vardır: açığı ve yükseklik ayarı.

Bir bıçak ağızının ters çevrilmesi veya değiştirilmesinden sonra veya lastik sileceğin zemini kurutmadan bırakması halinde lastik silecek açısını ayarlayın.

- 1 Makineyi düz ve engebesiz bir yüzeye getirin ve lastik sileceği indirin. Ardından lastik silecekler arkaya katlanacak kadar makineyi yeterince ileri sürün.
- 2 Arka lastik sileceğin ağızı bütün uzunluğu boyunca zemine aynı seviyede temas edecek ve lastik silecek kesitinde görüldüğü gibi hafifçe eğim alacak şekilde, Lastik Silecek Eğim Ayar Düğmesi (32) ve Lastik Silecek Yükseklik Tekerini (AD) kullanarak lastik silecek eğim ve yükseklik ayarını yapın.

ŞEKİL 7

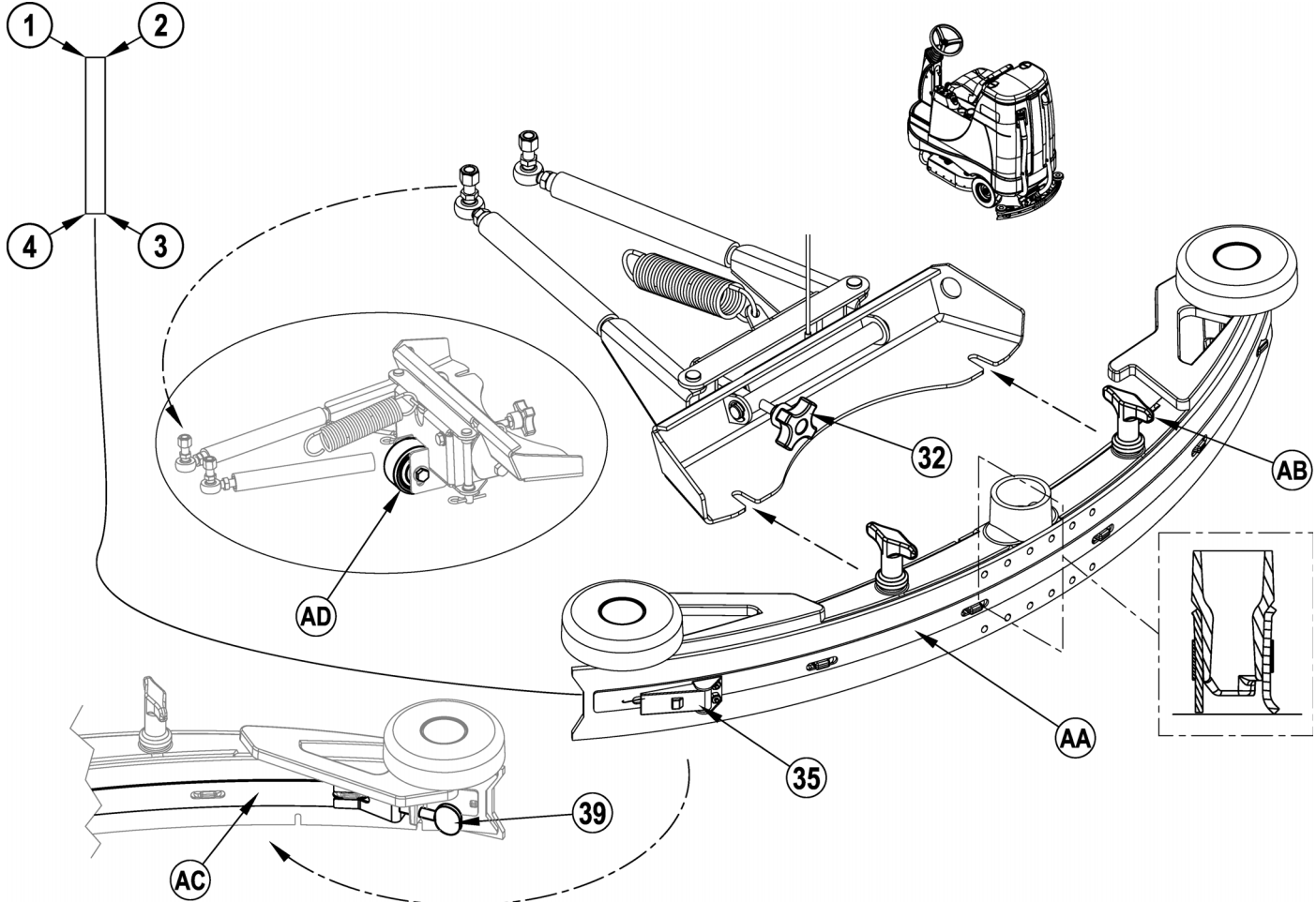

YAN ETEKLİĞİN BAKIMI

Yan etekliğin işlevi, atık suyu lastik sileceğe iletmek ve suyun makinelerin temizleme yolu üzerinde kalmasını sağlamaktır. Normal kullanım koşullarında bıçak ağızları zaman içinde aşınacaktır. Operatör yan etekliklerin altından dışarıya sızan az miktarda su fark edecektir. Bıçak ağızlarını alçaltarak lastik sileceğin tüm suyu alabilmesini sağlamak için yükseklik ayarı kolayca yapılabilir.

Ovma sistemi yan etekliklerini ters çevirmek veya değiştirmek için...

- 1 Bkz. Şekil 8. (2) yan eteklik Tespit Düğmesini (15) gevşetin (her tarafta 2 adet) ve Eteklik Tertibatlarını (AA) hafif ileri çekin (sadece disk) ve ardından ovma güvertesinden çıkartın.
- 2 Bıçak ağızlarını eteklik karterlerinde tutan tüm donanımı çıkartın.
- 3 Köşenin hepsi ayarlanamaz derecede çentikli, aşınmış veya yırtılmış ise bıçak ağızını komple değiştirin.
- 4 Eteklik karter tertibatlarını makine üzerine tekrar monte edin ve bıçak ağızını fırça güvertesi ovma konumuna getirildiğinde zemine düzgün temas edecek şekilde ayarlayın.

YAN ETEKLİK YÜKSEKLİK AYARI

- 1 Bkz. Şekil 8. Yan eteklik karter düğmesi tespit vidası çivileri, bıçak ağızı aşınmasını telafi etmek üzere yükseltilebilir alçaltılabilecek tesviye Ayar Halkalarına (14) sahiptir.
- 2 Ayarlama yapmak için, Eteklik Tertibatını (AA) Ayarlama Halkalarına (14) ulaşılacak şekilde Ovma Güvertesinden (AB) çıkartın. Ayarlama İpucu: Eteklik Tespit Düğmeleri (15) eteklikler sola doğru çevrilerek gevşetilebilir ve Ayarlama Halkaları (14) eteklik karterinin altına ulaşarak döndürülebilir.
- 3 Ayarlama Halkalarını (14) tüm atık su eteklik içinde kalacak şekilde bıçak ağızlarının ovma sırasında kaplayacağı alana göre (Yukarı veya Aşağı) döndürün. Not: Bıçak ağızlarının iyi silmesi için küçük ayarlamalar yapın. Bıçak ağızlarını zemine aşırı temas edecek ve gereksiz ağız aşınmasına yol açacak şekilde fazla indirmeyin.

ŞEKİL 8

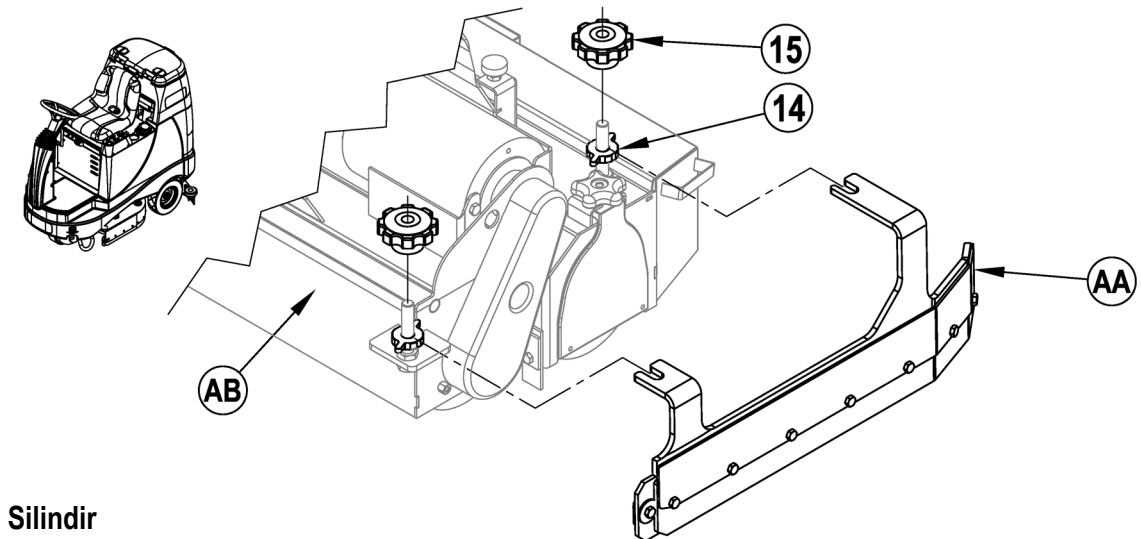
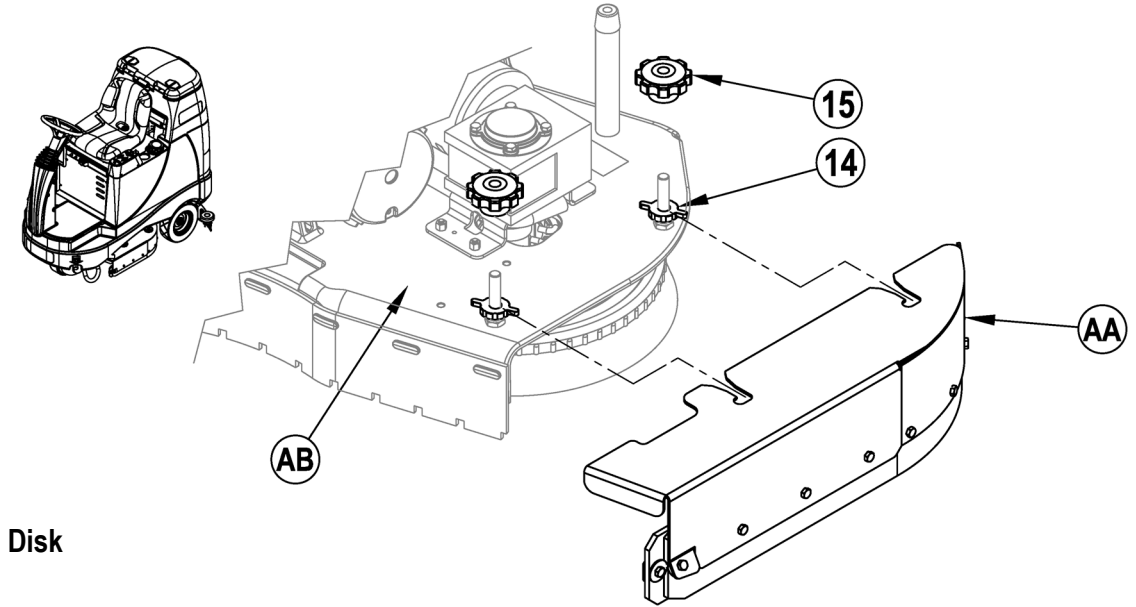

GENEL ARIZA TESPİT VE GİDERİLMESİ

Problem	Muhtemel Sebebi	Çözümü
Yetersiz su toplanması	Çekçek ünitesi bıçakları aşınmış veya yırtık	Ters yüz çevirin veya değiştirin
	Çekçek ünitesi ayarı bozuk	Bıçaklar tam genişlikte zemine dengeli degecek şekilde ayarlayın
	Geri kazanma tankı dolu	Geri kazanma tankını boşaltın
	Geri kazanma tankı tahliye hortumu sızdırmakta	Tahliye borusu kapağını sağlamlaştırın veya değiştirin
	Geri kazanma tankı kapak contası sızdırmakta	Contayı değiştirin / kapağı iyice oturtun
	Çekçek ünitesine çöpler girmiştir	Çekçek ünitesini temizleyin
	Vakum hortumu tıkalıdır	Atıkları temizleyin
	Çok fazla çözelti kullanılmıştır	Çözelti akışını kontrol panelinde ayarlayın
Köpük filtresi kapağı yerine oturmamıştır	Kapağı iyice oturtun	
Düşük kazıma performansı	Fırça veya altlık aşınmıştır	Fırçaları çevirin veya değiştirin
	Yanlış fırça veya altlık tipi	Nilfisk firmasına danışın
	Yanlış temizleme maddesi	Nilfisk firmasına danışın
	Makine aşırı hızlı hareket etmekte	Yavaş sürün
	Yeterli çözelti kullanılmaması	Çözelti akışını kontrol panelinde yükseltin
Yetersiz çözelti akışı veya çözelti yok	Çözelti tankı boştur	Çözelti tankını doldurun
	Çözelti hatları, vanaları filtresi veya kanalı tıkalıdır	Hatları, boruları yıkayın ve çözelti filtresini temizleyin
	Çözelti kesme valfi kapalıdır	Çözelti kesme valfini açın
	Çözelti solenoid vanası	Vanayı temizleyin veya değiştirin
Makine çalışmıyor	Akü konektörü bağlantısı kesilmiştir	Batarya konektörlerini yeniden bağlayın
	Operatör koltuğu güvenlik anahtarı	Açık devre kontrolü yapın ve değiştirin
	Ana sistem kontrol ünitesi	Arıza hata kodlarını kontrol edin (servis Elkitabına bakın)
	10 A'lık devre kesicisi aksamakta	Elektriksel kısa devre kontrolü yapın ve sıfırlama yapın
Tekerlekler İLERİ/GERİ gitmiyor	Tahrik sistemi hız denetleyicisi	Hata kodlarını kontrol edin (servis kitapçığına bakınız)
	Açılmış 70 Amp devre kesici	Tahrik motorunda aşırı yüklenme olup olmadığını kontrol edin
	Acil durdurma anahtarı açılmıştır	Acil Durdurma Anahtarını sıfırlayın
Vakum kapalıdır ve geri alma deposu dolu olmamasına rağmen ekranda "Geri Alma Deposu DOLU göstergesi" görülür	Lastik silecek hortumu tıkanmıştır	Çöpleri temizleyin
	Yüksek seyahat hızında büyük miktarda su emilmekte	Aracı yavaş sürün veya otomatik kapatma özelliğini devre dışı bırakın (servis Elkitabına bakın)
Düşük süpürme performansı (silindir sistemi)	Hazne dolu	Hazneyi boşaltın ve temizleyin
	Fırçalar aşınmış	Fırçaları değiştirin
	Fırça kılları gruplama yapmıştır	Fırçaları döndürün
Deterjan akışı yok (sadece EcoFlex modelleri)	Deterjan kartuşu boş	Deterjan kartuşunu doldurun
	Deterjan akış hattı tıkalı veya bükülü	Sistemi yıkayın, her tür bükülmeyi gidermek için hatları düzleştirin
	Deterjan kartuşun üzerindeki kuru sızdırmazlık kapağı iyice kapatılmamış	Kuru sızdırmazlık kapağını yeniden oturtun
	Deterjan pompası kablosu çıkmış veya geriye doğru	Kabloları bağlayın veya yeniden takın

TEKNİK ÖZELLİKLER (ünite üzerinde monte ve test edilen şekilde)

Model		BR 755	BR 755C	BR 855
Model No.		56601014	56601016	56601015
Voltaj, Bataryalar	V	24V	24V	24V
Batarya Kapasitesi	Ah	238	238	238
Koruma Derecesi		IPX3	IPX3	IPX3
Ses Gücü Seviyesi (IEC 60335-2-72: 2002 Değişikliği. 1:2005, ISO 3744)	dB(A)	63.7dB LWA, 3dB KWA	63.7dB LWA, 3dB KWA	63.7dB LWA, 3dB KWA
Brüt Ağırlık	lbs/kg	1,451/658	1,451/658	1,451/658
Maksimum Tekerlek Zemin Yüğü (orta ön)	psi / kg/cm ²	174.7 / 12.3	174.7 / 12.3	174.7 / 12.3
Maksimum Tekerlek Zemin Yüğü (sağ arka)	psi / kg/cm ²	112.7 / 7.9	112.7 / 7.9	112.7 / 7.9
Maksimum Tekerlek Zemin Yüğü (sol arka)	psi / kg/cm ²	124.7 / 8.8	124.7 / 8.8	124.7 / 8.8
El Kontrollerinde Vibrasyon (ISO 5349-1)	m/s ²	.26	.26	.26
Koltuktaki Titreşimler (EN 1032)	m/s ²	0.05	0.05	0.05
Tırmanma Kabiliyeti Taşıma		16% (9°)	16% (9°)	16% (9°)
Tırmanma Kabiliyeti Temizleme		9% (5°)	9% (5°)	9% (5°)

СЪДЪРЖАНИЕ

	Стр.
Въведение	C-2
Предпазни мерки и предупреждения	C-3
Опознайте своята машина	C-4 – C-5
Панел за управление	C-6
Подготовка на машината за работа	
Монтиране на акумулаторите	C-7
Монтиране на четките	C-8
Монтиране на гумената миячка	C-9
Пълнене на резервоара с разтвор	C-9
Система за детергент	C-10 – C-11
Работа с машината	
Почистване с твърда четка	C-12 – C-13
Мокро почистване с прахосмукачка	C-12 – C-13
След употреба	C-14
График за техническа поддръжка	C-14
Смазване на машината	C-14
Зареждане на акумулаторите (мокро)	C-15
Проверка на нивото на водата	C-15
Зареждане на акумулаторите (гел)	C-15
Техническа поддръжка на гумената миячка.....	C-16
Регулиране на гумената миячка	C-16
Техническа поддръжка на страничната предпазна гума.....	C-17
Техническа поддръжка на страничната предпазна гума.....	C-17
Откриване и отстраняване на неизправности.....	C-18
Технически спецификации	C-19

ВЪВЕДЕНИЕ

Това ръководство ще ви помогне да получите максималното от своята машина за почистване с твърда четка Nilfisk A/S. Прочетете го внимателно, преди да започнете работа с машината.

Забележка: Получените цифри в скобите указват елемент, илюстриран на страници -4-6.

Този продукт е предвиден само за комерсиална употреба.

ЧАСТИ И СЕРВИЗ

Ремонти, ако са необходими, трябва да се извършват от оторизиран сервизен център на Nilfisk, в който е нает обучен в завода сервизен персонал и който поддържа инвентарен списък от оригинални резервни части и принадлежности на Nilfisk.

За резервни части или сервизно обслужване позвънете на посочения долу ДИЛЪР НА NILFISK. Когато обсъждате своята машина, моля посочете модела и серийния номер.

МОДИФИКАЦИИ

Модификации и допълнения към машината за почистване, които влияят на капацитета и безопасната експлоатация, не трябва да се прилагат от клиента или потребителя без предварително одобрение от Nilfisk A/S. Неодобри модификации ще доведат до анулиране на гаранцията на машината и ще клиентът ще носи отговорност за всички инциденти, свързани с това.

ЗАВОДСКА ТАБЕЛА

Моделът и серийният номер на вашата машина са указани на заводската табела на машината. Тази информация е необходима, когато поръчвате резервни части за машината. Използвайте мястото по-долу, за да отбележите модела и серийния номер за бъдеща справка.

МОДЕЛ НОМЕР _____

СЕРИЕН НОМЕР _____

ИЗВАЖДАНЕ НА МАШИНАТА ОТ САНДЪКА

Когато машината бъде доставена, внимателно огледайте транспортната опаковка и машината за повреда. Ако има очевидна повреда, запазете транспортния кашон (ако има такъв), така че да може да бъде огледан. Веднага се свържете с отдела за обслужване на клиенти на Nilfisk, за да подадете рекламация за транспортна повреда. За да извадите машината от палета, вижте указанията за разопаковане в доставения с машината транспортен лист.

ПРЕДПАЗНИ МЕРКИ И ПРЕДУПРЕЖДЕНИЯ

СИМВОЛИ

Nilfisk използва посочените по-долу символи, за да сигнализира за опасни състояния. Винаги четете внимателно тази информация и вземете необходимите мерки, за да предпазите персонала и имуществото.



ОПАСНО!

Използва се за предупреждение за непосредствени опасности, които причиняват наранявания или смърт.



ПРЕДУПРЕЖДЕНИЕ!

Използва се, за да привлече вниманието към ситуация, която може да причини сериозни наранявания.



ВНИМАНИЕ!

Използва се, за да привлече вниманието към ситуация, която може да причини дребни наранявания или да повреди машината или друго имущество.



Прочетете всички инструкции преди употреба.

ОБЩИ ИНСТРУКЦИИ ЗА БЕЗОПАСНОСТ

Включва специфични предпазни мерки и предупреждения, които да обърнат вниманието ви към потенциална опасност за повреда на машината или сериозно нараняване. Тази машина е подходяща единствено за търговски нужди - например хотели, училища, болници, фабрики, магазини и офиси - различни от нормалните жилищни домакински цели.



ПРЕДУПРЕЖДЕНИЕ!

- * Тази машина трябва да се използва единствено от правилно обучени и оторизирани лица.
- * Машината не е предназначена да се използва от лица (включително и деца) с намалени физически, сетивни или умствени способности, или без опит и познания.
- * Докато се намира върху рампи или наклони, избягвайте рязко спиране. Избягвайте резки остри завои. Използвайте бавна скорост надолу по рампите.
- * Пазете батериите далеч от искри, пламъци и материали за пушене. Избухливи газове биват изпускани по време на нормална експлоатация.
- * Зареждането на батериите произвежда силно избухлив водороден газ. Зареждайте батериите само в добре вентилирани помещения, далеч от открит пламък. Не пушете, докато зареждате батериите.
- * Отстранете всички бижута, когато работите близо до електрическите части.
- * Изключете главния ключ (O) и отстранете батериите, преди сервизно обслужване на електрическите части.
- * Никога не работете под машината без предпазни блокчета или подпори, които да подпират машината.
- * Не използвайте запалителни почистващи агенти, не работете с машината върху или наблизо до такива агенти, както и не работете в помещения, където има запалителни течности.
- * Не почиствайте тази машина с уреди за почистване под налягане.
- * Използвайте само предоставените с уреда четки или такива, определени в ръководството с инструкции. Употребата на други четки може да намали безопасността.
- * Следете общото тегло на машината, когато товарите, шофирате, повдигате или подпирате машината.



ВНИМАНИЕ!

- * Тази машина не е одобрена за употреба върху обществени улици и пътища.
- * Тази машина не е подходяща за събиране на опасен прах.
- * Не използвайте скарификаторни дискове и шлифовачи плочи. Nilfisk не носи отговорност за каквито и да е щети върху подови повърхности, причинени от скарификатори или шлифовачи плочи (може да причини щети и на системата за задвижване на четки).
- * Когато работите с машината се уверете, че трети лица, особено деца, не са застрашени.
- * Преди работа с различните функции, прочетете внимателно всички инструкции, отнасящи се за дадената функция.
- * Не оставяйте машината без надзор, без да сте изключили главния ключ (O), да сте отстранили ключа и поставили спиращката за паркиране.
- * Изключете главния ключ (O) и отстранете ключа, преди да смените четките и преди да отворите капациите за достъп.
- * Вземете предпазни мерки, за да предотвратите захващането на коса, бижута или широки дрехи в движещите се части.
- * Бъдете внимателни, когато придвижвате машината при температури под 0°C. Водата, в резервоарите за разтвор, излишък и препарат или в маркучите, може да замръзне, причинявайки повреда на вентилите и слобките. Промийте с течност за автомобилни чистачки.
- * Батериите трябва да бъдат отстранени от машината, преди машината да бъде бракувана. Изхвърлянето на батериите трябва да бъде направено безопасно и в съгласие с Вашите местни закони за опазване на околната среда.
- * Не използвайте върху повърхности, които са с наклон, надвишаващ този, посочен върху машината.
- * Преди да използвате машината, всички вратички и капаци трябва да се поставят, както е посочено в ръководството с инструкции.
- * Тази машина трябва да се използва и съхранява в закрити помещения.

ЗАПАЗЕТЕ ТОВА РЪКОВОДСТВО

ОПОЗНАЙТЕ СВОЯТА МАШИНА

Докато четете това ръководство можете да попаднете на получерна цифра или буква в скоби - например: (2). Тези цифри се отнасят за елемент, показан на дадената страница, освен ако не е указано друго. Вижте на тези страници, когато е необходимо да определите точното местоположение на споменат в текста елемент. **ЗАБЕЛЕЖКА:** За подробности относно всеки от илюстрираните на следващите 3 страници елементи, вижте сервизното ръководство.

- | | | | |
|----|---|----|--|
| 1 | Седалка на оператора | 11 | Блок на гумената миячка |
| 2 | Маркуч за източване на резервоара за разтвор | 12 | Капак за достъп до касетата за препарат (само за моделите EcoFlex) |
| 3 | Педал за движение, посока/скорост | 13 | Касета за детергент (само за моделите EcoFlex) |
| 4 | Водещо колело | 14 | Ръчка за настройка на височината на страничната предпазна гума |
| 5 | Прекъсвач на веригата на водещото колело (70 Amp) | 15 | Ръчки за сваляне на страничната предпазна гума |
| 6 | Прекъсвач на веригата за управление (10 Amp) | 16 | Вратичка за достъп до зареждащото устройство за акумулатори |
| 7 | Аварийно спиране | 17 | Зареждащо устройство за акумулатори (допълнително) |
| 8 | Подложка за изстъргване | 18 | Ръчка за настройка на седалката |
| 9 | Задно колело | 19 | Амортисьор на предната ролка |
| 10 | Акумулаторно отделение (под седалката) | | |

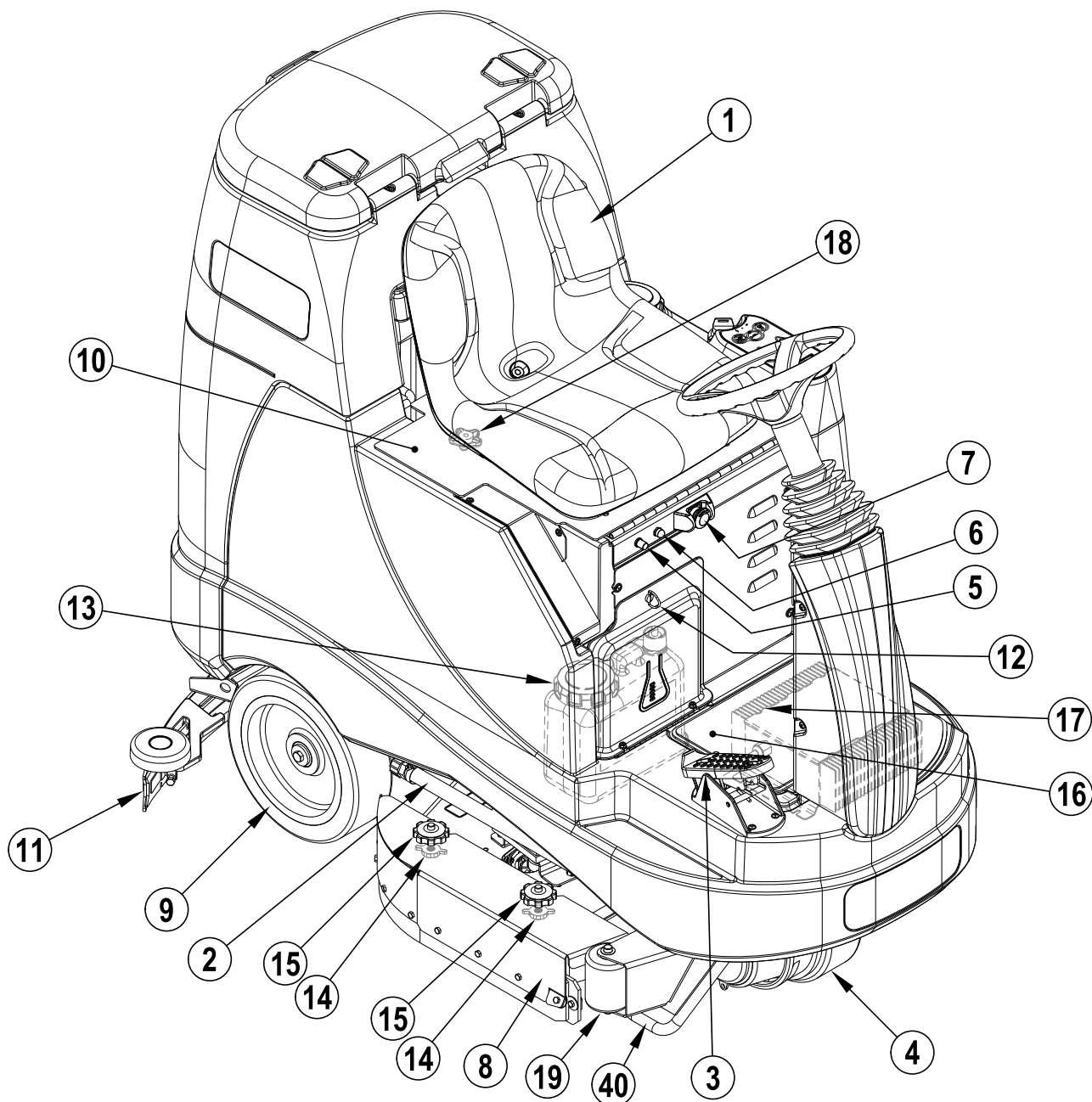

ОПОЗНАЙТЕ СВОЯТА МАШИНА

- | | | | |
|----|---|----|---|
| 21 | Спирателен клапан за разтвора | 31 | Маркуч за източване на резервоара за мръсна вода |
| 22 | Филтър за разтвора | 32 | Копче за регулиране на наклона на гумената миячка |
| 23 | Ръчка за настройка на наклона на волана | 33 | Стойка на седалката |
| 24 | Панел за управление | 34 | Конектор за акумулатора на машината |
| 25 | Капак на отвора за пълнене на резервоара за разтвор | 35 | Блокиращ механизъм за изваждане на задното перо на гумената миячка |
| 26 | Капак на резервоара за мръсна вода | 36 | Контейнер (само за цилиндричните модели) |
| 27 | Корпус на филтъра на смукателния мотор | 37 | Маркуч за мръсна вода |
| 28 | Филтрираща мрежа | 38 | Соленоиден клапан разтвор |
| 29 | Поплавък за изключване на резервоар мръсна вода | 39 | Ръчно развиваща се гайка за изваждане на предното перо на гумената миячка |
| 30 | Кука за съхраняване на гумената миячка | 40 | Места за привързване |

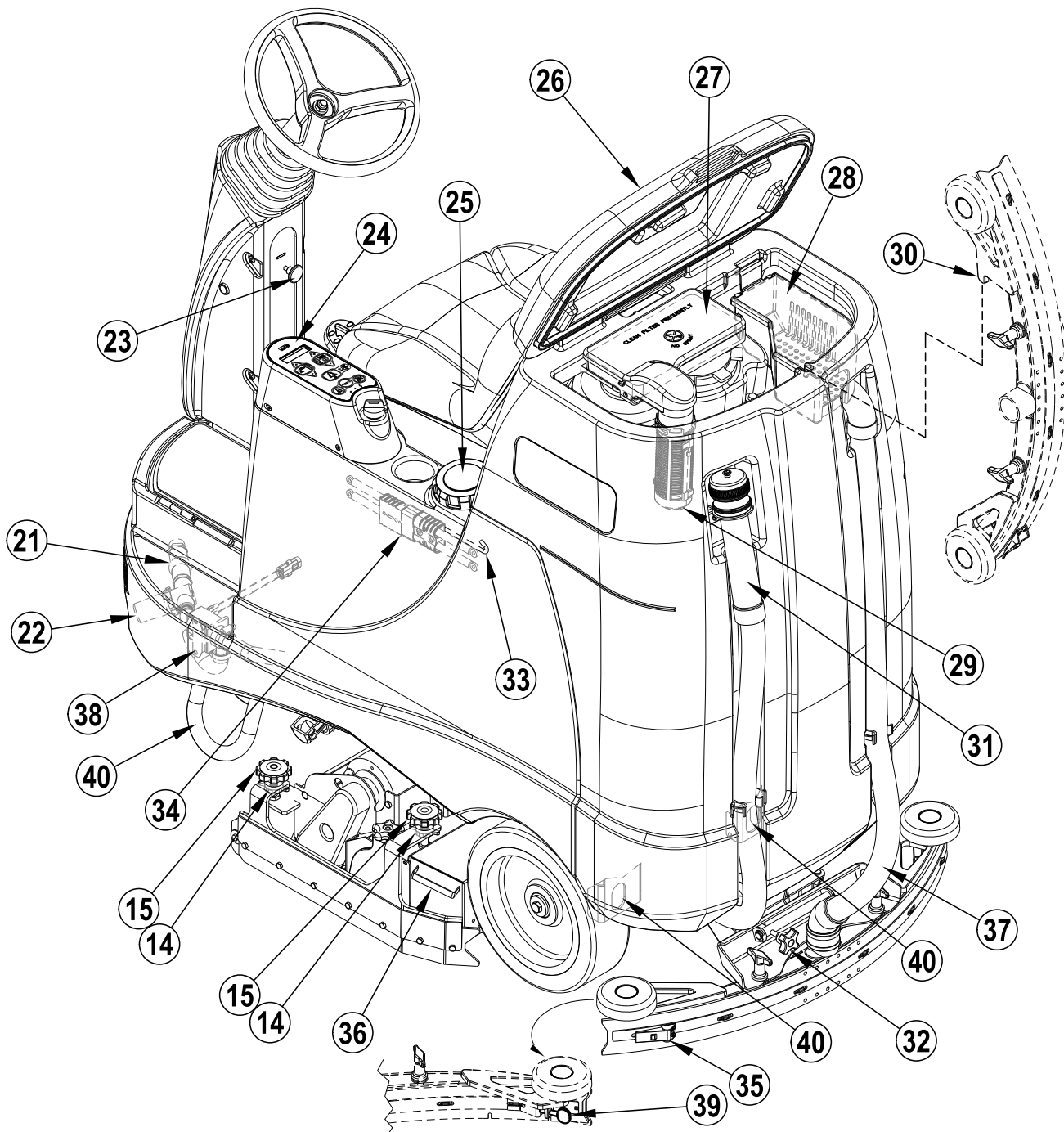

ПАНЕЛ ЗА УПРАВЛЕНИЕ

- | | | | |
|----|---|----|---|
| A | Клавишен превключвател | G | Превключвател за увеличаване на силата на стъргане |
| B | Превключвател за увеличаване на потока разтвор | H | Превключвател Вкл./Изкл. стъргане |
| C | Превключвател Вкл./Изкл. разтвор | H1 | Индикатори за натиска при стъргане (нормален, силен, много силен) |
| C1 | Индикатори за потока разтвор (нормален, силен, много силен) | I | Превключвател за намаляване на силата на стъргане |
| D | Превключвател за намаляване на потока разтвор | J | EcoFlex превключвател |
| E | Превключвател Вкл./Изкл. препарат | K | Превключвател за клаксона |
| F | Екран | L | Превключвател прахосмукачка/тръбен крайник |
| F1 | Моточасовник | | |
| F2 | Индикатор за нивото на разтвора в резервоара | | |
| F3 | Кодове за грешки | | |
| F4 | Индикатор за препарата (ако е монтиран) | | |
| F5 | Индикатор за процентното съотношение на детергента | | |
| F6 | Индикатор за акумулаторите | | |
| F7 | Индикатор за ПЪЛЕН резервоар мръсна вода | | |
| F8 | Индикатор за изтощени акумулатори | | |

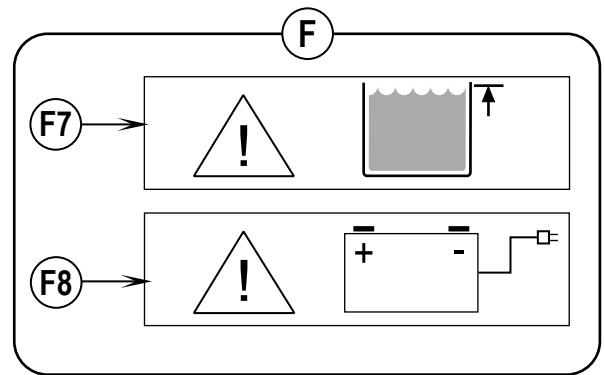
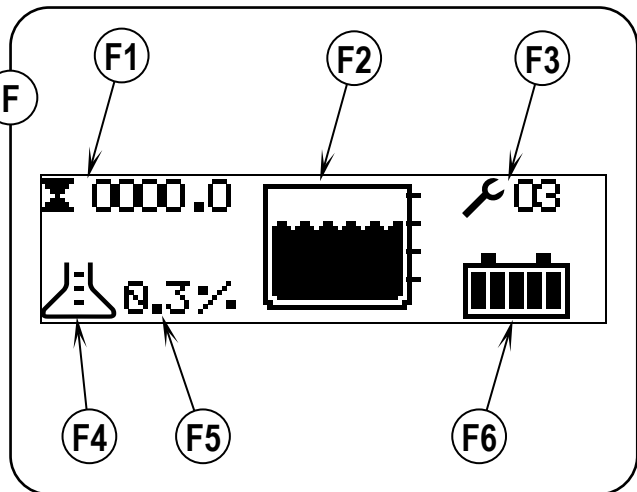
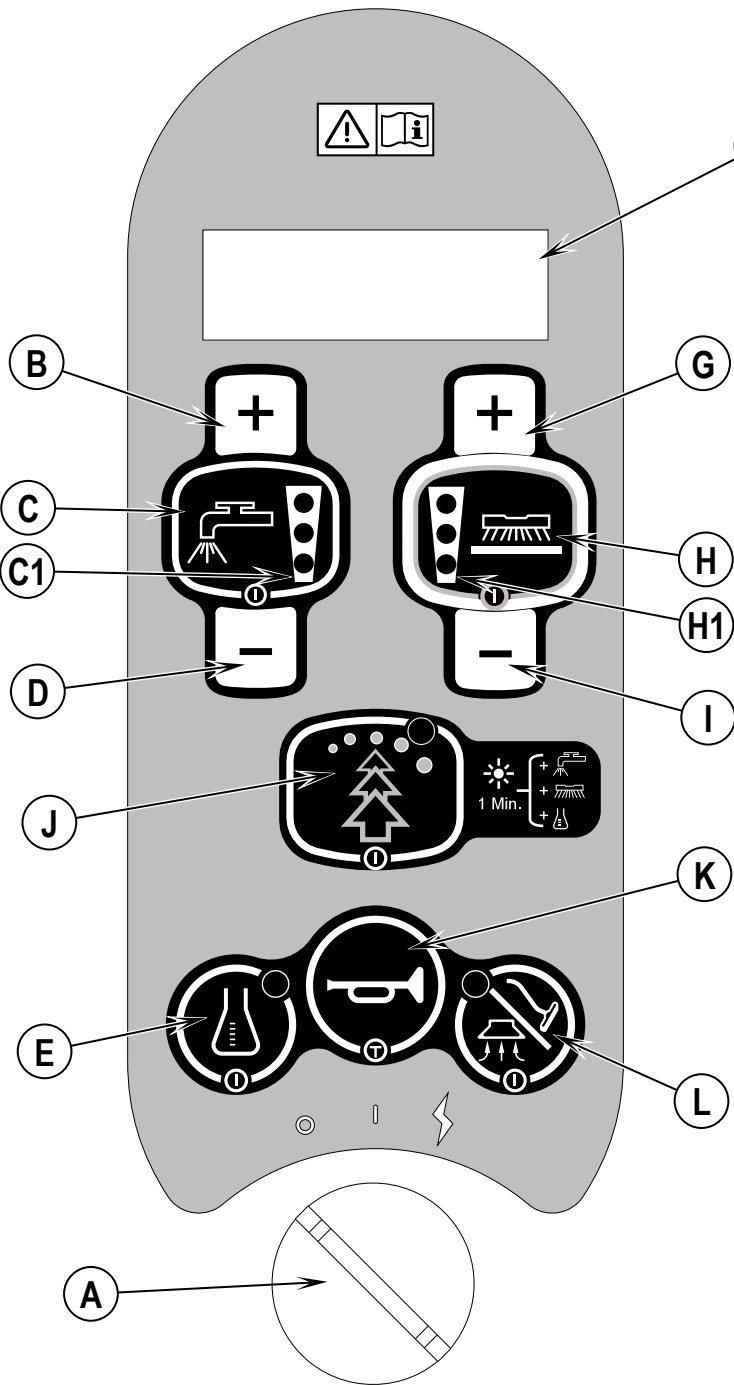

АКУМУЛАТОРИ

Ако машината е доставена с монтирани акумулатори, направете следното:

- Проверете дали акумулаторите са включени към машината (34).
- Поставете клавишния превключвател на позиция ON (Вкл.) (A) и проверете индикатора за акумулаторите (F6). Ако мерителната линейка е запълнена докрай, акумулаторите са готови за употреба. Ако мерителната линейка не е запълнена докрай, преди употреба акумулаторите трябва да се заредят. Вижте раздела "Зареждане на акумулаторите".
- **ВАЖНО!:** АКО ВАШАТА МАШИНА ИМА ЗАРЕЖДАЩО УСТРОЙСТВО ЗА АКУМУЛАТОРИТЕ БЕЗ СВАЛЯНЕ, ВИЖТЕ ОРИГИНАЛНОТО РЪКОВОДСТВО НА ЗАРЕЖДАЩОТО УСТРОЙСТВО ЗА ИНСТРУКЦИИ КАК ДА НАСТРОИТЕ ЗАРЕЖДАЩОТО УСТРОЙСТВО СПОРЕД ВИДА НА АКУМУЛАТОРИТЕ.

Ако машината е доставена без монтирани акумулатори, направете следното:

- Консултирайте се с оторизиран дилър на Nilfisk за препоръчаните батерии.
- Монтирайте акумулаторите, като спазвате описаните по-долу инструкции.
- **НЕ** инсталирайте две 12-волтови акумулатори на своята машина. Това засяга стабилността на машината.
- **ВАЖНО!:** АКО ВАШАТА МАШИНА ИМА ЗАРЕЖДАЩО УСТРОЙСТВО ЗА АКУМУЛАТОРИТЕ БЕЗ СВАЛЯНЕ, ВИЖТЕ ОРИГИНАЛНОТО РЪКОВОДСТВО НА ЗАРЕЖДАЩОТО УСТРОЙСТВО ЗА ИНСТРУКЦИИ КАК ДА НАСТРОИТЕ ЗАРЕЖДАЩОТО УСТРОЙСТВО СПОРЕД ВИДА НА АКУМУЛАТОРИТЕ.

МОНТИРАНЕ НА АКУМУЛАТОРИТЕ

⚠ ПРЕДУПРЕЖДЕНИЕ!

Бъдете много предпазливи при работа с акумулаторите. Сярната киселина в акумулаторите може да причини сериозни наранявания при контакт с кожата и очите. През отворите на капачките на акумулаторите преминава експлозивен водороден газ. Този газ може да се възпламени от електрическа дъга, искра или пламък.

При сервизно обслужване на акумулаторите...

- * Свалете бижутата.
- * Не пушете.
- * Носете предпазни очила, гумени ръкавици и гумирана престилка.
- * Работете на добре вентилирано място.
- * Не оставяйте инструменти да се допират до повече от една клемма едновременно.
- * Когато сменяте акумулаторите ВИНАГИ изключвайте първо отрицателния (заземителния) кабел, за да избегнете искрене.
- * Когато монтирате акумулаторите ВИНАГИ включвайте последен отрицателния кабел.

⚠ ВНИМАНИЕ!

Електрическите компоненти на тази машина могат да бъдат сериозно повредени, ако акумулаторите не са монтирани и свързани правилно. Акумулаторите трябва да се монтират от Nilfisk или от квалифициран електротехник.

- 1 Завъртете клавишния превключвател (A) на позиция ИЗКЛЮЧЕНО (O) и го извадете. Оставете отворен капака на акумулаторното отделение (10) и поставете стойката (33).
- 2 Като използвате двама души и подходящ подемен ремък, внимателно вдигнете акумулаторите в тавата на акумулаторното отделение точно както е показано. Направете справка на разположението, указано на етикета 56601416 на кабела за акумулатора.
- 3 **Вижте Фигура 1.** Монтирайте кабелите на акумулаторите както е указани и затегнете гайките на клемите.
- 4 Монтирайте гумените предпазители за акумулаторите и подсигурете здраво кабелите с предоставените „свински опашки“.
- 5 Свържете конектора на акумулаторния пакет към конектора на машината (34) и затворете капака на акумулаторното отделение.

Когато сменяте батериите или зарядното, моля свържете се с Вашия местен оторизиран сервизен център за правилните батерии, зарядно и настройки на машината, за да предотвратите повреда на батериите.

ФИГУРА 1

420 Ah, 20 Hr. Rate

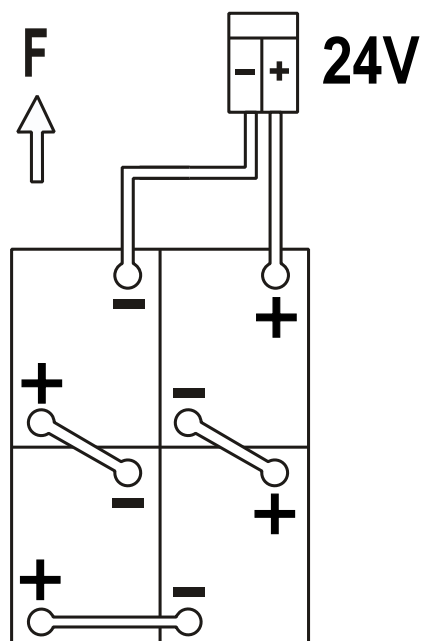

МОНТИРАНЕ НА ЧЕТКИТЕ (ДИСКОВА СИСТЕМА)

⚠ ВНИМАНИЕ!

Преди да смените четките или да отворите някой от панелите за достъп, завъртете контактния ключ на позиция „изключено“ (O) и го извадете.

- 1 Уверете се, че платформата за твърди четки за стъргане е във ВДИГНАТА позиция. Уверете се че клавишния превключвател (A) е изключен (O).
- 2 **Вижте Фигура 2.** Махнете и двете странични предпазни гуми. **ЗАБЕЛЕЖКА:** Гумите се придържат на място от две големи дръжки (AA). Разхлабете тези дръжки и плъзнете предпазните гуми (AB) леко напред, а след това ги свалете от платформата за твърди четки.
- 3 За да монтирате четките (AC) (или държачите за меките подложки) подравнете палците (AD) с отворите на монтажната плоча и ги завъртете така, че да се захванат здраво на място (въртете външната страна на четката по посока на задната страна на машината, както е показано (AE)). **ЗАБЕЛЕЖКА:** При почистване четките се въртят, както е показано със стрелките (AF).

ФИГУРА 2

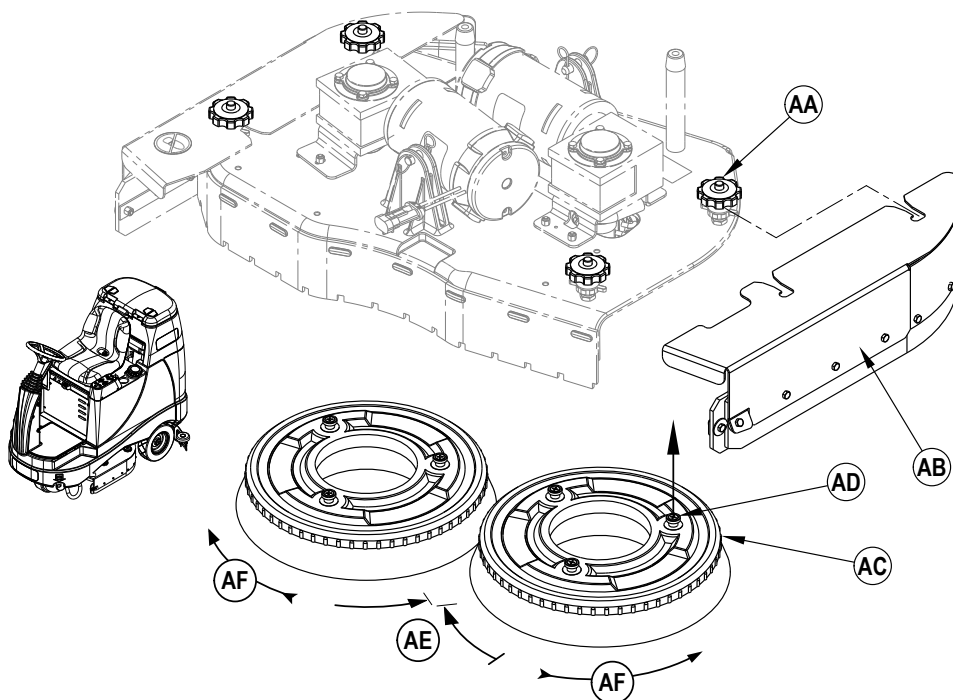

МОНТИРАНЕ НА ЧЕТКИТЕ (ЦИЛИНДРИЧНА СИСТЕМА)

⚠ ВНИМАНИЕ!

Преди да смените четките или да отворите някой от панелите за достъп, завъртете контактния ключ на позиция „изключено“ (O) и го извадете.

- 1 Уверете се, че платформата за твърди четки за стъргане е във ВДИГНАТА позиция. Уверете се че клавишния превключвател (A) е изключен (O).
- 2 **Вижте Фигура 3.** Махнете и двете странични предпазни гуми. **ЗАБЕЛЕЖКА:** Гумите се придържат на място от две големи дръжки (BA). Разхлабете тези дръжки и плъзнете предпазните гуми (BB) леко напред, а след това ги свалете от платформата за твърди четки.
- 3 Разхлабете черните дръжки (BC) върху натягащите ролки (BD) и махнете ролките
- 4 Поставете четката в държача, леко повдигнете, натиснете и завъртете, докато легне на място. Монтирайте обратно натягащите ролки (BD) и предпазни гуми (BB).

ФИГУРА 3

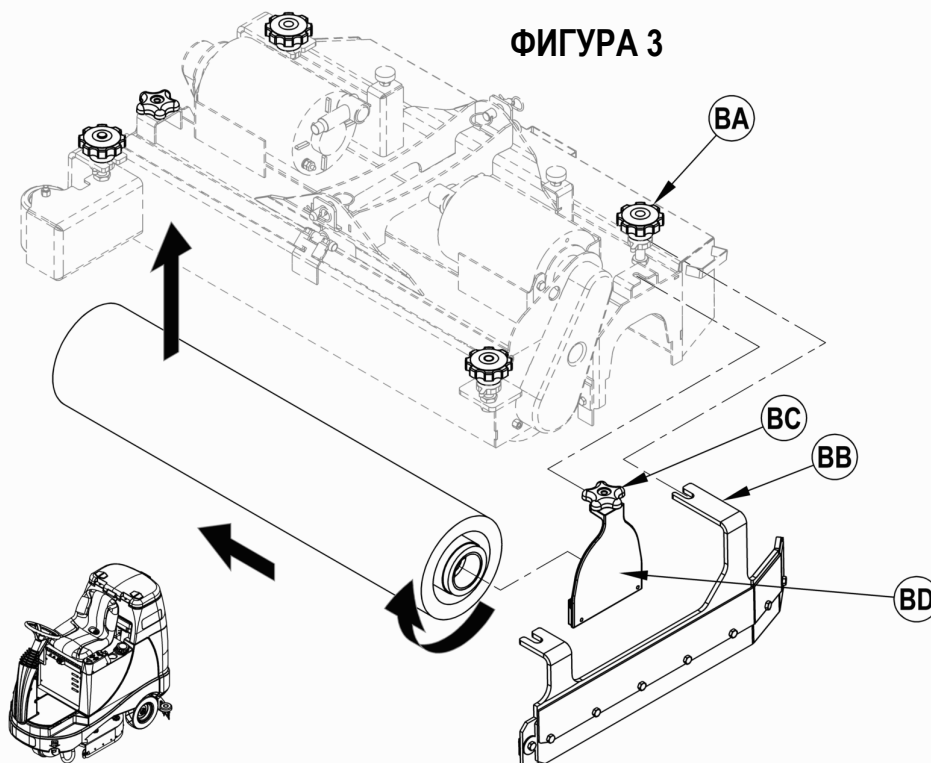

МОНТИРАНЕ НА ГУМЕНАТА МИЯЧКА

- 1 **Вижте Фигура 4.** Плъзнете гумената миячка (11) върху монтажната скоба и затегнете монтиращите се на ръка гайки (AA).
- 2 Поставете маркуча за мръсна вода (AB) в отвора на гумената миячка.
- 3 Спуснете гумената миячка, преместете машината леко напред и нагласете наклона на гумената миячка, като използвате копчето за настройка (32), така че колелото за височина (AC) на гумената миячка да докосва пода равномерно по дължина и да е леко огънато, както е показано на разреза на гумената миячка.

ФИГУРА 4

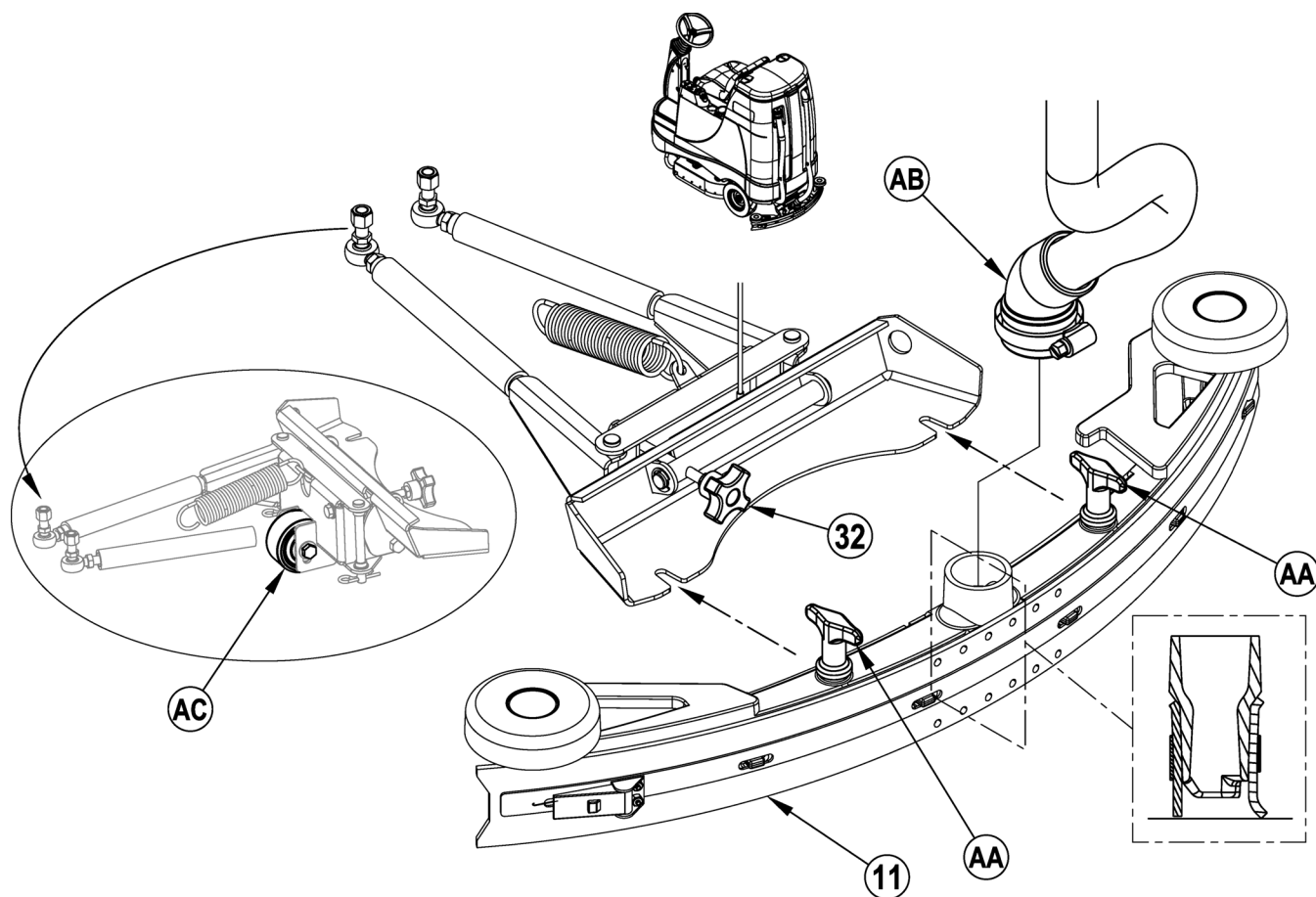

ПЪЛНЕНЕ НА РЕЗЕРВОАРА С РАЗТВОР

Прочетете етикета на почистващия химикал и изчислете правилното количество на химикала за смесване за резервоар, който съдържа 28 галона САЩ (110 литра).

Отворете капака на резервоара за разтвор (2), напълнете резервоара до 1/3 от обема му, добавете почистващия химикал и долейте вода.

ЗАБЕЛЕЖКА: ЕсоFlex машините могат да бъдат използвани по конвенционалния начин с детергент в резервоара или да се използва система за разпръскване на детергента. Когато използвате система за разпръскване на детергент, трябва да се използва чиста вода.

⚠ ВНИМАНИЕ!

Използвайте само слабо пенливи, незапалими течни детергенти, предназначени за автоматична машина за почистване с твърда четка. Температурата на водата не трябва да превишава 54,4 градуса по Целзий (130 градуса фarenхайт)

ПОДГОТОВКА И ИЗПОЛЗВАНЕ НА СИСТЕМАТА ЗА ДЕТЕРГЕНТ (САМО ЗА МОДЕЛИТЕ ECOFLEX)

ОБЩИ ИНСТРУКЦИИ:

Натискането и отпускането на превключвателя за детергент (E) при активна система за детергент ще включва и изключва системата за детергент. Когато смените вида на детергента, системата трябва да се промие от предишния детергент. **СЕРВИЗНА ЗАБЕЛЕЖКА:** Преди да я промиете, преместете машината над канализационен отвор, тъй като в процеса се разсипва малко количество детергент.

За промиване при смяна на химикалите:

- 1 Изключете и извадете касетата за детергент.
- 2 Поставете клавишния превключвател (A) на позиция ON (включено). Натиснете и задръжте превключвателя за разтвор (C) и превключвателя за детергент (E) за 3 секунди. **ЗАБЕЛЕЖКА:** След активиране процесът по промиване трае 20 секунди. За индикаторите на системата за детергент вижте илюстрацията на следващата страница. Обикновено е достатъчен един цикъл по промиване.

За седмично промиване:

- 1 Изключете и извадете касетата за детергент. Монтирайте и включете пълната с чиста вода касета
- 2 Поставете клавишния превключвател (A) на позиция ON (включено). Натиснете и задръжте превключвателя за разтвор (C) и превключвателя за детергент (E) за 3 секунди. **ЗАБЕЛЕЖКА:** След активиране процесът по промиване трае 20 секунди. За индикаторите на системата за детергент вижте илюстрацията на следващата страница. Обикновено е достатъчен един цикъл по промиване.

Когато касетата с детергент е почти празна, на дисплея (F4) светва индикатор. Този индикатор „малко детергент“ ще остане светнат докато не рестартирате системата. Когато този индикатор светне, трябва да можете да излеете цяла бутилка от галон с детергент, без да се притеснявате за мярката. **ЗАБЕЛЕЖКА:** Рестартирайте системата едва при пълна догоре касета. При смяна на касетите индикаторът за малко количество детергент ще е точен само ако новата касета е на същото ниво като сменяната.

За рестартиране:

- 1 Поставете клавишния превключвател (A) на позиция ВКЛЮЧЕНО. Натиснете и задръжте заедно превключвателя за увеличаване на разтвора (B) превключвателя за намаляване на разтвора (D) за 3 секунди. За индикаторите на системата за детергент вижте илюстрацията на следващата страница.

Процент детергент:

- 1 По подразбиране процентът детергент е 0,25%. За да промените процент, системата за детергент трябва да е ИЗКЛЮЧЕНА, а след това да натиснете превключвателя за детергент ON/OFF (Вкл./Изкл.) (E) за 2 секунди. Индикаторът за детергент ще мига, а с всяко натискане на превключвателя ще превърта между процентите (3%, 2%, 1,5%, 1%, 0,8%, 0,66%, 0,5%, 0,4%, 0,3%, 0,25%). След като на екрана се появи желаният процент (F5), спрете и екранът ще се заключи след 5 секунди.

ИНСТРУКЦИИ ЗА КАСЕТАТА:

Касетата за детергент (13) се намира зад вратата за достъп до касетата за детергент (12) в отделението за оператора. Пълнете касетата за детергент с максимум 1,25 галона (4,73 литра) детергент. **СЕРВИЗНА ЗАБЕЛЕЖКА:** Вадете касетата за детергент от кутията преди пълнене, за да избегнете разливане на детергент върху машината.

Препоръчва се използване на отделна касета за всеки детергент, който планирате да използвате. Касетите за детергент имат бял етикет, на който можете да запишете името на детергента, така че да избегнете смесване. Когато монтирате нова касета, свалете капачката (AA) и поставете касетата в кутията за детергент. Монтирайте сухо отделящата се капачка (BB), както е показано.

ФИГУРА 5

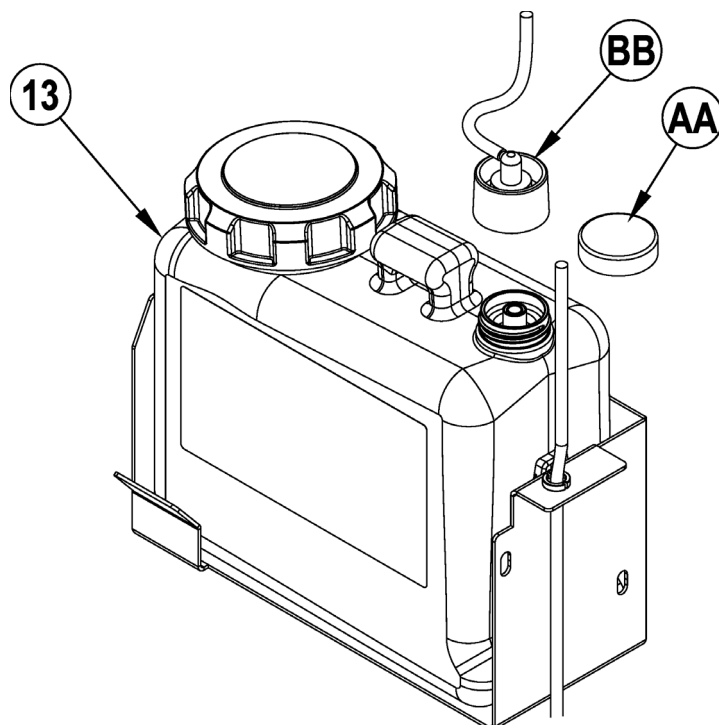

ПОДГОТОВКА И ИЗПОЛЗВАНЕ НА СИСТЕМАТА ЗА ДЕТЕРГЕНТ (САМО ЗА МОДЕЛИТЕ ECOFLEX)

 ДЕТЕРГЕНТ РАЗРЕШЕН

 ДЕТЕРГЕНТ НЕРАЗРЕШЕН

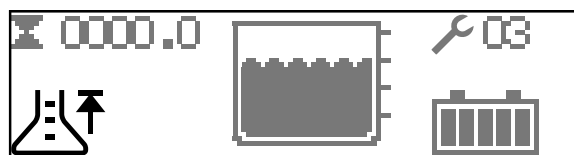

ПЪЛНА (РЕСТАРТ)

Натиснете и задръжете (B) и (D) за 3 секунди, за да рестартирате.

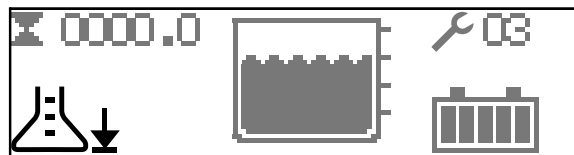

МАЛКО ДЕТЕРГЕНТ

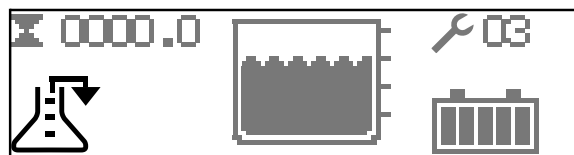

ПРОМИВАНЕ

Натиснете и задръжете (C) и (E) за 3 секунди, за да промиете.

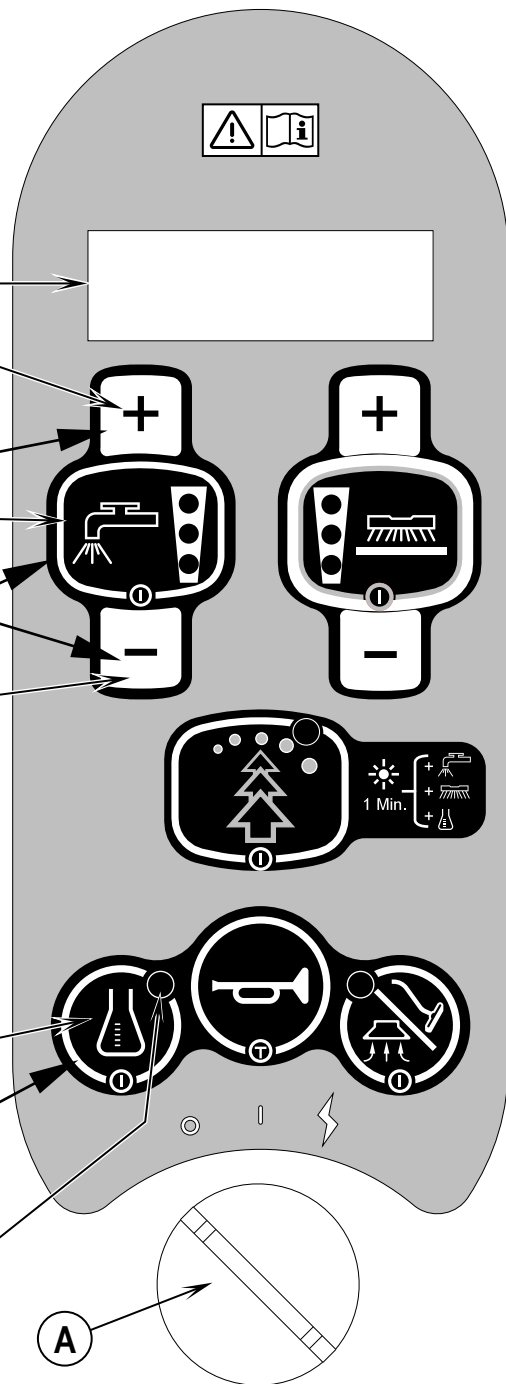

Когато индикаторът свети, системата за детергент работи.

РАБОТА С МАШИНАТА

⚠ ПРЕДУПРЕЖДЕНИЕ!

Уверете се, че разбирате контролните органи за оператора и техните функции.

Когато сте на рампа или наклон, избягвайте рязко спиране при натоварена машина. Избягвайте резки остри завои.

Използвайте малка скорост по надолнище. Почиствайте само, когато изкачвате (карате нагоре) по рампа.

За да изстъргвате...

Спазвайте инструкциите от раздела „Подготовка на машината за употреба“ на това ръководство.

- 1 **Вижте фигура 6.** Докато сте седнали на машината нагласете волана в удобна за вас позиция, като използвате ръчката за регулиране на наклона (23). Седалката се регулира лесно, като я наклоните и използвате ръчката за регулиране (18).
- 2 Поставете клавишния превключвател (A) на позиция ВКЛЮЧЕНО (I). На дисплея на панела за управление ще светнат индикаторни светлини. Преди да продължите, вижте индикатора за състояние на акумулаторите (F6) и моточасовника (F1).
- 3 За да транспортирате машината до работното място, натиснете равномерно с крак предната част на педала за движение (3), за да карате напред или задната част, за да карате назад. Променяйте натиска върху педала за движение за да постигнете желаната скорост.
- 4 Натиснете и задръжте превключвателя за разтвор (C), за да навлажните предварително пода. Разтворът ще се разпръсква докато натискате превключвателя. **ЗАБЕЛЕЖКА:** Така повърхността няма да се надраска от сухите твърди четки. Трябва да го направите преди да натиснете бутона за ВКЛ. на изстъргването (H).
- 5 Натиснете бутона за ВКЛ./ИЗКЛ. на изстъргването (H), платформата с твърдите четки и гумената миячка се спускат автоматично на пода. При задействане на крачния педал (3) се задействат всички системи за стъргане с твърда четка, изсмукване и миене с препарат (за моделите EcoFlex). По подразбиране натискът е с настройка „Нормално“ (свети един индикатор за натиск на изстъргане). Използвайте превключвателя за увеличаване на натиска (G) и превключвателя за намаляване на натиска (I), за да преминавате между режима за обикновено и силно изстъргане. Потокът разтвор се настройва автоматично, за да съответства на силата на изстъргане.
ЗАБЕЛЕЖКА: Силата на потока разтвор може да се променя независимо от натиска на стъргане чрез натискане на превключвателя за увеличаване на потока разтвор (B) или превключвателя за намаляване на потока разтвор (D). При всяка следваща настройка на натиска на стъргане ще се променя и силата на потока разтвор, така че да съответства на натиска.
ЗАБЕЛЕЖКА: Системите за изстъргане, разтвор, вакуумно изсмукване и детергент (моделите EcoFlex) се включват автоматично при натискане на превключвателя ВКЛ./ИЗКЛ за изстъргане (H). Всяка отделна система може да бъде изключена или отново включена по всяко време при изстъргане.
ЗАБЕЛЕЖКА: Когато с машината се работи на заден ход, гумената миячка се вдига автоматично.
- 6 Започнете да изстъргвате с твърдите четки, като насочите машината напред по права линия със скорост на нормален човешки ход и застъпвате всяка пътечка с 2-3 инча (50-75 мм). При нужда настройвайте скоростта на машината и количеството разтвор според замърсеността на пода.

⚠ ВНИМАНИЕ!

За да избегнете повреда на пода, докато четките се въртят, машината трябва да се движи.

- 7 Докато чистите с твърдата четка поглеждайте от време на време зад машината, за да се уверите, че е събрано цялото количество мръсна вода. Ако зад машината остава вода, или сте разпръснали прекалено много разтвор, резервоарът за мръсна вода е пълен или гумената миячка не е регулирана.
- 8 По подразбиране машината е в режим на почистване EcoFlex (Индикаторът на EcoFlex превключвателя свети в ЗЕЛЕНО), пестейки разтвор и детергент. Натиснете превключвателя EcoFlex (J), за да игнорирате EcoFlex режима на почистване и леко да увеличите натиска при стъргане, потока разтвор и процента детергент. Това ще накара индикаторът да мига в жълто за минута, потокът разтвор се увеличава на следващото ниво, увеличава се натискът при стъргане до следващото ниво, увеличава се и процентът детергент до следващия по-голям процент. **ЗАБЕЛЕЖКА:** При машини, които нямат система за контролиране на количеството детергент, натискането на превключвателя EcoFlex ще увеличи временно натиска при стъргане и потока разтвор.
ЗАБЕЛЕЖКА: Натискането и задръжането на превключвателя EcoFlex (J) за 2 секунди изключва системата EcoFlex. Единственият начин да я включите отново е с повторното натискане на превключвателя EcoFlex (J). Последователното включване и изключване на клавишния превключвател (A) не включва отново системата. Системата EcoFlex ще функционира само когато системата за изстъргане (H) е включена.
- 9 При много мръсни подове може да не е достатъчно само едно минаване с твърда четка, а може да се наложи двойно изстъргане. Операцията е същата като при единичното почистване с твърда четка, но при първото минаване гумената миячка е вдигната нагоре (натиснете превключвателя за изсмукване/тръбен накрайник за почистване (L), за да вдигнете гумената миячка). Това позволява на почистващия разтвор да остане и да действа на пода за по-дълго време. Финалното минаване е в същата зона, но със спусната гумена миячка, за да се обере натрупалия се разтвор.
- 10 Резервоарът за мръсна вода има изключващ поплавък (29), който изключва ВСИЧКИ системи при пълен резервоар за мръсна вода, освен ходовата. Когато поплавъкът е активиран, резервоарът за мръсна вода трябва да се изпразни. Машината няма да събира вода или да изстъргава при активиран поплавък.
ЗАБЕЛЕЖКА: При моделите „EcoFlex“ всички други индикатори изгасват и свети само индикаторът за ПЪЛЕН резервоар за мръсна вода (F7) се включва на дисплея при активиран поплавък.
- 11 Когато операторът иска да спре изстъргването или резервоарът за мръсна вода е пълен, натиснете веднъж превключвателя за ВКЛ./ИЗКЛ. на изстъргването (H). Това автоматично ще спре стържещите твърди четки, потокът разтвор ще се увеличи, а платформата за изстъргане ще се вдигне. След кратко забавяне гумената миячка ще се вдигне, а малко по-късно ще спре и изсмукването (това дава възможност за обирание на останалата вода, без да е нужно изсмукването да се включи допълнително).
- 12 Закачете машината на определеното място за събиране на мръсната вода, за да изпразните резервоара за мръсна вода. За да изпразните, издърпайте маркуча за източване на резервоара за мръсна вода (31) от мястото, на което е окачен, отворете капачката (дръжте края на маркуча над водното ниво в резервоара, за да избегнете неочакван и нежелан поток от мръсна вода). Натъпнете резервоара за разтвор и продължете почистването с твърда четка.
ЗАБЕЛЕЖКА: Уверете се, че капакът на резервоара за мръсна вода (26) и капачката на маркуча за източване на резервоара за мръсна вода (31) са поставени правилно, тъй като иначе машината няма да обира водата както трябва.

Когато акумулаторите трябва да се заредят, светва индикаторът за ИЗТОЩЕН акумулатор (F6). Това автоматично ще спре стържещите твърди четки, а потокът разтвор ще се увеличи. След кратко забавяне гумената миячка ще се вдигне, а малко по-късно ще спре и изсмукването. Транспортирайте машината в сервизната зона и презаредете акумулаторите според инструкциите в раздела на това ръководство за зареждане на акумулаторите.

МОКРО ПОЧИСТВАНЕ С ПРАХОСМУКАЧКА

Стъпки, които да следвате, за да оборудвате машината с приспособление за мокро изсмукване.

- 1 Разкачете маркуча за мръсна вода (37) от гумената миячка.(11). Свържете съединителя и маркуча от четката за изсмукване към маркуча за мръсна вода.
- 2 Поставете подходящи приспособления за мокро почистване на маркуча. (Допълнителен кит за четка за мокро почистване PN56601087 се предлага от Nilfisk).
- 3 Завъртете главния ключ (A) на позиция ВКЛЮЧЕНО и натиснете превключвателя на четката за мокро почистване (L). **ЗАБЕЛЕЖКА:** За да работи моторът за изсмукване, операторът не може да бъде на седалката. Вакуумният мотор ще работи постоянно, докато превключвателя не бъде натиснат отново, за да се изключи. **ЗАБЕЛЕЖКА:** Индикаторът за пълен резервоар за мръсна вода е дезактивиран, когато е активиран режимът за работа с мократа четка. Поплавъкът спира потока към резервоара за мръсна вода.

СЕРВИЗНА ЗАБЕЛЕЖКА: Вижте сервизното ръководство за подробни функционални описания на всички органи за управление и допълнително програмиране.

ФИГУРА 6

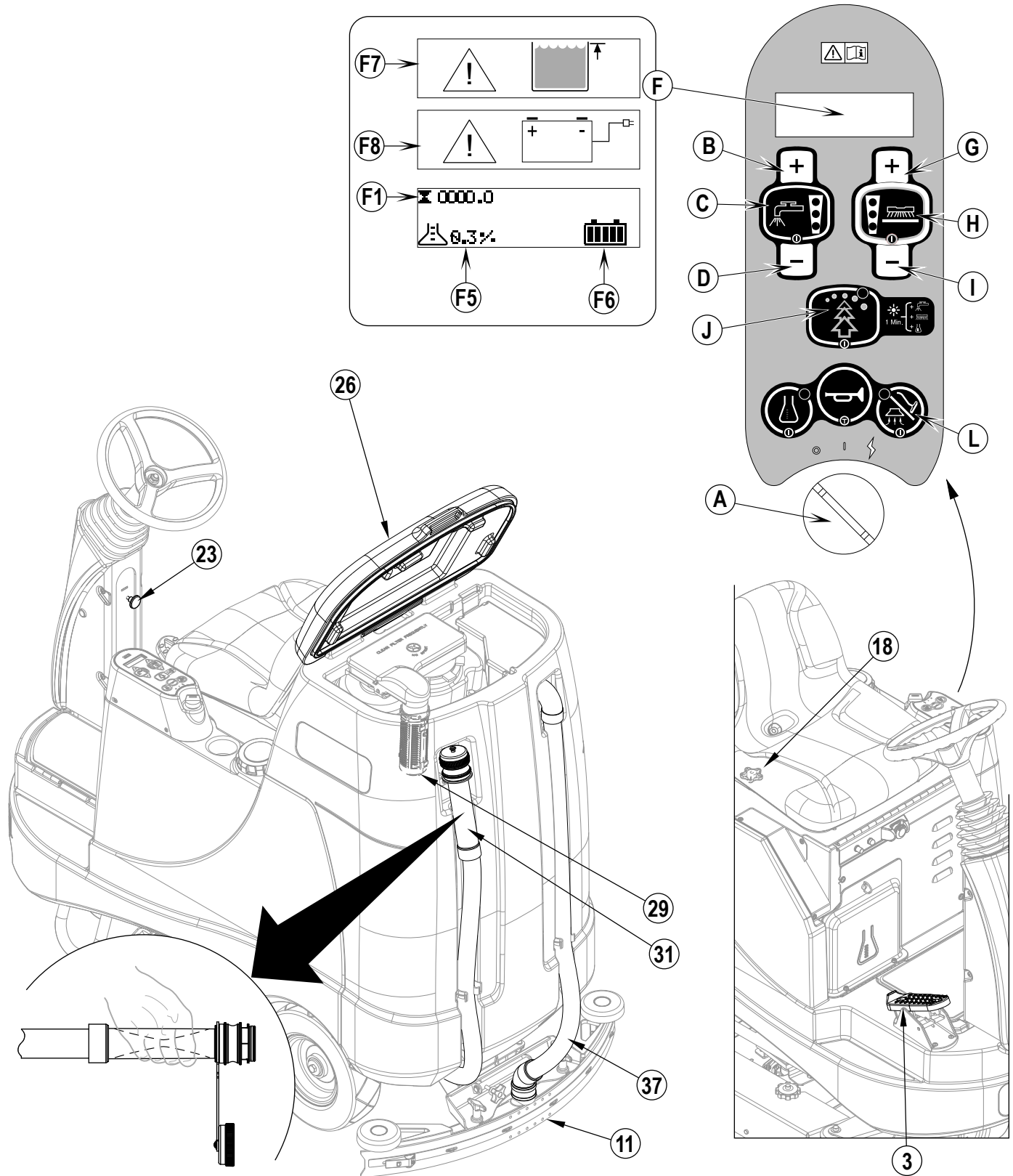

СЛЕД УПОТРЕБА

- 1 След като приключите с изстъргването, натиснете превключвателя за ВКЛ./ИЗКЛ. на изстъргването (Н), това автоматично ще вдигне, прибере и спре всички системи на машината (четки, гумена миячка, вакуумно изсмукване, разпръскване на разтвор и детергент (EcoFlex моделите)). След това закарайте машината в сервисната зона за ежедневна техническо обслужване, преглед и други сервисни работи.
- 2 За да изпразните резервоара за разтвор, извадете маркуча за източване на разтвора (2) от скобата за съхраняване. Насочете маркуча към определеното място за ИЗХВЪРЛЯНЕ НА ОТПАДЪЦИТЕ и махнете пробката. Изплакнете резервоара с чиста вода.
- 3 За да изпразните резервоара за мръсна вода, извадете маркуча за източване на мръсната вода (31) от зоната за съхраняване. Насочете маркуча към определеното място за ИЗХВЪРЛЯНЕ НА ОТПАДЪЦИТЕ и развийте пробката (държете края на маркуча над водното ниво в резервоара, за да избегнете неочакван и нежелан поток от мръсна вода). Изплакнете резервоара с чиста вода.
- 4 Извадете четките и държачите за подложки. Изплакнете четките или подложките с топла вода и ги окачете да съхнат.
- 5 Извадете гумената миячка, измийте с топла вода. Отворете капака на резервоара за мръсна вода и окачете гумената миячка от резервоара за мръсна вода, като използвате куката за съхраняване на гумената миячка (30).
- 6 Извадете контейнера от цилиндричните системи и почистете добре. Извадете страничната лента от двете страни на машината и като наклоните контейнера напред и нагоре, го извадете от корпуса.
- 7 Проверете в долния график за поддръжка и извършвайте всички изисквани операции по техническа поддръжка, преди да оставите на съхранение.

ГРАФИК ЗА ПОДДРЪЖКА

ПОДДЪРЖАН ЕЛЕМЕНТ	Ежедневно	Седмично	Месечно	Годишно
Зареждане на акумулаторите	X			
Проверка/почистване на резервоари и маркучи	X			
Проверка/Почистване/Завъртане на четки/подложки	X			
Проверка/Почистване на гумената миячка	X			
Проверка/Почистване на изключващия вакуумен поплавък	X			
Проверка/почистване на филтъра(ите) за пяна на моторите за изсмукване	X			
Проверка/Почистване на филтриращата мрежа в резервоара за мръсна вода	X			
Почистване на контейнера на цилиндричната система	X			
Проверка на нивото на водата на всяка клетка на акумулаторите		X		
Проверка на предпазните ленти около корпуса на системата за стъргане		X		
Преглед и почистване на филтъра за разтвор		X		
Почистване на тръбопровода за разтвор на цилиндричната система		X		
Промиване на системата за детергент (само моделите EcoFlex)		X		
Смазване на машината			X	
* Проверка на карбоновите четки				X

* Давайте на Nilfisk да провери карбоновите четки на вакуумния мотор веднъж годишно или след 300 работни часа. Проверка на четката и карбоновите четки на мотора за движение веднъж годишно или на всеки 500 часа.

ЗАБЕЛЕЖКА: За повече информация за поддръжката и сервисните ремонти вижте в сервисното ръководство.

- 8 Съхранявайте машината на чисто и сухо място. Пазете от замръзване. Оставете резервоарите отворени, за да съхнат на въздух.
- 9 Завъртете клавишния превключвател (А) на позиция ИЗКЛЮЧЕНО (О) и го извадете.

СМАЗВАНЕ НА МАШИНАТА

Нанасяйте веднъж месечно леко машинно масло, за да смажете:

- Кормилна верига
- Социите шарнирни точки при свързките на гумената миячка и платформата за твърди четки
- Ръчки за настройка на височината на страничните предпазни ленти
- Карданен вал кормило
- Амортисьор предна ролка

ЕЛЕКТРОМАГНИТНА СПИРАЧКА

Вижте Фигура 6.5. Блок водещо/кормилно колело (4) има вградена електромагнитна спирачка, която се задейства при главен превключвател (А) в изключено положение или педал за движение напред/назад (3) в неутрална позиция. При нужда тази спирачка може да се игнорира ръчно чрез поставяне на средна до голяма отвертка зад вилката (AA) както е показано. Това може да става само в случай, че трябва да теглите или да бутате уреда.

ФИГУРА 6.5

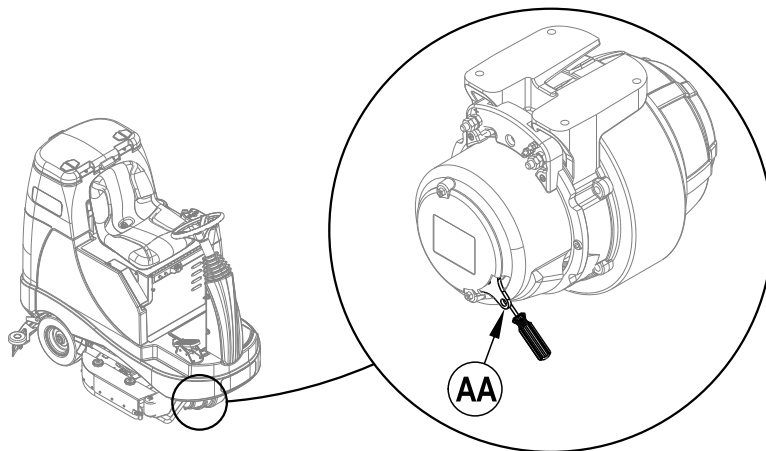

ЗАРЕЖДАНЕ НА МОКРИ АКУМУЛАТОРИ

Зареждайте акумулатори при всяко използване на машината или когато показанието на индикатора за акумулаторите или когато мерителната линийка (F6) не е запълнена.

⚠ ПРЕДУПРЕЖДЕНИЕ!

Не пълнете акумулаторите преди зареждане.

Зареждайте акумулаторите на добре вентилирани места.

Не пушете докато правите сервизно обслужване на акумулаторите.

При сервизно обслужване на акумулаторите...

- * Свалете бижутата
- * Не пушете
- * Носете предпазни очила, гумени ръкавици и гумирана престилка
- * Работете на добре проветрено място
- * Не оставяйте инструменти да се допират до повече от една клема едновременно
- * Когато сменяте акумулаторите ВИНАГИ изключвайте първо отрицателния (заземителния) кабел, за да избегнете искрене.
- * Когато монтирате акумулаторите ВИНАГИ включвайте последен отрицателния кабел.

Ако машината ви е доставена със зареждащо устройство за акумулаторите без сваляне, направете следното:

Поставете клавишния превключвател (A) на позиция OFF (изключено). Отворете акумулаторното отделение (10) и вратата за достъп до зареждащото устройство (16) за надлежна вентилация. Развийте електрическия кабел откъм страната на зареждащото устройство и го включете в надлежно заземен контакт. За по-подробни инструкции за работа вижте в оригиналното ръководство.

Ако машината ви е доставена без зареждащо устройство за акумулаторите без сваляне, направете следното:

Оставете отворен капака на акумулаторното отделение (10) и поставете стойката (33). Разкачете акумулаторите от машината и натиснете конектора от зареждащото устройство в конектора на акумулаторния пакет (34). Спазвайте инструкциите за зареждащото устройство. **СЕРВИЗНА ЗАБЕЛЕЖКА:** Уверете се, че сте включили зареждащото устройство в конектора с прикрепена към него ръкохватка.

⚠ ВНИМАНИЕ!

За да избегнете повреда на подовите повърхности, след зареждане избърсвайте останалата по повърхността на акумулаторите вода или киселина.

ПРОВЕРКА НА НИВОТО НА ВОДАТА НА АКУМУЛАТОРИТЕ

Проверявайте нивото на водата на акумулаторите поне веднъж седмично.

След зареждане на акумулаторите, махнете капачките на вентилиращите отвори и проверете нивото на водата във всяка клетка. Използвайте дестилирана или деминерализирана вода в диспенсер за пълнене на акумулатори (предлага се в повечето магазини за резервни части), за да напълните всяка клетка до нивото на индикатора (или до до 10 мм над нивото на сепараторите). НЕ препълвайте акумулаторите!

⚠ ВНИМАНИЕ!

Ако акумулаторите са препълнени, по пода може да се разлее киселина.

Затегнете капачките на вентилационните отвори. Измийте горната част на акумулаторите с разтвор от готварска сода и вода (2 супени лъжици сода на литър вода).

ЗАРЕЖДАНЕ НА СЪДЪРЖАЩИ ГЕЛ (VRLA) АКУМУЛАТОРИ

Зареждайте акумулатори при всяко използване на машината или когато показанието на индикатора за акумулаторите или когато мерителната линийка (F6) не е запълнена.

⚠ ПРЕДУПРЕЖДЕНИЕ!

Зареждайте акумулаторите на добре вентилирани места.

Не пушете докато правите сервизно обслужване на акумулаторите.

При сервизно обслужване на акумулаторите...

- * Свалете бижутата
- * Не пушете
- * Носете предпазни очила, гумени ръкавици и гумирана престилка
- * Работете на добре проветрено място
- * Не оставяйте инструменти да се допират до повече от една клема едновременно
- * Когато сменяте акумулаторите ВИНАГИ изключвайте първо отрицателния (заземителния) кабел, за да избегнете искрене.
- * Когато монтирате акумулаторите ВИНАГИ включвайте последен отрицателния кабел.

⚠ ВНИМАНИЕ!

Вашият оловно-киселинен акумулатор с регулатор на напрежението (VRLA) ще работи качествено единствено АКО Е ЗАРЕДЕН ПО ПРАВИЛЕН НАЧИН! Недостатъчното или прекомерното зареждане съкращава експлоатационния живот и качеството на работа. Уверете се, че НАДЛЕЖНО СПАЗВАТЕ ИНСТРУКЦИИТЕ ЗА ЗАРЕЖДАНЕ! НЕ СЕ ОПИТВАЙТЕ ДА ОТВАРЯТЕ ТОЗИ ТИП АКУМУЛАТОРИ! Ако VRLA се отвори, губи налягането си и пластините ми се замърсяват с кислород. ГАРАНЦИЯТА СТАВА НЕВАЛИДНА ПРИ ОТВАРЯНЕ НА АКУМУЛАТОРА.

Ако машината ви е доставена със зареждащо устройство за акумулаторите без сваляне, направете следното:

Поставете клавишния превключвател (A) на позиция OFF (изключено). Отворете акумулаторното отделение (10) и вратата за достъп до зареждащото устройство (16) за надлежна вентилация. Развийте електрическия кабел откъм страната на зареждащото устройство и го включете в надлежно заземен контакт. За по-подробни инструкции за работа вижте в оригиналното ръководство.

Ако машината ви е доставена без зареждащо устройство за акумулаторите без сваляне, направете следното:

Оставете отворен капака на акумулаторното отделение (10) и поставете стойката (33). Разкачете акумулаторите от машината и натиснете конектора от зареждащото устройство в конектора на акумулаторния пакет (34). Спазвайте инструкциите за зареждащото устройство. **СЕРВИЗНА ЗАБЕЛЕЖКА:** Уверете се, че сте включили зареждащото устройство в конектора с прикрепена към него ръкохватка.

ВАЖНО: Уверете се, че имате подходящо за зареждане на акумулатори с гел зареждащо устройство. Използвайте само зареждащи устройства, които имат "регулатор на напрежението" или са "ограничение на напрежението". Забранено е използването на стандартни или ползващи ток от източник с нерегулирано напрежение. Препоръчва се използването на зареждащи устройства с датчик за температурата, тъй като ръчните настройки никога не са точни и могат да повредят VRLA акумулатора.

ТЕХНИЧЕСКА ПОДДРЪЖКА НА ГУМЕНАТА МИЯЧКА

Ако гумената миячка оставя тънки ивички вода, перата може да са замърсени или повредени. Извадете гумената миячка, измийте с топла вода и огледайте перата. Обърнете или сменете перата, ако са срязани, износени, изкривени или разкъсани.

За да обърнете или смените задното перо на попиващата гумена миячка...

- 1 Вижте Фигура 7. Вдигнете гумената миячка над пода, а след това откачете блокиращия механизъм на задното перо гумената миячка (35).
- 2 Махнете обтягащата лента (AA).
- 3 Свалете задното перо от подравняващите щифтове.
- 4 Перото на гумената миячка има 4 работни ръба. Обърнете перото така, че чистите, неповредени ръбове да са по посока на челната част на машината. Сменете перото, ако всичките 4 ръба са нащърбени, разкъсани или износени в голям радиус.
- 5 Монтирайте перото, като следвате стъпките в обратен ред и регулирайте наклона на гумената миячка.

За да обърнете или смените предното перо на гумената миячка...

- 1 Вдигнете гумената миячка над пода, а след това разхлабете затягащите се на ръка две гайки (AB) в горната част на гумената миячка и махнете гумената миячка от поставката.
- 2 Разхлабете ръчно завиващите се гайки за сваляне на предното перо на гумената миячка (39), след това свалете обтягащата лента (AC) и перото.
- 3 Перото на гумената миячка има 4 работни ръба. Обърнете перото така, че чистите, неповредени ръбове да са по посока на челната част на машината. Сменете перото, ако всичките 4 ръба са нащърбени, разкъсани или износени в голям радиус.
- 4 Монтирайте перото, като следвате стъпките в обратен ред и регулирайте наклона на гумената миячка.

РЕГУЛИРАНЕ НА ГУМЕНАТА МИЯЧКА

Има две възможности за регулиране на гумената миячка - ъгъл и височина.

Регулирайте ъгъла на гумената миячка при всяко обръщане или смяна на перо или ако миячката не попива пода до сухо.

- 1 Паркирайте машината на плоско, равно място и спуснете гумената миячка. След това придвижете машината напред достатъчно, че перата на гумената миячка да се огънат назад.
- 2 Регулирайте наклона и височината на гумената миячка, като използвате копчето за настройка (32), така че колелото за височина (AD) на гумената миячка да докосва пода равномерно по дължина и да е леко огънато, както е показано на напречния разрез на гумената миячка.

ФИГУРА 7

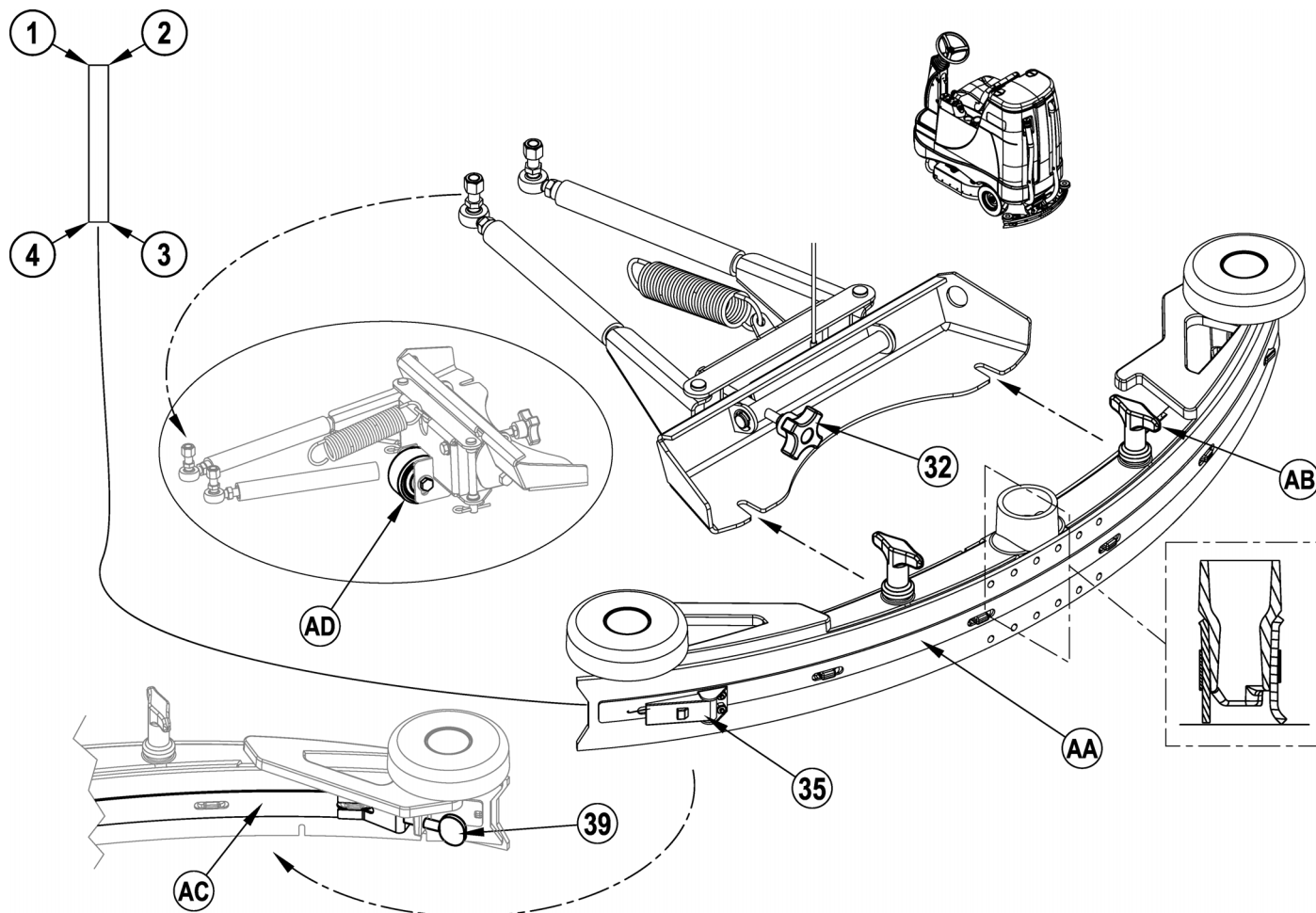

ТЕХНИЧЕСКА ПОДДРЪЖКА НА СТРАНИЧНАТА ПРЕДПАЗНА ЛЕНТА

Ролята на страничната лента е да канализира мръсната вода към гумената мячка, така че водата да се задържа на пътя за почистване на машината. При нормална употреба перата се износват с времето. Операторът ще забележи теч на малко количество вода под страничната лента. Може да се нагласи височината на перата, така е да се спуснат по-надолу и да обират водата.

За обръщане и смяна на страничната лента на системата за изстъргване...

- 1 **Вижте Фигура 8.** Разхлабете двете придържащи страничната лента ръкохватки (15) (2 от всяка страна) и издърпайте блока на лентите (AA) леко напред (само диска), а след това и извън платформата за изстъргване.
- 2 Махнете металната част, която задържа перата към гнездата на страничните ленти.
- 3 Сменете перата като комплект, ако са нащърбени, износени и изхабени и не могат да се нагласяват.
- 4 Поставете отново корпусите за страничните ленти върху машината и регулирайте перата така, че да имат добър контакт с пода, когато платформата с твърди четки е поставена в позиция за изстъргване.

НАСТРОЙКА НА ВИСОЧИНАТА НА СТРАНИЧНАТА ЛЕНТА

- 1 **Вижте Фигура 8.** Щифовете с резба на фиксиращите корпуса на страничната лента копчета имат нивелиращи регулиращи пръстени (14), които могат да се спускат или вдигат, за да компенсират износването на перата.
- 2 За да регулирате, махнете страничните ленти (AA) от платформата с твърди четки (AB), за да получите достъп до регулиращите пръстени (14). Съвет за регулирането: Придържащите страничната лента копчета (15) могат да се разхлабят, без страничната лента да се сваля, а регулиращите пръстени (14) се завъртат, така че да може да има достъп под корпуса на лентата.
- 3 Завъртете регулиращите пръстени (14) (нагоре или надолу), така че перата да се огъват достатъчно при изстъргването, за да могат да обертат всичката мръсна вода, която се съдържа вътре в страничната лента. Забележка: Направете малки настройки, така че да получите добро обиране с перата. Не спускайте прекалено много перата, така че да не се огъват прекомерно, което да доведе до прекомерно износване на перата.

ФИГУРА 8

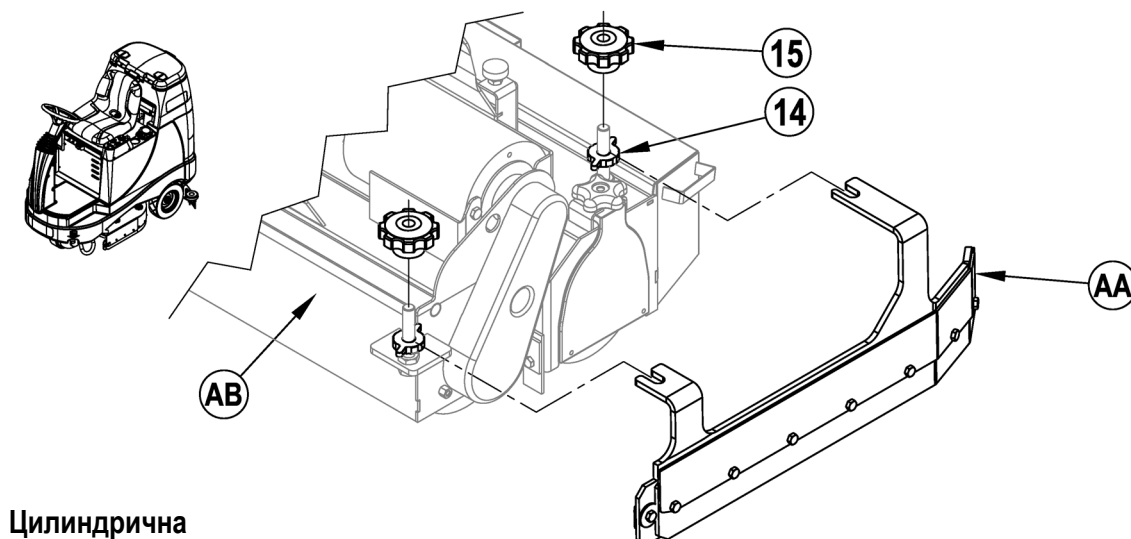
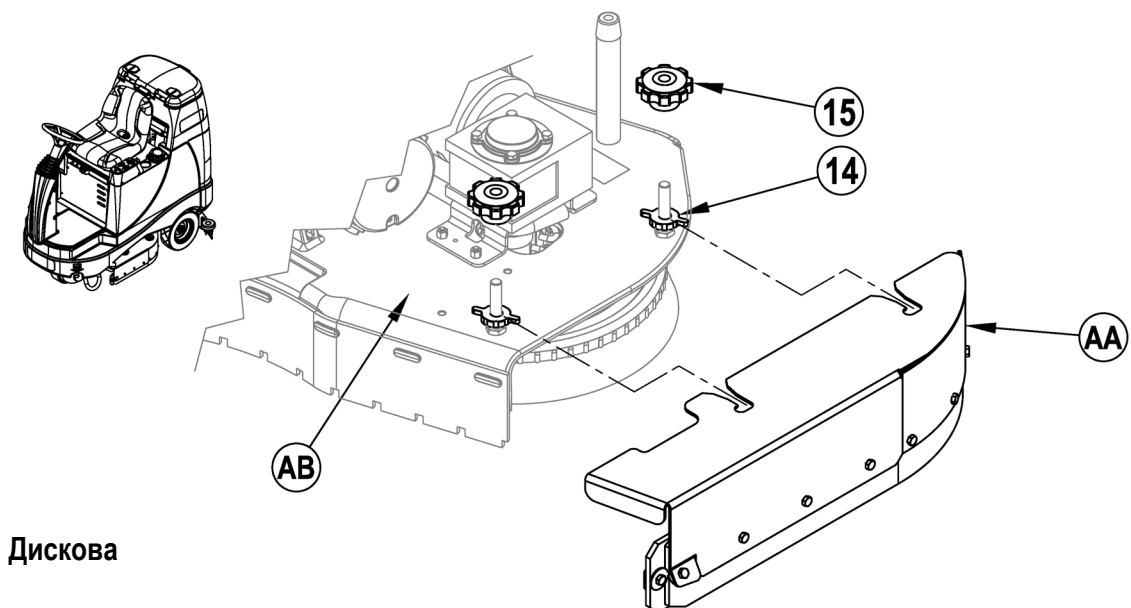

ОБЩО ОТКРИВАНЕ И ОТСТРАНЯВАНЕ НА НЕИЗПРАВНОСТИ ПО МАШИНАТА

Проблем	Възможна причина	Отстраняване
Лошо обиране на водата	Износени или скъсани пера на гумената миячка	Обърнете или сменете
	Гумената миячка не е регулирана	Регулирайте така, че перата да докосват равномерно пода по цялата ширина
	Резервоарът за мръсна вода е пълен	Резервоарът за мръсна вода е празен
	Теч от маркуча на резервоара за мръсна вода	Затегнете или сменете капачката на маркуча за източване
	Теч от уплътнителния пръстен на резервоара за мръсна вода	Сменете уплътнителния пръстен / поставете правилно капачката
	Захванали се отпадъци в гумената миячка	Почистете гумената миячка
	Задръстен маркуч на прахосмукачката	Отстранете отпадъците
	Използва прекалено много разтвор	Настройте потока разтвор чрез панела за управление
	Капакът на филтъра за пяна не е поставен както трябва	Поставете капачката както трябва
Лошо почистване с твърдата четка	Износена четка или подложка	Завъртете или сменете четките
	Неправилна четка или подложка	Консултирайте се с Nilfisk
	Неправилен химикал за почистване	Консултирайте се с Nilfisk
	Машината се движи прекалено бързо	Намалете скоростта
	Не се използва достатъчно разтвор	Увеличете потока разтвор чрез панела за управление
Неподходящ поток разтвор или няма разтвор	Резервоарът за разтвор е празен	Напълнете резервоара за разтвор
	Задръстени тръби, клапани, филтър или улей за разтвор	Промийте тръбите, улея и почистете филтъра за разтвор
	Затворен кран за разтвор	Отворете затворения кран
	Соленоиден клапан за разтвор	Почистете или сменете клапана
Машината не работи	Конекторът за акумулаторите не е включен	Включете конекторите за акумулатори
	Аварийен превключвател на седалката на оператора	Проверете за отворена верига и заменете
	Главен контролер на системата	Проверете кодовете за грешка (вижте сервизното ръководство)
	Сработил 10 Амр верижен прекъсвач	Проверете за късо съединение и рестартирайте
Не се движи НАПРЕД/НАЗАД	Контролер на системата за движение	Проверете кодовете за грешка (вижте сервизното ръководство)
	Сработил 70 Амр верижен прекъсвач	Проверете за претоварване на двигателя за движение
	Сработване на превключвателя за аварийно спиране	Рестартирайте превключвателя за аварийно спиране
Прахосмукачката спира работа и на екрана се появява надпис "Recovery Tank FULL indicator" (Индикатор за пълен резервоар за мръсна вода), когато не е пълен	Запушен маркуч за гумената миячка	Почистете отпадъците
	Засмуква голямо количество вода при висока скорост на движение	Намалете скоростта или дезактивирайте функцията за автоматично изключване (вижте сервизното ръководство)
Лошо обиране с гумената миячка (цилиндрична система)	Пълен контейнер	Изпразнете и почистете контейнера
	Износени четки	Сменете четките
	Космите на четките са се сплъстили	Разменете четките
Няма поток детергент (само за моделите EcoFlex)	Изпразнете касетата с детергент	Напълнете касетата с детергент
	Запушен или огънат маркуч за потока детергент	Промийте системата и изправете маркучите, за да отстраните огъванията
	Капачката със сухо уплътнение на капачката на касетата с детергент не е добре поставена	Поставете отново капачката
	Окабеляването на помпата за детергент е разкачено или обърнато	Свържете или свържете повторно окабеляването

ТЕХНИЧЕСКИ СПЕЦИФИКАЦИИ ((както е инсталирано и тествано върху устройството)

Модел		BR 755	BR 755C	BR 855
Модел No.		56601014	56601016	56601015
Напрежение, акумулатори	V	24V	24V	24V
Капацитет на акумулатора	Ah (a/ч)	238	238	238
Ниво на защита		IPX3	IPX3	IPX3
Ниво на звукова мощност (IEC 60335-2-72: 2002 измен. 1:2005, ISO 3744)	dB(A)	63,7dB LWA, 3dB KWA	63,7dB LWA, 3dB KWA	63,7dB LWA, 3dB KWA
Бруто тегло	lbs / кг	1,451/658	1,451/658	1,451/658
Максимално колесно натоварване на пода (централно предно)	psi / kg/cm ²	174.7 / 12.3	174.7 / 12.3	174.7 / 12.3
Максимално колесно натоварване на пода (дясно задно)	psi / kg/cm ²	112.7 / 7.9	A112.7 / 7.9	112.7 / 7.9
Максимално колесно натоварване на пода (ляво задно)	psi / kg/cm ²	124.7 / 8.8	124.7 / 8.8	124.7 / 8.8
Вибрации при ръчните органи за управление (ISO 5349-1)	m/s ²	.26	.26	.26
Вибрации при седалката (EN 1032)	m/s ²	0.05	0.05	0.05
Способност за движение под наклон при транспортиране		16% (9°)	16% (9°)	16% (9°)
Способност за движение под наклон при почистване		9% (5°)	9% (5°)	9% (5°)

CUPRINS

	Pagina
Introducere	D-2
Măsuri de precauție și avertismente	D-3
Cunoaște-ți aparatul	D-4 – D-5
Tablou de comandă	D-6
Pregătește-ți mașina pentru utilizare	
Instalează acumulatorii	D-7
Instalează perile	D-8
Instalează banda de ștergere	D-9
Umpleți rezervorul de soluție	D-9
Sistemul de detergent	D-10 – D-11
Aționarea mașinii	
Frecarea	D-12 – D-13
Aspirarea umedă	D-12 – D-13
După utilizare	D-14
Program de întreținere	D-14
Lubrifierea mașinii	D-14
Încărcarea bateriilor (Umed)	D-15
Verificarea nivelului de apă al acumulatorului	D-15
Încărcarea bateriilor (Gel)	D-15
Întreținerea benzii de ștergere	D-16
Reglarea benzii de ștergere	D-16
Întreținerea marginilor laterale	D-17
Întreținerea marginilor laterale	D-17
Depanare	D-18
Specificații tehnice	D-19

INTRODUCERE

Acest manual vă va ajuta să utilizați la nivel optim aparatul mobil de frecat Nilfisk. Citiți-l cu atenție înainte de a pune în funcțiune aparatul.

Notă: Numerele îngroșate din paranteze indică un articol ilustrate la paginile D-4 – D-6.

Acest produs este conceput numai pentru utilizare comercială.

PIESE ȘI SERVICE

Reparațiile, atunci când sunt necesare, trebuie să fie efectuate de centrul de service autorizat Nilfisk, care dispune de personal de service instruit la fabrică și un inventar al pieselor de schimb și accesoriilor originale Nilfisk.

Suntați la distribuitorul Nilfisk menționat mai jos pentru reparații, piese sau service. Vă rugăm să specificați modelul și seria atunci când discutați despre aparatul dumneavoastră.

MODIFICĂRI

Modificările și adăugirile la mașina de curățat care afectează capacitatea și funcționarea sigură nu vor fi efectuate de către client sau utilizator fără aprobarea prealabilă scrisă de la Nilfisk A/S. Modificările neaprobate vor anula garanția mașinii și îl vor face pe client răspunzător pentru orice accidente care ar putea rezulta.

PLĂCUȚĂ INDICATOARE

Numărul modelului și numărul de serie al aparatului dvs sunt arătate pe plăcuța indicatoare de pe mașină. Aceste informații sunt necesare când se comandă piese de schimb pentru aparat. Folosiți spațiul de mai jos pentru a nota numărul modelului și seria aparatului dumneavoastră pentru consultare ulterioară.

NUMĂRUL MODELULUI _____

NUMĂR SERIE _____

DESPACHETAȚI APARATUL

La livrarea aparatului, verificați cu atenție ambalajul de expediere și aparatul pentru a vedea dacă sunt deteriorate. Dacă deteriorarea este evidentă, păstrați ambalajul din carton (dacă este cazul) pentru a putea fi verificat. Contactați imediat Departamentul de servicii cu clienții Nilfisk pentru a face o plângere pentru deteriorarea transportului. Consultați fișa cu instrucțiuni de despachetare inclusă cu aparatul pentru a scoate aparatul din palet.

MĂSURI DE PRECAUȚIE ȘI AVERTISMENTE

SIMBOLURI

Nilfisk utilizează simbolurile de mai jos pentru a semnala situațiile potențial periculoase. Întotdeauna citiți cu atenție aceste informații și luați măsurile necesare pentru a proteja personalul și proprietatea.

PERICOL!

Este folosit pentru a avertiza pericolele imediate care vor cauza rănirea gravă a persoanei sau decesul.

AVERTISMENT!

Este utilizat pentru a atrage atenția asupra unei situații care ar putea cauza rănirea gravă a persoanei.

ATENȚIE!

Este utilizat pentru a atrage atenția asupra unei situații care ar putea cauza o rănire minoră a persoanei sau deteriorarea mașinii sau a altor bunuri.

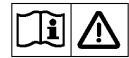

Citiți toate instrucțiunile înainte de utilizare.

INSTRUCȚIUNI GENERALE DE SIGURANȚĂ

Sunt incluse precauții și avertismente anume pentru a vă avertiza asupra potențialului pericol de deteriorare a mașinii sau rănire corporală. Acest aparat este conceput numai pentru uz comercial, de exemplu în hoteluri, școli, spitale, fabrici, magazine și birouri, în alte scopuri decât cele menajere normale pentru o locuință particulară.

AVERTISMENT!

- * Această mașină va fi utilizată doar de către persoane instruite și autorizate în mod corespunzător.
- * Această mașină nu este concepută pentru a fi utilizată de către persoane (inclusiv copii) cu capacități fizice, senzoriale sau mintale reduse sau lipsă de experiență și cunoștințe.
- * În timp ce este pe rampă sau pe planuri înclinate, evitați opririle bruște. Evitați virajele foarte strânse. Folosiți viteză scăzută la vale.
- * Nu umblați cu scântei, flacăra și materiale fumigene pe lângă acumulatori. Gazele explozive sunt ventilate în timpul funcționării normale.
- * Încărcarea acumulatorilor produce hidrogen gazos care este foarte exploziv. Încărcați acumulatorii doar în zone bine ventilate departe de flacăra deschisă. Nu fumați în timp ce încărcați acumulatorii.
- * Scoateți-vă toate bijuteriile când lucrați aproape de componentele electrice.
- * Rotiți comutatorul în poziția oprit (O) și deconectați acumulatorii înainte de a deconecta componentele electrice.
- * Nu lucrați niciodată sub o mașină fără blocuri sau suporturi de siguranță care să sprijine mașina.
- * Nu dispersați agenți de curățare inflamabili, nu operați mașina pe sau lângă acești agenți, nici nu operați în zone în care există lichide inflamabile.
- * Nu curățați acest aparat cu un spălător cu presiune.
- * Utilizați doar perile furnizate cu aparatul sau acelea specificate în manualul de instrucțiuni. Utilizarea altor perii poate afecta siguranța.
- * Respectați greutatea brută a vehiculului, GBV, pentru utilajul respectiv în timpul încărcării, conducerii, ridicării sau susținerii utilajului.

ATENȚIE!

- * Această mașină nu este aprobată pentru utilizarea pe căi sau drumuri publice.
- * Acest aparat nu este recomandat pentru colectarea prafului periculos.
- * Aveți grijă când folosiți discuri scarificatoare și pietre abrazive. Nilfisk nu va fi ținută responsabilă pentru deteriorarea suprafețelor podelelor cauzată de discurile scarificatoare sau pietrele abrazive (pot cauza și deteriorarea sistemului de acționare a periiilor).
- * Când operați această mașină, asigurați-vă că terțele părți, în particular copiii, nu sunt puse în pericol.
- * Înainte de a efectua orice operațiune de service, citiți cu atenție toate instrucțiunile care țin de acea operațiune.
- * Nu lăsați mașina nesupravegheată fără a roti comutatorul pe poziția oprit (O), fără a scoate cheia și fără a pune frâna de parcare.
- * Rotiți comutatorul pe poziția oprit (O) și scoateți cheia înainte de a schimba periiile și înainte de a deschide vreun panou de acces.
- * Luați măsuri de precauție pentru a preveni prinderea părului, a bijuteriilor sau a hainelor largi în piesele mobile.
- * Fiți atenți când mutați această mașină în condiții de temperatură sub limita de îngheț. Apa din soluție, recuperare sau rezervoarele de detergent sau din liniile de furtunuri ar putea îngheța, producând deteriorarea supapelor și fittingurilor. Clătiți cu fluid de spălare a parbrizelor.
- * Acumulatorii trebuie scoase din mașină înainte ca mașina să fie dată la fier vechi. Îndepărtarea acumulatorilor ar trebui să se facă în siguranță în conformitate cu reglementările dvs locale de mediu.
- * Nu folosiți pe suprafețele care au un grad de înclinare ce îl depășește pe acela marcat pe mașină.
- * Toate ușile și capacele vor fi poziționate așa cum se indică în manualul de instrucțiuni înainte de a utiliza aparatul.
- * Această mașină ar trebui să fie folosită și depozitată doar în interior.

PĂSTRAȚI ACESTE INSTRUCȚIUNI

CUNOAȘTE-ȚI APARATUL

Pe măsură ce citești acest manual, vei găsi ocazional un număr sau literă îngroșată în paranteze – de exemplu: (2). Aceste numere se referă la un articol arătat în aceste pagini dacă nu s-a notat altfel. Mergeți înapoi la aceste pagini ori de câte ori este necesar pentru a localiza poziția unui articol menționat în text. **NOTĂ:** Consultați manualul de service pentru explicațiile detaliate ale fiecărui articol ilustrat în următoarele 3 pagini.

- | | | | |
|----|---|----|---|
| 1 | Locul operatorului | 12 | Capac acces cartuș detergenți (doar modelele EcoFlex) |
| 2 | Furtun de scurgere al rezervorului de soluție | 13 | Cartuș detergenți (doar modelele EcoFlex) |
| 3 | Pedală acționare, direcție/viteză | 14 | Buton reglare înălțime bandă placă |
| 4 | Volan | 15 | Butoane scoatere bandă placă |
| 5 | Înterupător de circuit acționare roată (70 Amp) | 16 | Ușă acces încărcător acumulator |
| 6 | Înterupător circuit comandă (10 Amp) | 17 | Încărcător acumulator (opțional) |
| 7 | Oprire de urgență | 18 | Buton reglare scaun |
| 8 | Placă frezare | 19 | Amortizor rolă față |
| 9 | Roată spate | | |
| 10 | Compartiment acumulator (sub scaun) | | |
| 11 | Ansamblu bandă de ștergere | | |

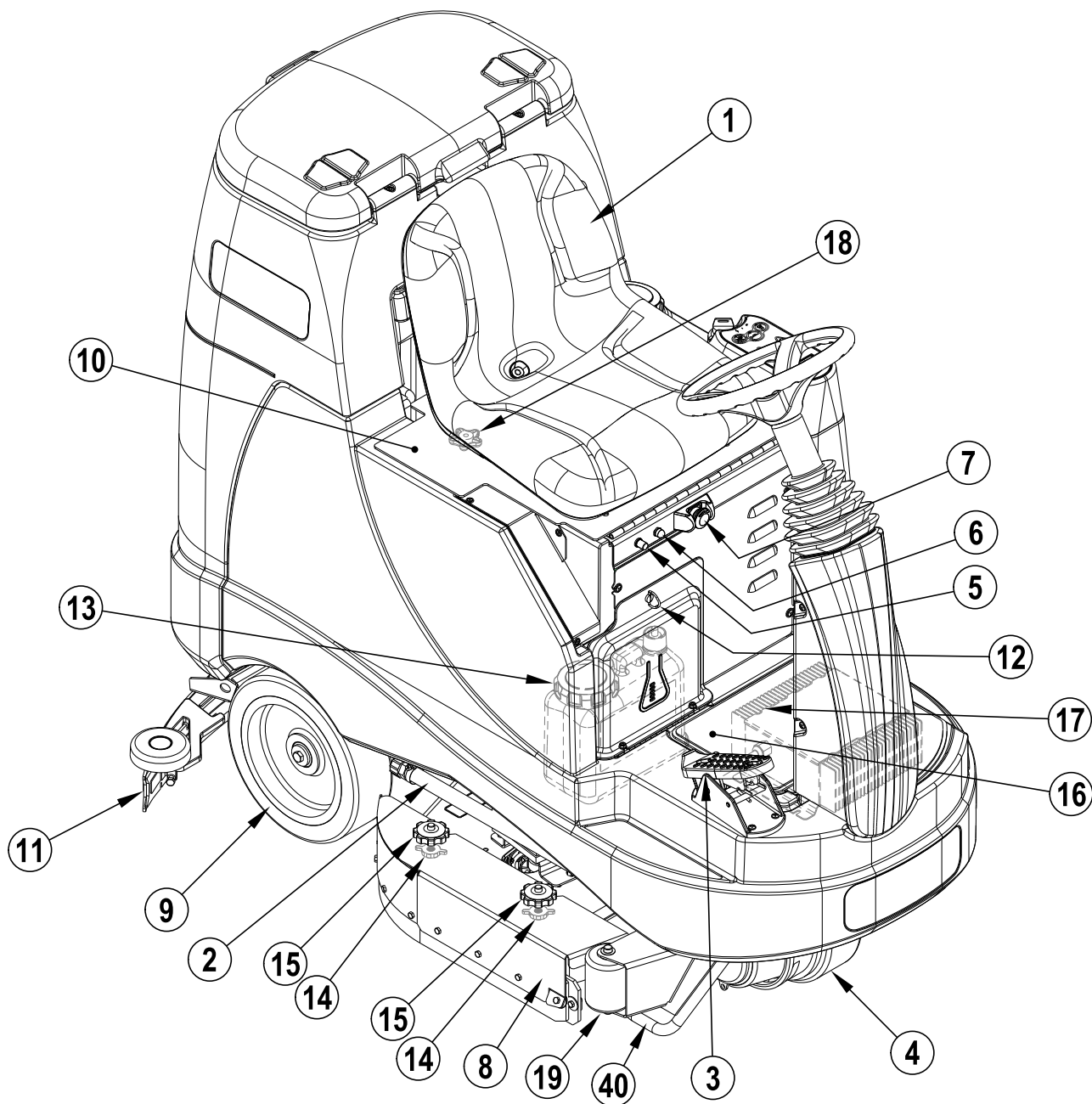

CUNOAȘTE-ȚI APARATUL

- | | | | |
|----|---|----|--|
| 21 | Supapă închidere soluție | 31 | Furtun de scurgere al rezervorului de recuperare |
| 22 | Filtru soluție | 32 | Buton reglare înclinare bandă de țtergere |
| 23 | Buton reglare înclinare volan | 33 | Tijă scaun |
| 24 | Tablou comandă | 34 | Conector acumulator mașină |
| 25 | Capac umplere rezervor de soluție | 35 | Zăvor scoatere lamă bandă frecare |
| 26 | Capac rezervor recuperare | 36 | Buncăr (doar modelele cilindrice) |
| 27 | Carcasă filtru motor aspirare | 37 | Furtun recuperare |
| 28 | Coș sorb | 38 | Supapă solenoidă soluție |
| 29 | Flotor închidere rezervor de recuperare | 39 | Piuliță-fluture scoatere lamă bandă frecare |
| 30 | Cârlig depozitare bandă frecare | 40 | Locuri fixare |

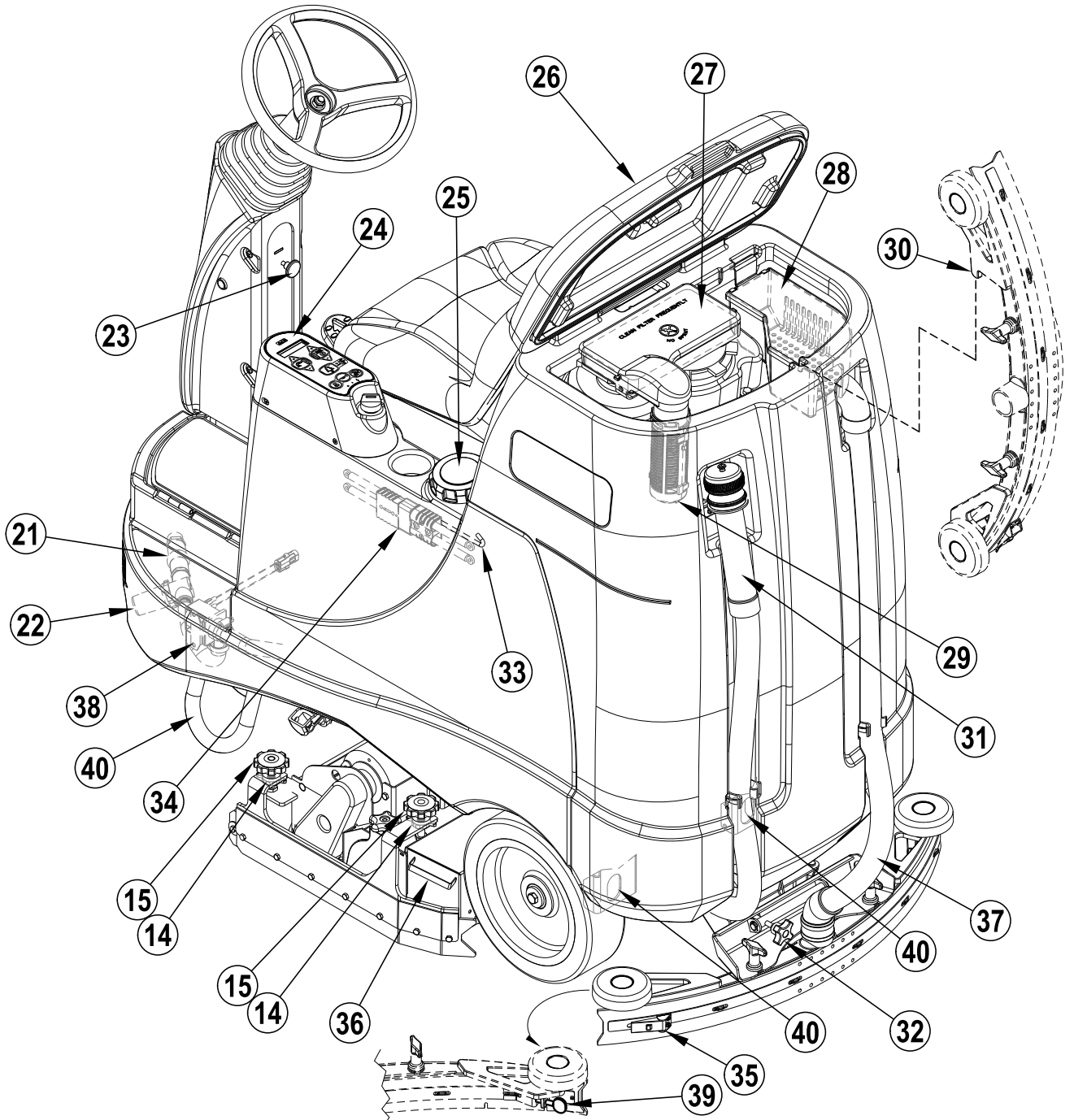

TABLOU DE COMANDĂ

- | | | | |
|----|--|----|---|
| A | Comutator | G | Comutator mărire presiune frecare |
| B | Comutator creștere soluție | H | Comutator PORNIRE/OPRIRE frecare |
| C | Comutator PORNIRE/OPRIRE soluție | H1 | Indicatoare presiune frecare (Normal, Greu și Extrem) |
| C1 | Indicatoare debit soluție (Normal, Greu și Extrem) | I | Comutator scădere presiune frecare |
| D | Comutator scădere soluție | J | Comutator EcoFlex |
| E | Comutator PORNIRE/OPRIRE detergent | K | Comutator claxon |
| F | Afișaj | L | Comutator aspirare/tijă |
| F1 | Contor | | |
| F2 | Indicator nivel rezervor soluție | | |
| F3 | Coduri defecțiuni | | |
| F4 | Indicator detergent (dacă este echipată astfel) | | |
| F5 | Indicator procentaj detergent | | |
| F6 | Indicator acumulator | | |
| F7 | Indicator PLIN rezervor recuperare | | |
| F8 | Indicator acumulator slab | | |

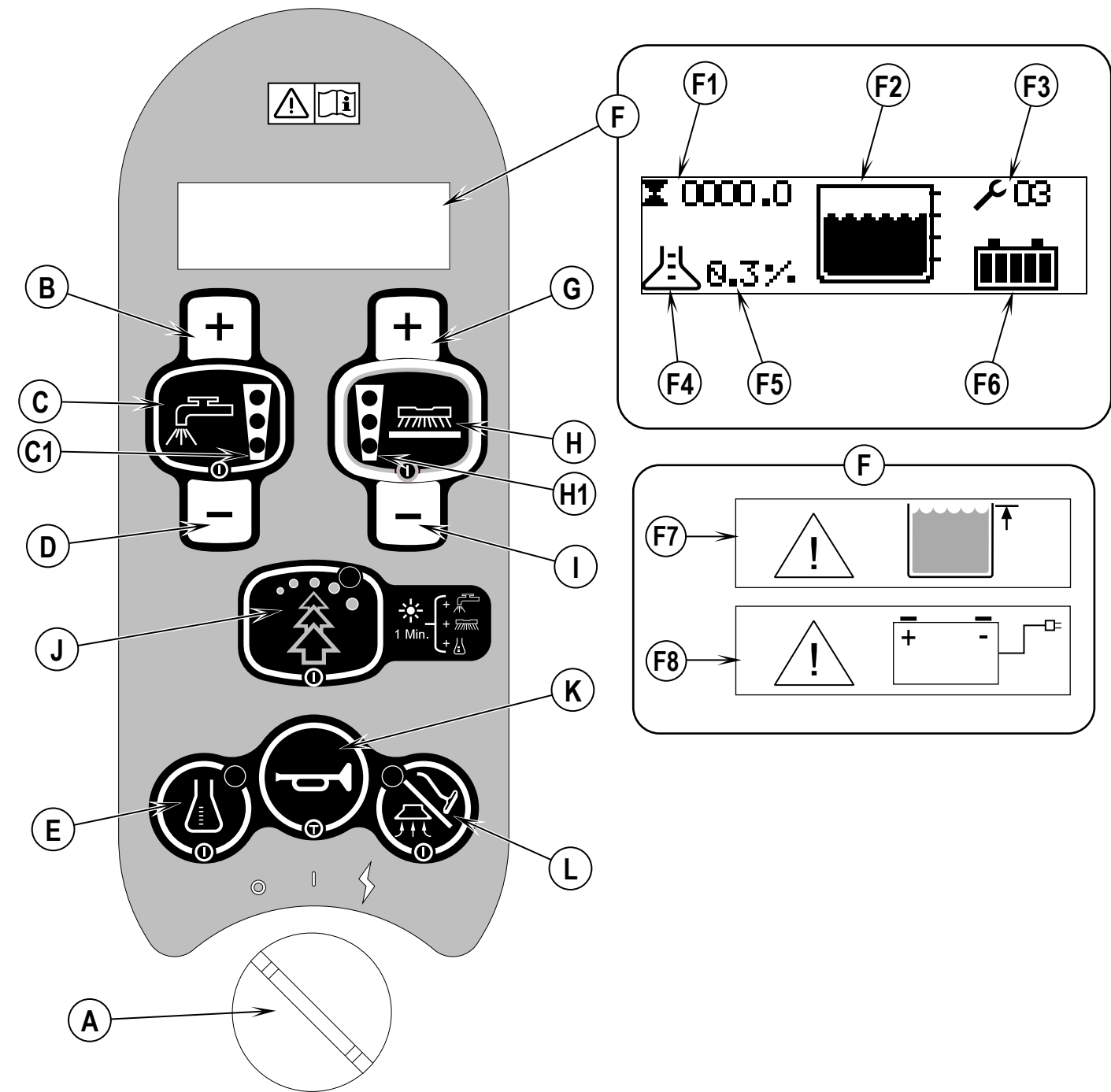

ACUMULATOARE

Dacă aparatul dvs a fost expediat cu acumuloare instalate faceți următoarele:

- Verificați ca acumuloarele să fie conectate la aparat (34).
- PORNIȚI întrerupătorul (A) și verificați indicatorul acumulator (F6). Dacă rezervorul este umplut complet, acumuloarele sunt gata de utilizare. Dacă rezervorul nu este plin, acumuloarele ar trebui încărcate înainte de folosire. Vezi secțiunea "Încărcarea acumuloarelor".
- **IMPORTANT!** DACĂ APARATUL DVS ARE UN ÎNCĂRCĂTOR DE ACUMULATOARE LA BORD CONSULTAȚI MANUALUL PRODUSULUI OEM PENTRU INSTRUCȚIUNI PRIVIND CONFIGURAREA ÎNCĂRCĂTORULUI PENTRU TIPUL DE ACUMULATOR.

Dacă aparatul dvs a fost expediat fără acumuloare instalate faceți următoarele:

- Consultați-vă comerciantul autorizat Nilfisk pentru acumuloarele recomandate.
- Instalați acumuloarele urmând instrucțiunile de mai jos.
- **NU instalați două acumuloare de 12 volți în aparatul dvs. Aceasta afectează stabilitatea aparatului.**
- **IMPORTANT!** DACĂ APARATUL DVS ARE UN ÎNCĂRCĂTOR DE ACUMULATOARE LA BORD CONSULTAȚI MANUALUL PRODUSULUI OEM PENTRU INSTRUCȚIUNI PRIVIND CONFIGURAREA ÎNCĂRCĂTORULUI PENTRU TIPUL DE ACUMULATOR.

INSTALEAZĂ ACUMULATOARELE

⚠ AVERTISMENT!

Procedați cu deosebită atenție când lucrați cu bateriile. Acidul sulfuric din baterii poate cauza rănirea gravă în caz de contact cu pielea sau ochii. Hidrogenul explozibil este eliberat din interiorul bateriilor prin orificiile de la capacele bateriilor. Acest gaz poate fi aprins de orice arc electric, scânteie sau flacără.

Când depanați acumuloarele...

- * Scoateți toate bijuteriile.
- * Fumatul interzis.
- * Purtați ochelari de protecție, un șorț de cauciuc și mănuși de cauciuc.
- * Lucrați într-o zonă bine aerisită.
- * Nu lăsați sculele să atingă mai multe borne de baterie în același timp.
- * Deconectați ÎNTOTDEAUNA cablul negativ (pământare) mai întâi când înlocuiți acumuloarele pentru a preveni scânteile.
- * Conectați ÎNTOTDEAUNA cablul negativ ultimul când instalați acumuloarele.

⚠ ATENȚIE!

Componentele electrice ale acestui aparat pot fi grav deteriorate dacă bateriile nu sunt instalate și conectate corect. Acumuloarele ar trebui instalate de către Nilfisk sau de către un electrician calificat.

- 1 Rotiți comutatorul (A) pe oprit (O) și scoateți cheia. Apoi deschideți capacul compartimentului acumuloarelor (10) și puneți tija de sprijin (33).
- 2 Utilizând (2) oameni și o bandă potrivită de ridicare, ridicați cu atenție acumuloarele din tava compartimentului exact așa cum se arată. Consultați schema cablurilor acumuloarelor decal 56601416.
- 3 **Vezi Figura 1.** Instalați cablurile acumulatorului așa cum se arată și strângeți piulițele de pe bornele acumulatorului.
- 4 Instalați manșoanele acumulatorului și fixați-le bine pe cablurile acumulatorului cu benzile de legare furnizate.
- 5 Conectați conectorul acumulatorului la conectorul aparatului (34) și închideți capacul compartimentului acumulatorului.

Când schimbați acumuloarele sau încărcătorul, vă rugăm să vă contactați centrul local autorizat de service pentru setările corecte ale acumulatorului, încărcătorului și mașinii pentru a preveni deteriorarea acumulatorului.

Figura 1

420 Ah, 20 Hr. Rate

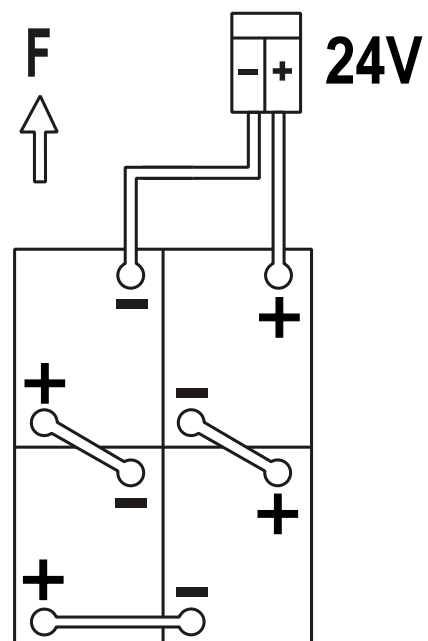

INSTALAȚI PERIILE (SISTEM DISC)

⚠ ATENȚIE!

Rotiți comutatorul pe poziția oprit (O) și scoateți cheia înainte de a schimba periile și înainte de a deschide vreun panou de acces.

- 1 Asigurați-vă că placa periilor este în poziția RIDICAT. Asigurați-vă că întrerupătorul (A) este oprit (O).
- 2 **Vezi Figura 2.** Scoateți ambele ansambluri bandă laterală. **NOTĂ:** Benzile laterale sunt fixate cu două butoane mari (AA). Slăbiți aceste butoane și glisați ansamblurile benzilor laterale (AB) ușor înainte și apoi de pe placa de frecare.
- 3 Pentru a monta periile (AC) (sau suporturile padelelor) aliniați toartele (AD) de pe perie cu găurile de pe placa de montare și rotiți pentru a bloca (rotiți muchia exterioară a periei spre fața aparatului așa cum se arată (AE)). **NOTĂ:** În timpul frecării, periile se rotesc după cum arată săgeata (AF).

Figura 2

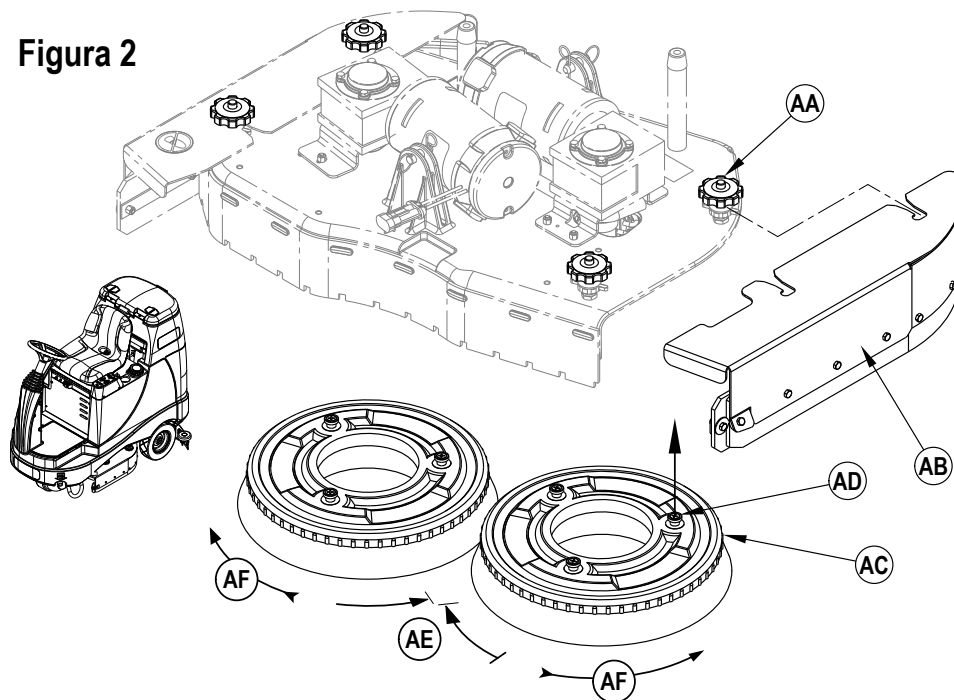

INSTALAȚI PERIILE (SISTEM CILINDRIC)

⚠ ATENȚIE!

Rotiți comutatorul pe poziția oprit (O) și scoateți cheia înainte de a schimba periile și înainte de a deschide vreun panou de acces.

- 1 Asigurați-vă că placa periilor este în poziția RIDICAT. Asigurați-vă că întrerupătorul (A) este oprit (O).
- 2 **Vezi Figura 3.** Scoateți ambele ansambluri bandă laterală. **NOTĂ:** Benzile laterale sunt fixate cu două butoane mari (BA). Slăbiți aceste butoane și glisați ansamblurile benzilor laterale (BB) ușor înainte și apoi de pe placa de frecare.
- 3 Slăbiți butoanele negre (BC) din partea de sus a ansamblurilor de relanți (BD) și scoateți ansamblul
- 4 Glisați peria în carcasă, ridicăți ușa, împingeți și rotiți până ce se așază. Reinstalați ansamblurile de relanți (BD) și ansamblurile benzilor laterale (BB).

Figura 3

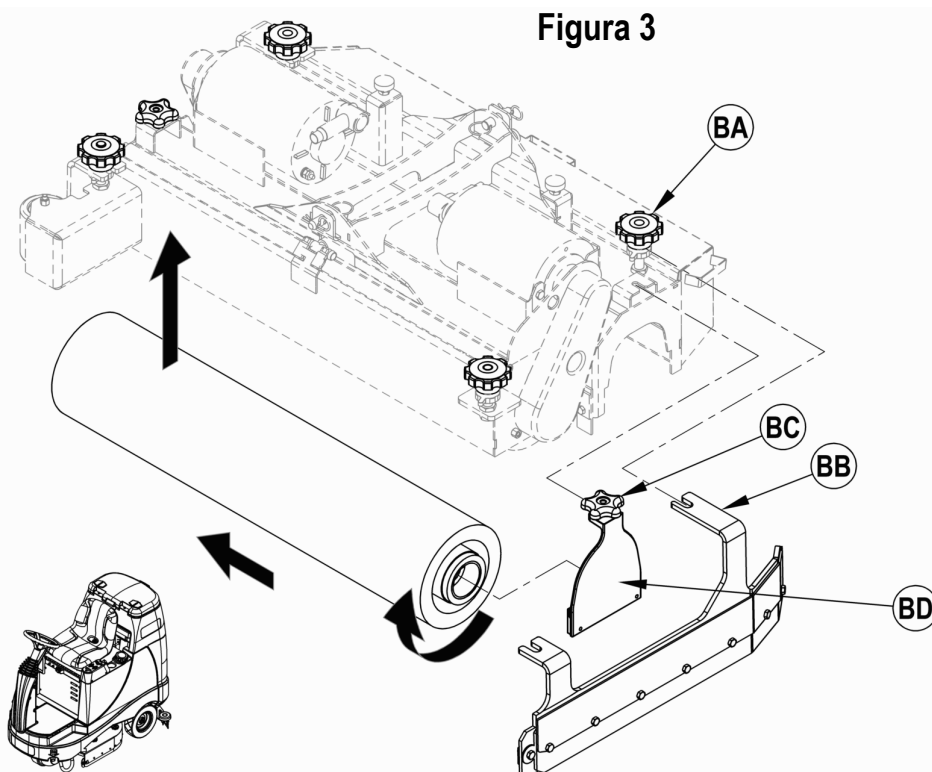

INSTALEAZĂ BANDA DE ȘTERGERE

- 1 **Vezi Figura 4.** Glisați ansamblul benzii de frecare (11) e colierul de montare a benzii de frecare și strângeți piulițele-fluture de montare a benzii de frecare (AA).
- 2 Conectați furtunul de recuperare (AB) la intrarea benzii de frecare.
- 3 Coborâți banda de frecare, mișcați mașina înainte ușor și reglați înclinarea și înălțimea benzii de frecare folosind butonul de reglare a înclinării benzii de frecare (32) și roata de înălțime a benzii de frecare (AC) astfel încât lama spate a benzii de frecare să atingă podeaua uniform pe toată lățimea sa și să fie înclinată ușor așa cum se arată pe secțiunea benzii de frecare.

Figura 4

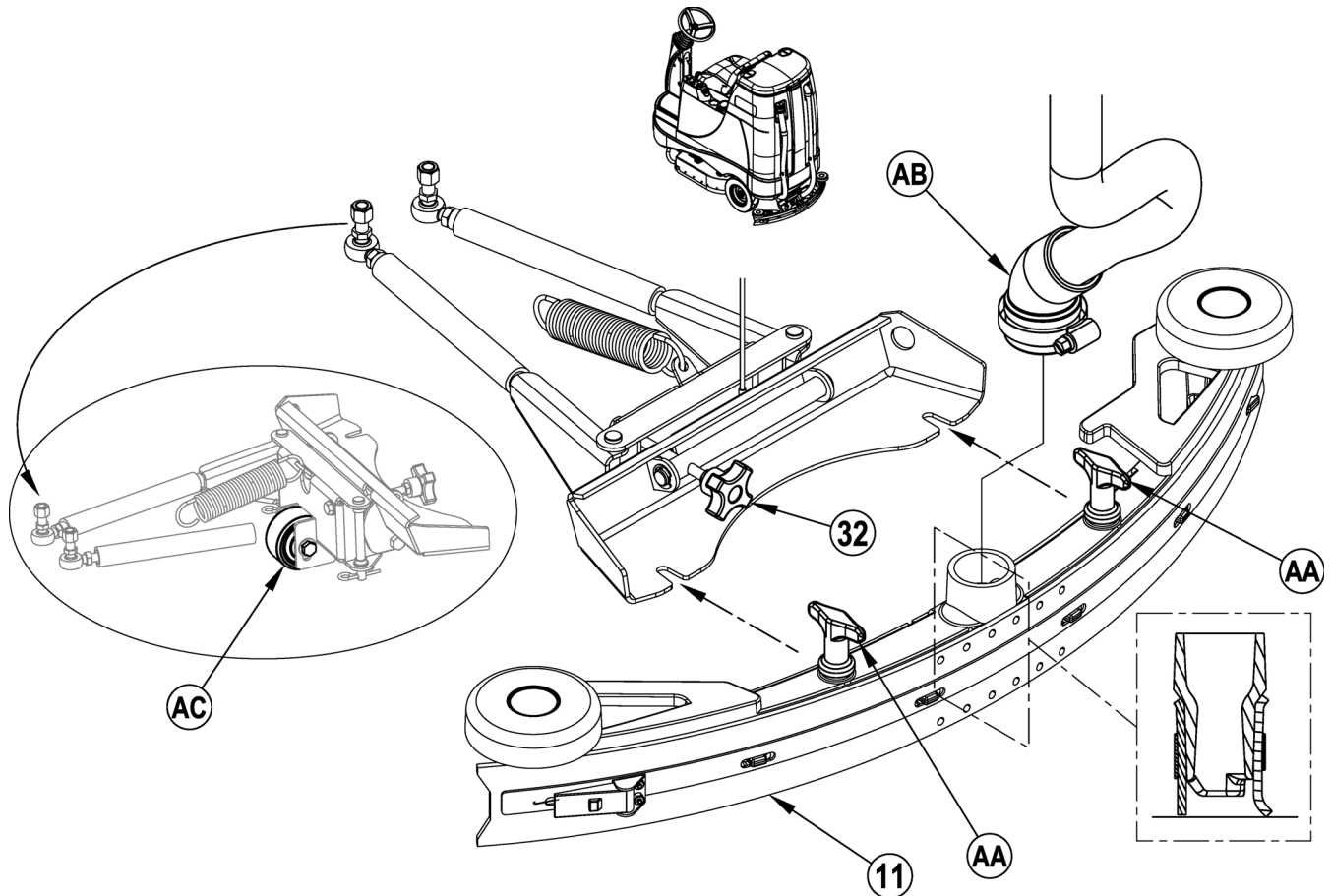

UMPLEȚI REZERVORUL DE SOLUȚIE.

Citiți eticheta substanței de curățare și calculați cantitatea corectă de substanță de amestecat pentru un rezervor cu capacitatea de 28 de galoane SUA (110 litri). Deschideți capacul rezervorului de soluție (2), apoi umpleți rezervorul 1/3 cu apă, adăugați substanța de curățare, apoi umpleți rezervorul cât a mai rămas.
NOTĂ: Mașinile EcoFlex pot fi folosite fie convențional cu detergent amestecat în rezervor, fie se poate folosi sistemul de dispersare a detergentului. Când folosiți sistemul de dispersare a detergentului nu amestecați detergentul în rezervor, ar trebui folosită apă simplă.

⚠ ATENȚIE!

Utilizați doar detergenți lichizi cu spumare redusă, neinflamabili concepuți pentru aplicarea cu mașina automată de frecare. Temperatura apei nu ar trebui să depășească 130 de grade Fahrenheit (54,4 grade Celsius).

PREGĂTIREA ȘI UTILIZAREA SISTEMULUI DE DETERGENT (DOAR MODELELE ECOFLEX)

INSTRUCȚIUNI COMUNE:

Apăsarea și eliberarea comutatorului de detergent (E) în timp ce sistemul soluției este activ va produce deschiderea și închiderea alternativă a sistemului de detergent. Sistemul ar trebui să fie golit de detergentul anterior când se trece la un detergent diferit. **NOTĂ de SERVICE:** Treceți mașina pe uscare poda înainte de golire pentru că va fi dispersată o cantitate mică de detergent în proces.

Pentru a goli când se schimbă substanțele chimice:

- 1 Deconectați și scoateți cartușul de detergent.
- 2 Rotiți întrerupătorul (A) pe PORNIT. Apăsați și țineți apăsat comutatorul Soluție (C) și comutatorul Detergent (E) timp de 3 secunde. **NOTĂ:** Odată activat, procesul de golire durează 20 secunde. Vezi ilustrația de la pagina următoare pentru indicatoarele sistemului de detergent. În mod normal un ciclu de golire este adecvat pentru a goli sistemul.

Pentru a goli săptămânal:

- 1 Deconectați și scoateți cartușul de detergent. Instalați și conectați un cartuș umplut cu apă curată.
- 2 Rotiți întrerupătorul (A) pe PORNIT. Apăsați și țineți apăsat comutatorul Soluție (C) și comutatorul Detergent (E) timp de 3 secunde. **NOTĂ:** Odată activat, procesul de golire durează 20 secunde. Vezi ilustrația de la pagina următoare pentru indicatoarele sistemului de detergent. În mod normal un ciclu de golire este adecvat pentru a goli sistemul.

Când cartușul de detergent este aproape gol un indicator Panou afișare (F4) va apărea. Indicatorul „Detergent puțin” va rămâne pornit până ce resetați sistemul. Odată ce apare acest indicator ar trebui să puteți să turnați pur și simplu o sticlă întreagă de detergent în cartuș pentru a reumple fără a vă face probleme pentru măsurare. **NOTĂ:** Resetați sistemul doar când cartușul este plin. Când schimbați cartușele, indicatorul „Detergent puțin” este exact doar dacă cartușul de înlocuire este la același nivel cu cartușul care este înlocuit.

Pentru a reseta:

- 1 Rotiți întrerupătorul (A) pe PORNIT. Apăsați și țineți apăsat comutatorul Creștere soluție (B) și comutatorul Scădere soluție (D) timp de 3 secunde. Vezi ilustrația de la pagina următoare pentru indicatoarele sistemului de detergent.

Procentajul de detergent:

- 1 Valoarea implicită a procentajului de detergent este de 0,25%. Pentru a schimba procentajul, sistemul detergentului trebuie să fie OPRIT, apoi apăsați și țineți apăsat comutatorul PORNIRE/OPRIRE detergent (E) timp de 2 secunde. Indicatorul de detergent va pălpâi și fiecare apăsare a comutatorului va trece prin procentajele disponibile (3%, 2%, 1,5%, 1%, 0,8%, 0,66%, 0,5%, 0,4%, 0,3%, 0,25%). Odată ce este afișat procentajul dorit pe ecran (F5), opriți și el se va bloca după 5 secunde.

INSTRUCȚIUNI PENTRU CARTUȘ:

Cartușul de detergent (13) este situat în spatele ușii de acces la cartușul de detergent (12) din compartimentul operatorului. Umpleți cartușul de detergent cu maximum 1,25 galoane (4,73 litri) de detergent. **NOTĂ DE SERVICE:** Scoateți cartușul de detergent din cutia de detergent înainte de umplere pentru a evita vărsarea detergentului pe mașină.

Se recomandă să se folosească un cartuș separat pentru fiecare detergent pe care plănuiți să îl folosiți. Cartușele de detergent au o decalcomanie albă pe ele așa că puteți scrie numele detergentului pe fiecare cartuș pentru a evita amestecarea lor. Când instalați un nou cartuș, scoateți capacul (AA) și puneți cartușul în cutia de detergent. Instalați capacul de evitare a scurgerii (BB) și furtunul de detergent așa cum se arată.

Figura 5

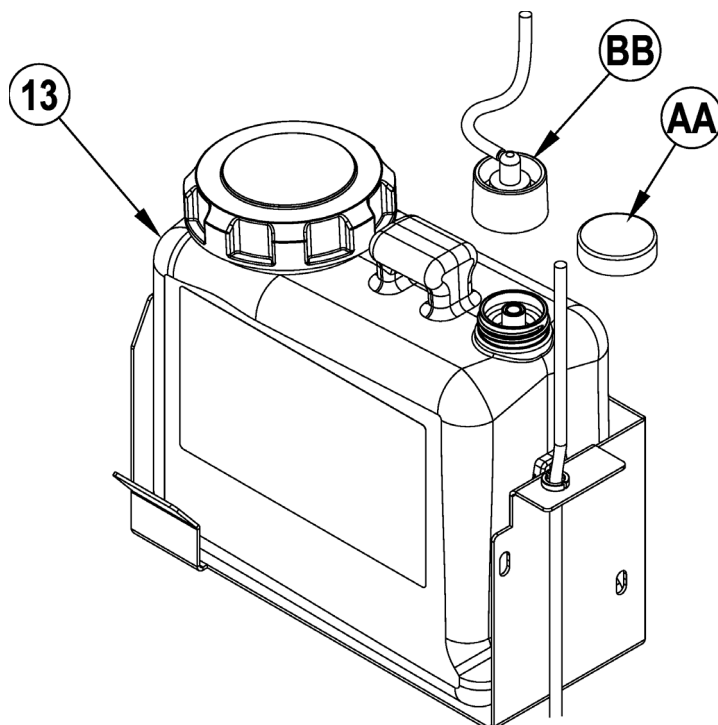

PREGĂTIREA ȘI UTILIZAREA SISTEMULUI DE DETERGENT (DOAR MODELELE ECOFLEX)

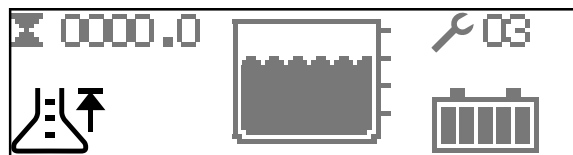

PLIN (RESETARE)

Apăsați și țineți apăsați (B) și (D) timp de 3 secunde pentru resetare.

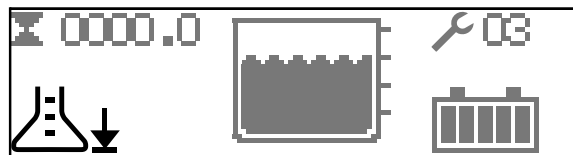

DETERGENT PUȚIN

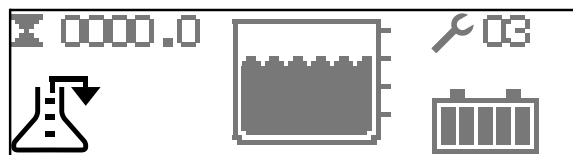

GOLIRE

Apăsați și țineți apăsați (C) și (E) timp de 3 secunde pentru golire.

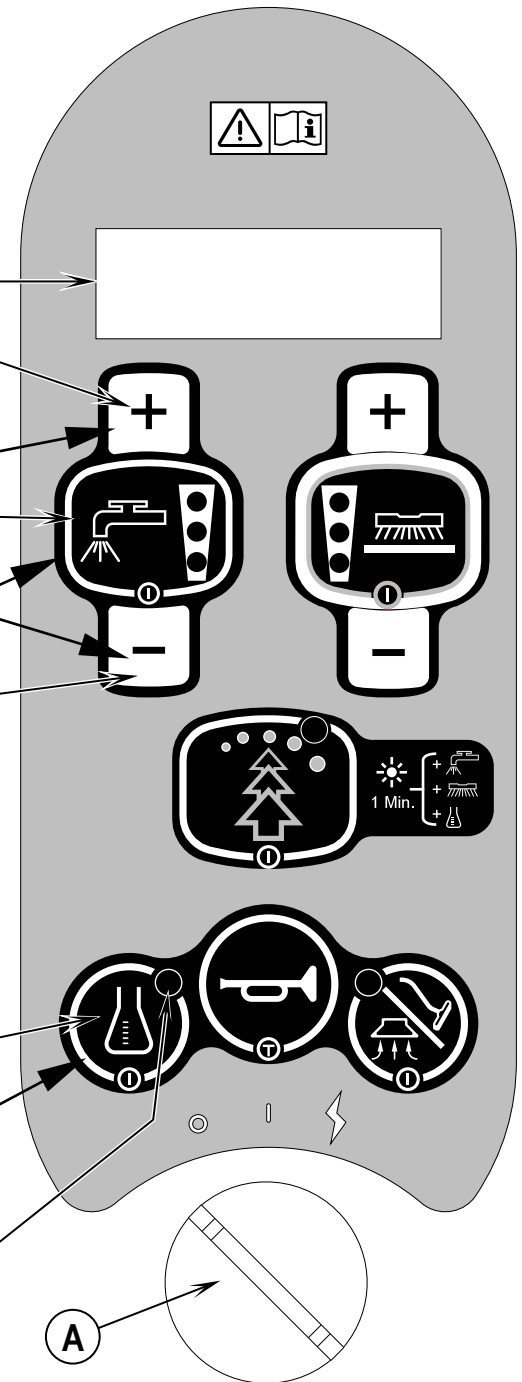

Sistemul detergentului este PORNIT când indicatorul este PORNIT.

OPERAREA APARATULUI

AVERTISMENT!

Asigurați-vă că înțelegeți comenzile operatorului și funcțiile lor.

În timp ce este pe rampă sau pe planuri înclinate, evitați opririle bruște când este încărcată. Evitați virajele foarte strânse. Folosiți viteză scăzută la vale. Curățați doar în timpul urcării (conducerii în sus) pe rampă.

Pentru a freca...

Urmați instrucțiunile din secțiunea de pregătire a mașinii pentru utilizare a acestui manual.

- 1 **Vezi Figura 6.** Așezat în mașină, reglați volanul la o poziție confortabilă folosind butonul de reglare a înclinării volanului (23). Scaunul poate fi reglat dacă este necesar prinzând scaunul și folosind butonul de reglare (18).
- 2 Rotiți întrerupătorul (A) pe PORNIT (I). Aceasta va afișa luminile indicatorului tabloului de comandă. Consultați indicatorul Stare acumulator (F6) și contor (F1) înainte de a continua.
- 3 Pentru a transporta mașina la zona de lucru, aplicați o presiune uniformă cu piciorul pe partea din față a pedalei de acționare (3) pentru a merge înainte sau pe partea din spate a pedalei pentru a merge înapoi. Variați presiunea pe pedala de picior pentru a obține viteza dorită.
- 4 Apăsăți și țineți apăsat comutatorul de soluție (C) pentru a respăla podeaua, soluția va fi dispersată în timp ce comutatorul este ținut apăsat. **NOTĂ:** Aceasta va ajuta la prevenirea zgârierii suprafeței podelei când se începe frecarea cu perii uscate. Aceasta trebuie făcută înainte de a apăsa butonul PORNIRE frecare (H).
- 5 Apăsăți butonul PORNIRE/OPRIRE frecare (H), placa de frecare și banda de frecare vor fi coborâte automat la podea. Sistemele de frecare, aspirare, soluție și detergent (modelele EcoFlex) pornesc toate când pedala de acționare (3) este activată.
Presiunea de frecare va intra implicit la Normal (un indicator de presiune frecare aprins). Utilizați comutatorul de mărire a presiunii de frecare (G) și comutatorul de scădere a presiunii de frecare (I) pentru a schimba modulele între Normal, Dur și Extrem. Volumul debitului soluției se va regla automat pentru a coincide cu presiunea de frecare.
NOTĂ: Volumul debitului soluției poate fi schimbat independent de presiunea de frecare apăsând comutatorul Creștere soluție (B) sau comutatorul Scădere soluție (D). Orice reglări ulterioare ale presiunii de frecare vor reseta volumul debitului soluției pentru a corespunde presiunii de frecare.
NOTĂ: Sistemele de frecare, soluție, aspirare, detergent (modelele EcoFlex) sunt activate automat când comutatorul PORNIRE/OPRIRE frecare (H) este apăsat. Orice sistem individual poate fi OPRIT (OFF) sau din nou PORNIT (ON) apăsându-i pur și simplu comutatorul în orice moment din timpul frecării.
NOTĂ: Când operați aparatul cu spatele banda de frecare se ridică automat.
- 6 Începeți frecarea conducând mașina înainte în linie dreaptă la o viteză normală de plimbare și suprapuneți fiecare cale cam 2-3 inci (50-75 mm). Reglați viteza mașinii și debitul soluției când este necesar în funcție de starea podelei.

ATENȚIE!

Pentru a evita deteriorarea podelei, țineți mașina în mișcare în timp ce periele se rotesc.

- 7 Când frecați, verificați în spatele mașinii din când în când pentru a vedea dacă toată apa reziduală este adunată. Dacă există apă în urma mașinii, se poate să dispersați prea multă soluție, rezervorul de recuperare poate fi plin sau banda de ștergere poate necesita reglare.
- 8 Mașina folosește valorile implicite ale modului de curățare EcoFlex (indicatorul comutatorului EcoFlex este aprins în VERDE) pentru conservarea soluției și detergentului. Apăsăți comutatorul EcoFlex (J) pentru a schimba modul de curățare EcoFlex și a mări temporar presiunea frecării, debitul soluției și procentajul de detergent. Aceasta va face ca indicatorul să clipească intermitent cu galben timp de un minut, rata debitului soluției va crește la nivelul următor, presiunea de frecare va crește la nivelul următor și procentajul de detergent va crește la următorul procentaj mai mare. **NOTĂ:** Pentru mașinile care nu au detergent instalat, apăsarea comutatorului EcoFlex va mări temporar presiunea de frecare și debitul soluției.
NOTĂ: Apăsarea și ținerea apăsată a comutatorului EcoFlex (J) timp de 2 secunde dezactivează sistemul EcoFlex. Singurul mod de a-l reactiva este de a apăsa comutatorul EcoFlex (J) din nou. Apăsarea comutatorului principal (A) nu reactivează sistemul. Sistemul EcoFlex va funcționa doar dacă sistemul de frecare (H) a fost activat.
- 9 Pentru podele extrem de murdare, o operație de frecare într-un pas poate să nu fie satisfăcătoare și poate fi necesară o operație de „dublă frecare”. Această operație este la fel cu frecarea într-un pas cu excepția faptului că la primul pas banda de ștergere este în poziția ridicată (apăsăți comutatorul aspirare/tijă (L) pentru a ridica banda de ștergere). Aceasta permite ca soluția de curățare să rămână pe podea pentru a acționa mai mult timp. Trecerea finală se face peste aceeași zonă, cu banda de frecare coborâtă pentru a aduna soluția acumulată.
- 10 Rezervorul de recuperare are un flotor de închidere (29) care face ca TOATE sistemele să se OPREASCĂ cu excepția sistemului de acționare când rezervorul de recuperare este plin. Când flotorul(ele) este activat, rezervorul de recuperare trebuie golit. Mașina nu va aduna apa sau freca cu flotorul activat.
NOTĂ: Toate celelalte indicatoare dispar și un indicator "Rezervor recuperare PLIN" (F7) apare pe tabloul de afișaj când este activat flotorul.
- 11 Când operatorul vrea să oprească frecarea sau rezervorul de recuperare este plin, apăsăți comutatorul PORNIRE/OPRIRE frecare (H) o dată. Aceasta va opri automat periele de frecare și debitul de soluție iar placa de frecare se va ridica. Banda de ștergere se va ridica după o scurtă întârziere iar aspiratorul se va opri după o scurtă întârziere (aceasta este pentru a permite apei rămase să fie adunate fără a porni din nou aspiratorul).
- 12 Conduceți mașina la un „AMPLASAMENT DE EVACUARE” a apei reziduale desemnat și goliți rezervorul de recuperare. Pentru a goli, trageți furtunul de scurgere (31) din locul său de depozitare din spate, apoi deșurubați capacul (țineți capătul furtunului deasupra nivelului apei din rezervor pentru a evita curgerea bruscă, necontrolată a apei reziduale). Reumpleți rezervorul de soluție și continuați frecarea.

NOTĂ: Asigurați-vă că capacul rezervorului de recuperare (26) și capacul furtunului de golire a rezervorului de recuperare (31) sunt așezate corespunzător, altfel mașina nu va aduna apa corect.

Când acumulatorii necesită reîncărcare indicatorul acumulator slab (F8) va fi afișat. Aceasta va opri automat periele de frecare și debitul de soluție iar placa de frecare se va ridica. Banda de frecare se va ridica după o scurtă întârziere iar aspiratorul se va opri după o scurtă întârziere. Transportați mașina într-o suprafață de service și reîncărcați acumulatorii conform instrucțiunilor din secțiunea Acumulatorul a acestui manual.

ASPIRAREA UMEDĂ

Pașii de urmat pentru amplasarea pe mașină a atașamentelor opționale pentru aspirarea umedă.

- 1 Deconectați furtunul de recuperare (37) de la banda de frecare (11). Conectați cupla și furtunul de la setul țigii la furtunul de recuperare.
- 2 Atașați uneltele potrivite de adunare a umezelii la furtun. (Un set opțional de țigii PN56601087 este disponibil la Nilfisk).
- 3 Rotiți întrerupătorul principal (A) pe PORNIT și apăsați comutatorul țigii (L). **NOTĂ:** Operatorul nu poate fi pe scaun pentru a rula motorul aspiratorului. Motorul aspiratorului va rula continuu până ce comutatorul este din nou apăsat pentru a se OPRIT. **NOTĂ:** Indicatorul "Rezervor recuperare PLIN" este dezactivat când este activat modul țigii. Flotorul va înceta să plutească în rezervorul de recuperare.

NOTĂ DE SERVICE: Consultați manualul de service pentru descrierile funcționale detaliate ale tuturor comenzilor și programabilității opționale.

Figura 6

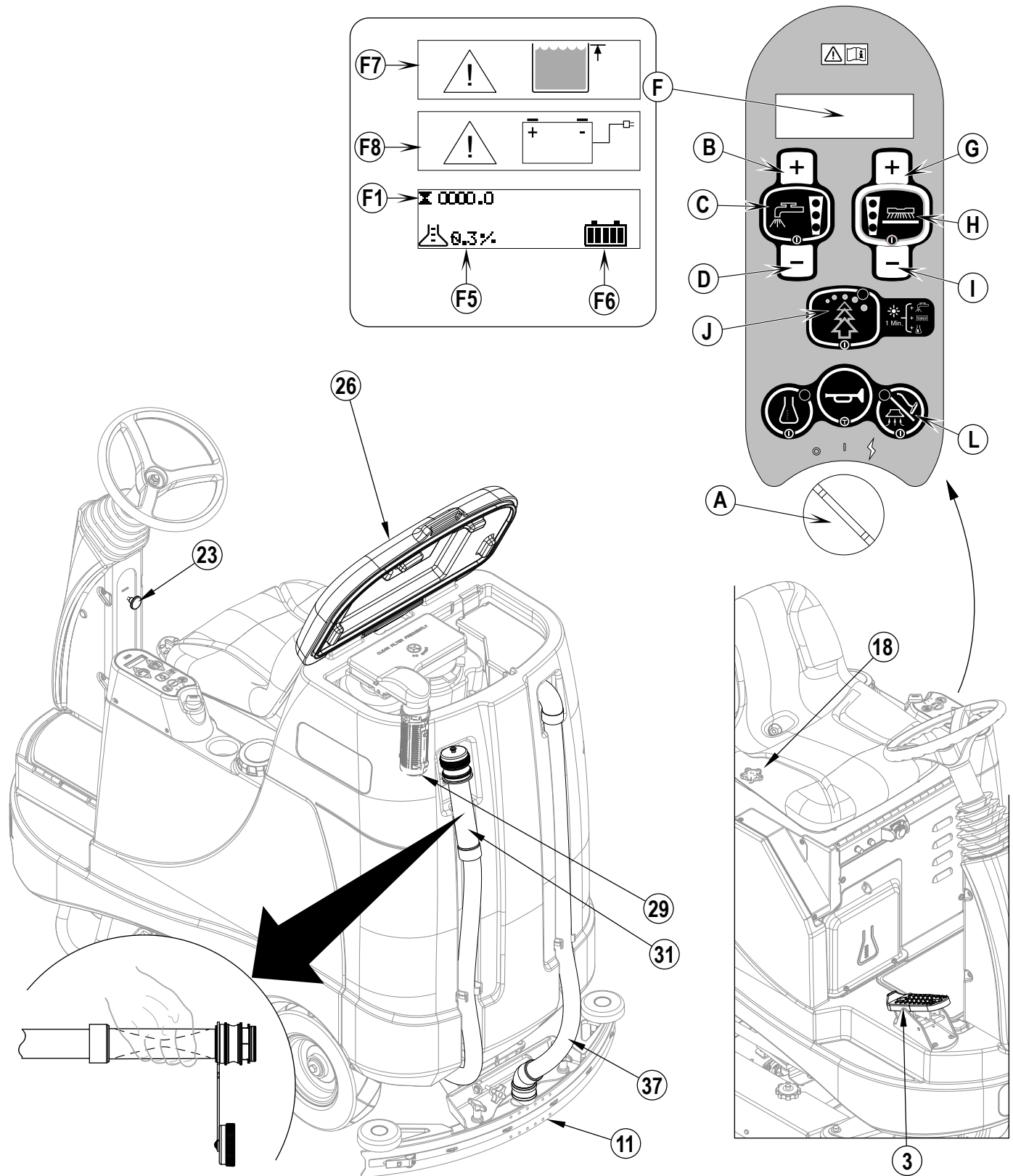

DUPĂ UTILIZARE

- 1 Când ați terminat de frecat, apăsați comutatorul PORNIRE/OPRIRE frecare (H), acesta se va ridica, retrage automat și va opri toate sistemele mașinii (perie, bandă de frecare, aspirare, soluție și detergent (modelele EcoFlex)). Apoi conduceți mașina într-o zonă de service pentru întreținerea zilnică și revizuirea pentru necesitatea altui service.
- 2 Pentru a goli rezervorul de soluție, scoateți furtunul de scurgere soluție (2) din clema sa de depozitare. Îndreptați furtunul spre un "LOC DE EVACUARE" desemnat și scoateți dopul. Clătiți rezervorul cu apă curată.
- 3 Pentru a goli rezervorul de recuperare, trageți furtunul de scurgere a rezervorului de recuperare (31) din clema sa de depozitare. Îndreptați furtunul spre un "LOC DE EVACUARE" desemnat și deșurubați dopul (țineți capătul furtunului deasupra nivelului apei din rezervor pentru a evita debitul brusc, necontrolat al apei reziduale). Clătiți rezervorul cu apă curată.
- 4 Scoateți periile sau suporturile padelelor. Clătiți periile sau padelele cu apă caldă și atârnați-le la uscat.
- 5 Scoateți banda de frecare și clătiți-o cu apă caldă. Deschideți capacul rezervorului de recuperare și atârnați banda de frecare de rezervorul de recuperare folosind cârligul de depozitare a benzii de frecare (30).
- 6 Scoateți buncărul de pe sistemele cilindrice și spălați-l bine. Scoateți lateralele mașinii scoțând banda de frecare și înclinând buncărul în sus și din carcasă, apoi scoateți-le.
- 7 Verificați programul de întreținere de mai jos și efectuați orice întreținere înainte de depozitare.

PROGRAMUL DE ÎNTREȚINERE

ELEMENT ÎNTREȚINERE	Zilnic	Săptămănal	Lunar	Anual
Încărcarea bateriilor	X			
Verificați/Curățați rezervoarele și furtunurile	X			
Verificați/Curățați/Rotiți periile/padelele	X			
Verificați/Curățați banda de frecare	X			
Verificați/Curățați flotorul de închidere a aspirării	X			
Verificați/Curățați filtrul(ele) de spumă ale motorului aspiratorului	X			
Goliți/Curățați coșul sorbului din rezervorul de recuperare	X			
Curățați buncărul de pe sistemul cilindric	X			
Verificați nivelul de apă din celula(ele) fiecărui acumulator		X		
Inspectați carcasa benzilor de frecare		X		
Inspectați și curățați filtrul soluției		X		
Curățați jghebul soluției de pe sistemul cilindric		X		
Goliți sistemul pentru detergenți (doar modelele EcoFlex)		X		
Lubrifierea mașinii			X	
* Verificați periile de cărbune				X

* Puneți pe Nilfisk să verifice periile de cărbune ale motorului aspiratorului o dată pe an sau după 300 de ore de operare. Periile de cărbune ale periei și motorului se verifică la fiecare 500 de ore sau o dată pe an.

NOTĂ: Consultați manualul de service pentru mai multe detalii privind întreținerea și reparațiile de depanare.

- 8 Depozitați mașina într-un loc uscat și curat. Aveți grijă să nu înghețe. Lăsați rezervoarele deschise pentru a se aerisi.
- 9 Rotiți comutatorul (A) pe oprit (O) și scoateți cheia.

LUBRIFIEREA MAȘINII

O dată pe lună, aplicați ulei ușor de mașină pentru a lubrifia:

- Lanțul de direcție
- Punctele generale ale pivoților pentru legătura benzii de frecare și a plăcii de frecare
- Butoanele de reglare a înălțimii benzii de frecare laterale
- Articulația universală a arborelui de direcție
- Amortizorul rolă față

FRÂNA ELECTROMAGNETICĂ

Vezi Figura 6,5. Ansamblul volan / direcție (4) are o frână electromagnetică încorporată care este angrenată ori de câte ori întrerupătorul (A) este OPRIT sau pedala ÎNAINTE / ÎNAPOI (3) este în poziție neutră. Această frână poate fi ocolită manual dacă este necesar introducând o șurubelniță medie spre mare în spatele furcii (AA) așa cum se arată. Aceasta ar trebui făcută doar în cazul în care trebuie să împingeți sau să trageți unitatea.

Figura 6,5

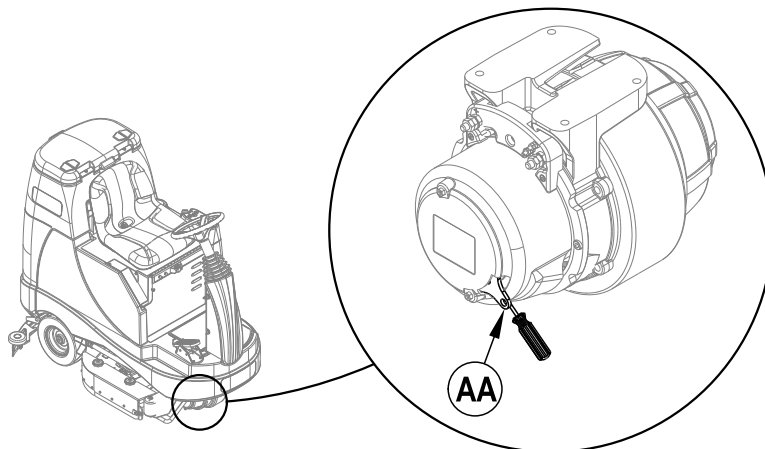

ÎNCĂRCAREA ACUMULATOARELOR UMEDE

Încărcați acumulatorul de fiecare dată când este folosită mașina sau ori de câte ori indicatorul acumulator slab (F6) arată că nu este plin.

⚠️ AVERTIZARE!

Nu umpleți acumulatorul înainte de încărcare.

Încărcați acumulatorul doar într-o zonă bine ventilată.

Nu fumați în timp ce depanați acumulatorul.

Când depanați acumulatorul...

- * Scoateți toate bijuteriile
- * Nu fumați
- * Purtați ochelari de protecție, mănuși de cauciuc și un șorț de cauciuc
- * Lucrați într-o zonă bine aerisită
- * Nu lăsați sculele să atingă mai multe borne de baterie în același timp
- * Deconectați ÎNTOTDEAUNA cablul negativ (pământare) mai întâi când înlocuiți acumulatorul pentru a preveni scânteile.
- * Conectați ÎNTOTDEAUNA cablul negativ ultimul când instalați acumulatorul.

Dacă mașina dvs a fost expediată cu un încărcător de acumulator la bord faceți următoarele:

Rotiți întrerupătorul (A) pe OPRIT. Deschideți compartimentul acumulatorului (10) și ușa de acces la încărcătorul de acumulator (16) pentru ventilare corectă. Desfășurați cablul electric de pe partea laterală a încărcătorului de la bord și introduceți-l într-o priză pământată corespunzător. Consultați manualul produsului OEM pentru instrucțiuni de operare mai detaliate.

Dacă mașina dvs a fost expediată fără un încărcător de acumulator la bord faceți următoarele:

Deschideți capacul compartimentului acumulatorului (10) și puneți tija de sprijin (33). Deconectați acumulatorul de la mașină și împingeți conectorul de la încărcător în conectorul acumulatorului (34). Urmați instrucțiunile de pe încărcătorul acumulatorului. **NOTĂ de SERVICE:** Asigurați-vă că conectați încărcătorul acumulatorului în conectorul care se leagă la acumulatori.

⚠️ ATENȚIE!

Pentru a evita deteriorarea suprafețelor de podea, ștergeți apa și acidul din partea de sus a bateriilor după încărcare.

VERIFICAREA NIVELULUI DE APĂ AL ACUMULATORULUI

Verificați nivelul apei din acumulator cel puțin o dată pe săptămână.

După încărcarea acumulatorului, scoateți capacele de ventilare și verificați nivelul apei din fiecare celulă a acumulatorului. Utilizați apă distilată sau demineralizată dintr-un distribuitor de umplere a acumulatorilor (disponibil la majoritatea magazinelor de piese auto) pentru a umple fiecare celulă la indicatorul de nivel (sau la 10 mm peste partea de sus a separatorilor). Nu supraumpleți acumulatorul!

⚠️ ATENȚIE!

Acidul se poate scurge pe podea dacă bateriile sunt umplute peste limită.

Strângeți capacele de ventilare. Spălați partea de sus a acumulatorilor cu o soluție de praf de copt și apă (2 linguri de praf de copt la 1 litru de apă).

ÎNCĂRCAREA CU GEL (VRLA) A ACUMULATOARELOR

Încărcați acumulatorul de fiecare dată când este folosită mașina sau ori de câte ori indicatorul acumulator slab (F6) arată că nu este plin.

⚠️ AVERTIZARE!

Încărcați acumulatorul doar într-o zonă bine ventilată.

Nu fumați în timp ce depanați acumulatorul.

Când depanați acumulatorul...

- * Scoateți toate bijuteriile
- * Nu fumați
- * Purtați ochelari de protecție, mănuși de cauciuc și un șorț de cauciuc
- * Lucrați într-o zonă bine aerisită
- * Nu lăsați sculele să atingă mai multe borne de baterie în același timp
- * Deconectați ÎNTOTDEAUNA cablul negativ (pământare) mai întâi când înlocuiți acumulatorul pentru a preveni scânteile.
- * Conectați ÎNTOTDEAUNA cablul negativ ultimul când instalați acumulatorul.

⚠️ ATENȚIE!

Acumulatorul cu acid de plumb reglat de tensiune (VRLA) va oferi o performanță și viață superioare DOAR DACĂ ESTE REÎNCĂRCAT CORECT! Subîncărcarea sau supraîncărcarea vor scurta viața acumulatorului și vor limita performanța. Asigurați-vă că URMAȚI INSTRUCȚIUNILE CORECTE DE ÎNCĂRCARE! NU ÎNCERCAȚI SĂ DESCHIDEȚI ACEST ACUMULATOR! Dacă un acumulator VRLA este deschis, el își pierde presiunea și plăcile se contaminatează cu oxigen. GARANȚIA VA FI ANULATĂ DACĂ ACUMULATORUL ESTE DESCHIS.

Dacă mașina dvs a fost expediată cu un încărcător de acumulator la bord faceți următoarele:

Rotiți întrerupătorul (A) pe OPRIT. Deschideți compartimentul acumulatorului (10) și ușa de acces la încărcătorul de acumulator (16) pentru ventilare corectă. Desfășurați cablul electric de pe partea laterală a încărcătorului de la bord și introduceți-l într-o priză pământată corespunzător. Consultați manualul produsului OEM pentru instrucțiuni de operare mai detaliate.

Dacă mașina dvs a fost expediată fără un încărcător de acumulator la bord faceți următoarele:

Deschideți capacul compartimentului acumulatorilor (10) și puneți tija de sprijin (33). Deconectați acumulatorul de la mașină și împingeți conectorul de la încărcător în conectorul acumulatorului (34). Urmați instrucțiunile de pe încărcătorul acumulatorului. **NOTĂ de SERVICE:** Asigurați-vă că conectați încărcătorul acumulatorului în conectorul care se leagă la acumulatori.

IMPORTANT: Asigurați-vă că aveți un încărcător potrivit pentru utilizarea la acumulatorii cu celule gel. Utilizați doar încărcătoare "cu tensiunea reglată" sau "cu tensiunea limitată". NU TREBUIE folosite încărcătoare standard cu curent constant sau cu curent tranzitoriu. Este recomandat un încărcător sensibil la temperatură pentru că setările manuale nu sunt niciodată exacte și vor deteriora orice acumulator VRLA.

ÎNTREȚINEREA BENZII DE ȘTERGERE

Dacă banda de ștergere lasă urme înguste sau apă, lamele pot fi murdare sau deteriorate. Scoateți banda de ștergere, clătiți-o cu apă caldă și inspectați lamele. Întoarceți sau înlocuiți lamele dacă sunt tăiate, rupte, vâlurite sau uzate.

Pentru a întoarce sau înlocui lama de ștergere din spate a benzii...

- 1 **Vezi Figura 7.** Ridicați banda de ștergere de la podea, apoi desfaceți zăvorul de scoatere a lamei spate a benzii de frecare (35) de pe banda de frecare.
- 2 Scoateți banda de tensionare (AA).
- 3 Glisați lama din spate din cuiele de aliniere.
- 4 Lama benzii de ștergere are 4 muchii de lucru. Rotiți lama astfel încât o muchie curată, nedeteriorată să fie cu fața spre partea din față a mașinii. Înlocuiți lama dacă toate cele 4 muchii sunt ciobite, rupte sau uzate pe o rază mare.
- 5 Instalați lama, urmând pașii în ordine inversă și ajustați înclinarea benzii de ștergere.

Pentru a întoarce sau înlocui lama de ștergere din față a benzii...

- 1 Ridicați banda de frecare de la podea, apoi slăbiți cele (2) piulițe-fluturi (AB) din partea de sus a benzii de frecare și scoateți banda de frecare din locul de montare.
- 2 Slăbiți piulița-fluture de scoatere a lamei benzii de frecare față (39), apoi scoateți banda de tensionare (AC) și lama.
- 3 Lama benzii de ștergere are 4 muchii de lucru. Rotiți lama astfel încât o muchie curată, nedeteriorată să fie cu fața spre partea din față a mașinii. Înlocuiți lama dacă toate cele 4 muchii sunt ciobite, rupte sau uzate pe o rază mare.
- 4 Instalați lama, urmând pașii în ordine inversă și ajustați înclinarea benzii de ștergere.

AJUSTAREA BENZII DE ȘTERGERE

Există două reglări posibile ale benzii de ștergere, unghiul și înălțimea.

Ajustați unghiul benzii de ștergere ori de câte ori o lamă este întoarsă sau înlocuită, sau dacă banda de ștergere nu usucă podeaua.

- 1 Parcați mașina pe o suprafață plană, uniformă și coborâți banda de frecare. Apoi conduceți mașina destul de în față pentru ca lamele benzii de frecare să se plieze spre spate.
- 2 Reglați înclinarea și înălțimea benzii de frecare folosind butonul de reglare a înclinării benzii de frecare (32) și roata de înălțime a benzii de frecare (AD) astfel încât lama spate a benzii de frecare să atingă podeaua uniform pe toată lățimea sa și să fie înclinată ușor așa cum se arată pe secțiunea benzii de frecare.

Figura 7

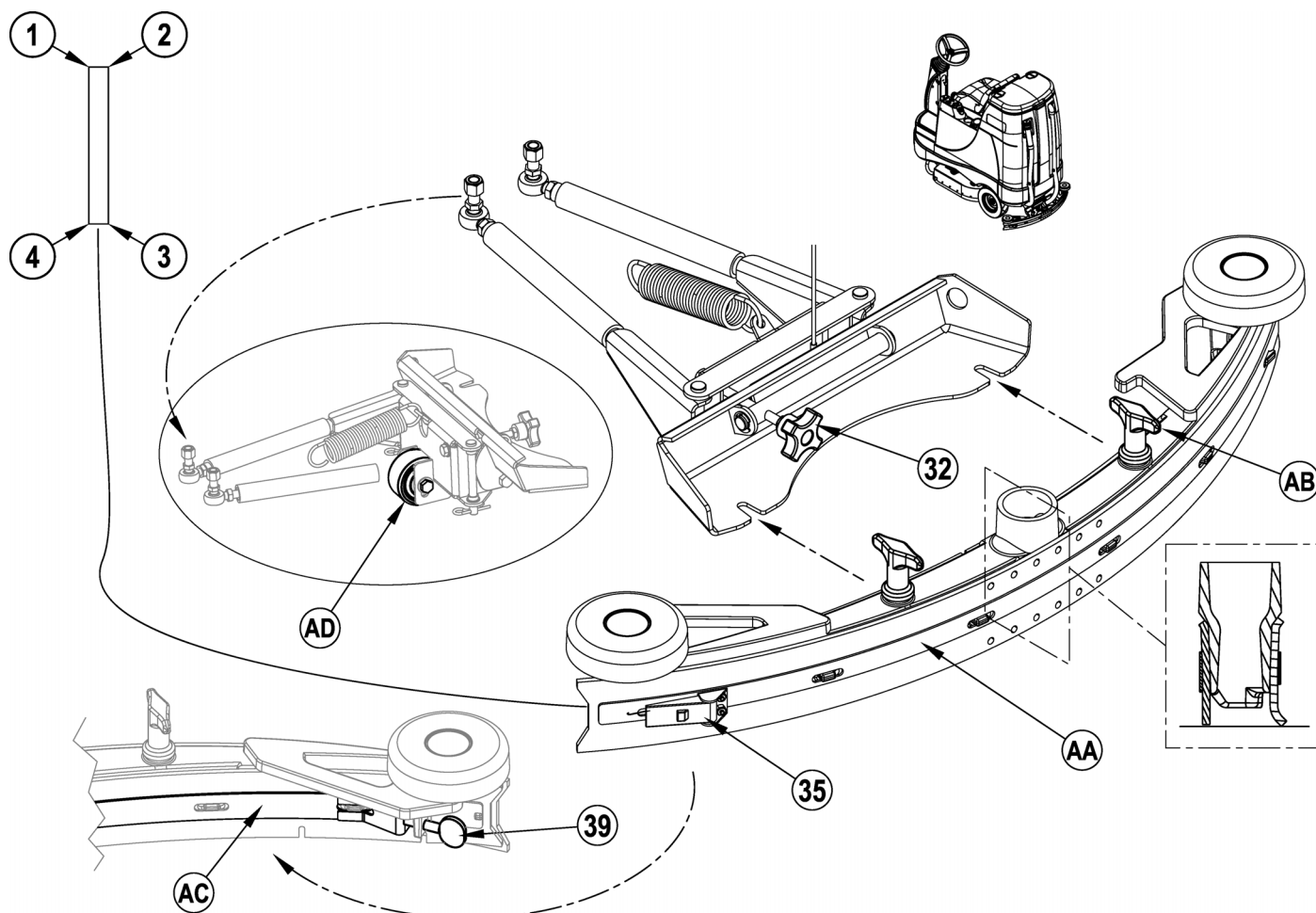

ÎNȚREȚINEREA MARGINII

Funcția marginii este de a canaliza apa reziduală spre banda de ștergere, ajutând la îndrumarea apei în calea de curățare a mașinii. În timpul utilizării normale lamele se vor uza în timp. Operatorul va observa o cantitate mică de apă scurgându-se de sub margini. O reglare a înălțimii poate fi făcută ușor pentru a coborî lamele astfel încât apa să poată fi adunată de către banda de frecare.

Pentru a inversa sau a înlocui marginea sistemului de frecare...

- 1 **Vezi Figura 8.** Slăbiți cele două butoane reținere margine (15) (2 pe fiecare parte) și trageți ansamblurile marginii (AA) ușor înainte (doar disc) și apoi afară din placa de frecare.
- 2 Scoateți toate componentele care țin lama de la carcasele marginii.
- 3 Înlocuiți lamele ca set dacă sunt ciupite, uzate dincolo de capacitatea de a fi reglate.
- 4 Reinstalați ansamblurile carcaselor marginii pe mașină și reglați lama pentru a avea contact corect cu podeaua când placa periilor este amplasată în poziția de frecare.

REGLAREA ÎNĂLȚIMII MARGINII

- 1 **Vezi Figura 8.** Capetele șuruburilor de reținere ale butonului carcasei marginii au garnituri de reglare a nivelului (14), care vor fi ridicate sau coborâte pentru a compensa uzura lamei.
- 2 Pentru a regla, scoateți ansamblurile marginii (AA) din placa de frecare (AB) pentru a avea acces la garniturile de reglare (14). Sfat de reglare: Butoanele de reținere a marginii (15) pot fi slăbite cu marginile lăsate puse iar garniturile de reglare (14) rotite ajungând sub carcasa marginii.
- 3 Rotiți garniturile de reglare (14) (Sus sau Jos) acolo unde, când se freacă, lamele se pliază destul pentru ca toată apa reziduală să fie cuprinsă înăuntrul marginii. Notă: Faceți reglări mici pentru a obține o bună ștergere a lamei. Nu coborâți lamele prea mult până când se pliază excesiv și se poate produce uzura nedorită a lamei.

Figura 8

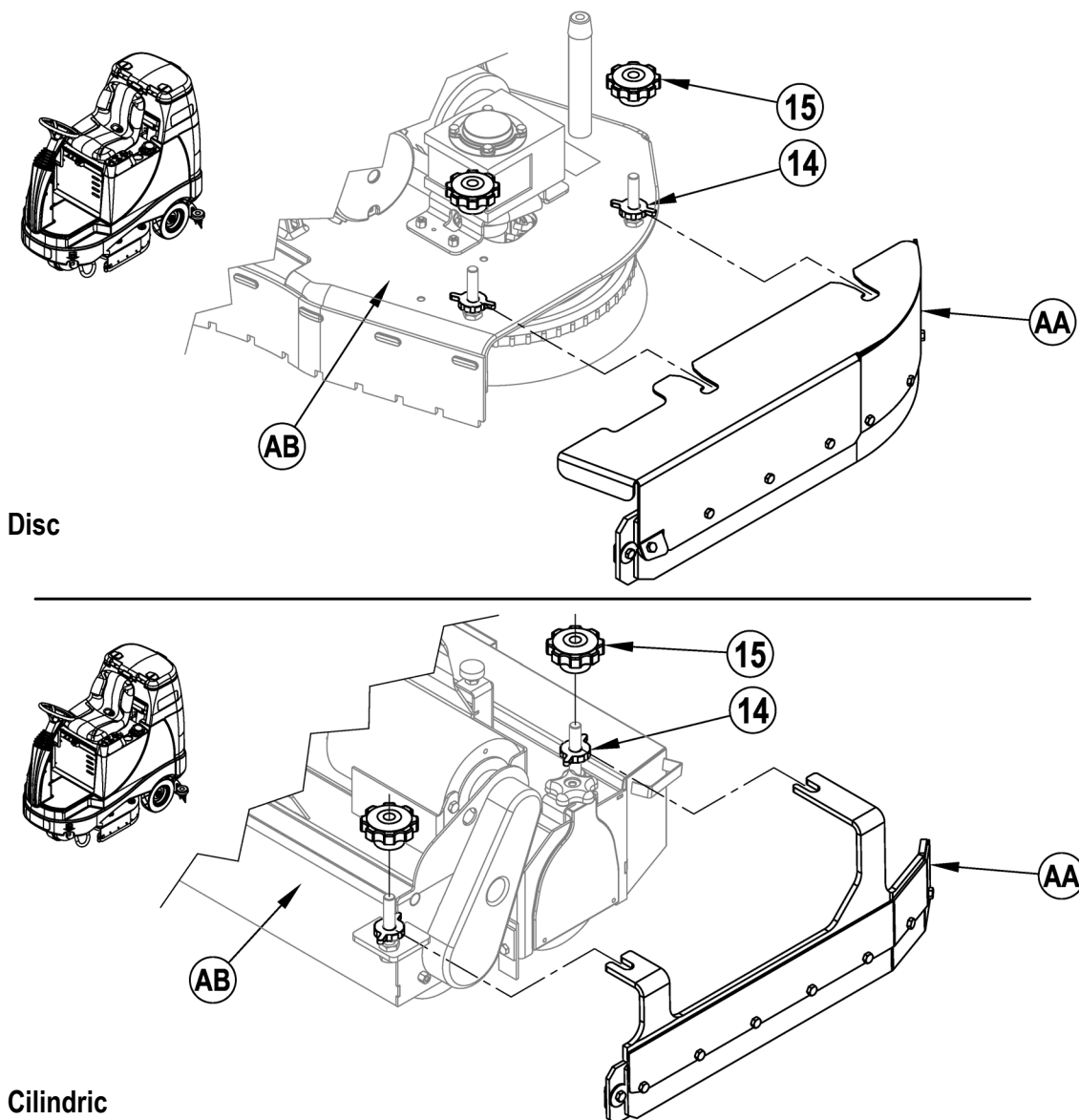

DEPANAREA GENERALĂ A MAȘINII

Problemă	Posibilă cauză	Remediere
Adunare slabă a apei	Lame ale benzii de ștergere uzate sau rupte	Întoarceți sau înlocuiți
	Banda de ștergere nu este ajustată	Ajustați ca lamele să atingă podeaua uniform pe toată lățimea
	Rezervorul de recuperare este plin	Goliți rezervorul de recuperare
	Furtunul de golire al rezervorului de recuperare curge	Fixați capacul furtunului de golire sau înlocuiți
	Garnitura capacului rezervorului de recuperare curge	Înlocuiți garnitura / Așezați capacul bine
	Resturi prinse în banda de ștergere	Curățați banda de ștergere
	Furtunul de aspirare înfundat	Înlăturați resturile
	Se folosește prea multă soluție	Reglați debitul de soluție la tabloul de comandă
	Capacul filtrului de spumă nu este așezat	Capac așezat corect
Performanță de frecare slabă	Perie sau padelă uzată	Rotiți sau înlocuiți peria
	Tip greșit de perie sau padelă	Consultați Nilfisk
	Substanța chimică de curățare greșită	Consultați Nilfisk
	Mașina se mișcă prea repede	Încetiniți
	Nu se folosește destulă soluție	Creșteți debitul de soluție la tabloul de comandă
Debit neadecvat de soluție sau nu vine soluție	Rezervorul de soluție este gol	Umpleți rezervorul de soluție
	Linii, supape, filtru sau jgheab soluție înfundate	Spălați liniile, jgheabul și curățați filtrul pentru soluție
	Supapa de închidere soluție închisă	Deschideți supapa de închidere soluție
	Supapă solenoidă soluție	Curățați sau înlocuiți supapa
Mașina nu merge	Conectorul acumulatorului este deconectat	Reconectați conectorii acumulatorului
	Comutator siguranță loc operator	Verificați circuitul deschis și înlocuiți
	Controlierul sistemului principal	Verificați codurile de eroare ale defecțiunilor (vezi manualul de service)
	Înterupătorul de circuit 10 Amp blocat	Verificați de scurtcircuit electric și resetați
Nu există direcție volan Înainte/Înapoi (FWD/REV)	Controlier viteză sistem acționare	Verificați codurile de eroare ale defecțiunilor (vezi manualul de service)
	Înterupătorul de circuit 10 Amp blocat	Verificați supraîncărcarea motorului de acționare
	Comutator oprire urgență blocat	Resetați comutatorul oprire de urgență
Aspiratorul se închide și apare afișajul "Indicator Rezervor recuperare PLIN" când rezervorul de recuperare nu este plin	Furtun al benzii de ștergere înfundat	Curățați resturile
	Aspirarea de mari cantități de apă la o viteză mare de călătorie	Încetiniți sau dezactivați caracteristica autoînchidere (vezi manualul de service)
Performanță de măsurare slabă (Sistem cilindric)	Buncărul este plin	Goliți și curățați buncărul
	Periile sunt uzate	Înlocuiți periile
	Firele de perie au luat un set	Rotiți periile
Nu există debit de detergent (doar modelele EcoFlex™)	Cartuș de detergent gol	Umpleți cartușul de detergent
	Linia de flux a detergentului astupată sau îndoită	Goliți sistemul, îndreptați liniile pentru a înlătura orice îndoituri
	Capacul etanșării de pe cartușul de detergent nu este etanșat	Reașezați capacul de etanșare
	Cablajul pompei de detergent este deconectat sau invers	Conectați sau reconectați cablajul

SPECIFICAȚII TEHNICE (așa cum sunt instalate și testate pe unitate)

Model		BR 755	BR 755C	BR 855
Model nr.		56601014	56601016	56601015
Tensiune, acumulator	V	24V	24V	24V
Capacitate acumulator	Ah	238	238	238
Grad de protecție		IPX3	IPX3	IPX3
Nivel putere sunet (IEC 60335-2-72: 2002 Amend. 1:2005, ISO 3744)	dB(A)	63,7dB LWA, 3dB KWA	63,7dB LWA, 3dB KWA	63,7dB LWA, 3dB KWA
Greutate brută	lbs / kg	1,451/658	1,451/658	1,451/658
Încărcare maximă podea roată (centru față)	psi / kg/cm ²	174.7 / 12.3	174.7 / 12.3	174.7 / 12.3
Încărcare maximă podea roată (dreapta spate)	psi / kg/cm ²	112.7 / 7.9	112.7 / 7.9	112.7 / 7.9
Încărcare maximă podea roată (stânga spate)	psi / kg/cm ²	124.7 / 8.8	124.7 / 8.8	124.7 / 8.8
Vibrații la comenzile de mână (ISO 5349-1)	m/s ²	.26	.26	.26
Vibrații la scaun (EN 1032)	m/s ²	0.05	0.05	0.05
Înclinare transport		16% (9°)	16% (9°)	16% (9°)
Înclinare curățare		9% (5°)	9% (5°)	9% (5°)

RoHS

Exemplary list for Scrubber Dryers

部件名称	有害物质					
	铅 (Pb)	汞 (Hg)	镉 (Cd)	六价铬 (Cr (VI))	多溴联苯(PBB)	多溴二苯醚(PBDE)
电池	X	o	o	o	X	X
充电器	X	o	X	o	o	o
底盘	X	o	o	o	o	o
电子配件	X	o	X	o	X	X
软管	X	o	o	X	X	o
发动机	X	o	o	o	X	X
电源线	X	o	X	X	o	o
基础零件	o	o	o	X	o	o
控制器	X	o	o	o	o	o
处理/污水	o	o	o	o	X	X
刷子/扫帚	o	o	o	o	X	X

本表格依据 SJ/T 11364 的规定编制。

O：表示该有害物质在该部件所有均质材料中的含量均在 GB/T 26572 规定的限量要求以下。

X：表示该有害物质至少在该部件的某一均质材料中的含量超出 GB/T 26572 规定的限量要求。

NAMEPLATE

The Model Number (also known as Part Number) and Serial Number of your machine are shown on the Nameplate, located on the machine.

Date of Manufacture "Date Code" is marked on the nameplate. Date Code: A16, means January 2016.

This information is needed when ordering repair parts for the machine. Use the space below to note the Part Number and Serial Number of your machine for future reference.

PART NO. _____

SERIAL NO. _____

Overenstemmelseserklæring
Declaration of conformity
Konformitätserklärung
Declaración de conformidad
Atbilstības deklarācija
Megfelelősségi nyilatkozat
Certifikat o ustreznosti

Declaration de conformité
Verklaring van overeenstemming
Dichiarazione di conformità
Vastavussertifikaat
Deklaracja zgodności
Försäkran om överensstämmelse

Samsvarserklæring
Vaatimustenmukaisuusvakuutus
Atitikties deklaracija
Osvědčení o shodě
Certifikát súladu

Modell/ Modèle/ Model/ Malli/ Modelo/ Μοντέλο/ Modelo/ Modelis/Модель: Scrubber
Type/ Τυππι/ Tipo/ Τύπος/ Tüüp/ Tipas/ Tips/ Тип/ Típus/ Тип/ Tip: BR755, BR 755C, BR855
Year of Affixing CE marking: 2012

- D** Der Unterzeichner bestätigt hiermit dass die oben erwähnten Modelle gemäß den folgenden Richtlinien und Normen hergestellt wurden.
- GB** The undersigned certify that the above mentioned model is produced in accordance with the following directives and standards.
- DK** Undertegnede attesterer herved, at ovennævnte model er produceret i overensstemmelse med følgende direktiver og standarder.
- N** Undertegnede attesterer att ovennevnte modell är produsert i overensstemmelse med följande direktiv og standarder.
- E** El abajo firmante certifica que los modelos arriba mencionados han sido producidos de acuerdo con las siguientes directivas y estándares.
- I** Il sottoscritto dichiara che i modelli sopra menzionati sono prodotti in accordo con le seguenti direttive e standard.
- EST** Allakirjutanu kinnitab, et ülalnimetatud mudel on valmistatud kooskõlas järgmiste direktiivide ja normidega.
- LV** Ar šo tiek apliecināts, ka augstākminētais modelis ir izgatavots atbilstoši šādām direktīvām un standartiem.
- CZ** Niže podepsaný stvrzuje, že výše uvedený model byl vyroben v souladu s následujícími směrnici a normami.
- SLO** Spodaj podpisani potrjuje, da je zgoraj omenjeni model izdelan v skladu z naslednjimi smernicami in standardi.
- F** Je soussigné certifie que les modèles ci-dessus sont fabriqués conformément aux directives et normes suivantes.
- NL** Ondergetekende verzekert dat de bovengenoemde modellen geproduceerd zijn in overeenstemming met de volgende richtlijnen en standaards.
- FIN** Allekirjoittaja vakuuttaa että yllämainittu malli on tuotettu seuraavien direktiivien ja standardien mukaan.
- S** Undertecknad intygar att ovannämnda modell är producerad i överensstämmelse med följande direktiv och standarder.
- GR** Ο κάτωθι υπογεγραμμένος πιστοποιεί ότι η παραγωγή του προαναφερθέντος μοντέλου γίνεται σύμφωνα με τις ακόλουθες οδηγίες και πρότυπα.
- P** A presente assinatura serve para declarar que os modelos supramencionados são produtos em conformidade com as seguintes directivas e normas.
- LT** Toliau pateiktu dokumentu patvirtinama, kad minėtas modelis yra pagamintas laikantis nurodytų direktyvų bei standartų.
- PL** Niżej podpisany zaświadcza, że wymieniony powyżej model produkowany jest zgodnie z następującymi dyrektywami i normami.
- H** Alulírottak igazoljuk, hogy a fent említett modellt a következő irányelvek és szabványok alapján hoztuk létre.
- SK** Dolu podpísaný osvedčuje, že hore uvedený model sa vyrába v súlade s nasledujúcimi smernicami a normami.

EC Machinery Directive 06/42/EC
EC EMC Directive 2004/108/EEC

EN 60335-1, EN 60335-2-72
EN 61000-3-2, EN 61000-3-3, EN 55012, EN 55014-1

This product is declared on our sole responsibility.

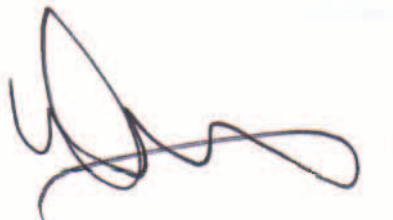

6.5.2012

Don Legatt, Engineering Director
Nilfisk, Inc.
9435 Winnetka Ave North
Minneapolis, MN 55445 USA

Nilfisk A/S
Kornmarksvej 1
DK-2605 Brøndby · Denmark



Nilfisk A/S
Kornmarksvej 1 · DK-2605 Brøndby · Denmark
Tel.: +45 43 23 81 00 · Fax: +45 43 43 77 00
mail.com@nilfisk.com
www.nilfisk.com

