



Buddy II



Instructions for use



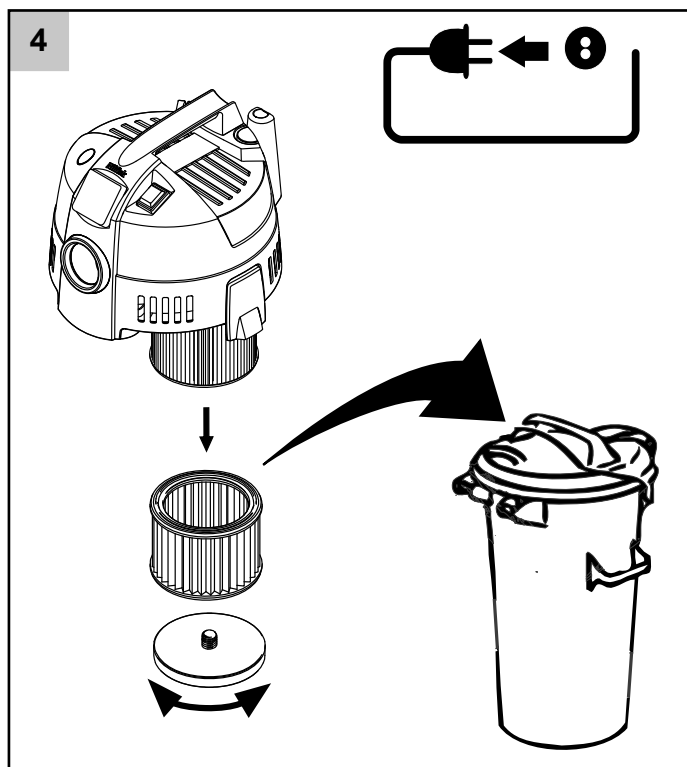
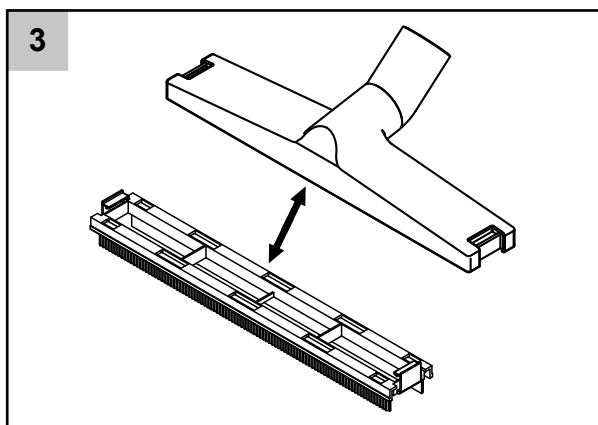
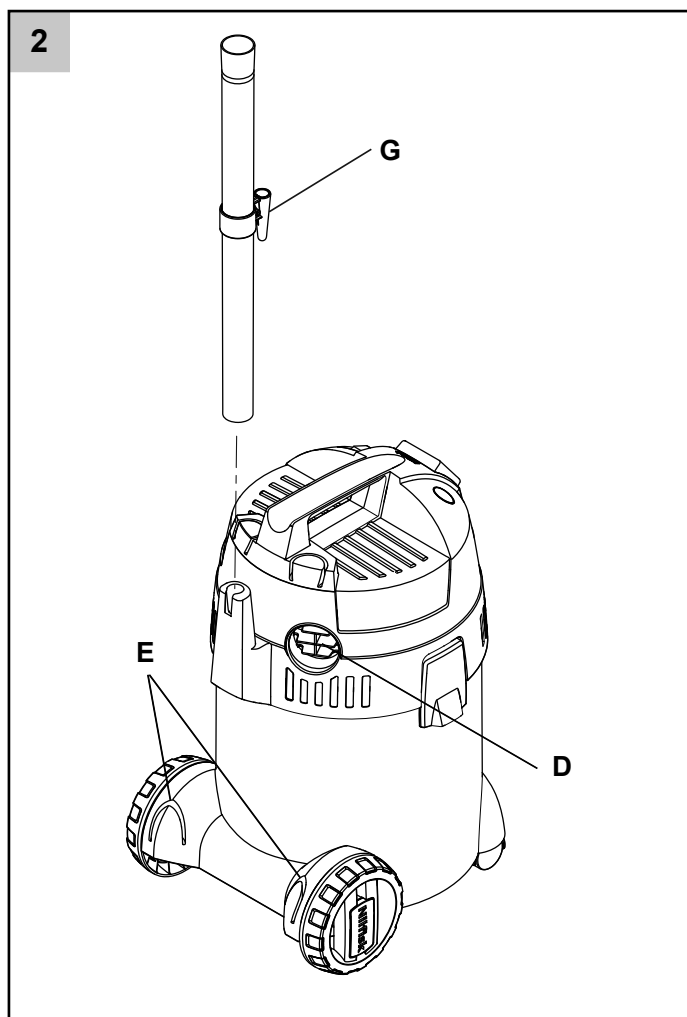
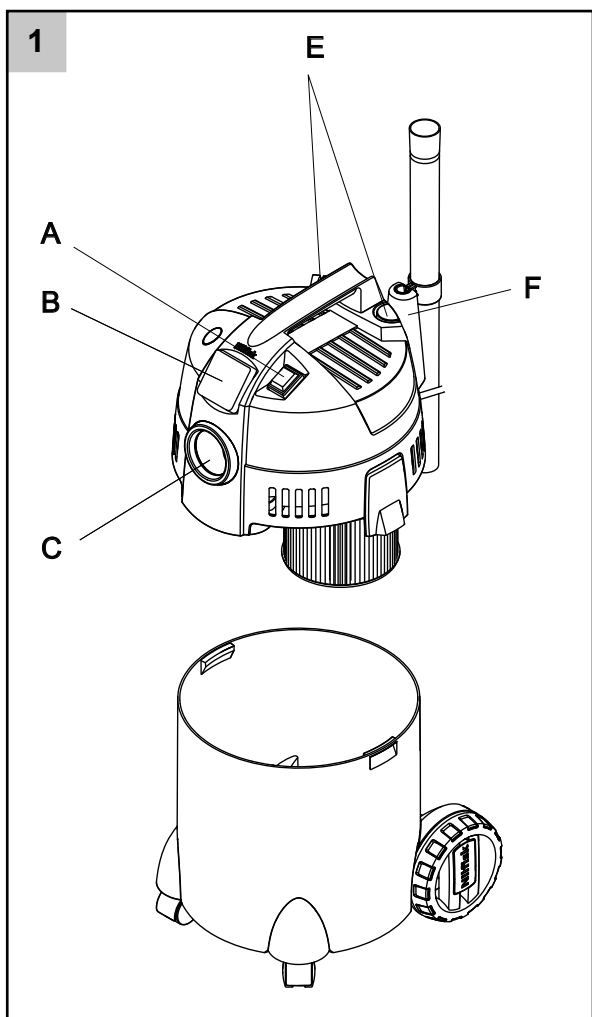

CS	Návod k obsluze	6 - 10
PL	Instrukcja obsługi	11 - 15
HU	Használati útmutató	16 - 20
RU	Руководство	21 - 25
SL	Navodila za uporabo	26 - 30
SK	Návod na používanie	31 - 35
TR	Kullanım Kılavuzu	36 - 41
LT	Naudojimosi instrukcija	42 - 46
LV	Lietošanas instrukcijas	47 - 51
ET	Kasutamisk juhend	52 - 56
HR	Priručnik za korisnike	57 - 61

- CS
- PL
- HU
- RU
- SL
- SK
- TR
- LT
- LV
- ET
- HR

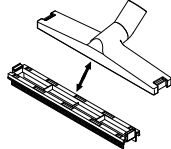

Volitelné příslušenství - Dodatki - Választható tartozékok - Дополнительные принадлежности - Izbirna dodatna oprema - Doplnkové príslušenstvo - Ísteĝe baĝlı aksesuarlar - Izvēles piederumi - Atskirai užsakomi priedai - Valikulised tarvikud - Opcijski pribor

81943049	Wet/dry nozzle	
81943047	Filter kit	
81943048	Dust bag 4 pcs.	

CS

PL

HU

RU

SL

SK

TR

LT

LV

ET

HR

Vážený zákazník spoločnosti Nilfisk,

ďakujeme vám, že ste si zakúpili nový vysávač značky Nilfisk.

Pred prvým použitím tohto zariadenia si dôkladne preštudujte tento dokument a uschovajte ho pre prípad ďalšej potreby.

Účel použitia

Tento vysávač je vhodný na súkromné účely, ako napríklad pre domácnosti, hobby dielne, čistenie áut - vysávanie nie nebezpečného prachu a nehorľavých tekutých látok.

Symbody použité na označenie pokynov**VÝSTRAHA**

Nebezpečenstvo, ktoré môže viesť k vážnym poraneniam a škodám.

Dôležité upozornenia**VÝSTRAHA**

- Je zakázané vykonávať zmeny na mechanických, elektrických alebo tepelných bezpečnostných zariadeniach.
- Toto zariadenie môžu používať deti od 8 rokov a osoby, ktoré majú znížené fyzické, sensorické alebo duševné schopnosti, a osoby bez patričných skúseností a znalostí, pokiaľ na nich dozerá osoba zodpovedná za ich bezpečnosť alebo ak ich táto osoba vopred poučila o bezpečnej obsluhu zariadenia a možných nebezpečen-

stvách.

- Je potrebné dohliadať na deti, aby ste si boli istí, že sa s týmto zariadením nehrajú.
- Deti nesmú toto zariadenie čistiť, ani vykonávať jeho údržbu bez dozoru.
- Nikdy nestriekajte vodu na vrchnú časť vysávača. Hrozí nebezpečenstvo pre osoby alebo riziko skratu.
- Vysávač nikdy nepoužívajte bez vloženého filtra alebo ak je poškodený.
- Tento vysávač má funkciu fúkania. Vzduch nevyfúkavajte do otvoreného priestoru. Funkciu fúkania používajte iba s čistou rúrkou. Prach môže byť škodlivý pre zdravie.

Nebezpečné materiály**VÝSTRAHA**

Pri vysávaní nebezpečných materiálov hrozí riziko vážnych alebo aj smrteľných poranení.

Vysávačom sa nesmú vysávať nasledujúce materiály:

- nebezpečný prach
- horúce materiály (horiace cigarety, horúci popol a pod.),

CS

PL

HU

RU

SL

SK

TR

LT

LV

ET

HR

- horľavé, výbušné, agresívne tekuté látky (napr. nafta, riedidlá, kyseliny, zásady a pod.),
- horľavý, výbušný prach (napr. horčíkový alebo hliníkový prach a pod).

Elektrické pripojenia

VÝSTRAHA

- ⚠ • Pred používaním vysávača skontrolujte, či napätie na výrobnom štítku vysávača zodpovedá napätiu vašej elektrickej siete.
- Odporúča sa, aby sa vysávač pripájal cez istič zvyškového prúdu.
- Vysávač sa nesmie používať, ak je poškodený elektrický kábel alebo zástrčka. Pravidelne kontrolujte kábel aj zástrčku, či nedošlo k poškodeniu. Ak je napájací kábel poškodený, musí ho vymeniť servis spoločnosti Nilfisk alebo elektrikár, aby sa predišlo akémukoľvek nebezpečenstvu pred opätovným použitím vysávača.
- Zástrčky ani elektrického kábla sa nedotýkajte mokrými rukami.
- Pri odpájaní zariadenia zo siete neťahajte za ká-

bel. Pri odpájaní zariadenia ťahajte za zástrčku a nie za kábel. Zástrčku je vždy potrebné vytiahnuť zo zásuvky pred servisom alebo opravou zariadenia alebo kábla.

Údržba

Elektrickú zástrčku vždy vytiahnite zo zásuvky pred vykonávaním údržby na zariadení.

Recyklácia vysávača



Obalový materiál je možné recyklovať. Komponenty recyklujte a nezahadzujte do komunálneho odpadu. Obalový materiál môžete nechať priamo v predajni Nilfisk, kde bude vhodným spôsobom recyklovaný.

Staré elektrické a elektronické zariadenia a použité elektrické výrobky sa musia separovať a ekologicky recyklovať v súlade s WEEE smernicou 2012/19/ES. Podrobnejšie informácie vám poskytne miestny úrad alebo najbližší predajca.

Záruka

Spoločnosť Nilfisk poskytuje na vysávač určený na domáce použitie dvojročnú záruku. Pokiaľ odovzdávate vysávač alebo jeho príslušenstvo na opravu, je nutné k nemu priložiť kópiu pokladničného dokladu. Záručné opravy sa vykonávajú za nasledovných podmienok:

- poruchu je možné pripísať chybám výrobku, materiálu alebo vyhotovenia (záruka sa nevzťahuje na opotrebovanie ani na nesprávne použitie výrobku),
- pokyny uvedené v tomto návode na použitie boli dôsledne dodržiavané,
- nebola vykonaná žiadna oprava alebo pokus o opravu inou osobou, ako je servisný personál vyškolený spoločnosťou Nilfisk,
- zariadenie sa používalo iba spolu s originálnym príslušenstvom,
- výrobok nebol vystavený nesprávnemu zaobchádzaniu, napr. nárazom, otrasom alebo mrazu,
- vysávač sa neponúkal na prenájom ani sa nepoužíval na žiadne iné komerčné účely.

Záruka neplatí na batérie, lampy a opotrebovateľné diely.

V prípade poškodenia zariadenia v záručnej dobe, o ktorom bude spoločnosť Nilfisk oboznámená, sa spoločnosť Nilfisk rozhodne, či zariadenie opraví, vymení alebo vráti peniaze za vrátený tovar. Otvorením krytu zariadenia záruka stráca platnosť. Následné sťažnosti sa nesmú podávať ako záručné opravy. Táto skutočnosť neovplyvňuje zákonom dané záručné práva zákazníka. Záruku výrobcu je možné si uplatniť iba u výrobcu. Zákonom dané záručné práva zákazníka ostávajú aj v danom prípade platné.

Nasávanie tekutín

Pred nasávaním tekutín vždy vyberte filtračné vrecko. Vložte filter na nasávanie tekutín. Skontrolujte, či plavák správne funguje. Ak sa tvorí pena, alebo ak tekutina vyteká zo zariadenia, zariadenie okamžite vypnite a vyprázdňte zbernú nádobu odpadu.

Prípojenie elektrických zariadení

Zásuvku na zariadení používajte iba na účely uvedené v návode na obsluhu. Pred zapojením zariadenia do zásuvky na zariadení:

1. Vysávač vypnite.
2. Vypnite zariadenie, ktoré chcete pripojiť.
UPOZORNENIE! Pri zariadeniach pripojených k sieťovej zásuvke postupujte podľa návodu na obsluhu a bezpečnostných pokynov. Pred použitím vždy úplne odviňte kábel vysávača.
3. **UPOZORNENIE!** Stupeň ochrany IP24 platí len vtedy, keď je vodotesné veko zatvorené a zástrčka nie je zapojená.

Spotreba energie pripojeného zariadenia nesmie nikdy prekročiť hodnotu uvedenú na výrobnom štítku vysávača.

Prevádzkové napätie uvedené na výrobnom štítku musí zodpovedať napätiu elektrickej siete.

Identifikácia súčiastok (pozri nákres 1 a 2, strana 4)

- A. Vypínač
- B. Prípojka elektrického zariadenia*
- C. Prípojka pre nasávaciu hadicu
- D. Prípojka pre funkciu fúkania
- E. Odkladací priestor pre príslušenstvo
- F. Odkladací mechanizmus kábla
- G. Rýchle parkovanie

* Líši sa v závislosti od modelu.

Technické údaje

Model	Buddy II 12	Buddy II 18	Buddy II 18 Inox	Buddy II 18T	Buddy II 18T Inox
	EU, UK, ZA, AU, CN	EU, UK, ZA, AU, CN	EU, UK, ZA, AU, CN	EU, UK, ZA, AU, CN	EU, UK
	12 l	18 l	18 l inox	18 l s elektrickej zásuvky	18 l Inox s elektrickej zásuvky
Napätie (V)	220 - 240	220 - 240	220 - 240	220 - 240	220 - 240
PNOM (W)	1150	1150	1150	1150	1150
P _{max} (W)	1250	1250	1250	1250	1250
Zásuvka max (W)	NA	NA	NA	1100	1100
IP	24	24	24	24	X4
Objem zásobníka (l.)	12	18	18	18	18
Materiál zásobníka	Umelá hmota	Umelá hmota	Kov	Umelá hmota	Kov
Napájací kábel - dĺžka (m.)	4	4	4	5	5

CS

Návod na obsluhu

PL

Zapnutie vysávača**Zap./Vyp. - poloha „A“ (pozri strana 33)**

HU

Prepínač „0-I“

RU

SL

	Poloha prepínača	Funkcia
I	I	Zap.
0	0	Vyp.

SK

Výmena filtra (pozri nákres 4, strana 4)

TR

LT

LV

ET

HR

1. Odpojte napájací zdroj.
2. Kotúč filtra otočte proti smeru otáčania hodinových ručičiek. Filter pomaly vyberte a skontrolujte, či nie je poškodený. V prípade potreby filter vymeňte a zlikvidujte ho v súlade s právnymi predpismi. Pri používaní mokrého a suchého filtra, filter očistite stlačeným vzduchom (dodržte správnu vzdialenosť, aby nedošlo k poškodeniu filtra prúdom vzduchu) alebo filter opláchnite pod vodou. Pred opätovným použitím filter vysušte.
3. Dôkladne očistite miesto pod tesnením filtra, namontujte filter a utiahnite ho v smere otáčania hodinových ručičiek.

Výmena filtračného vrečka

1. Odpojte napájací zdroj.
2. Na sacom hrdle opatrne otočte kartónovú klapku doľava a vyberte použité filtračné vrečko. Vrečko zlikvidujte v súlade s právnymi predpismi.
3. Nové filtračné vrečko založte tak, že ho mierne zatlačíte na sacie hrdlo a otočíte doprava. Spoločnosť Nilfisk vždy odporúča používať originálne prachové vrečká Nilfisk, ktoré sú vhodné na jemný prach.

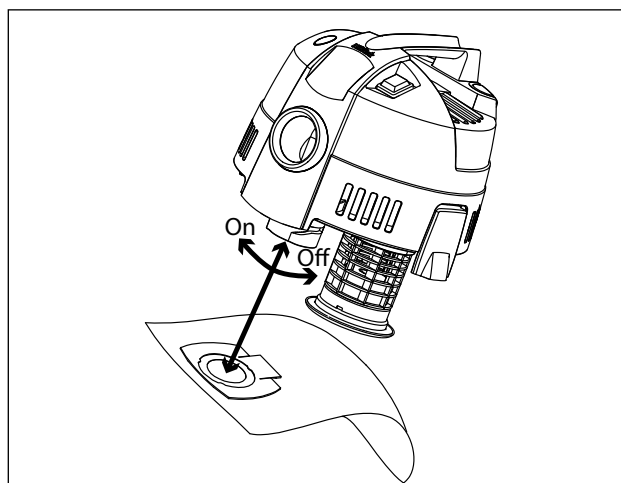



EU / UE / EL / EC / EE / ES / EÚ / AB

Declaration of Conformity

Prohlášení o shodě
Konformitätserklärung
Overensstemmelseserklæring
Declaración de conformidad
Vastavusdeklaratsioon
Déclaration de conformité
Vaatumustenmukaisuusvakuutus

Декларация за съответствие
Δήλωση συμμόρφωσης
Megfelelősségi nyilatkozat
Izjava o skladnosti
Dichiarazione di conformità
Atitikties deklaracija
Atbilstības deklarācija
Samsvarserklæring
Conformiteitsverklaring

Declaração de conformidade
Declaracja zgodności
Declaratie de conformitate
Декларация о соответствии
Försäkran om överensstämmelse
Vyhlasenie o zhode
Izjava o skladnosti
Uygunluk beyanı

Manufacturer / Výrobce / Hersteller / Fabrikant / Fabricante / Κατασκευαστής /
Gyártó / Proizvođač / Fabbricante / Gamintojas / Ražotājs / Produsent / Fabrikant /
Fabricante / Producent / Producător / производитель / Tillverkaren / Výrobca /
Proizvajalec/ Üretici firma:

**Nilfisk A/S, Kornmarksvej 1
DK-2605 Broendby, DENMARK**

Product / Produkt / Producto, Toode, Produit, Tuote / Продукт /
Προϊόν / Termék / Proizvod / Prodotto / Produktas / Produkts /
Artikel / Produtos / Produs / Izdelek / Ürün

Buddy II*, Multi II 22*, 30*, 50*

Description / Popis / Beschreibung / Beskrivelse / Descripción /
Kirjeldus / La description / Kuvaus / Описание / Περιγραφή / Leirás /
Opis / Descrizione / Aprašymas / Apraksts / Beschrijving / Descrição /
Descriere / Beskrivning / Popis / Açıklama

**VAC - Consumer - Wet/Dry
220-240V 50-60Hz, IP24**

- | | | |
|---|---|---|
| EN We, Nilfisk hereby declare under our sole responsibility, that the above-mentioned product(s) is/are in conformity with the following directives and standards. | BG Ние, Nilfisk с настоящото декларираме на своя лична отговорност, че посочените по-горе продуктът е в съответствие със следните директиви и стандарти. | PT Nós, a Nilfisk declaramos, sob nossa exclusiva responsabilidade, que o produto acima mencionado está em conformidade com as diretrizes e normas a seguir. |
| CS My, Nilfisk prohlašujeme na svou výlučnou odpovědnost, že výše uvedený výrobek je ve shodě s následujícími směrnici a normami. | EL Εμείς, Nilfisk δηλώνουμε με αποκλειστική μας ευθύνη, ότι το προαναφερόμενο προϊόν συμμορφώνεται με τις ακόλουθες οδηγίες και πρότυπα. | PL My, Nilfisk Niniejszym oświadczamy z pełną odpowiedzialnością, że wyżej wymieniony produkt jest zgodny z następującymi dyrektywami i normami.. |
| DE Wir, Nilfisk erklären in alleiniger Verantwortung, dass das oben genannte Produkt den folgenden Richtlinien und Normen entspricht. | HU Mi, Nilfisk kijelentjük, egyedüli felelősséggel, hogy a fent említett termék megfelel az alábbi irányelveknek és szabványoknak | RO Noi, Nilfisk Prin prezenta declarăm pe propria răspundere, că produsul mai sus menționat este în conformitate cu următoarele standarde și directive. |
| DA Vi, Nilfisk erklærer hermed under eget ansvar at ovennævnte produkt(er) er i overensstemmelse med følgende direktiver og standarder. | HR Mi, Nilfisk izjavljujemo pod punom odgovornošću, da gore navedeni proizvod u skladu sa sljedećim direktivama i standardima. | RU Мы, Nilfisk настоящим заявляем под нашу полную ответственность, что вышеперечисленные продукция соответствует следующими директивам и стандартам. |
| ES Nosotros, Nilfisk declaramos bajo nuestra única responsabilidad que el producto antes mencionado está en conformidad con las siguientes directivas y normas | IT Noi, Nilfisk dichiara sotto la propria responsabilità, che il prodotto di cui sopra è conforme alle seguenti direttive e norme. | SV Vi Nilfisk förklarar härmed under eget ansvar att ovan nämnda produkt överensstämmer med följande direktiv och normer. |
| ET Meie, Nilfisk Käesolevaga kinnitame ja kanname ainuisikulist vastutust, et eespool nimetatud toode on kooskõlas järgmiste direktiivide ja | LT Mes, "Nilfisk pareiškiu vienašališkos atsakomybės, kad pirmiau minėtas produkto atitinka šias direktyvas ir standartus | SK My, Nilfisk prehlasujeme na svoju výlučnú zodpovednosť, že vyššie uvedený výrobok je v zhode s nasledujúcimi smernicami a normami. |
| FR Nilfisk déclare sous notre seule responsabilité que le produit mentionné ci-dessus est conforme aux directives et normes suivantes. | LV Mēs, Nilfisk šo apliecinu ar pilnu atbildību, ka iepriekš minētais produkts atbilst šādām direktīvām un standartiem | SL Mi, Nilfisk izjavljamo s polno odgovornostjo, da je zgoraj omenjeni izdelek v skladu z naslednjimi smernicami in standardi. |
| FI Me, Nilfisk täten vakuutamme omalla vastuulla, että edellä mainittu tuote on yhdenmukainen seuraavien direktiivien ja standardien mukaisesti | NO Vi, Nilfisk erklærer herved under eget ansvar, at det ovennevnte produktet er i samsvar med følgende direktiver og standarder | TR Nilfisk, burada yer alan tüm sorumluluklarımızı göze, yukarıda belirtilen ürünün aşağıdaki direktifler ve standartlara uygun olduğunu beyan ederiz. |
| NL We verklaren Nilfisk hierbij op eigen verantwoordelijkheid, dat het bovengenoemde product voldoet aan de volgende richtlijnen en normen | | |

2014/35/EU	EN 60335-1:2012+A11:2014+A13:2017+A1:2019+A2:2019+A14:2019 EN 60335-2-2:2010+A11:2012+A1:2013
2014/30/EU	EN 55014-1:2017 EN 55014-2:2015 EN 61000-3-2:2019 EN 61000-3-3:2013+A1:2019
2011/65/EU	EN 63000:2018

Authorized signatory: Pierre Mikaelsson, Executive Vice President, Global Products & Services, Nilfisk NLT

May 28, 2020



<http://www.nilfisk.com>

HEAD QUARTER

DENMARK

Nilfisk A/S
Kornmarksvej 1
DK-2605 Broendby
Tel.: (+45) 4323 8100
Website: www.nilfisk.com

SALES COMPANIES

ARGENTINA

Nilfisk srl.
Edificio Central Park
Herrera 1855, 6th floor/604
Ciudad de Buenos Aires
Tel.: (+54) 11 6091 1571
Website: www.nilfisk.com.ar

AUSTRALIA

Nilfisk Pty Ltd
Unit 1/13 Bessemer Street
Blacktown NSW 2148
Tel.: (+61) 2 98348100
Website: www.nilfisk.com.au

AUSTRIA

Nilfisk GmbH
Metzgerstrasse 68
5101 Bergheim bei Salzburg
Tel.: (+43) 662 456 400 90
Website: www.nilfisk.at

BELGIUM

Nilfisk n.v.-s.a.
Riverside Business Park
Boulevard Internationalelaan 55
Bâtiment C3/C4 Gebouw
Bruxelles 1070
Tel.: (+32) 14 67 60 50
Website: www.nilfisk.be

BRAZIL

Nilfisk do Brasil
Av. Eng. Luis Carlos Berrini, 550
40 Andar, Sala 03
SP - 04571-000 Sao Paulo
Tel.: (+11) 3959-0300 / 3945-4744
Website: www.nilfisk.com.br

CANADA

Nilfisk Canada Company
240 Superior Boulevard
Mississauga, Ontario L5T 2L2
Tel.: (+1) 800-668-8400
Website: www.nilfisk.ca

CHILE

Nilfisk S.A. (Comercial KCS Ltda)
Salar de Llamara 822
8320000 Santiago
Tel.: (+56) 2684 5000
Website: www.nilfisk.cl

CHINA

Nilfisk
4189 Yindu Road
Xinzhuang Industrial Park
201108 Shanghai
Tel.: (+86) 21 3323 2000
Website: www.nilfisk.cn

CZECH REPUBLIC

Nilfisk s.r.o.
VGP Park Horní Počernice
Do Čertous 1/2658
193 00 Praha 9
Tel.: (+420) 244 090 912
Website: www.nilfisk.cz

DENMARK

Nilfisk Danmark A/S
Industrivej 1
Hadsund, DK-9560
Tel.: 72 18 21 20
Website: www.nilfisk.dk

FINLAND

Nilfisk Oy Ab
Koskelontie 23 E
02920 Espoo
Tel.: (+358) 207 890 600
Website: www.nilfisk.fi

FRANCE

Nilfisk SAS
26 Avenue de la Baltique
Villebon sur Yvette
91978 Courtabouef Cedex
Tel.: (+33) 169 59 87 24
Website: www.nilfisk.fr

GERMANY

Nilfisk GmbH
Guido-Oberdorfer-Straße 2-10
89287 Bellenberg

Tel.: (+49) (0)7306/72-444
Website: www.nilfisk.de

GREECE

Nilfisk A.E.
Αναπαύσεως 29
Κορωπία T.K. 194 00
Tel.: (30) 210 9119 600
Website: www.nilfisk.gr

HOLLAND

Nilfisk B.V.
Versterkerstraat 5
1322 AN Almere
Tel.: (+31) 036 5460760
Website: www.nilfisk.nl

HONG KONG

Nilfisk Ltd.
2001 HK Worsted Mills
Industrial Building
31-39, Wo Tong Tsui St.
Kwai Chung, N.T.
Tel.: (+852) 2427 5951
Website: nilfisk.com

HUNGARY

Nilfisk Kft.
II. Rákóczi Ferenc út 10
2310 Szigetszentmiklós-Lakihegy
Tel.: (+36) 24 475 550
Website: www.nilfisk.hu

INDIA

Nilfisk India Limited
Pramukh Plaza, 'B' Wing, 4th floor, Unit No. 403
Cardinal Gracious Road, Chakala
Andheri (East) Mumbai 400 099
Tel.: (+91) 22 6118 8188
Website: www.nilfisk.in

IRELAND

Nilfisk
1 Stokes Place
St. Stephen's Green
Dublin 2
Tel.: (+35) 3 12 94 38 38
Website: www.nilfisk.ie

ITALY

Nilfisk SpA
Strada Comunale della Braglia, 18
26862 Guardamiglio (LO)
Tel.: (+39) (0) 377 414021
Website: www.nilfisk.it

JAPAN

Nilfisk Inc.
1-6-6 Kita-shinyokohama, Kouhoku-ku
Yokohama, 223-0059
Tel.: (+81) 45548 2571
Website: www.nilfisk.com

MALAYSIA

Nilfisk Sdn Bhd
Sd 33, Jalan KIP 10
Taman Perindustrian KIP
Sri Damansara
52200 Kuala Lumpur
Tel.: +603 6275 3120
Website: www.nilfisk.com

MEXICO

Nilfisk de Mexico, S. de R.L. de C.V.
Pirineos 515, Int. 60-70
Zona Industrial Benito Juárez
Queretaro, QRO, CP 76120
Tel.: (+52) 442 427 77 00
Website: www.nilfisk.com

NEW ZEALAND

Nilfisk Limited
Suite F, Building E
42 Tawa Drive
0632 Albany Auckland
Tel.: (+64) 9 414 1996
Website: www.nilfisk.com

NORWAY

Nilfisk AS
Bjørnerudveien 24
1266 Oslo
Tel.: (+47) 22 75 17 80
Website: www.nilfisk.no

PERU

Nilfisk S.A.C.
Calle Boulevard 162, Of. 703, Lima 33- Perú
Lima
Tel.: (511) 435-6840
Website: www.nilfisk.com

POLAND

Nilfisk Sp. Z.O.O.
Millenium Logistic Park
ul. 3 Maja 8, Bud. B4
05-800 Pruszków
Tel.: (+48) 22 738 3750
Website: www.nilfisk.pl

PORTUGAL

Nilfisk Lda.
Sintra Business Park
Zona Industrial Da Abrunheira
Edifício 1, 1° A
P2710-089 Sintra

Tel.: (+351) 21 911 2670
Website: www.nilfisk.pt

RUSSIA

Nilfisk LLC
Vyatskaya str. 27, bld. 7/1st
127015 Moscow
Tel.: (+7) 495 783 9602
Website: www.nilfisk.ru

SINGAPORE

Den-Sin
22 Tuas Avenue 2
639453 Singapore
Tel.: (+65) 6268 1006
Website: www.densin.com

SLOVAKIA

Nilfisk s.r.o.
Bancíkovej 1/A
SK-821 03 Bratislava
Tel.: (+421) 910 222 928
Website: www.nilfisk.sk

SOUTH AFRICA

Nilfisk (Pty) Ltd
Kimbult Office Park, 9 Zeiss Road
Laser Park, Honeydew
Johannesburg
Tel.: (+27) 118014600
Website: www.nilfisk.co.za

SOUTH KOREA

Nilfisk Korea
3F Duksoo B/D, 317-15
Sungsoo-Dong 2Ga
Sungdong-Gu, Seoul
Tel.: (+82) 2497 8636
Website: www.nilfisk.co.kr

SPAIN

Nilfisk S.A.U
Paseu del Rengle, 5 Planta. 9-10
08302 Mataró
Tel.: (34) 93 741 2400
Website: www.nilfisk.es

SWEDEN

Nilfisk AB
Taljegårdsgatan 4
431 53 Mölndal
Tel.: (+46) 31 706 73 00
Website: www.nilfisk.se

SWITZERLAND

Nilfisk AG
Ringstrasse 19
Kircheberg/Industri Stralz
9500 Wil
Tel.: (+41) 71 92 38 444
Website: www.nilfisk.ch

TAIWAN

Nilfisk Ltd
Taiwan Branch (H.K)
No. 5, Wan Fang Road
Taipei
Tel.: (+88) 6227 00 22 68
Website: www.nilfisk.tw

THAILAND

Nilfisk Co. Ltd.
89 Soi Chokechai-Ruammitr
Viphavadee-Rangsit Road
Ladyao, Jatuchak, Bangkok 10900
Tel.: (+66) 2275 5630
Website: www.nilfisk.co.th

TURKEY

Nilfisk A.S.
Serifali Mh. Bayraktar Bulv. Sehiti Sk. No:7
Ümraniye, 34775 Istanbul
Tel.: +90 216 466 94 94
Website: www.nilfisk.com.tr

UNITED ARAB EMIRATES

Nilfisk Middle East Branch
SAIF-Zone
P.O. Box 122298
Sharjah
Tel.: (+971) (0) 655-78813
Website: www.nilfisk.com

UNITED KINGDOM

Nilfisk Ltd.
Nilfisk House, Bowerbank Way
Gilwilly Industrial Estate, Penrith
Cumbria CA11 9BQ
Tel.: (+44) (0) 1768 868995
Website: www.nilfisk.co.uk

UNITED STATES

Nilfisk Inc.
14600 21st Avenue North
Plymouth, MN-55447
Tel.: (+1) 800-989-2235
Website: www.nilfisk.com

VIETNAM

Nilfisk Vietnam
No. 51 Doc Ngu Str.
P. Vinh Phúc, Q.Ba Dinh
Hanoi
Tel.: (+84) 761 5642
Website: www.nilfisk.com