

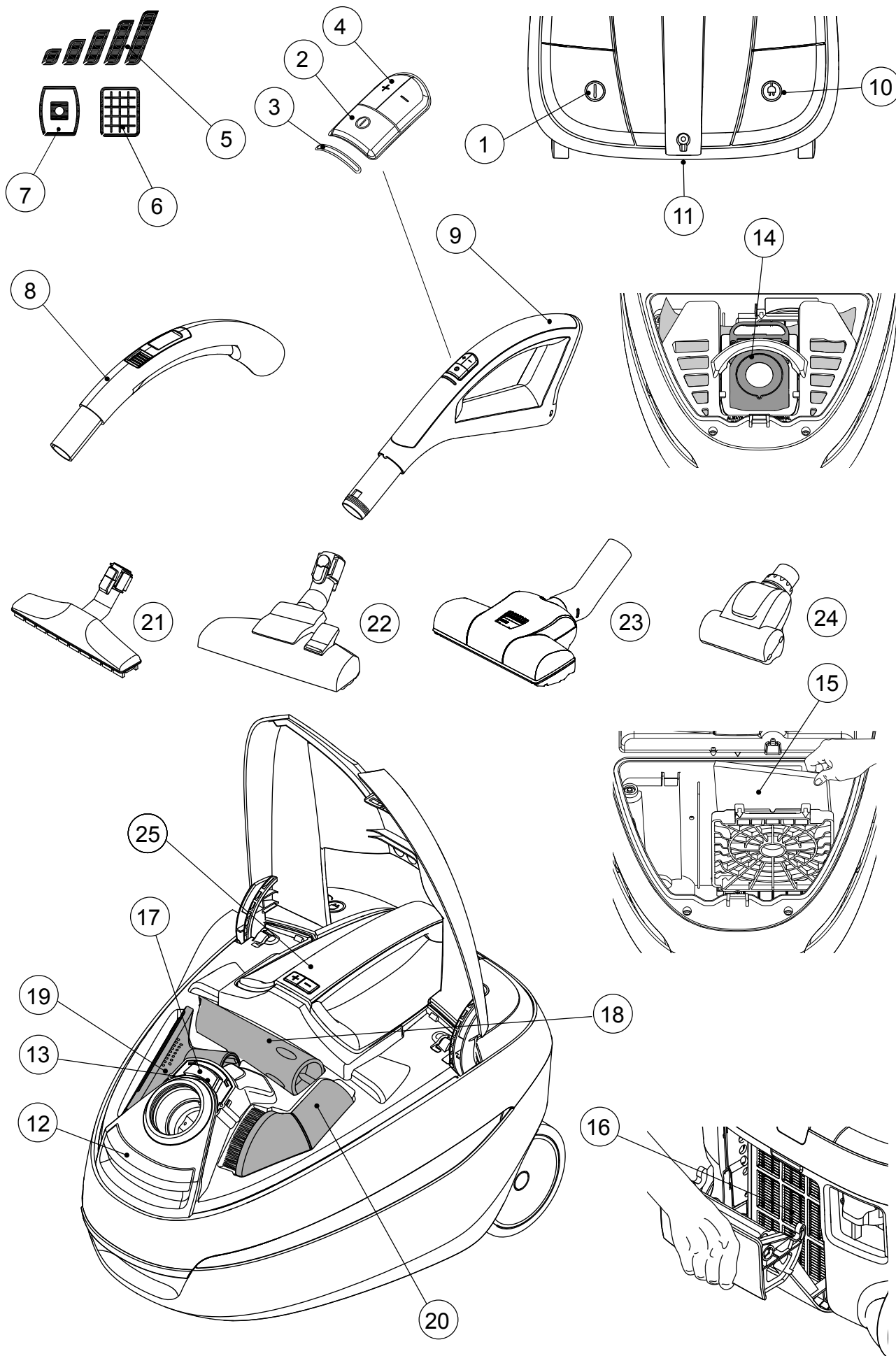

## Instructions for use





(EN)	Instructions for use .....	4- 10
(DE)	Betriebsanleitung.....	11- 17
(FR)	Instructions d'utilisation .....	18- 24
(ES)	Instrucciones de manejo.....	25- 31
(PT)	Instruções de operação .....	32- 38
(IT)	Istruzioni sull'uso .....	39- 45
(NL)	Gebruiksaanwijzing .....	46- 52
(SV)	Bruksanvisning .....	53- 59
(NO)	Instruksjonsbok.....	60- 66
(DA)	Brugsvejledning .....	67- 73
(FI)	Käyttöohje.....	74- 80
(KO)	사용 방법 .....	81- 86
(ET)	Kasutusjuhend.....	87- 92
(LV)	Lietošanas instrukcijas .....	93- 99
(LT)	Naudojimo instrukcija .....	100- 105
(PL)	Instrukcja obsługi.....	106- 112
(CS)	Návod k použití.....	113- 119
(SK)	Návod na použitie.....	120- 126
(HU)	Használati utasítás .....	127- 133
(SL)	Navodila za uporabo.....	134- 140
(EL)	Οδηγίες χρήσης.....	141- 147
(TR)	Kullanım Kılavuzu.....	148- 155
(RU)	Эксплуатации .....	156- 164
	Illustrations .....	165- 167

## Vážený zákazník společnosti Nilfisk,



blahopřejeme k nákupu nového vysavače Nilfisk.

Před prvním použitím zařízení si pozorně přečtete tento dokument a uschovejte si jej.

### Symbole použité k označení pokynů



## VAROVÁNÍ

Nebezpečí, jež může vést k vážným úrazům a škodám.

### Obsah

Přehled – obrázky titulní stránce .....	113
Symbole zobrazované na držadle k přenášení.....	113
Bezpečnostní pokyny .....	113
Návod k použití.....	114
Rady k čištění .....	116
Odstraňování problémů .....	116
Servis a údržba.....	116
Záruka a servis .....	116
WEEE .....	117
Technické údaje.....	118
Prohlášení o shodě.....	119

### Přehled – obrázky titulní stránce

1	Vypínač zap/vyp
2	Vypínač zap/vyp, dálkové ovládání
3	Indikátor zap/vyp, elektronický
4	Nastavení úrovně výkonu, dálkové ovládání
5	Indikátor úrovně výkonu, elektronický
6	Indikátor HEPA filtru, elektronický
7	Indikátor sáčku na prach, elektronický
8	Manuální držadlo
9	Držadlo, dálkové ovládání
10	Navíjení kabelu
11	Parkovací konzola
12	Tlačítko otevřít/zavřít, nádoba na prach
13	Indikátor sáčku na prach (modely Classic)
14	Sáček na prach
15	Přední filtr
16	HEPA filtr
17	Tlačítko otevřít/zavřít, kryt příslušenství
18	Štěrbínová hubice
19	Hubice na čalounění
20	Kartáčová hubice
21	Hubice na tvrdé podlahy (není standardní u všech modelů)
22	Kombinovaná hubice
23	Turbo hubice (není standardní u všech modelů)
24	Mini turbo hubice (není standardně u všech modelů)
25	Držadlo na přenášení

## Symbole zobrazované na držadle k přenášení

(není standardně u všech modelů)



Sáček na prach je plný a je potřeba jej vyměnit.



Filtr HEPA je třeba vyměnit. Indikátor bliká – předběžné upozornění, Filtr HEPA bude třeba brzy vyměnit.



Přístroj je ZAPNUTÝ.



Označuje aktuální hladinu výkonu.

Technické údaje a podrobnosti mohou být změněny bez předchozího upozornění.

## Bezpečnostní pokyny



## VAROVÁNÍ

- Nepoužívejte přístroj bez řádně vloženého sáčku na prach a filtrů.
- Přístroj není určen k vysávání nebezpečných materiálů nebo plynů. Nedodržením tohoto pokynu se vystavujete vážnému ohrožení zdraví.
- Tento přístroj nelze používat k odsávání vody nebo jiných kapalin.
- Nevysávejte ostré předměty, jako jsou jehly nebo kusy skla.
- Nevysávejte žádné hořící nebo kouřící předměty, například cigarety, zápalky nebo žhavý popel.
- Přístroj používejte a skladujte v interiéru a v suchém prostředí, 0 °C až 60 °C.
- Přístroj nepoužívejte mimo interiéru.
- Neberte přístroj do mokrých rukou.
- Před odpojením ze zásuvky přístroj vypněte.
- Pokud chcete zástrčku vytáhnout

ze zásuvky, uchopte zástrčku, netahejte za šňůru. Přístroj nepřenášejte ani netahejte za šňůru.

- Přístroj nelze používat, pokud šňůra vykazuje jakékoliv známky poškození. Šňůru je třeba pravidelně kontrolovat, zda nevykazuje známky poškození, zejména zda nebyla rozdrcena, přiskřípnuta ve dveřích nebo poškozena přejetím.
- Přístroj nepoužívejte, pokud se zdá, že nefunguje správně. Nechte přístroj zkontrolovat autorizovaným servisním střediskem, pokud byl upuštěn, poškozen, ponechán mimo interiér nebo přišel do styku s vodou.
- Na elektrických ani mechanických bezpečnostních zařízeních není povoleno provádět žádné změny ani úpravy.
- Veškeré opravy musí provádět autorizované servisní středisko.
- Používejte pouze originální sáčky na prach, originální filtry a originální příslušenství od místního prodejce. Použití neschválených sáčků na prach a filtrů zruší platnost záruky.
- Před zahájením výměny sáčku na prach nebo filtru přístroj vypněte a odpojte ze zásuvky, uchopte zástrčku, netahejte za šňůru.
- Toto zařízení mohou používat děti ve věku od 8 let a osoby se sníženou fyzickou, smyslovou nebo mentální způsobilostí nebo

nedostatkem zkušeností a znalostí, jsou-li pod dohledem nebo pokud byly poučeny ohledně bezpečného používání zařízení a chápou související nebezpečí.

- Děti musejí být pod dohledem, aby bylo zajištěno, že si se zařízením nebudou hrát.
- Čištění a užitelskou údržbu nesmějí provádět děti bez dohledu.
- Je-li napájecí šňůra poškozena, její výměnu musí provést výrobce, jeho servisní zástupce nebo odpovídajícím způsobem kvalifikovaná osoba, aby se zamezilo riziku.
- Nenabíjejte baterie, jež nejsou určeny k nabíjení.
- Nekombinujte různé typy baterií ani nové baterie s vybitými.
- Vybité baterie ze zařízení vyjměte a bezpečným způsobem je zlikvidujte.
- Při dlouhodobějším skladování zařízení je třeba vyjmout baterie.
- Nezkratujte napájecí svorky.

## Návod k použití

Před použitím přístroje zkontrolujte, zda napětí uvedené na typovém štítku na spodní straně přístroje odpovídá napětí v síti. Přístroj se dodává se sáčkem na prach a předfiltrem.

Čísla **x** odkazují na obrázky na straně 165-167.

## Zapnutí a vypnutí

### Zapnutí

Pull out the electric cable and plug the machine to a wall socket.

### Zap/vyp:

Možnost 1: použití vypínače zap/vyp na stroji  
Možnost 2: použití vypínače zap/vyp na dálkovém ovládní (zahnutý konec)

Výkon se může měnit mezi pěti nastaveními. Současná úroveň se zobrazuje na držadle pro přenášení (pouze u modelů

Comfort/Superior). U modelu Superior lze nastavení výkonu upravit také dálkovým ovladačem (na držadle hadice).

## Vypnutí

Přístroj vypnete a vytáhněte ze zásuvky. Přístroj odpojte uchopením za zástrčku, netahejte za šňůru.

## Připojení hadice, trubice a hubic

1

1. Vložte konektor hadice do nasávacího otvoru dokud nezapadne.
2. Připojte držadlo hadice do trubice a otočte jimi, dokud nezaklapnou.
3. Připojte trubici do hubice a otočte jimi, dokud nezaklapnou.
4. Trubice je teleskopická a lze ji nastavit na vaši výšku. Vytažením nastavovací rukojeti trubici prodloužíte a zastrčením ji zkrátíte na požadovanou délku.

## Rozpojení

- Odpojte hubici od trubice stisknutím tlačítka.
- Odpojte držadlo hadice od trubice stisknutím tlačítka.
- Hadicovou přípojku odpojte od nasávacího otvoru stisknutím tlačítka.

## Výměna sáčku na prach a filtrů

Velikost a kvalita sáčku na prach a filtrů ovlivňuje účinnost přístroje. Použití neoriginálních sáčků na prach a neoriginálních filtrů může omezit průtok vzduchu, což může vést k přetížení přístroje. Použití neoriginálního sáčku na prach nebo filtrů zruší platnost záruky.

Stroj má kompletně vzduchotěsnou konstrukci. Tím je zajištěno, že vzduch a nečistoty vstupující do stroje, mohou vycházet pouze přes filtr HEPA na konci.

## Výměna sáčku na prach

2

Indikátor sáčku na prach zobrazuje, kdy je nutné sáček na prach vyměnit. Vždy používejte originální sáčky na prach.

1. Zatlačením na uvolňovací západku ve směru šipek otevřete kryt.
2. Vyměňte držák sáčku na prach z příslušného prostoru.
3. Vyměňte sáček na prach z držáku. Sáček na nečistoty lze zavřít zatáhnutím za držadlo objímky.
4. Vložte nový sáček na prach zavedením plastového okraje do drážek držáku sáčku.
5. Umístěte držák sáčku do příslušného prostoru. Zkontrolujte, že je sáček na prach správně usazený v příslušném prostoru.

## Výměna předfiltru

3

Předfiltr chrání motor pohlcováním mikročastic, které se nezačtyjí v sáčku na prach. Vyměňte předfiltr s každým čtvrtým sáčkem na prach. Předfiltr je se nachází za sáčkem

na prach. Vždy používejte originální filtry.

1. Otevřete kryt zatažením nahoru za uvolňovací západku.
2. Vyměňte držák sáčku na prach se sáčkem z příslušného prostoru.
3. Otevřete poklop předního filtru zatažením za držadlo.
4. Vyměňte přední filtr.
5. Umístěte nový přední filtr (ujistěte se, že je text čitelný) a zavřete poklop předního filtru.
6. Umístěte držák sáčku do příslušného prostoru. Zkontrolujte, že je sáček na prach správně usazený v příslušném prostoru.

## Výměna filtru HEPA

4

Filtr HEPA čistí vyfukovaný vzduch od mikročastic, které se nezachytily v sáčku na prach. Filtr HEPA nelze kartáčovat ani prát. Modely Comfort a Superior jsou vybaveny indikátorem HEPA filtru, jenž signalizuje potřebu výměny HEPA filtru. U modelů Classic vyměňujte HEPA filtr po každé 4. výměně sáčku na nečistoty. Vždy používejte originální sáčky na prach a filtry.

1. Otevřete kryt vzadu na stroji zatažením za klapku.
2. Vyměňte HEPA filtr.
3. Vložte nový HEPA filtr. Zkontrolujte, že je HEPA filtr správně usazený. **UPOZORNĚNÍ:** Dotýkejte se pouze plastového rámu filtru.
4. Vraťte kryt a zavřete zatlačením na klapku. **Upozornění:** Ujistěte se, že je kryt zcela zavřený.

## Nastavení sacího výkonu

Všechny modely mají na držadle k přenášení pět stupňů nastavení. U modelů Superior lze sací výkon nastavit také na držadle hadice.

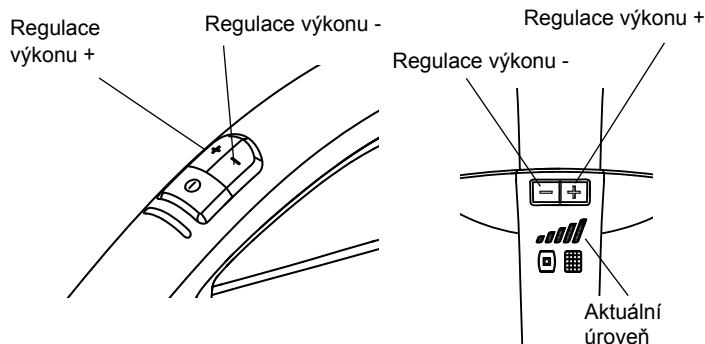

Současná úroveň se zobrazuje na držadle pro přenášení (pouze u modelů Comfort/Superior).

## Výměna baterií v držadle hadice

1. Otevřete kryt držáku baterií posunutím krytu směrem k přední části držadla hadice.
2. Vyměňte použité baterie za dvě nové baterie typu 1,5V AAA. Ujistěte se, že je polarita baterií v držáku správná.
3. Posuňte kryt baterií zpět, dokud neuslyšíte klapnutí.

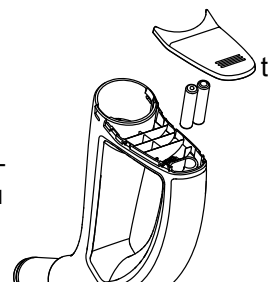

## Zasouvání trubice a hubice

5

Pro zasunutí jsou k dispozici dvě drážky. Jedna se nachází na spodní straně a lze ji použít, pokud přístroj stojí na zadní části. Druhá je v zadní části a používá se, pokud přístroj stojí na kolečkách.

## Tepelná pojistka

Přístroj je vybaven tepelnou pojistkou, která jej chrání před přehřátím. Pokud se tepelná pojistka spálí, přístroj automaticky vypne motor a musí se zchladit, než jej bude možné opět zapnout.

## Opětovné zapnutí

1. Vypněte přístroj a odpojte jej od zásuvky ve zdi.
2. Podívejte se, zda nic nebrání průtoku vzduchu ohnutou trubicí, hadicí, trubicí, hubicí, sáčkem na prach nebo filtry.
3. Počkejte, dokud se přístroj nezchladí.
4. Opět zapojte přístroj a stiskněte tlačítko zapnout. Přístroj se nezapne, dokud nebude dostatečně chladný. Pokud se přístroj nezapne, vypněte jej a odpojte ze zásuvky. Po chvíli jej opět zkuste zapnout.



## VAROVÁNÍ

Když aktivujete automatické navíjení kabelu, věnujte pozornost zástrčce na jeho konci, aby se nevymrštila v závěru navíjení. Doporučuje se, abyste zástrčku během navíjení drželi.

## Rady k čištění

### 6 Úzká hubice

Pro úzké prostory použijte úzkou hubici.

### 7 Hubice na čalounění

Na čalounění nábytek použijte hubici na čalounění.

### 8 Hubice s kartáčem

Na závěsy a okenní římsy použijte hubici s kartáčem.

### 9 Hubice na tvrdé podlahové krytiny

Použijte hubici na tvrdé podlahové krytiny.

### 10 Kombinovaná hubice

Kombinovanou hubici nastavte podle typu podlahové krytiny.

### 11 Turbohubice

Pro účinné čištění koberců použijte turbohubici.

### 12 Mini turbo hubice

Mini turbo hubici využijete k účinnému čištění nábytku

Štěrbina, čalounění, kartáčová hubice jsou umístěny pod víkem příslušenství. Příslušenství Víko se otvírá stisknutím směrem dolů uvolňovací tlačítko. Kryt se zavírá manuálně.

Typy hubic, které jsou součástí dodávky, se u jednotlivých modelů mohou lišit.

## Odstraňování problémů

Opravu nebo servis elektrických součástí, jako je šňůra nebo motor, musí provádět pouze autorizované servisní středisko.

Pokud se přístroj nezapne	Zkontrolujte správné zapojení zástrčky v zásuvce ve zdi.
	V budově mohla shořet pojistka a bude potřeba ji vyměnit. Šňůra nebo zástrčka mohou být poškozené a musí být opraveny autorizovaným servisním střediskem.
Snížený sací výkon	Sáček na prach může být plný a je potřeba jej vyměnit, viz pokyny.
	Přední filtr nebo HEPA filtr může být zablokovaný a musí být vyměněn, viz pokyny. Držadlo hadice, hadice, trubice nebo hubice mohou být ucpané a je potřeba je vyčistit.
Pokud se přístroj zastaví	Může být spálená tepelná pojistka, viz pokyny.

## Servis a údržba

- Přístroj skladujte v interiéru a v suchém prostředí.
- Vyměňte předfiltr s každým čtvrtým sáčkem na prach. Balení sáčků na prach obsahuje čtyři sáčky na prach a jeden předfiltr.
- Povrch přístroje čistěte suchou nebo vlhkou tkaninou s menším množstvím čisticího prostředku.
- Originální příslušenství si objednejte u místního prodejce.
- Servis – kontaktujte místního prodejce.

## Recyklace a likvidace

Obalový materiál recyklujte a přístroj zlikvidujte na základě doporučení místních úřadů. Šňůru maximálně zkraťte, abyste zabránili možnému zranění osob vyřazeným přístrojem.

## Ekologické závazky

Přístroj je zkonstruován s ohledem na životní prostředí. Veškeré plastové části jsou recyklovatelné.

## Odpovědnost

Společnost Nilfisk se zřídá jakékoli odpovědnosti za veškeré škody způsobené nesprávným používáním nebo úpravami přístroje.

## Informace

Další informace naleznete na internetové stránce [www.nilfisk.cz](http://www.nilfisk.cz)

## Záruky

Záruka se může v jednotlivých zemích lišit. Informujte se u

místního prodejce.

## Záruka a servis

Na tento vysavač řady Select od společnosti Nilfisk se vztahuje pětiletá (5) záruka na přístroj, která zahrnuje motor, navíječku kabelu, vypínač a plášť. Na hubice, filtry, hadice, trubice a ostatní příslušenství se vztahuje dvanáctiměsíční záruka. Pokrývá pouze vady způsobené výrobou a nezahrnuje opotřebení.

Záruka se vztahuje na náhradní díly a cenu práce a zahrnuje vady při výrobě a vady materiálu, které se mohou projevit během normálního používání v domácnosti.

Servis krytý zárukou bude proveden, pouze pokud se prokáže, že k závadě došlo během záruční doby výrobku (je nutný řádně vyplněný záruční list nebo vytištěná či orazítkovaná pokladní stvrženka obsahující datum a typ výrobku) a pod podmínkou, že byl vysavač zakoupen jako nový výrobek ve a distribuován společností Nilfisk.

V případě opravy závad je zákazník povinen předat vysavač prodejci, u kterého byl vysavač zakoupen, nebo přímo společnosti Nilfisk na své vlastní náklady. Po dokončení nutných oprav bude vysavač vrácen prodejci nebo na soukromou adresu zákazníka na riziko a náklady společnosti Nilfisk.

## Záruka nepokrývá:

- Běžné opotřebení příslušenství a filtrů.
- Závady nebo poškození vzniklé jako přímý nebo nepřímý důsledek nesprávného používání - např. vysáváním kamenné drti, horkého popela či prášku pro odstranění zápachu z koberce.
- Nesprávné používání, ztrátu nebo nedostatečnou údržbu, jak je popsáno v Návodu k použití.
- Prach z omítky.
- Pilový prach.
- Voda.
- Neměl by být používán pro domácí renovace.

Záruka se rovněž nevztahuje na nesprávnou nebo nevhodnou konfiguraci, tj. sestavení nebo zapojení, ani na poškození ohněm, zásahem blesku nebo neobvyklým kolísáním napětí nebo jakýmkoli jinými elektrickými poruchami, např. vadnými pojistkami nebo vadnou elektroinstalací, a závady či poškození obecně, které bude společnost Nilfisk považovat za důsledek způsobený jinou příčinou, než je vada při výrobě či vada materiálu.

## Záruka ztrácí platnost v těchto případech:

- Pokud je závada způsobená použitím neoriginálních sáčků na prach a filtrů společnosti Nilfisk.
- Pokud je z vysavače odstraněno identifikační číslo.
- Pokud byla oprava vysavače provedena prodejcem nebo servisní stanicí, která není autorizovaná společností Nilfisk.
- Pokud se přístroj používá v komerčním prostředí, tj. stavebními podniky, úklidovými agenturami, profesionály nebo při jiném použití než v domácnosti.

## Záruka platí v těchto zemích:

Velká Británie, Irsko, Německo, Belgie, Rakousko, Švýcarsko, Francie, Španělsko, Portugalsko, Itálie, Holandsko, Švédsko, Norsko, Dánsko, Finsko, Čína, Estonsko, Lotyšsko, Litva, Polsko, Slovinsko, Maďarsko, Česká republika, Slovensko, Řecko, Rusko, Turecko, Austrálie a Nový Zéland.

## WEEE



Symbol  na výrobku nebo obalu naznačuje, že s tímto výrobkem nelze nakládat jako s domácím odpadem. Místo toho se musí odevzdat do příslušné sběrně k recyklaci elektrického a elektronického zařízení. Zajištěním správné recyklace výrobku pomůžete zabránit možným negativním dopadům na životní prostředí a lidské zdraví, ke kterým by jinak došlo v důsledku nevhodné manipulace s tímto výrobkem. Podrobnější informace k recyklaci tohoto výrobku získáte u Vašeho místního obecního úřadu, orgánu pro likvidaci odpadu a prodejny, kde jste výrobek zakoupili.

## Technické údaje

		Nilfisk Select	
		EU	UK
Napětí	V	220-230	220-240
Frekvence sítě	Hz	50/60	
Jmenovitý příkon IEC	W	750/800	
Sací výkon, s hadicí + trubicí	W	200	
Průtok vzduchu	l/min.	30	
Sací podtlak	kPa	20	
Hladina akustického výkonu, IEC 60704-2-1	dB (A)	69	
Třída energetické účinnosti	-	A	
Čistící výkon na koberci	-	C	
Čistící výkon na tvrdé podlaze	-	A	
Sekundární emise prachu	-	A	
Roční spotřeba energie v kWh/annum*)	-	27	
Napájecí kabel: délka	m	8	
Třída izolace	-	IP20	
Druh ochrany	-	II	
Čistý objem sáčku na prach	l	2,7	
Šířka	mm	300	
Hloubka	mm	440	
Výška	mm	280	
Hmotnost, pouze čisticí stroj	kg	6,5	
Filtr	-	HEPA	

\*) Typická roční spotřeba energie (kWh za rok) na základě 50 čisticích operací. Skutečná roční spotřeba energie bude záviset na používání zařízení. Měření provedená v souladu se směrnicemi EN 60335-1, EN 60335-2-2 (bezpečnost), EN 60312-1 (výkon) a EN 60704-1, EN 60704-2 (hluk).

## Prohlášení o shodě

Společnost

Nilfisk A/S  
Kornmarksvej 1  
DK-2605 Broendby  
DÁNSKO

tímto výhradně prohlašuje, že výrobek:

Značka	Popis	Model
Nilfisk	Univerzální vysavač	Select Classic, Select Comfort, Select Superior *

je ve shodě s následujícími normami:

ID a verze	Název
EN 60335-1:2012	Elektrické spotřebiče pro domácnost a podobné účely - Bezpečnost - Část 1: Obecné požadavky
EN 60335-2-2:2010 + A11:2012+A1:2013	Elektrické spotřebiče pro domácnost a podobné účely - Bezpečnost - Část 2-2: Zvláštní požadavky na vysavače a úklidové spotřebiče vysávající vodu
EN 55014-1:2006 +A1:2009+A2:2011	Elektromagnetická kompatibilita - Požadavky na spotřebiče pro domácnost, elektrické nářadí a podobné přístroje - Část 1: Emise
EN 55014-2:1997 +A1:2001+A2:2008	Elektromagnetická kompatibilita - Požadavky na spotřebiče pro domácnost, elektrické nářadí a podobné přístroje - Část 2: Odolnost - Norma skupiny výrobků
EN 61000-3-2:2006 +A1:2009+A2:2009	Elektromagnetická kompatibilita (EMC) - Část 3-2: Meze - Meze pro emise harmonického proudu (zařízení se vstupním fázovým proudem $\leq 16$ A)
EN 61000-3-3:2013	Elektromagnetická kompatibilita (EMC) - Část 3-3: Meze - Omezování změn napětí, kolísání napětí a flikru v rozvodných sítích nízkého napětí pro zařízení se jmenovitým fázovým proudem $\leq 16$ A, které není předmětem podmíněného připojení
EN 50581:2012	Technická dokumentace k posuzování elektrických a elektrotechnických výrobků z hlediska omezování nebezpečných látek
*EN 300 220-2 V2.4.1	ERM; přístroje s krátkým dosahem; rádiová zařízení pro použití v kmitočtovém pásmu 25 MHz až 1 000 MHz s výkonem do 500 mW. Část 2: Harmonizovaná EN pokrývající základní požadavky článku 3.2 směrnice R&TTE
*EN 301 489-1 V1.9.2	Norma EMC pro rádiová zařízení a služby; část 1: Obecné technické požadavky
*EN 301 489-3 V1.6.1	Norma EMC pro rádiová zařízení a služby; část 3: Specifické podmínky pro zařízení krátkého dosahu (SRD) pracující na kmitočtech mezi 9 kHz a 246 GHz

Podle ustanovení:

Směrnice 2006/95/ES pro nízké napětí

Směrnice 2004/108/ES pro elektromagnetickou kompatibilitu

Směrnice RoHS 2011/65/ES

Nařízení 665/2013/ES pro energetické štítky vysavačů

Nařízení 1275/2008/ES pro požadavky na ekodesign pohotovostním režimu a vypnutém stavu.

Nařízení 666/2013/ES pro požadavky na ekodesign vysavačů

\* Směrnice R&amp;TTE 1999/5/EC

Hadsund 25-11-2015 Anton Sørensen  
Senior Vice President – Global Operations  
R&D – Vacuum Cleaners and High Pressure Washers



Místo	Datum	Název a funkce	Podpis
-------	-------	----------------	--------

1

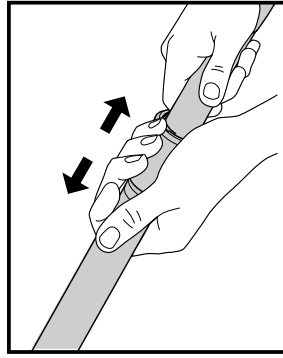
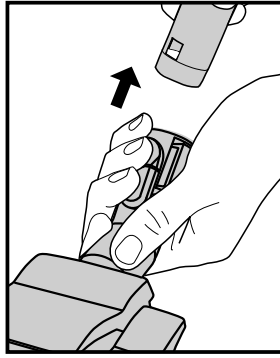
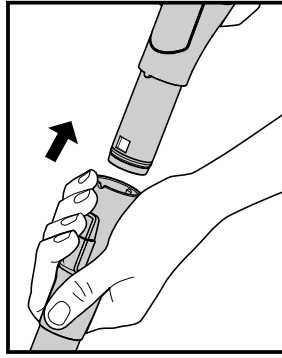
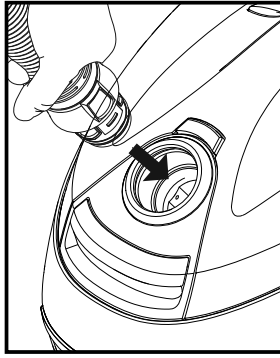

2

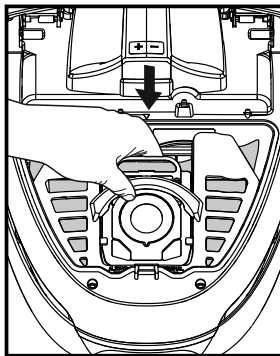
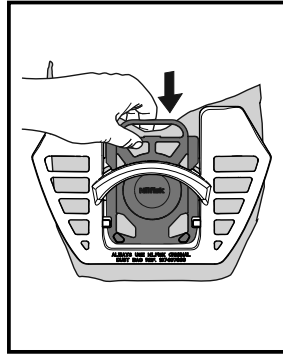
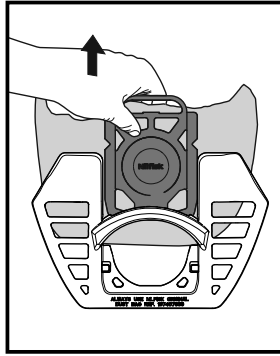
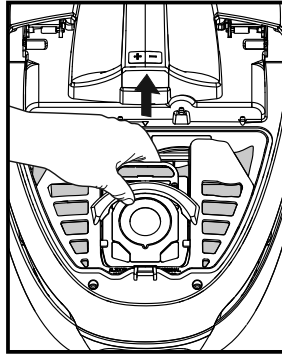
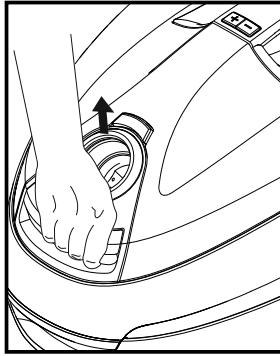

3

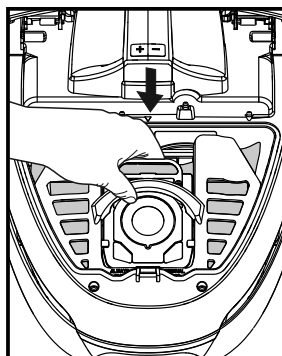
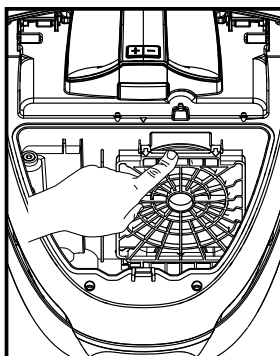
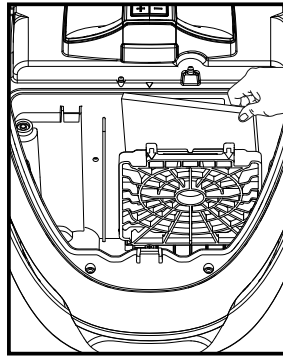
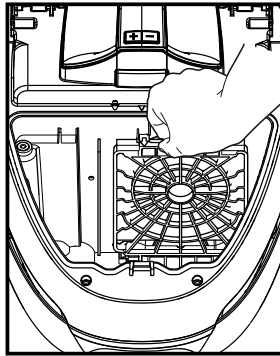
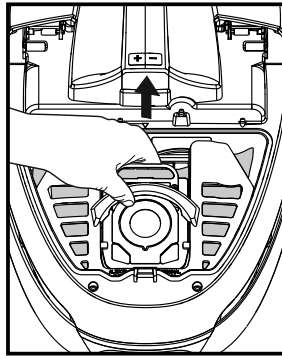
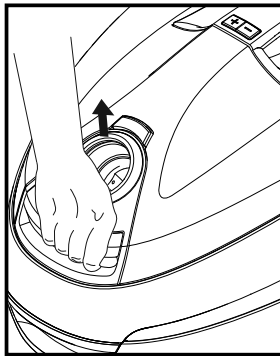

4

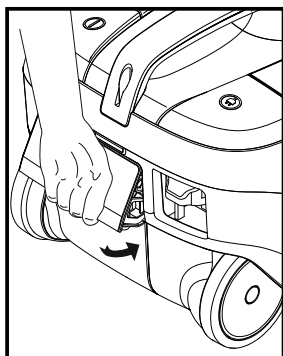
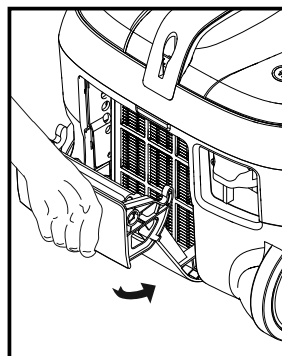
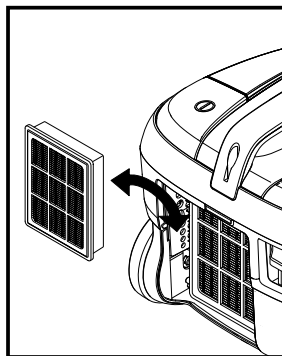
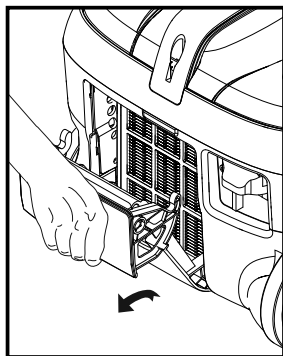
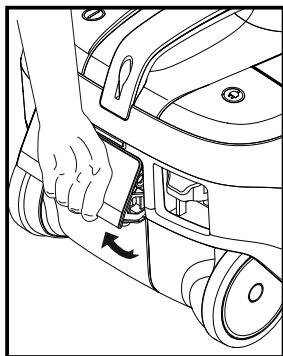

5

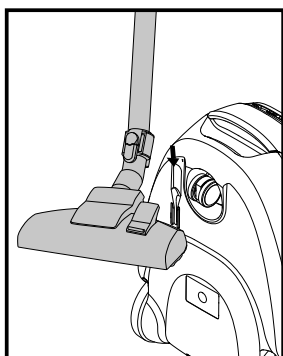
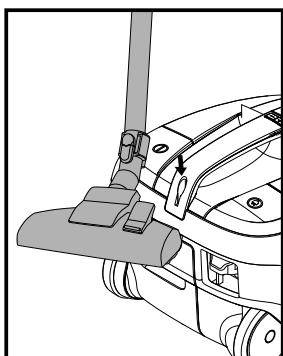

6

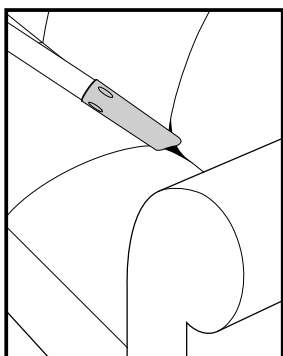

7

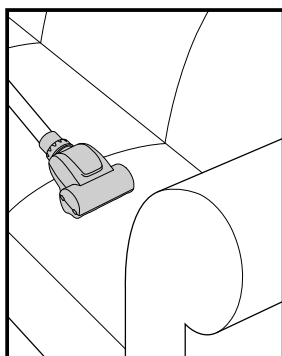
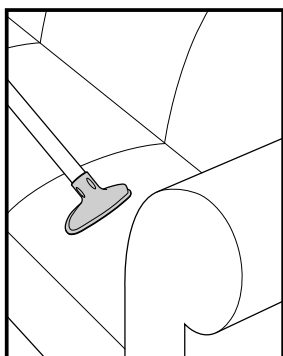

8

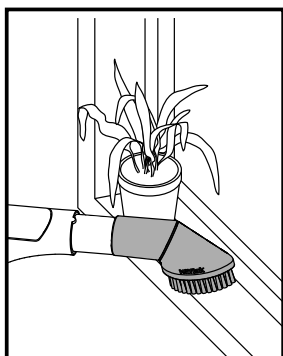
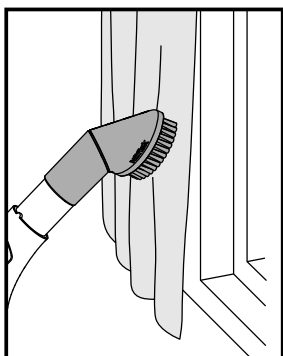

- 9
- 10
- 11

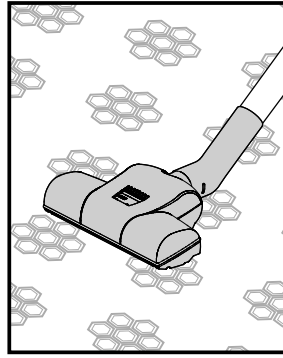
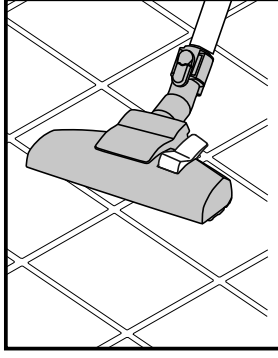
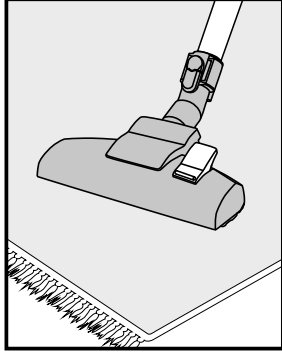
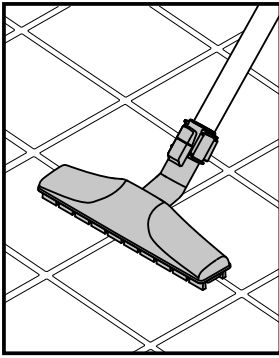



<http://www.nilfisk.com>

## HEAD QUARTER

### DENMARK

Nilfisk A/S  
Kornmarksvej 1  
DK-2605 Broendby  
Tel.: (+45) 4323 8100  
Website: [www.nilfisk.com](http://www.nilfisk.com)

## SALES COMPANIES

### ARGENTINA

Nilfisk srl.  
Edificio Central Park  
Herrera 1855, 6th floor/604  
Ciudad de Buenos Aires  
Tel.: (+54) 11 6091 1571  
Website: [www.nilfisk.com.ar](http://www.nilfisk.com.ar)

### AUSTRALIA

Nilfisk Pty Ltd  
Unit 1/13 Bessemer Street  
Blacktown NSW 2148  
Tel.: (+61) 2 98348100  
Website: [www.nilfisk.com.au](http://www.nilfisk.com.au)

### AUSTRIA

Nilfisk GmbH  
Metzgerstrasse 68  
5101 Bergheim bei Salzburg  
Tel.: (+43) 662 456 400 90  
Website: [www.nilfisk.at](http://www.nilfisk.at)

### BELGIUM

Nilfisk n.v.-s.a.  
Riverside Business Park  
Boulevard Internationalelaan 55  
Bâtiment C3/C4 Gebouw  
Bruxelles 1070  
Tel.: (+32) 14 67 60 50  
Website: [www.nilfisk.be](http://www.nilfisk.be)

### Brazil

Nilfisk do Brasil  
Av. Eng. Luis Carlos Berrini, 550  
40 Andar, Sala 03  
SP - 04571-000 Sao Paulo  
Tel.: (+11) 3959-0300 / 3945-4744  
Website: [www.nilfisk.com.br](http://www.nilfisk.com.br)

### CANADA

Nilfisk Canada Company  
240 Superior Boulevard  
Mississauga, Ontario L5T 2L2  
Tel.: (+1) 800-668-8400  
Website: [www.nilfisk.ca](http://www.nilfisk.ca)

### CHILE

Nilfisk S.A. (Comercial KCS Ltda)  
Salar de Llamara 822  
8320000 Santiago  
Tel.: (+56) 2684 5000  
Website: [www.nilfisk.cl](http://www.nilfisk.cl)

### CHINA

Nilfisk  
4189 Yindu Road  
Xinzhuang Industrial Park  
201108 Shanghai  
Tel.: (+86) 21 3323 2000  
Website: [www.nilfisk.cn](http://www.nilfisk.cn)

### CZECH REPUBLIC

Nilfisk s.r.o.  
VGP Park Horni Počernice  
Do Čertous 1/2658  
193 00 Praha 9  
Tel.: (+420) 244 090 912  
Website: [www.nilfisk.cz](http://www.nilfisk.cz)

### DENMARK

Nilfisk Danmark A/S  
Kornmarksvej 1  
2605 Brøndby  
Tel.: (+45) 4323 4050  
E-mail: [kundeservice.dk@nilfisk.com](mailto:kundeservice.dk@nilfisk.com)

### FINLAND

Nilfisk Oy Ab  
Koskelontie 23 E  
02920 Espoo  
Tel.: (+358) 207 890 600  
Website: [www.nilfisk.fi](http://www.nilfisk.fi)

### FRANCE

Nilfisk SAS  
26 Avenue de la Baltique  
Villebon sur Yvette  
91978 Courtabouef Cedex  
Tel.: (+33) 169 59 87 24  
Website: [www.nilfisk.fr](http://www.nilfisk.fr)

### GERMANY

Nilfisk GmbH  
Guido-Oberdorfer-Straße 2-10  
89287 Bellenberg

Tel.: (+49) (0)7306/72-444  
Website: [www.nilfisk.de](http://www.nilfisk.de)

### GREECE

Nilfisk A.E.  
Αναπαύσεως 29  
Κορωπί Τ.Κ. 194 00  
Tel.: (30) 210 9119 600  
Website: [www.nilfisk.gr](http://www.nilfisk.gr)

### HOLLAND

Nilfisk B.V.  
Versterkerstraat 5  
1322 AN Almere  
Tel.: (+31) 036 5460760  
Website: [www.nilfisk.nl](http://www.nilfisk.nl)

### HONG KONG

Nilfisk Ltd.  
2001 HK Worsted Mills  
Industrial Building  
31-39, Wo Tong Tsui St.  
Kwai Chung, N.T.  
Tel.: (+852) 2427 5951  
Website: [nilfisk.com](http://nilfisk.com)

### HUNGARY

Nilfisk Kft.  
II. Rákóczi Ferenc út 10  
2310 Szigetszentmiklós-Lakihegy  
Tel.: (+36) 24 475 550  
Website: [www.nilfisk.hu](http://www.nilfisk.hu)

### INDIA

Nilfisk India Limited  
Pramukh Plaza, 'B' Wing, 4th floor, Unit No. 403  
Cardinal Gracious Road, Chakala  
Andheri (East) Mumbai 400 099  
Tel.: (+91) 22 6118 8188  
Website: [www.nilfisk.in](http://www.nilfisk.in)

### IRELAND

Nilfisk  
1 Stokes Place  
St. Stephen's Green  
Dublin 2  
Tel.: (+35) 3 12 94 38 38  
Website: [www.nilfisk.ie](http://www.nilfisk.ie)

### ITALY

Nilfisk SpA  
Strada Comunale della Braglia, 18  
26862 Guardamiglio (LO)  
Tel.: (+39) (0) 377 414021  
Website: [www.nilfisk.it](http://www.nilfisk.it)

### JAPAN

Nilfisk Inc.  
1-6-6 Kita-shinyokohama, Kouhoku-ku  
Yokohama, 223-0059  
Tel.: (+81) 45548 2571  
Website: [www.nilfisk.com](http://www.nilfisk.com)

### MALAYSIA

Nilfisk Sdn Bhd  
Sd 33, Jalan KIP 10  
Taman Perindustrian KIP  
Sri Damansara  
52200 Kuala Lumpur  
Tel.: (60) 3603 627 43 120  
Website: [www.nilfisk.com](http://www.nilfisk.com)

### MEXICO

Nilfisk de Mexico, S. de R.L. de C.V.  
Pirineos #515 Int.  
60-70 Microparque  
Industrial WSantiago  
76120 Queretaro  
Tel.: (+52) (442) 427 77 00  
Website: [www.nilfisk.com](http://www.nilfisk.com)

### NEW ZEALAND

Nilfisk Limited  
Suite F, Building E  
42 Tawa Drive  
0632 Albany Auckland  
Tel.: (+64) 9 414 1996  
Website: [www.nilfisk.com](http://www.nilfisk.com)

### NORWAY

Nilfisk AS  
Bjørnerudveien 24  
1266 Oslo  
Tel.: (+47) 22 75 17 80  
Website: [www.nilfisk.no](http://www.nilfisk.no)

### PERU

Nilfisk S.A.C.  
Calle Boulevard 162, Of. 703, Lima 33- Perú  
Lima  
Tel.: (511) 435-6840  
Website: [www.nilfisk.com](http://www.nilfisk.com)

### POLAND

Nilfisk Sp. Z.O.O.  
Millenium Logistic Park  
ul. 3 Maja 8, Bud. B4  
05-800 Pruszków  
Tel.: (+48) 22 738 3750  
Website: [www.nilfisk.pl](http://www.nilfisk.pl)

### PORTUGAL

Nilfisk Lda.  
Sintra Business Park  
Zona Industrial Da Abrunheira  
Edifício 1, 1º A

P2710-089 Sintra  
Tel.: (+351) 21 911 2670  
Website: [www.nilfisk.pt](http://www.nilfisk.pt)

### RUSSIA

Nilfisk LLC  
Vyatskaya str. 27, bld. 7/1st  
127015 Moscow  
Tel.: (+7) 495 783 9602  
Website: [www.nilfisk.ru](http://www.nilfisk.ru)

### SINGAPORE

Den-Sin  
22 Tuas Avenue 2  
639453 Singapore  
Tel.: (+65) 6268 1006  
Website: [www.densin.com](http://www.densin.com)

### SLOVAKIA

Nilfisk s.r.o.  
Bancíkovej 1/A  
SK-821 03 Bratislava  
Tel.: (+421) 910 222 928  
Website: [www.nilfisk.sk](http://www.nilfisk.sk)

### SOUTH AFRICA

WAP South Africa  
12 Newton Street  
Spartan 1630  
Tel.: (+27) 11 975 7060  
Website: [www.wap.com.za](http://www.wap.com.za)

### SOUTH KOREA

Nilfisk Korea  
3F Duksoo B/D, 317-15  
Sungsoo-Dong 2Ga  
Sungdong-Gu, Seoul  
Tel.: (+82) 2497 8636  
Website: [www.nilfisk.co.kr](http://www.nilfisk.co.kr)

### SPAIN

Nilfisk S.A.  
Torre d'Ara,  
Passeig del Rengle, 5 Plta. 10ª  
08302 Mataró  
Tel.: (34) 93 741 2400  
Website: [www.nilfisk.es](http://www.nilfisk.es)

### SWEDEN

Nilfisk AB  
Taljegårdsgatan 4  
431 53 Möndal  
Tel.: (+46) 31 706 73 00  
Website: [www.nilfisk.se](http://www.nilfisk.se)

### SWITZERLAND

Nilfisk AG  
Ringstrasse 19  
Kircheberg/Industri Stelz  
9500 Wil  
Tel.: (+41) 71 92 38 444  
Website: [www.nilfisk.ch](http://www.nilfisk.ch)

### TAIWAN

Nilfisk Ltd  
Taiwan Branch (H.K)  
No. 5, Wan Fang Road  
Taipei  
Tel.: (+88) 6227 00 22 68  
Website: [www.nilfisk.tw](http://www.nilfisk.tw)

### THAILAND

Nilfisk Co. Ltd.  
89 Soi Chokechai-Ruammitr  
Viphavadee-Rangsit Road  
Ladyao, Jatuchak, Bangkok 10900  
Tel.: (+66) 2275 5630  
Website: [www.nilfisk.co.th](http://www.nilfisk.co.th)

### TURKEY

Nilfisk A.S.  
Serifali Mh. Bayraktar Bulv. Sehit Sk. No:7  
Umraniye, 34775 Istanbul  
Tel.: +90 216 466 94 94  
Website: [www.nilfisk.com.tr](http://www.nilfisk.com.tr)

### UNITED ARAB EMIRATES

Nilfisk Middle East Branch  
SAIF-Zone  
P.O. Box 122298  
Sharjah  
Tel.: (+971) (0) 655-78813  
Website: [www.nilfisk.com](http://www.nilfisk.com)

### UNITED KINGDOM

Nilfisk Ltd.  
Nilfisk House, Bowerbank Way  
Gilwilly Industrial Estate, Penrith  
Cumbria CA11 9BQ  
Tel.: (+44) (0) 1768 868995  
Website: [www.nilfisk.co.uk](http://www.nilfisk.co.uk)

### UNITED STATES

Nilfisk Inc.  
14600 21st Avenue North  
Plymouth, MN-55447  
Tel.: (+1) 800-989-2235  
Website: [www.nilfisk.com](http://www.nilfisk.com)

### VIETNAM

Nilfisk Vietnam  
No. 51 Doc Ngu Str.  
P. Vinh Phuc, Q.Ba Dinh  
Hanoi  
Tel.: (+84) 761 5642  
Website: [www.nilfisk.com](http://www.nilfisk.com)