

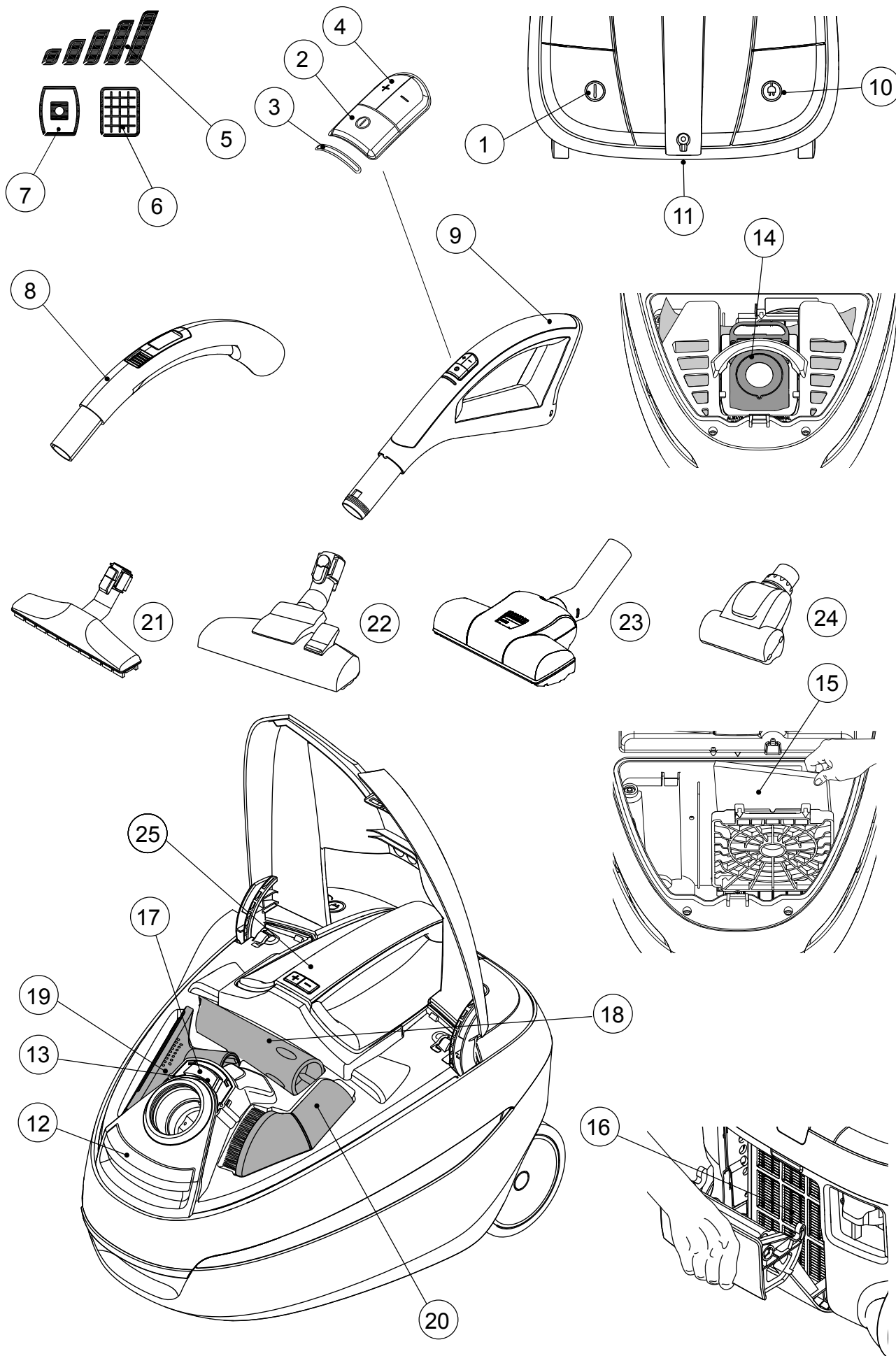

Instructions for use





(EN)	Instructions for use	4- 10
(DE)	Betriebsanleitung.....	11- 17
(FR)	Instructions d'utilisation	18- 24
(ES)	Instrucciones de manejo.....	25- 31
(PT)	Instruções de operação	32- 38
(IT)	Istruzioni sull'uso	39- 45
(NL)	Gebruiksaanwijzing	46- 52
(SV)	Bruksanvisning	53- 59
(NO)	Instruksjonsbok.....	60- 66
(DA)	Brugsvejledning	67- 73
(FI)	Käyttöohje.....	74- 80
(KO)	사용 방법	81- 86
(ET)	Kasutusjuhend.....	87- 92
(LV)	Lietošanas instrukcijas	93- 99
(LT)	Naudojimo instrukcija	100- 105
(PL)	Instrukcja obsługi.....	106- 112
(CS)	Návod k použití.....	113- 119
(SK)	Návod na použitie.....	120- 126
(HU)	Használati utasítás	127- 133
(SL)	Navodila za uporabo.....	134- 140
(EL)	Οδηγίες χρήσης.....	141- 147
(TR)	Kullanım Kılavuzu.....	148- 155
(RU)	Эксплуатации	156- 164
	Illustrations	165- 167

Sehr geehrter Nilfisk Kunde



Wir gratulieren Ihnen zum Kauf Ihres neuen Nilfisk Staubsaugers.

Ehe Sie das Gerät erstmals benutzen, lesen Sie bitte dieses Dokument vollständig und bewahren Sie es künftig griffbereit auf.

Verwendete Symbole

WARNUNG

Eine Gefahr, die zu schweren Verletzungen und Schäden führen kann.

Inhalt

Verwendete Symbole.....	11
Übersicht (vordere Umschlaginnenseite)	11
Display-Symbole am Tragegriff	11
Wichtige Warnhinweise	11
Bedienungsanleitung.....	12
Reinigungstipps	14
Fehlersuche	14
Service und Wartung	14
Garantien und Service.....	15
WEEE	15
Technische Spezifikationen	16
Konformitätserklärung	17

Übersicht (vordere Umschlaginnenseite)

1 Ein/Aus-Schalter
2 Ein/Aus-Schalter, Fernbedienung
3 Ein/Aus-Anzeige, elektronisch
4 Leistungsstufen, Fernbedienung
5 Leistungsanzeige, elektronisch
6 HEPA-Filteranzeige, elektronisch
7 Staubbeutel-Füllstandsanzeige, elektronisch
8 Manueller Griff
9 Remote-griff
10 Kabelaufwicklung, Taste
11 Parkhalterung
12 Öffnen/Schließen-Taste, Staubbehälter
13 Staubbeutel-Füllstandsanzeige (Classic Modelle)
14 Staubbeutel
15 Vorfilter
16 HEPA-Filter
17 Öffnen/Schließen-Taste, Zubehördeckel
18 Fugendüse
19 Polsterdüse
20 Möbelpinsel
21 Hartbodendüse (nicht Standard bei allen Modellen)
22 Kombidüse
23 Turbodüse (nicht Standard bei allen Modellen)
24 Mini Turbodüse
25 Tragegriff

Display-Symbole am Tragegriff

(nicht Standard bei allen Modellen)



Der Staubbeutel ist voll und muss ausgewechselt werden.



Der HEPA-Filter muss ausgewechselt werden. Blinkanzeige – Vorwarnung: Der Staubbeutel muss bald ausgewechselt werden.



Blinkanzeige – Das Gerät ist angeschlossen.



Zeigt die aktuelle Leistung an.

Technische Änderungen vorbehalten.

Wichtige Warnhinweise



WARNUNG

- Das Gerät nicht ohne vorschriftsmäßig eingesetzten Staubbeutel und Filter benutzen.
- Dieses Gerät ist nicht zum Absaugen von Gefahrenstoffen oder Gasen geeignet. Ein derartiger Einsatz birgt nämlich ernsthafte Gesundheitsrisiken.
- Das Gerät darf nicht zum Absaugen von Wasser oder anderen Flüssigkeiten verwendet werden.
- Keine scharfen Teile wie z. B. Nadeln oder Glasscherben aufsaugen.
- Keine brennenden oder rauchenden Teile wie z. B. Zigaretten, Streichhölzer oder heiße Asche aufsaugen.
- Das Gerät in Innenräumen und trockener Umgebung bei 0 °C bis 60 °C anwenden und aufbewahren.
- Das Gerät eignet sich nicht für den Einsatz im Freien.

- Das Gerät nicht mit nassen Händen anfassen.
- Das Gerät vor der Abtrennung vom Netz ausschalten.
- Bei der Abtrennung vom Netz immer den Stecker, nicht das Kabel anfassen. Das Gerät nicht am Kabel hinter sich her oder hochziehen.
- Das Gerät nicht benutzen, wenn das Kabel beschädigt ist. Das Kabel regelmäßig auf Beschädigungen hin überprüfen, besonders nachdem es eingequetscht oder in einer Tür eingeklemmt oder überrollt wurde.
- Das Gerät nicht benutzen, wenn es einen schadhafte Eindruck macht. Falls das Gerät heruntergefallen oder beschädigt ist oder im Freien gelassen oder nass wurde, sollte es von einem Fachmann überprüft werden.
- Es dürfen keinerlei Änderungen jedweder Art an den mechanischen oder elektrischen Sicherheitsdetails vorgenommen werden.
- Reparaturen dürfen nur von autorisierten Werkstätten vorgenommen werden.
- Nur Original-Staubbeutel, Original-Filter und Original-Zubehör von Ihrem Fachhändler verwenden. Die Verwendung von Nicht-Original-Staubbeuteln und -filtern setzt die Gewährleistung außer Kraft.
- Vor jedem Staubbeutel- oder Filterwechsel das Gerät ausschalten

ten und den Stecker herausziehen. Dazu den Stecker anfassen, nicht am Kabel ziehen.

- Dieses Gerät darf von Kindern ab einem Alter von 8 Jahren und von Personen mit eingeschränkten physischen, sensorischen oder mentalen Fähigkeiten genutzt werden, sofern diese in der sicheren Verwendung des Geräts und den möglichen Gefahren unterwiesen wurden.
- Kinder müssen beaufsichtigt werden, um sicherzustellen, dass sie nicht mit dem Gerät spielen.
- Die Reinigung und Wartung dürfen Kinder nur unter Aufsicht durchführen.
- Ein beschädigtes Stromkabel muss zur Abwendung von Gefahren vom Hersteller, einem Serviceanbieter des Herstellers oder ähnlich qualifizierten Personen ausgewechselt werden.
- Verschiedene Batterietypen oder neue und überstrapazierte Batterien müssen nicht gemischt werden.
- Verbrauchte Batterien müssen aus dem Gerät entfernt und sicher entsorgt werden.
- Wenn das Gerät längere Zeit ohne Gebrauch gelagert werden muss, sollten die Batterien entfernt werden.
- Die Anschlussklemmen müssen nicht kurzgeschlossen werden.

Bedienungsanleitung

Vor der Inbetriebnahme des Gerätes sicherstellen, dass die

auf dem Typenschild auf der Unterseite angegebene Spannung der Netzspannung entspricht.

Das Gerät wird mit Staubbeutel und Vorfilter geliefert.

Die Zahlen **x** beziehen sich auf die Abbildungen auf Seite 165-167.

Starten und Stoppen

Start

Das Kabel herausziehen und den Stecker in eine Wandsteckdose stecken.

Ein/Aus:

Option 1: Ein/Aus-Schalter auf dem Staubsauger benutzen.
Option 2: Ein/Aus-Schalter der Fernbedienung (Griff) benutzen.

Es gibt fünf Leistungsstufen. Die jeweils aktuelle Stufe wird am Tragegriff angezeigt (nur Comfort/Superior Modelle). Am Superior Modell kann die Leistungsstufe auch auf der Fernbedienung (Schlauchgriff) reguliert werden.

Stopp

Das Gerät ausschalten und den Stecker abziehen.
Beim Herausziehen des Steckers immer den Stecker, nicht das Kabel anfassen.

Anschluss von Schlauch, Rohr und Düsen

1

1. Den Schlauchanschluss in die Ansaugöffnung stecken bis er mit einem hörbaren Klicken einrastet.
2. Den Schlauchgriff mit dem Schlauch verbinden und drehen, bis es mit einem hörbaren Klicken einrastet.
3. Saugrohr und Düse miteinander verbinden und drehen, bis sie mit einem hörbaren Klicken einrasten.
4. Bei dem Saugrohr handelt es sich um ein Teleskoprohr, das sich auf Ihre Länge einstellen lässt. Zur Verlängerung des Rohres den Einstellgriff herausziehen und zur Verkürzung einfach einschieben.

Abtrennen

- Die Düse durch Betätigung der Taste vom Rohr abtrennen.
- Den Schlauchgriff durch Betätigung der Taste vom Schlauch abtrennen.
- Die Schlauchverbindung durch Betätigung der Tasten vom Saugeinlass abtrennen.

Staubbeutel- und Filterwechsel

Größe und Qualität von Staubbeuteln und Filtern wirken sich auf die Geräteleistung aus. Die Verwendung von Nicht-Original-Staubbeuteln bzw. Nicht-Original-Filtern kann zu eingeschränktem Luftdurchsatz und dadurch bedingter Überlastung des Geräts führen. Zudem verliert die Garantie dadurch ihre Gültigkeit.

Der Staubsauger ist vollständig luftdicht. Dies sorgt dafür,

dass Luft, die in das Gerät hinein gesaugt wird, es nur wieder durch den HEPA-Filter verlassen kann und Staub im Gerät bleibt.

Wechsel des Staubbeutels

2

Die Staubbeutel-Anzeige gibt an, wann der Beutel gewechselt werden muss.

Nur Original-Staubbeutel verwenden.

1. Die Verriegelung in Richtung der Pfeile schieben, um den Deckel zu öffnen.
2. Die Staubbeutelhalterung aus dem Staubbehälter herausnehmen.
3. Den Staubbeutel aus der Halterung entfernen. Der Staubbeutel kann durch Ziehen des Kragengriffs geschlossen werden.
4. Den neuen Staubbeutel in die Halterung einsetzen, indem die Manschette in die Rillen der Halterung eingeführt wird.
5. Die Staubbeutelhalterung in den Staubbehälter einsetzen. Kontrollieren, dass der Staubbeutel korrekt im Staubbehälter sitzt.

Wechsel des Vorfilters

3

Der Vorfilter schützt den Motor durch Absaugung von Kleinstpartikeln, die der Staubbeutel nicht zurückhalten kann. Den Vorfilter bei jedem vierten Staubbeutelwechsel ebenfalls wechseln. Der Vorfilter sitzt hinter dem Staubbeutel. Grundsätzlich nur Original-Filter benutzen.

1. Die Verriegelung nach oben ziehen, um den Deckel zu öffnen.
2. Die Staubbeutelhalterung mit dem Staubbeutel aus dem Staubbehälter herausnehmen.
3. Den Vorfilter-Deckel durch Ziehen am Griff öffnen.
4. Den Vorfilter herausnehmen.
5. Den neuen Vorfilter einsetzen (dabei darauf achten, dass der Text sichtbar ist) und den Vorfilter-Deckel wieder schließen.
6. Die Staubbeutelhalterung in den Staubbehälter einsetzen. Kontrollieren, dass der Staubbeutel korrekt im Staubbehälter sitzt.

Wechsel des HEPA filters

4

Der HEPA-Filter filtert all die Kleinstpartikel aus, die der Staubbeutel nicht zurückhält. Ein HEPA-Filter kann weder saubergebürstet noch gewaschen werden. Comfort und Superior Modelle verfügen über eine HEPA-Filteranzeige, auf der angezeigt wird, wann der HEPA-Filter ausgetauscht werden muss. Bei Classic Modelle, das HEPA Filter für jeden vierten Staubbeutelwechsel erneuern. Immer Original-Staubbeutel und -Filter verwenden.

1. Durch Ziehen an der Lasche den Deckel auf der Rückseite des Geräts öffnen.
2. Den HEPA-Filter herausnehmen.
3. Den neuen HEPA-Filter einsetzen. Kontrollieren, dass der

HEPA-Filter korrekt eingesetzt wurde. **Bitte beachten:** Nur den Kunststoffrahmen des Filters berühren.

- Den Deckel wieder aufsetzen und durch Hineindrücken der Lasche schließen. Darauf achten, dass der Deckel richtig geschlossen ist.

Einstellung der Saugkraft

Alle Modelle verfügen über eine fünfstufige Leistungsregelung am Tragegriff.

Bei den Superior Modellen kann die Saugkraft auch am Schlauchgriff eingestellt werden.

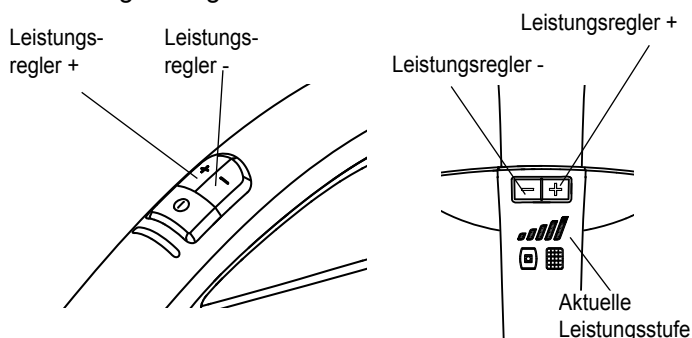

Die aktuelle Leistungsstufe wird am Tragegriff der Superior/Comfort Modelle angezeigt

Batterien im Schlauchgriff austauschen

- Zum Öffnen des Batteriefachs den Deckel zur Vorderseite des Schlauchgriffs schieben.
- Die verbrauchten Batterien durch zwei neue vom Typ AAA (1,5 V) ersetzen. Darauf achten, dass die Polarität der Batterien mit der Abbildung übereinstimmt.
- Den Deckel des Batteriefachs zurückschieben, bis er einrastet.

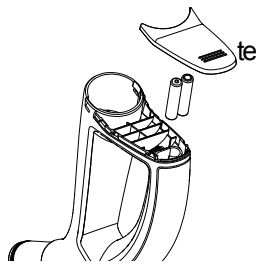

Abstellen von Schlauchgriff und Düse

5

Für das Abstellen des Gerätes gibt es zwei Einschübe. Ein Einschub befindet sich auf der Unterseite des Gerätes; er wird benutzt, wenn es auf der Rückseite abgestellt wird. Der andere befindet sich auf der Rückseite, er wird benutzt, wenn das Gerät auf den Rädern stehend abgestellt wird.

Thermosicherung

Das Gerät ist zum Schutz vor Überhitzung mit einer Thermosicherung ausgerüstet. Wenn die Thermosicherung durchbrennt, schaltet sich der Staubsaugermotor automatisch ab und muss abkühlen, bevor er neu gestartet werden kann.

Neustart

- Das Gerät abstellen und den Stecker herausziehen.
- Darauf achten, dass der Luftstrom durch Schlauchgriff, Schlauch, Rohr, Düse, Staubbeutel und Filter nicht blo-

ckiert wird.

- Das Gerät abkühlen lassen.
- Den Stecker wieder einstecken und das Gerät einschalten. Das Gerät startet erst, wenn es ausreichend abgekühlt ist. Falls es nicht startet, wieder abschalten und den Stecker herausziehen. Nach einer Weile nochmals versuchen.



WARNUNG

Vorsicht beim Auslösen des automatischen Kabeleinzugs. Im letzten Teil der Einzugsbewegung kann der Netzstecker peitschenförmig ausschlagen. Wir empfehlen, den Stecker während des Einziehvorgangs in der Hand zu halten.

Reinigungstipps

6 Fugendüse

Die Fugendüse ist für enge Zwischenräume vorgesehen.

7 Polsterdüse

Die Polsterdüse ist für Polstermöbel vorgesehen.

8 Möbelpinsel

Der Möbelpinsel ist u.a. für Vorhänge und Fensterbänke vorgesehen.

9 Hartbodendüse

Die Hartbodendüse ist für harte Fußböden vorgesehen.

10 Kombi-Bodendüse

Die Kombi-Bodendüse wird je nach Bodentyp individuell eingestellt.

11 Turbodüse

Die Turbodüse ist für die wirksame Teppichreinigung vorgesehen.

12 Mini Turbodüse

Die Mini Turbodüse ist für Möbelreinigung vorgesehen.

Der Fugendüse, Polsterdüse und die Möbelpinsel befinden sich an der Unterseite der Zubehördeckel. Die Zubehördeckel wird geöffnet, durch die Entriegelung abwärts betätigt.

Zum Schließen, deckel mit der Hand herunterdrücken.

Der mitgelieferte Düsentyp kann von Modell zu Modell variieren.

Fehlersuche

Reparaturen oder Service von elektrischen Komponenten wie etwa Kabel oder Motor dürfen nur von einer autorisierten Servicewerkstatt vorgenommen werden.

Falls das Gerät nicht startet	Überprüfen, ob der Stecker richtig in der Steckdose sitzt.
	Im Gebäude kann eine Sicherung durchgebrannt sein, die ausgetauscht werden muss.
	Kabel oder Stecker sind eventuell defekt und müssen von einer autorisierten Servicewerkstatt repariert werden.
Verminderte Saugkraft	Der Staubbeutel ist voll und muss ausgetauscht werden, siehe Anweisungen.
	Vorfilter oder HEPA-Filter können verstopft sein und müssen dann ausgetauscht werden, siehe Anweisungen.
	Schlauchgriff, Schlauch, Rohr oder Düse können verstopft sein und müssen gereinigt werden.
Falls das Gerät stehen bleibt	Die Thermosicherung kann durchgebrannt sein, siehe Anweisungen.

Service und Wartung

- Das Gerät grundsätzlich innen und trocken abstellen.
- Den Vorfilter bei jedem vierten Staubbeutelwechsel ebenfalls wechseln. Das Staubbeutelpaket enthält vier Staubbeutel und ein Vorfilter.
- Die Oberflächen des Gerätes mit einem trockenen Lappen oder einem feuchten Lappen mit etwas Reinigungsmittel säubern.
- Original-Zubehör beim nächstliegenden Fachhandel bestellen.
- Service – den nächstliegenden Fachhandel benachrichtigen.

Recycling und Entsorgung

Verpackungsmaterial recyceln und ausgediente Geräte gemäß den jeweils geltenden Vorschriften entsorgen. Das Kabel so kurz wie möglich abschneiden, damit sich niemand an einem entsorgten Gerät verletzen kann.

Umweltverträglichkeit

Dieses Gerät wurde mit einem hohen Grad an Umweltverträglichkeit konstruiert. Alle Kunststoffteile sind recycelbar.

Verantwortung

Nilfisk übernimmt keinerlei Verantwortung für Schäden, die durch die unsachgemäße Benutzung des Gerätes oder Änderungen am Gerät entstehen.

Information

Weitere Einzelheiten siehe www.nilfisk.de

Garantien

Die Garantiebedingungen können von Land zu Land unterschiedlich sein. Ihr Fachhändler gibt Ihnen hier gern sachkundige Auskunft.

Garantien und Service

Für die Nilfisk-Staubsaugerserie Select gilt eine Fünf-(5)-Jahresgarantie für das Gerät, welche den Motor, die Kabelaufrollung, Schalter und Gehäuse abdeckt. Für die Düsen, Filter, Schläuche, Rohre und sonstigen Zubehörteile gilt eine zwölfmonatige Garantie für Herstellungsfehler, nicht jedoch für verschleißbedingte Defekte.

Die Garantie deckt Ersatzteile und Arbeitskosten ab, ebenso Herstellungs- und Materialfehler, die bei normalem Gebrauch auftreten können.

Der im Rahmen der Garantie anfallende Service erfolgt nur dann, wenn nachgewiesen werden kann, dass der Schaden während der Garantiefrist entstanden ist (ein vorschriftsmäßig ausgefüllter Garantieschein oder ein ausgedruckter/abgestempelter Kassenbon mit Angabe von Datum und Produkttyp) und unter der Bedingung, dass der Staubsauger als Neuprodukt und von Nilfisk vertrieben wurde. Im Falle einer Reparatur der Schäden muss der Kunde den Staubsauger auf eigene Kosten zu dem Fachhändler bringen, von dem er ihn gekauft hat, oder direkt zu Nilfisk.

Nach Durchführung der erforderlichen Reparaturarbeiten erfolgt die Rücksendung des Staubsaugers an den Fachhändler oder an die Privatadresse des Kunden auf die Gefahr und Kosten von Nilfisk.

Die Garantie gilt nicht bei:

- Normalem Verschleiß von Zubehör und Filtern.
- Defekten oder Schäden als direkte oder indirekte Folge unsachgemäßer Benutzung – wie z. B. das Aufsaugen von Schutt, heißer Asche oder Teppichschampoo.
- Missbrauch, keiner oder mangelnder Wartung laut Beschreibung in der Bedienungsanleitung.
- Gipsstaub
- Sägemehl
- Wasser
- Sollte nicht für Wohnungsrenovierungen verwendet werden.

Sie deckt ferner keinerlei fälschliche oder unzureichende Konfigurationen, also Einstellungen oder Anschlüsse, ab, außerdem keine Beschädigungen durch Brand, Feuer, Blitzschlag oder anomale Spannungsschwankungen oder sonstige elektrische Störungen wie z. B. defekte Sicherungen oder defekte Elektroinstallationen im Netz, und allgemeine Defekte bzw. Beschädigungen, die nach Ansicht von Nilfisk die Konsequenz anderer Ursachen als Herstellungs- und Materialfehler sind.

Die Garantie verliert ihre Gültigkeit:

- falls ein Defekt durch die Verwendung von Nicht-Original-Staubbeuteln und Filtern von Nilfisk entsteht.
- falls die Kennziffer vom Staubsauger entfernt ist.
- falls der Staubsauger von einem nicht von Nilfisk autorisierten Händler bzw. einer nicht autorisierten Servicewerkstatt repariert wurde.
- falls das Gerät in einem gewerblichen Zusammenhang

eingesetzt wurde, d. h. von Bauunternehmen, Reinigungsfirmen oder anderen Gewerben, also nicht in Privathaushalten.

Die Garantie ist gültig in:

Großbritannien, Irland, Deutschland, Belgien, Österreich, Schweiz, Frankreich, Spanien, Portugal, Italien, Niederlande, Schweden, Norwegen, Dänemark, Finnland, China, Estland, Lettland, Litauen, Polen, Slowenien, Tschechei, Ungarn, Slowakei, Griechenland, Russland, der Türkei, Australien und Neuseeland.

WEEE



Das Symbol  auf dem Produkt bzw. auf der Produktverpackung deutet an, dass das Produkt nicht mit dem Hausmüll entsorgt werden darf. Stattdessen ist es zur Entsorgung an eine geeignete Sammelstelle für das Recycling von elektrischen und elektronischen Geräten zu bringen. Durch die korrekte Entsorgung helfen Sie mit, potenziellen negativen Einflüssen auf die Umwelt und die Gesundheit vorzubeugen, die durch eine unangemessene Entsorgung dieses Produktes entstehen könnten. Genauere Informationen zur Wiederverwertung dieses Produktes erhalten Sie von Ihrer Stadtverwaltung, der Müllabfuhr vor Ort oder dem Geschäft, in dem Sie dieses Produkt erworben haben.

Technische Spezifikationen

		Nilfisk Select	
		EU	UK
Spannung	V	220-230	220-240
Nennfrequenz	Hz	50/60	
Stromverbrauch IEC	W	750/800	
Saugleistung, mit Schlauch + Rohr	W	200	
Luftdurchsatz	l/min.	30	
Vakuum	kPa	20	
Schalldruckpegel, IEC 60704-2-1	dB (A)	69	
Energieeffizienzklasse	-	A	
Reinigungsleistung auf harten Teppichen	-	C	
Reinigungsleistung auf harten Böden	-	A	
Staub Reemission	-	A	
Jährlicher Energieverbrauch in kWh / Jahr *)	dB	27	
Stromkabel, Länge	m	8	
Schutzklasse	-	IP20	
Schutzart	-	II	
Staubbeutelkapazität	l	2,7	
Breite	mm	300	
Tiefe	mm	440	
Höhe	mm	280	
Gewicht, nur Staubsauger	kg	6,5	
Filter	-	HEPA	

*) Unverbindlicher jährlicher Energieverbrauch (kWh pro Jahr), basierend auf 50 Reinigungstätigkeiten. Der tatsächliche Energieverbrauch hängt von der Häufigkeit und Dauer der Nutzung ab. Messungen gemäß EN 60335-1, EN 60335-2-2 (Sicherheit), EN 60312-1 (Leistung), und EN 60704-1, EN 60704-2 (Lautstärke).

Konformitätserklärung

Wir,

Nilfisk A/S
Kornmarksvej 1
DK-2605 Broendby
DENMARK

erklären hiermit, dass das Produkt:

Marke	Beschreibung	Modell
Nilfisk	VAC - Hausgebrauch - Trocken	Select Classic, Select Comfort, Select Superior *

den folgenden Normen entspricht:

ID und Version	Titel
EN 60335-1:2012	Sicherheits- & Funktionsprüfung an Geräten für den Hausgebrauch - Teil 1: Allgemeine Anforderungen
EN 60335-2-2:2010 + A11:2012+A1:2013	Sicherheits- & Funktionsprüfung an Geräten für den Hausgebrauch - Teil 2-2: Besondere Anforderungen für Staubsauger und Wasserauger
EN 55014-1:2006 +A1:2009+A2:2011	Elektromagnetische Verträglichkeit - Anforderungen an Haushaltgeräte, Elektrowerkzeuge und ähnliche Elektrogeräte - Teil 1: Störaussendung
EN 55014-2:1997 +A1:2001+A2:2008	Elektromagnetische Verträglichkeit - Anforderungen an Haushaltgeräte, Elektrowerkzeuge und ähnliche Elektrogeräte - Teil 2: Störfestigkeit - Produktfamiliennorm
EN 61000-3-2:2006 +A1:2009+A2:2009	Elektromagnetische Verträglichkeit (EMV) - Teil 3-2: Grenzwerte - Grenzwerte für Oberschwingungsströme (Geräte-Eingangsstrom \leq 16 A je Leiter)
EN 61000-3-3:2013	Elektromagnetische Verträglichkeit (EMV) - Teil 3-3: Grenzwerte - Begrenzung von Spannungsänderungen, Spannungsschwankungen und Flicker in öffentlichen Niederspannungs-Versorgungsnetzen für Geräte mit einem Bemessungsstrom \leq 16 A je Leiter, die keiner Sonderanschlussbedingung unterliegen
EN 50581:2012	Technische Dokumentation zur Beurteilung von Elektro- und Elektronikgeräten hinsichtlich der Beschränkung gefährlicher Stoffe
*EN 300 220-2 V2.4.1	ERM; Funkgeräte mit geringer Reichweite (SRD) - Funkgeräte zur Verwendung im Frequenzbereich von 25 MHz bis 1000 MHz mit Ausgangsleistungen bis 500 mW ;Teil 2: Harmonisierte EN, die wesentliche Anforderungen nach Artikel 3.2 der R&TTE-Richtlinie enthält
*EN 301 489-1 V1.9.2	Elektromagnetische Verträglichkeit (EMV) - Funkeinrichtungen und -dienste - Teil 1: Gemeinsame technische Anforderungen
*EN 301 489-3 V1.6.1	Elektromagnetische Verträglichkeit (EMV) - Funkeinrichtungen und -dienste - Teil 3: Spezifische Bedingungen für Funkgeräte geringer Reichweite (SRD) für den Einsatz auf Frequenzen zwischen 9 kHz und 246 GHz

Konformität mit den folgenden Richtlinien:

EC Niederspannungsrichtlinie 2006/95/EG

EC Richtlinie zur elektromagnetischen Verträglichkeit 2004/108/EG

RoHS-Richtlinie 2011/65/EG

Kennzeichnung von Staubsaugern 665/2013/EG

Ökodesign-Anforderungen an Bereitschafts- und Aus-Zustand 1275/2008/EG

Ökodesign-Anforderungen von Staubsaugern 666/2013/EG

* R&TTE Direktiv 1999/5/EC

Hadsund 25-11-2015 Anton Sørensen
Senior Vice President – Global Operations
R&D – Vacuum Cleaners and High Pressure Washers



Ort	Datum	Name und Titel	Unterschrift
-----	-------	----------------	--------------

1

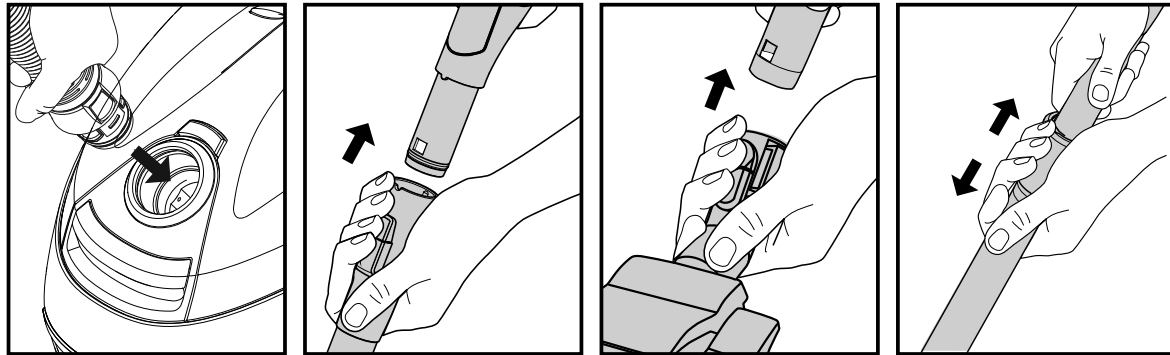

2

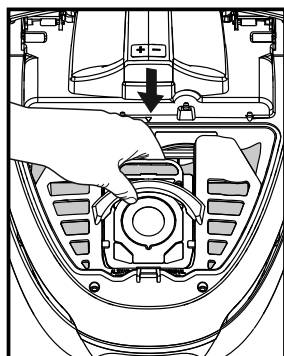
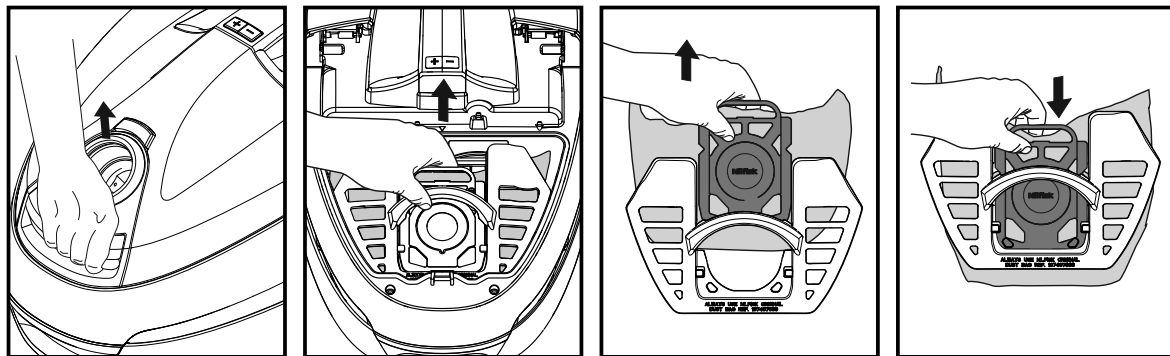

3

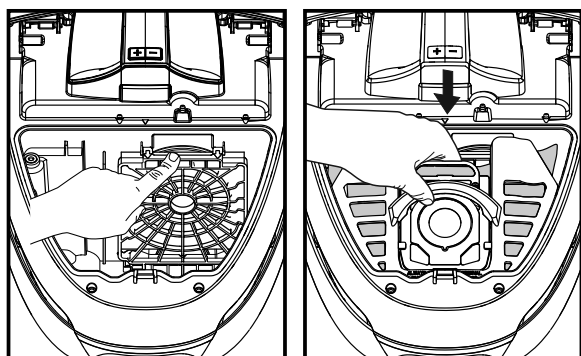
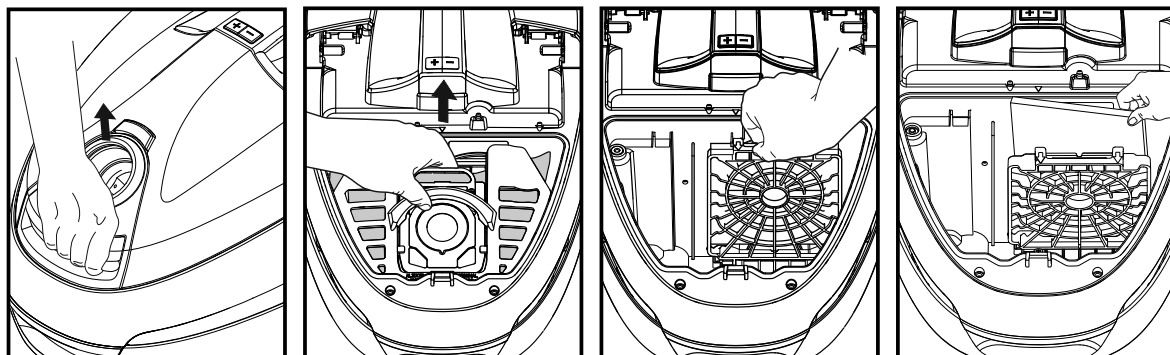

4

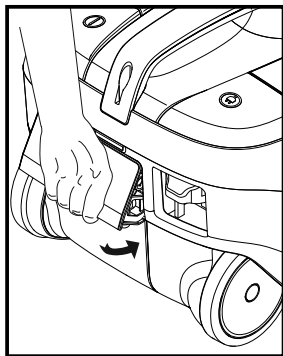
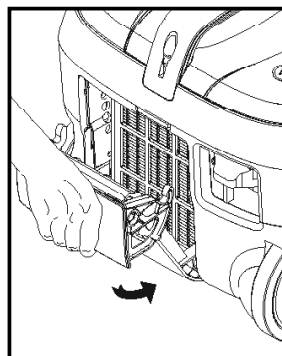
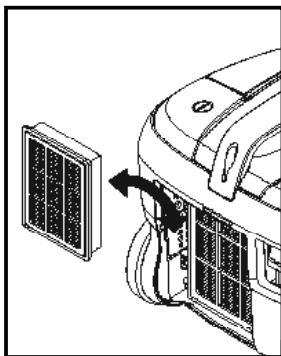
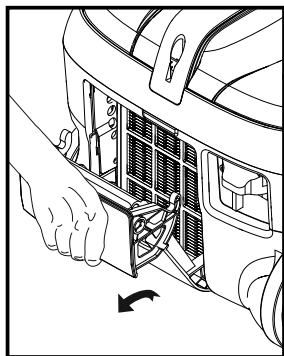
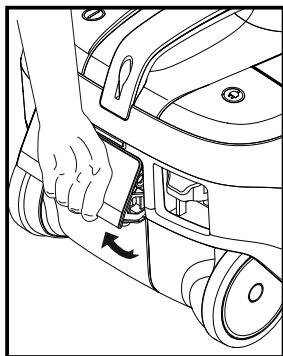

5

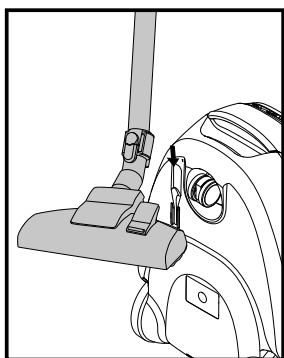
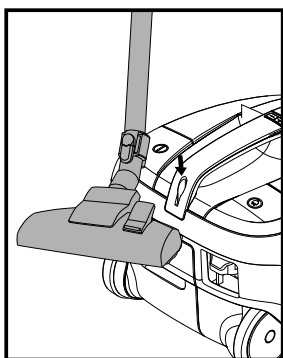

6

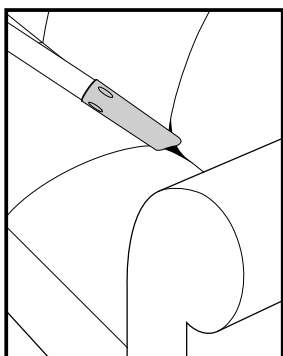

7

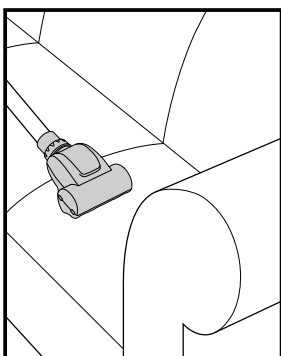
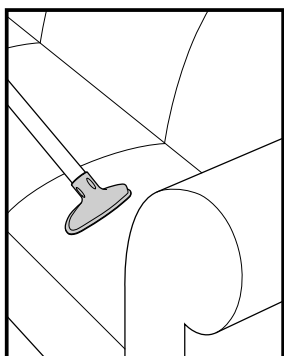

8

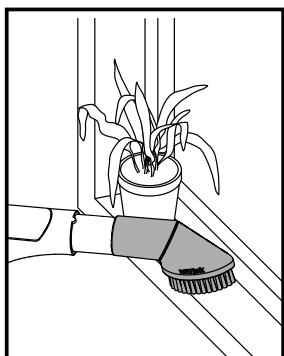
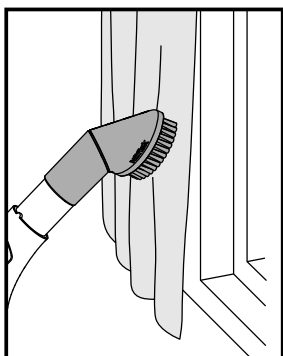

- 9
- 10
- 11

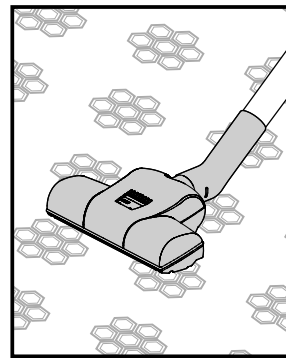
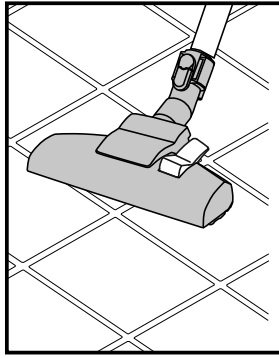
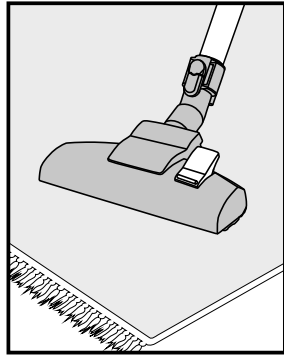
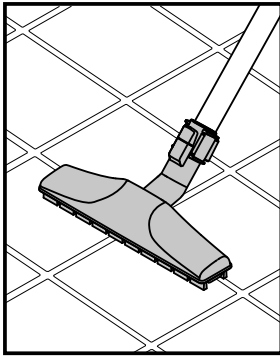



<http://www.nilfisk.com>

HEAD QUARTER

DENMARK

Nilfisk A/S
Kornmarksvej 1
DK-2605 Broendby
Tel.: (+45) 4323 8100
Website: www.nilfisk.com

SALES COMPANIES

ARGENTINA

Nilfisk srl.
Edificio Central Park
Herrera 1855, 6th floor/604
Ciudad de Buenos Aires
Tel.: (+54) 11 6091 1571
Website: www.nilfisk.com.ar

AUSTRALIA

Nilfisk Pty Ltd
Unit 1/13 Bessemer Street
Blacktown NSW 2148
Tel.: (+61) 2 98348100
Website: www.nilfisk.com.au

AUSTRIA

Nilfisk GmbH
Metzgerstrasse 68
5101 Bergheim bei Salzburg
Tel.: (+43) 662 456 400 90
Website: www.nilfisk.at

BELGIUM

Nilfisk n.v.-s.a.
Riverside Business Park
Boulevard Internationalelaan 55
Bâtiment C3/C4 Gebouw
Bruxelles 1070
Tel.: (+32) 14 67 60 50
Website: www.nilfisk.be

Brazil

Nilfisk do Brasil
Av. Eng. Luis Carlos Berrini, 550
40 Andar, Sala 03
SP - 04571-000 Sao Paulo
Tel.: (+11) 3959-0300 / 3945-4744
Website: www.nilfisk.com.br

CANADA

Nilfisk Canada Company
240 Superior Boulevard
Mississauga, Ontario L5T 2L2
Tel.: (+1) 800-668-8400
Website: www.nilfisk.ca

CHILE

Nilfisk S.A. (Comercial KCS Ltda)
Salar de Llamara 822
8320000 Santiago
Tel.: (+56) 2684 5000
Website: www.nilfisk.cl

CHINA

Nilfisk
4189 Yindu Road
Xinzhuang Industrial Park
201108 Shanghai
Tel.: (+86) 21 3323 2000
Website: www.nilfisk.cn

CZECH REPUBLIC

Nilfisk s.r.o.
VGP Park Horni Počernice
Do Čertous 1/2658
193 00 Praha 9
Tel.: (+420) 244 090 912
Website: www.nilfisk.cz

DENMARK

Nilfisk Danmark A/S
Kornmarksvej 1
2605 Brøndby
Tel.: (+45) 4323 4050
E-mail: kundeservice.dk@nilfisk.com

FINLAND

Nilfisk Oy Ab
Koskelontie 23 E
02920 Espoo
Tel.: (+358) 207 890 600
Website: www.nilfisk.fi

FRANCE

Nilfisk SAS
26 Avenue de la Baltique
Villebon sur Yvette
91978 Courtabouef Cedex
Tel.: (+33) 169 59 87 24
Website: www.nilfisk.fr

GERMANY

Nilfisk GmbH
Guido-Oberdorfer-Straße 2-10
89287 Bellenberg

Tel.: (+49) (0)7306/72-444
Website: www.nilfisk.de

GREECE

Nilfisk A.E.
Αναπαύσεως 29
Κορωπί Τ.Κ. 194 00
Tel.: (30) 210 9119 600
Website: www.nilfisk.gr

HOLLAND

Nilfisk B.V.
Versterkerstraat 5
1322 AN Almere
Tel.: (+31) 036 5460760
Website: www.nilfisk.nl

HONG KONG

Nilfisk Ltd.
2001 HK Worsted Mills
Industrial Building
31-39, Wo Tong Tsui St.
Kwai Chung, N.T.
Tel.: (+852) 2427 5951
Website: nilfisk.com

HUNGARY

Nilfisk Kft.
II. Rákóczi Ferenc út 10
2310 Szigetszentmiklós-Lakihegy
Tel.: (+36) 24 475 550
Website: www.nilfisk.hu

INDIA

Nilfisk India Limited
Pramukh Plaza, 'B' Wing, 4th floor, Unit No. 403
Cardinal Gracious Road, Chakala
Andheri (East) Mumbai 400 099
Tel.: (+91) 22 6118 8188
Website: www.nilfisk.in

IRELAND

Nilfisk
1 Stokes Place
St. Stephen's Green
Dublin 2
Tel.: (+35) 3 12 94 38 38
Website: www.nilfisk.ie

ITALY

Nilfisk SpA
Strada Comunale della Braglia, 18
26862 Guardamiglio (LO)
Tel.: (+39) (0) 377 414021
Website: www.nilfisk.it

JAPAN

Nilfisk Inc.
1-6-6 Kita-shinyokohama, Kouhoku-ku
Yokohama, 223-0059
Tel.: (+81) 45548 2571
Website: www.nilfisk.com

MALAYSIA

Nilfisk Sdn Bhd
Sd 33, Jalan KIP 10
Taman Perindustrian KIP
Sri Damansara
52200 Kuala Lumpur
Tel.: (60) 3603 627 43 120
Website: www.nilfisk.com

MEXICO

Nilfisk de Mexico, S. de R.L. de C.V.
Pirineos #515 Int.
60-70 Microparque
Industrial WSantiago
76120 Queretaro
Tel.: (+52) (442) 427 77 00
Website: www.nilfisk.com

NEW ZEALAND

Nilfisk Limited
Suite F, Building E
42 Tawa Drive
0632 Albany Auckland
Tel.: (+64) 9 414 1996
Website: www.nilfisk.com

NORWAY

Nilfisk AS
Bjørnerudveien 24
1266 Oslo
Tel.: (+47) 22 75 17 80
Website: www.nilfisk.no

PERU

Nilfisk S.A.C.
Calle Boulevard 162, Of. 703, Lima 33- Perú
Lima
Tel.: (511) 435-6840
Website: www.nilfisk.com

POLAND

Nilfisk Sp. Z.O.O.
Millenium Logistic Park
ul. 3 Maja 8, Bud. B4
05-800 Pruszków
Tel.: (+48) 22 738 3750
Website: www.nilfisk.pl

PORTUGAL

Nilfisk Lda.
Sintra Business Park
Zona Industrial Da Abrunheira
Edifício 1, 1º A

P2710-089 Sintra
Tel.: (+351) 21 911 2670
Website: www.nilfisk.pt

RUSSIA

Nilfisk LLC
Vyatskaya str. 27, bld. 7/1st
127015 Moscow
Tel.: (+7) 495 783 9602
Website: www.nilfisk.ru

SINGAPORE

Den-Sin
22 Tuas Avenue 2
639453 Singapore
Tel.: (+65) 6268 1006
Website: www.densin.com

SLOVAKIA

Nilfisk s.r.o.
Bancíkovej 1/A
SK-821 03 Bratislava
Tel.: (+421) 910 222 928
Website: www.nilfisk.sk

SOUTH AFRICA

WAP South Africa
12 Newton Street
Spartan 1630
Tel.: (+27) 11 975 7060
Website: www.wap.com.za

SOUTH KOREA

Nilfisk Korea
3F Duksoo B/D, 317-15
Sungsoo-Dong 2Ga
Sungdong-Gu, Seoul
Tel.: (+82) 2497 8636
Website: www.nilfisk.co.kr

SPAIN

Nilfisk S.A.
Torre d'Ara,
Passeig del Rengle, 5 Plta. 10ª
08302 Mataró
Tel.: (34) 93 741 2400
Website: www.nilfisk.es

SWEDEN

Nilfisk AB
Taljegårdsgatan 4
431 53 Möndal
Tel.: (+46) 31 706 73 00
Website: www.nilfisk.se

SWITZERLAND

Nilfisk AG
Ringstrasse 19
Kircheberg/Industri Stelz
9500 Wil
Tel.: (+41) 71 92 38 444
Website: www.nilfisk.ch

TAIWAN

Nilfisk Ltd
Taiwan Branch (H.K)
No. 5, Wan Fang Road
Taipei
Tel.: (+88) 6227 00 22 68
Website: www.nilfisk.tw

THAILAND

Nilfisk Co. Ltd.
89 Soi Chokechai-Ruammitr
Viphavadee-Rangsit Road
Ladyao, Jatuchak, Bangkok 10900
Tel.: (+66) 2275 5630
Website: www.nilfisk.co.th

TURKEY

Nilfisk A.S.
Serifali Mh. Bayraktar Bulv. Sehit Sk. No:7
Umraniye, 34775 Istanbul
Tel.: +90 216 466 94 94
Website: www.nilfisk.com.tr

UNITED ARAB EMIRATES

Nilfisk Middle East Branch
SAIF-Zone
P.O. Box 122298
Sharjah
Tel.: (+971) (0) 655-78813
Website: www.nilfisk.com

UNITED KINGDOM

Nilfisk Ltd.
Nilfisk House, Bowerbank Way
Gilwilly Industrial Estate, Penrith
Cumbria CA11 9BQ
Tel.: (+44) (0) 1768 868995
Website: www.nilfisk.co.uk

UNITED STATES

Nilfisk Inc.
14600 21st Avenue North
Plymouth, MN-55447
Tel.: (+1) 800-989-2235
Website: www.nilfisk.com

VIETNAM

Nilfisk Vietnam
No. 51 Doc Ngu Str.
P. Vinh Phuc, Q.Ba Dinh
Hanoi
Tel.: (+84) 761 5642
Website: www.nilfisk.com