

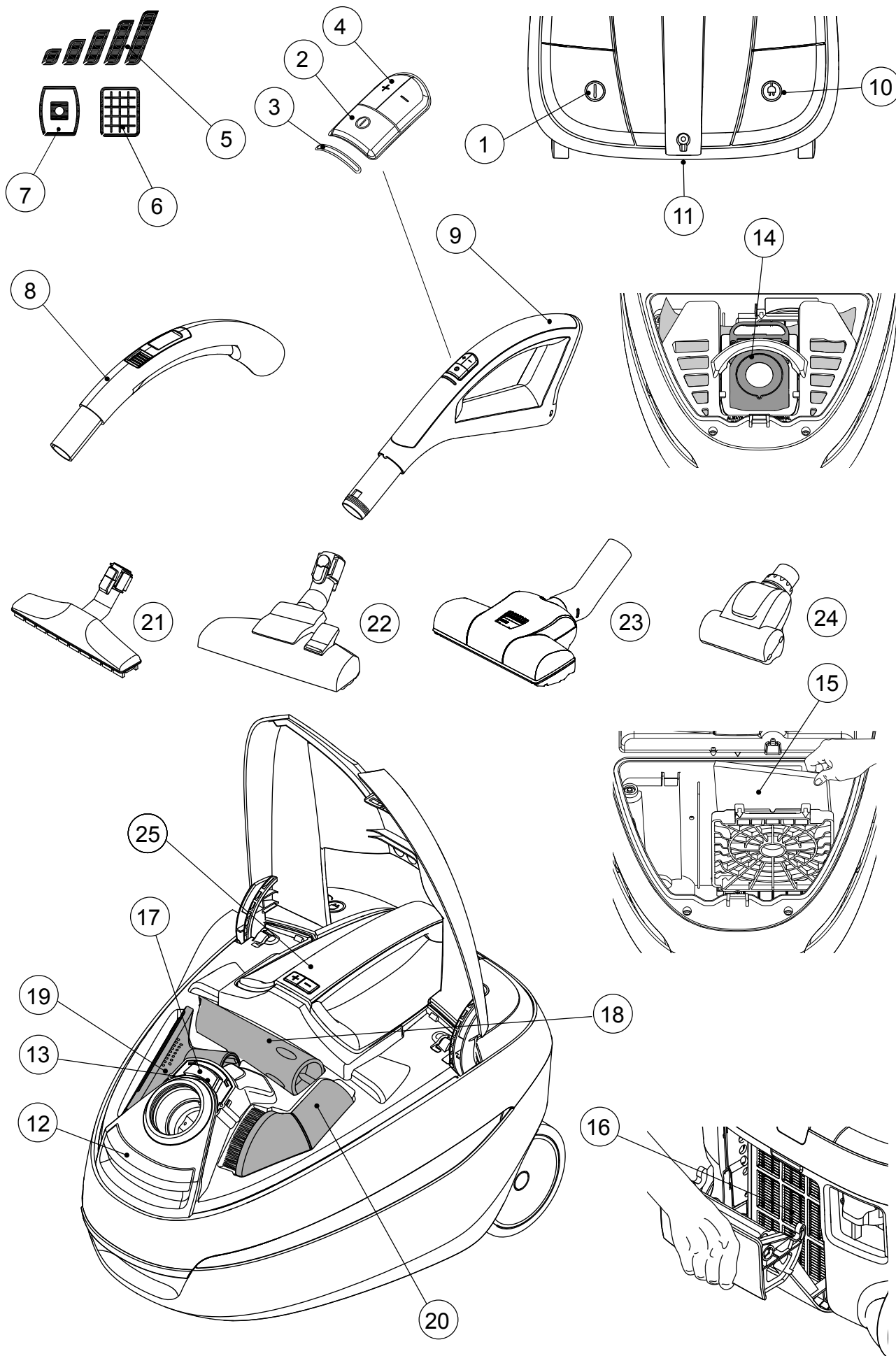

## Instructions for use





EN	Instructions for use .....	4- 10
DE	Betriebsanleitung.....	11- 17
FR	Instructions d'utilisation .....	18- 24
ES	Instrucciones de manejo.....	25- 31
PT	Instruções de operação .....	32- 38
IT	Istruzioni sull'uso .....	39- 45
NL	Gebruiksaanwijzing .....	46- 52
SV	Bruksanvisning .....	53- 59
NO	Instruksjonsbok.....	60- 66
DA	Brugsvejledning .....	67- 73
FI	Käyttöohje.....	74- 80
KO	사용 방법 .....	81- 86
ET	Kasutusjuhend.....	87- 92
LV	Lietošanas instrukcijas .....	93- 99
LT	Naudojimo instrukcija .....	100- 105
PL	Instrukcja obsługi.....	106- 112
CS	Návod k použití.....	113- 119
SK	Návod na použitie.....	120- 126
HU	Használati utasítás .....	127- 133
SL	Navodila za uporabo.....	134- 140
EL	Οδηγίες χρήσης.....	141- 147
TR	Kullanım Kılavuzu.....	148- 155
RU	Эксплуатации .....	156- 164
	Illustrations .....	165- 167

## Lugupeetud Nilfiski klient



Õnnitleme Teid uue Nilfisk tolmuimeja ostu puhul!

Enne seadme esmakordset kasutamist tutvuge põhjalikult käesoleva dokumendiga ning hoidke seda alati käepärast.

### Juhiseid märkivad sümbolid



## HOIATUS

Oht mis võib põhjustada tõsiseid vigastusi ja kahjustusi.

### Sisukord

Ülevaade – pildid eesmise katte siseküljel .....	87
Ekraani sümbolid kandekäepidemel .....	87
Ohutuseeskirjad .....	87
Kasutusjuhend .....	88
Näpunäiteid koristamisel .....	90
Rikete otsimine ja kõrvaldamine .....	90
Teenindus ja hooldus .....	90
Garantii ja teenindus .....	90
WEEE .....	91
Tehnilised andmed .....	91
Vastavusdeklaratsioon .....	92

### Ülevaade – pildid eesmise katte siseküljel

- 1 Sees/väljas nupp
- 2 Sees/väljas nupp, kaugjuhtimispuul
- 3 Sees/väljas indikaator, elektrooniline
- 4 Võimsustaseme reguleerimine, kaugjuhtimine
- 5 Võimsustaseme indikaator, elektrooniline
- 6 HEPA filtri indikaator, elektrooniline
- 7 Tolmukoti indikaator, elektrooniline
- 8 Manuaalne käepide
- 9 Tleda, puldiga
- 10 Kaabel tagasikerimise nupp
- 11 Otsiku hoidik
- 12 Avamise/sulgemise nupp, tolmucontainer
- 13 Tolmukoti indikaator (Classic mudelid)
- 14 Tolmukott
- 15 Eelfilter
- 16 HEPA filter
- 17 Avamise/sulgemise nupp, tarvikute kaas
- 18 Praootsik
- 19 Mõõbliotsik
- 20 Harjaga otsik
- 21 Kõva pöranda otsik (ei ole standard kõikidel mudelitel)
- 22 Kombiotsik
- 23 Turbootsik (ei ole standard kõikidel mudelitel)
- 24 Mini Turbo otsik (ei ole standard kõikidel mudelitel)
- 25 Tõstekäepide

## Ekraani sümbolid kandekäepidemel

(ei ole standard kõikidel mudelitel)



Tolmukott on täis ja tuleb välja vahetada.



HEPA filter on täis ja vajab väljavahetamist. Vilkuv indikaator hoiatab, et HEPA filter tuleb varsti välja vahetada.



Masin on sisse lülitatud.



Näitab hetkevõimsust.

Tehnilisi andmeid ja detaile võib muuta ilma eelnevalt teatamata.

### Ohutuseeskirjad



## Hoiatus!

- Ärge kasutage masinat ilma tolmuoti ja korralikult paigaldatud filtriteta.
- Masinaga ei tohi imeda ohtlikke materjale ega gaase; kasutamisel võivad tekkida tõsised tervisekahjustused.
- Masinat ei tohi kasutada vee või muude vedelike imemiseks.
- Ärge koristage tolmuimejaga teravaid esemeid, näiteks klaasikilde.
- Ärge kasutage masinat hõõguvate sigarettide, tikkude või kuumtuha koristamiseks.
- Hoidke seadet ruumis ja kuivas kohas temperatuuril 0 kuni 60°C.
- Ärge kasutage masinat väljas.
- Ärge puutuge masinat märgade kätega.
- Enne pistiku seinakontaktist eemaldamist lülitage masin välja. Pistiku eemaldamiseks mitte tõmmata juhtmest.
- Ärge kandke ega tõmmake seadet juhtmest.

- Masinat ei tohi kasutada, kui juhe või pistik on vigastatud. Kontrolli-ge regulaarselt juhet, eriti kui see on saanud muljuda, jäänud ukse vahele või kui masin on sellest üle sõitnud.
- Ärge kasutage rikkis masinat. Kui masin on rikkis, või on kukkunud, vigastatud, välja jäetud või märjaks saanud, laske seda kontrollida volitatud teeninduses.
- Mehaanilisi või elektrilisi turvasaadmeid ei tohi muuta või modifitseerida.
- Parandustööd tuleb lasta teha volitatud teeninduskeskuses.
- Kasutage ainult originaal-tolmukotte, -filtreid ja -tarvikuid, mida saate osta vastavast kauplusest. Mittesobivate tolmu- ja filtrite kasutamine tühistab garantii.
- Enne tolmu- või filtri vahetust eemaldage pistik seinakon-taktist ja lülitage masin välja; pistiku eemaldamiseks mitte tõmmata juhtmest.
- Selle seadmega võivad töötada lapsed alates 8 aasta vanusest ja täiskasvanud, aga ka füüsiliste ja vaimsete puuetega, väheste töökogemustega ja teadmistega inimesed järelevalve all või kui neid on piisavalt juhendatud, kuidas seadmega ohutult töötada ning nad on aru saanud, millised ohud võivad tekkida.
- Lapsed peavad olema järelevalve all, et nad ei saaks seadmega mängida.
- Lapsed ei tohi seadet ilma järele-

- valveta puhastada ega hooldada.
- Ohu vältimiseks peab vigastatud toitejuhtme vahetama tootja või tema esindaja või kvalifitseeritud elektrik.
- Mittelaetavaid patareisid ei tohi laadida.
- Erinevat liiki patareisid või uusi ja kasutatud patareisid ei tohi korraga kasutada.
- Tühjad patareid tuleb seadmest eemaldada ja ohutult utiliseerida.
- Kui seade hoiustatakse pikemaks ajaperioodiks, tuleb patareid seadmest eemaldada.
- Toiteklemmid ei tohi sattuda lühisesse.

## Kasutusjuhend

Enne tolmuimeja vooluvõrku lülitamist kontrollige masina all olevat andmeplaati, et masina pinge vastaks võrgupingele. Masin on varustatud tolmu- ja eelfiltriga.

Numbrid **1** viitavad joonistele lk 165-167.

## Käivitamine ja seiskamine

### Käivitamine

Tõmmake juhe välja ning torgake pistik seinakontakti.

### Sees/väljas:

1. Võimalus: Kasutage sees/väljas nuppu masinal
2. Võimalus: Kasutage sees/väljas nuppu juhtimispuulil (köveral otsal).

Masinal on viis võimsusastet. Aktuaalset taset kuvatakse käepidemel (üksnes Comfort/Superior mudelite puhul). Superior mudelil saab võimsust seadistada ka kaugjuhtimisega (voolikukäepide).

### Seiskamine

Lülitage masin välja ja eemaldage pistik vooluvõrgust. Väljatõmbamisel hoidke pistikust, mitte juhtmest.

## Vooliku, toru ja otsakute ühendamine

**1**

1. Asetage voolik imemisavasse.
2. Ühendage painutatud toru ühendustoruga ja keerake liitekoht kinni.

3. Pange otsak toru külge ning keerake liitekoht kinni.
4. Teleskoopтору saab reguleerida kasutaja kasvule vastavaks. Teleskoopтору pikendamiseks tõmmake reguleerimiskäede välja, lühendamiseks lükake tagasi.

### Äravõtmine

- Otsaku äravõtmiseks toru küljest vajutage nupule.
- Painutatud toru äravõtmiseks toru küljest vajutage nupule.
- Vooliku äravõtmiseks imemisava küljest vajutage nupule.

## Tolmukoti ja filtrite vahetamine

Tolmukoti ja filtrite suurus ja kvaliteet mõjutavad masina tõhusust. Kui kasutada muid tolmu- ja filtreid, võib õhuvool olla takistatud ning masin kuumeneb üle. Muude tolmu- ja filtrite kasutamine tühistab garantii.

Masin on täielikult õhukindla konstruktsiooniga. See tagab, et masinasse minevad õhk ja tolm saavad väljuda vaid HEPA filtri kaudu tagaosas.

## Tolmukoti vahetamine

2

Tolmukoti näidikul on näha, kui tolmu- ja filtreid tuleb vahetada. Kasutage ainult originaaltolmu- ja filtreid.

1. Avage kaan, lükates lukusti vabastit noolega näidatud suunas.
2. Eemaldage tolmu- ja filtreid hoidikust.
3. Eemaldage tolmu- ja filtreid hoidikust. Tolmu- ja filtreid saab sulgeda rõngaskäepidemest tõmmates.
4. Paigaldage uus tolmu- ja filtreid hoidiku kandurite soontele.
5. Pange kotihoidik tolmu- ja filtreid hoidikusse tagasi. Kontrollige, et tolmu- ja filtreid on korralikult tolmu- ja filtreid hoidikusse paigaldatud.

## Eelfiltri vahetamine

3

Eelfilter kaitseb mootorit, kogudes kokku mikroosakesed, mida tolmu- ja filtreid hoidik ei pea. Pärast neljandat tolmu- ja filtreid vahetust tuleb vahetada ka eelfilter. Eelfilter asub tolmu- ja filtreid hoidiku taga. Kasutage ainult originaalfiltreid.

1. Avage kaas tõmmates riivi vabastaja üles.
2. Eemaldage tolmu- ja filtreid hoidik koos kotiga tolmu- ja filtreid hoidikust.
3. Avage eelfiltri luuk tõmmates käepidet.
4. Võtke eelfilter välja.
5. Paigaldage uus eelfilter (veenduge, et tekst on loetav) ja sulgege eelfiltri kaas.
6. Pange kotihoidik tolmu- ja filtreid hoidikusse tagasi. Kontrollige, et tolmu- ja filtreid on korralikult tolmu- ja filtreid hoidikusse paigaldatud.

## HEPA filter vahetamine

4

HEPA filter puhastab heitõhu mikroosakestest, mida tolmu- ja filtreid hoidik ei pea. HEPA filtrit ei tohi harjata ega pesta. Comfort ja Superior mudelitel on HEPA-filtri näidik, mis annab märku, kui HEPA-filter on vaja välja vahetada. Classic mudelite puhul tuleb HEPA-filter välja vahetada pärast iga

neljandat tolmu- ja filtreid vahetust. Kasutage alati originaaltolmu- ja filtreid.

1. Avage kaas masina tagaküljel klappi tõmmates.
2. Võtke HEPA filter välja.
3. Pange sisse uus HEPA filter. Kontrollige, et HEPA filter on korrektselt paigaldatud. **NB:** Puudutage üksnes filtri plastikraami.
4. Pange kaas tagasi ja sulgege vajutades klappi sisse. **NB:** Veenduge, et kaas on täielikult kinni.

## Imemisvõimsuse seadmine

Kõikide mudelite puhul on kandekäepidemel viieetapiline reguleerimisvõimalus. Imemisvõimsust saab reguleerida ka Superior mudelite voolikukäepidemel.

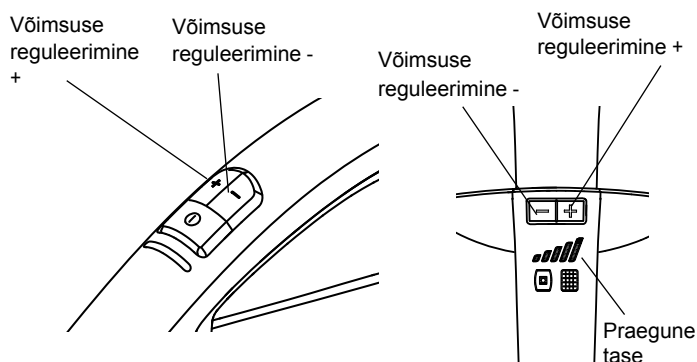

Aktuaalset taset kuvatakse käepidemel (üksnes Comfort/Superior mudelite puhul).

## Patareide vahetus vooliku käepide mel

1. Avage patareide hoidiku kaas lükates kaant ettepoole vooliku käepidemel.
2. Asendage kasutatud patareid uuega, tüüp 1.5V AAA. Veenduge, et patareid on õigesti pesasse paigaldatud.
3. Lükake patareide hoidiku kaas tagasi kuni kuulete klõpsatust

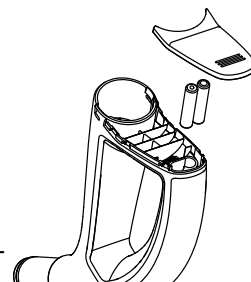

## Toru ja otsaku asetamine tolmuimejale

5

Masinal on parkimiseks kaks soont. Üks asub masina all ja seda kasutatakse kui masin seisab tagaküljel, teine asub taga ning seda kasutatakse, kui masin seisab ratastel.

## Termokaitse

Masin on varustatud termokaitsega, mis kaitseb tolmuimejat ülekuumenemise eest. Kui termokaitse põleb läbi, lülitub masin automaatselt välja ning enne taaskäivitamist tuleb lasta mootoril jahtuda.

## Käivitamine

1. Lülitage masin välja ja eemaldage pistik seinakontaktist.
2. Veenduge, et miski ei takista õhuvoolu läbi painutatud

- toru, vooliku, pikendustoru, otsaku, tolmutkoti ja filtrite.
- Laske masinal jahtuda.
  - Pange pistik seinakontakti ja vajutage lülitusnupule. Masin käivitub vaid siis, kui on piisavalt jahtunud. Kui masin ei käivitu, lülitage uuesti välja ja tõmmake pistik seinakontaktist. Mõne aja pärast proovige uuesti.



## Hoiatus!

Juhtme automaatse tagasikerimise aktiveerimisel tuleb olla eriti tähelepanelik, kuna kerimise lõpus hakkab juhtme otsas olev pistik järsult pendeldama. Soovitame tagasikerimise ajal pistikut hoida.

## Näpunäiteid koristamisel

### 6 Piluotsak

Kitsastes kohtades kasutage piluotsakut.

### 7 Mööbliotsak

Mööbli puhastamiseks kasutage mööbliotsakut.

### 8 Harjaotsak

Harjaga otsakut kasutage kardinade ja aknalaudade puhastamiseks.

### 9 Otsak kõvadele pörandatele

Kõvade pörandate puhastamiseks kasutage pörandotsakut.

### 10 Vaiba- ja pörandotsak

Vaiba- ja pörandotsak tuleb sättida vastavalt pörandatüübile.

### 11 Turbootsak

Vaipade tõhusaks puhastamiseks kasutage turbootsakut.

### 12 Mini Turbo otsik

Kasuta Mini Turbo otsikut tõhusaks mööbli puhastuseks

Pragu, sisustus ja harja otsik asuvad all aksessuaar kaas. Aksessuaar kaas avatud, vajutades lukustusnuppu allapoole. Kaas tuleb sulgeda manuaalselt.

Otsakud võivad eri mudelitel olla erinevad.

## Rikete otsimine ja kõrvaldamine

Elektriosade parandus- ja hooldustööd tuleb lasta teha volitatud teeninduskeskuses.

Masin ei käivitu	Kontrollige, kas pistik on korralikult seinakontaktis. Maja elektrikaitse võib olla läbi põlenud ja tuleb vahetada. Juhe või pistik on vigastatud; laske parandada volitatud teeninduses.
Imemisvõimsus on vähenenud	Tolmukott on täis ja tuleb asendada; vt juhendeid. Eelfilter ja HEPA filter võivad olla blokeeritud ja tuleb sel juhul vahetada, vt juhiseid. Painutatud toru, voolik, pikendustoru või otsak on ummistunud ja vajavad puhastamist.
Masin seiskub	Termokaitse on läbi põlenud, vt juhiseid.

## Teenindus ja hooldus

- Hoidke seadet ruumis ja kuivas kohas.
- Pärast neljandat tolmutotivahetust vahetage ka eelfilter. Pakendis on neli tolmutkotti ja üks eelfilter.
- Masina pinda puhastage kuiva või niiske lapiga, millele on lisatud veidi puhastusvahendit.
- Originaaltarvikud tellige volitatud kauplusest.
- Teeninduseks võtke ühendust müüjaga.

## Ringlussevõtt ja utiliseerimine

Andke pakend taasringluse ja viige masin utili vastavalt kohalikele eeskirjadele. Vigastuste vältimiseks lõigake juhe nii lühikeseks kui võimalik.

## Keskkonnaalased kohustused

Selle masina valmistamisel on arvestatud keskkonnahoiuga. Kõik plastikosad on ümbertöödeldavad.

## Vastutus

Nilfisk ei vastuta kahjustuste eest, mis on tingitud väärast kasutamisest või masina modifitseerimisest.

## Informatsioon

Lisateavet vt [www.nilfisk.com](http://www.nilfisk.com)

## Garantii

Garantii võib riikide lõikes erineda. Info saamiseks pöörduge oma müüja poole.

## Garantii ja teenindus

Nilfisk Select seeria tolmuimejatel on viie (5) aasta garantii, mis kehtib mootorile, juhtme kerimisseadmele, lülitile ja korpusel. Otsakute, filtrite, voolikute, torude ja muude tarvikute garantii on 12 kuud ja katab ainult tehasepraagi, mitte aga kulumisest tingitud kahjustused.

Garantii sisaldab varuosi ja töötasu ning katab valmistamisest ja materjalist tingitud rikked, mis võivad tekkida tavalisel kodusel kasutamisel.

Garantiiremonti tehakse ainult siis, kui on tõestatud, et rike tekkis garantiiajal (garantiitunnistus või trükitud ja pitsatiga varustatud kassakviitung, kuhu on märgitud kuupäev ja seadme tüüp) ja tingimusel, et tolmuimeja osteti uue tootena seadet tarnib Nilfisk.

Rikete parandamiseks peab tarbija oma kulul pöörduma toote müüja või otse Nilfisk'i poole.

Pärast vajalikku remonti tagastatakse tolmuimeja müüjale või tarbija kodusele aadressile Nilfisk'i kulul.

## Garantii ei kata:

- Tarvikute ja filtrite normaalne kulumine.
- Rikked või kahjustused, mis on kaudselt või otseselt tingitud väärast kasutamisest, nt kuuma tuha või vaibapuhastuspulbri imemine.
- Seadet on väärkasutatud või ei ole korralikult hooldatud,

nagu kasutusjuhendis kirjeldatud.

- Kipsitolm.
- Saepuru.
- Vesi.
- Ei tohi kasutada kodusteks remonditöödeks.

Samuti ei kata garantii kahjusid, mis on tekkinud valest ühendamisest, tulekahjust, välgust, ebaharilikust pingekõikumisest või muudest elektrihäiretest, näiteks vigased kaitsmed või rikkis elekt- ripaigaldused, samuti muud rikked ja kahjustused, mis Nilfisk arvates ei ole seotud valmistamise või materjalidega.

### Garantii kaotab kehtivuse:

- Kui rikke põhjuseks on muude tolmuksõõnide ja filtrite kasutamine.
- Kui tolmuimeja tunnusnumber on eemaldatud.
- Kui tolmuimejat on parandanud Nilfiski poolt mittevolitatud müüja või teenindus.
- Kui masinat kasutatakse äritegevuseks, näiteks ehitustel, puhastusfirmas, kaubanduspindadel või muudes mitte koduse majapidamisega seotud paikades.

### Garantii kehtib järgmistes riikides:

Suurbritannia, Iirimaa, Saksamaa, Belgia, Austria, Šveits, Prantsusmaa, Hispaania, Portugal, Itaalia, Holland, Rootsi, Norra, Taani, Soome, Hiina, Eesti, Läti, Leedu, Poola, Sloveenia, Ungari, Tšehhi Vabariik, Slovakkia, Kreeka, Venemaa, Türgi, Austraalia ja Uus-Meremaa.

### WEEE



Selline sümbol  seadmel või pakendil tähendab, et seadet ei tohi olmeprügi hulka visata. Kasutuskõlbmatu seade tuleb viia spetsiaalsesse elektriliste ja elektrooniliste seadmete kogumiskohta. Tagades seadme nõuetekohase utiliseerimise, aitate vältida negatiivse mõju põhjustamist keskkonnale ja inimeste tervisele, mida seadme jäätmete ebaõige käitlemine põhjustada võib. Lisainformatsiooni selle toote ümbertöötlemise kohtasade kohalikust omavalitsusest, majapidamisjäätmete ümbertöötlemisettevõttest või seadme müüjalt.

## Tehnilised andmed

		Nilfisk Select	
		EU	UK
Pinge	V	220-230	220-240
Vooluvõrgu sagedus	Hz	50/60	
Energiatarbimise IEC	W	750/800	
Vooliku ja toruga imemise võimsus	W	200	
Õhu voolukiirus	l/min.	30	
Vaakum	kPa	20	
Helivõimsuse tase, IEC 60704-2-1	dB (A)	69	
Energiatõhususklass	-	A	
Vaiba puhastustõhusus	-	C	
Kõva põrandapinna puhastustõhusus	-	A	
Tolmutagastus	-	A	
Aastane energiatarbimine kWh/aastas*	-	27	
Toitekaabel: Pikkus	m	8	
Isolatsiooni klass	-	IP20	
Kaitse tüüp	-	II	
Tolmukoti puhasmaht	l	2,7	
Laius	mm	300	
Sügavus	mm	440	
Kõrgus	mm	280	
Kaal, vaid pesur	kg	6,5	
Filter	-	HEPA	

\* Aastase energiatarbimise võrdlusnäit (kWh aastas), mis põhineb 50 puhastuskorral. Seadme tegelik energiatarbimine oleneb selle kasutamisest. Mõõtmised on tehtud kooskõlas standarditega EN 60335-1, EN 60335-2-2 (ohutus), EN 60312-1 (jõudlus) ja EN 60704-1, EN 60704-2 (müra).

## Vastavusdeklaratsioon

Meie,

Nilfisk A/S  
Kornmarksvej 1  
DK-2605 Broendby  
DENMARK

käesolevaga kinnitame omal täiel vastutusel, et toode

Kaubamärk	Kirjeldus	Mudel
Nilfisk	VAC - Consumer - Dry	Select Classic, Select Comfort, Select Superior *

vastab järgmistes standardites sätestatud nõuetele:

Tunnus ja versioon	Nimetus
EN 60335-1:2012	Majapidamis- ja muude taoliste elektriseadmete ohutus. Osa 1: Üldnõuded
EN 60335-2-2:2010 + A11:2012+A1:2013	Majapidamis- ja muud taolised elektriseadmed. Ohutus. Osa 2-2: Erinõuded tolmuimejatele ja veeimemis-puhastusseadmetele
EN 55014-1:2006 +A1:2009+A2:2011	Elektromagnetiline ühilduvus. Nõuded majapidamismasinadele, elektrilistele tööriistadele ja nendesarnastele seadmetele. Osa 1: Emissioon
EN 55014-2:1997 +A1:2001+A2:2008	Elektromagnetiline ühilduvus. Nõuded majapidamismasinadele, elektrilistele tööriistadele ja nendesarnastele seadmetele. Osa 2: Häiringukindlus. Tooteperekonna standard
EN 61000-3-2:2006 +A1:2009+A2:2009	Elektromagnetiline ühilduvus. Osa 3-2: Piirväärtused. Vooluharmonooniliste emissiooni lubatavad piirväärtused (seadmetel sisendvooluga kuni 16 A faasi kohta)
EN 61000-3-3:2013	Elektromagnetiline ühilduvus. Osa 3-3: Piirväärtused. Pingemuutude, pingekõikumiste ja pingeväreluse piiramine avalikes madalpingelistes elektrivarustussüsteemides tingimusteta ühendatavate seadmete puhul nimivooluga kuni 16 A faasi kohta
EN 50581:2012	Tehniline dokumentatsioon elektriliste ja elektrooniliste toodete hindamiseks ohtlike ainete piirangu seisukohast
*EN 300 220-2 V2.4.1	Elektromagnetilise ühilduvuse ja raadiospektri küsimused (ERM); Lähitoimeseadmed (SRD); Raadiosagedusvahemikus 25 MHz kuni 1000 MHz töötavad võimsustasemega kuni 500 mW raadioseadmed. Osa 2: Harmoneeritud EN R&TTE direktiivi artikli 3.2 põhinõuete alusel
*EN 301 489-1 V1.9.2	Elektromagnetilise ühilduvuse (EMC) standard raadioseadmete ja -teenuste kohta; Osa 1: Ühised tehnilised nõuded
*EN 301 489-3 V1.6.1	Elektromagnetilise ühilduvuse (EMC) standard raadioseadmete ja -teenuste kohta; Osa 3: Sagedusvahemikus 9 kHz – 246 GHz töötavate lähitoimeseadmete (SRD) eritingimused

ning järgib järgmistes õigusaktides sätestatud nõudeid:

Euroopa Parlamendi ja nõukogu direktiiv 2006/95/EÜ (madalpinge direktiiv);  
Euroopa Parlamendi ja nõukogu direktiiv 2004/108/EÜ (elektromagnetilise ühilduvuse direktiiv);  
Euroopa Parlamendi ja nõukogu direktiiv 2011/65/EÜ (ohtlike ainete piiramise direktiiv);  
Komisjoni delegeeritud määrus (EL) nr 665/2013 (tolmuimejate energiamärgistuse määrus);  
Komisjoni määrus (EÜ) nr 1275/2008 kohta ooteseisundis ja väljalülitatud seisundis.  
Komisjoni määrus (EL) nr 666/2013/EL (tolmuimejate ökodisaini nõuded).

\* R&TTE Directive 1999/5/EC

Hadsund 25-11-2015 Anton Sørensen  
Senior Vice President – Global Operations  
R&D – Vacuum Cleaners and High Pressure Washers



Koht	Kuupäev	Nimi ja amet	Allkiri
------	---------	--------------	---------

1

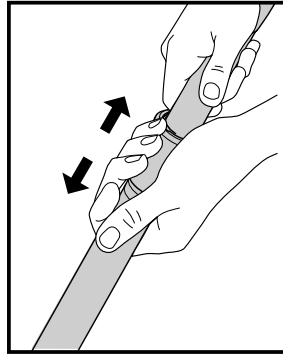
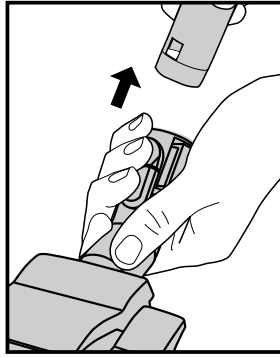
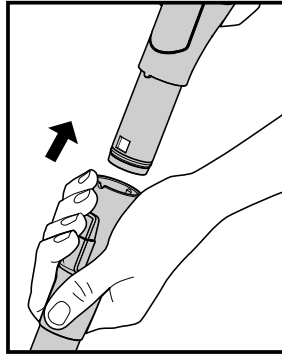
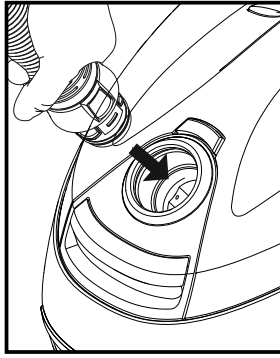

2

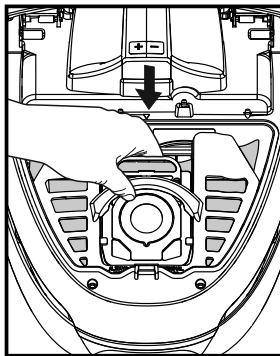
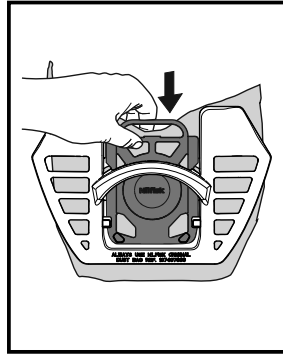
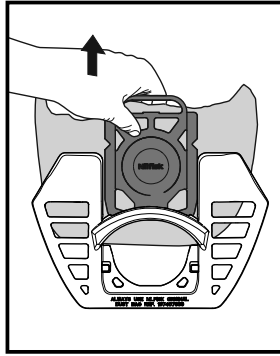
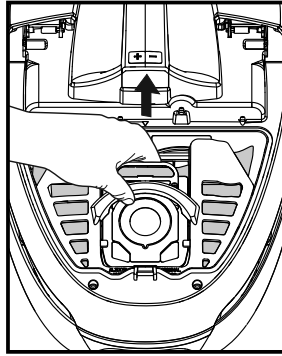
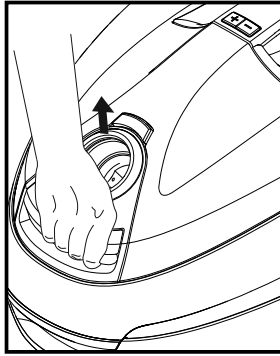

3

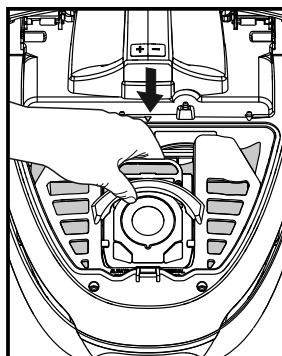
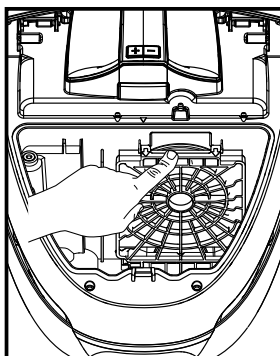
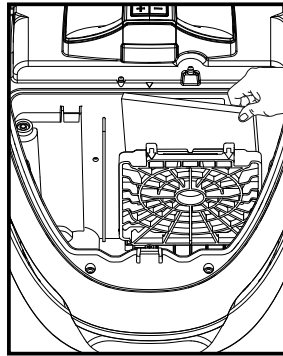
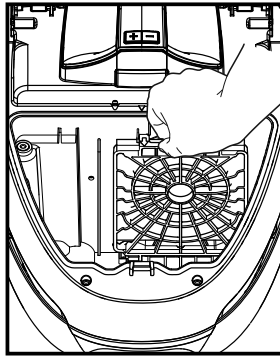
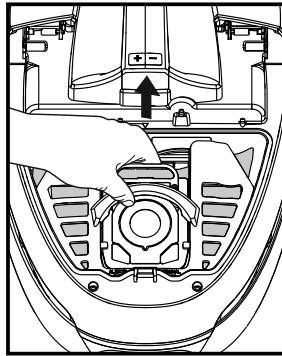
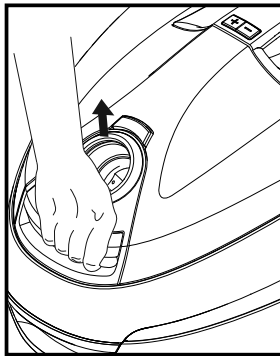

4

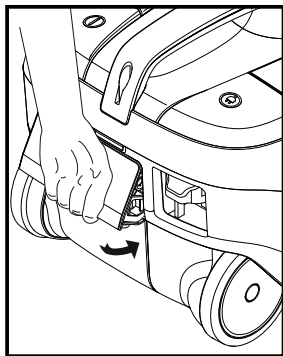
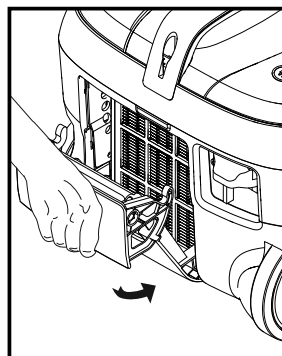
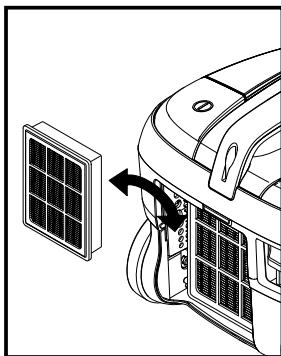
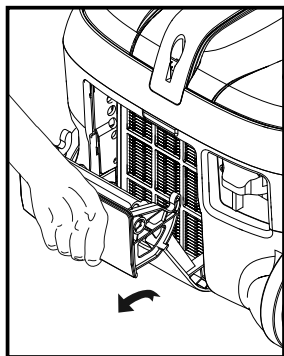
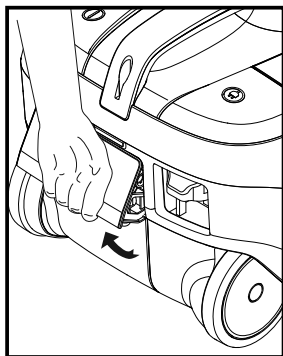

5

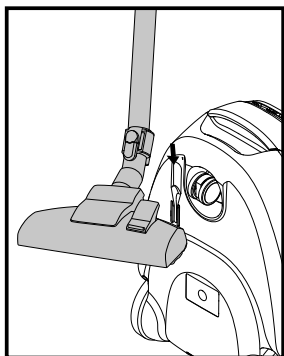
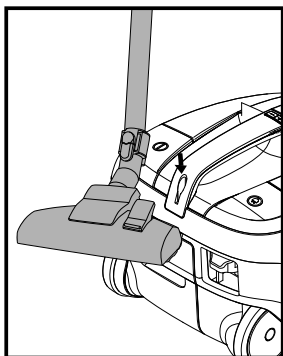

6

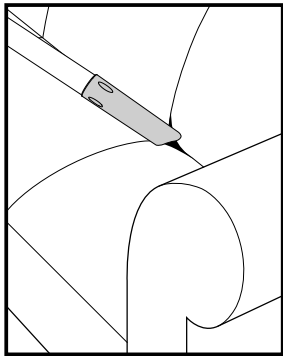

7

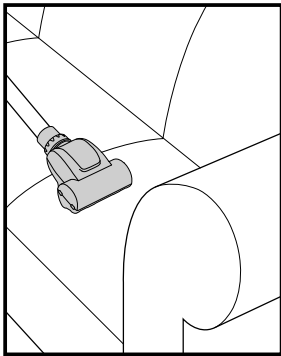
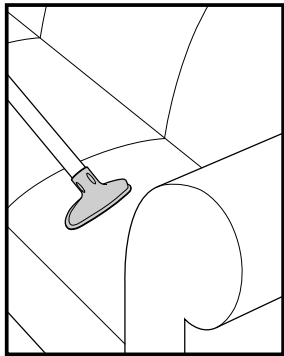

8

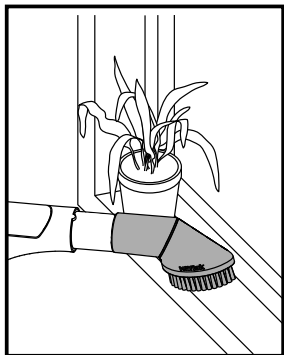
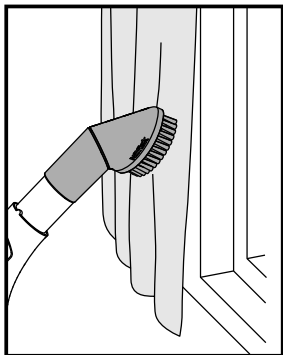

- 9
- 10
- 11

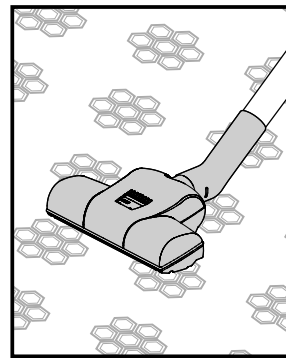
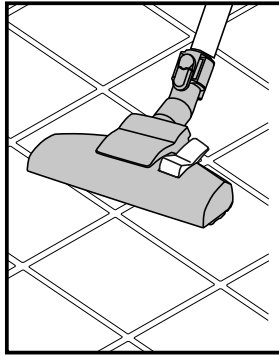
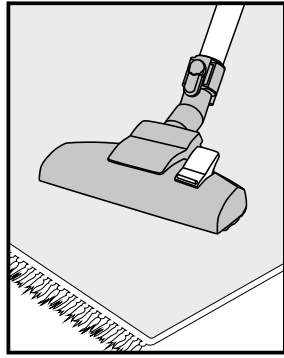
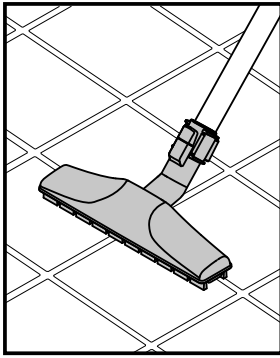



<http://www.nilfisk.com>

## HEAD QUARTER

### DENMARK

Nilfisk A/S  
Kornmarksvej 1  
DK-2605 Broendby  
Tel.: (+45) 4323 8100  
Website: [www.nilfisk.com](http://www.nilfisk.com)

## SALES COMPANIES

### ARGENTINA

Nilfisk srl.  
Edificio Central Park  
Herrera 1855, 6th floor/604  
Ciudad de Buenos Aires  
Tel.: (+54) 11 6091 1571  
Website: [www.nilfisk.com.ar](http://www.nilfisk.com.ar)

### AUSTRALIA

Nilfisk Pty Ltd  
Unit 1/13 Bessemer Street  
Blacktown NSW 2148  
Tel.: (+61) 2 98348100  
Website: [www.nilfisk.com.au](http://www.nilfisk.com.au)

### AUSTRIA

Nilfisk GmbH  
Metzgerstrasse 68  
5101 Bergheim bei Salzburg  
Tel.: (+43) 662 456 400 90  
Website: [www.nilfisk.at](http://www.nilfisk.at)

### BELGIUM

Nilfisk n.v.-s.a.  
Riverside Business Park  
Boulevard Internationalelaan 55  
Bâtiment C3/C4 Gebouw  
Bruxelles 1070  
Tel.: (+32) 14 67 60 50  
Website: [www.nilfisk.be](http://www.nilfisk.be)

### Brazil

Nilfisk do Brasil  
Av. Eng. Luis Carlos Berrini, 550  
40 Andar, Sala 03  
SP - 04571-000 Sao Paulo  
Tel.: (+11) 3959-0300 / 3945-4744  
Website: [www.nilfisk.com.br](http://www.nilfisk.com.br)

### CANADA

Nilfisk Canada Company  
240 Superior Boulevard  
Mississauga, Ontario L5T 2L2  
Tel.: (+1) 800-668-8400  
Website: [www.nilfisk.ca](http://www.nilfisk.ca)

### CHILE

Nilfisk S.A. (Comercial KCS Ltda)  
Salar de Llamara 822  
8320000 Santiago  
Tel.: (+56) 2684 5000  
Website: [www.nilfisk.cl](http://www.nilfisk.cl)

### CHINA

Nilfisk  
4189 Yindu Road  
Xinzhuang Industrial Park  
201108 Shanghai  
Tel.: (+86) 21 3323 2000  
Website: [www.nilfisk.cn](http://www.nilfisk.cn)

### CZECH REPUBLIC

Nilfisk s.r.o.  
VGP Park Horni Počernice  
Do Čertous 1/2658  
193 00 Praha 9  
Tel.: (+420) 244 090 912  
Website: [www.nilfisk.cz](http://www.nilfisk.cz)

### DENMARK

Nilfisk Danmark A/S  
Kornmarksvej 1  
2605 Brøndby  
Tel.: (+45) 4323 4050  
E-mail: [kundeservice.dk@nilfisk.com](mailto:kundeservice.dk@nilfisk.com)

### FINLAND

Nilfisk Oy Ab  
Koskelontie 23 E  
02920 Espoo  
Tel.: (+358) 207 890 600  
Website: [www.nilfisk.fi](http://www.nilfisk.fi)

### FRANCE

Nilfisk SAS  
26 Avenue de la Baltique  
Villebon sur Yvette  
91978 Courtabouef Cedex  
Tel.: (+33) 169 59 87 24  
Website: [www.nilfisk.fr](http://www.nilfisk.fr)

### GERMANY

Nilfisk GmbH  
Guido-Oberdorfer-Straße 2-10  
89287 Bellenberg

Tel.: (+49) (0)7306/72-444  
Website: [www.nilfisk.de](http://www.nilfisk.de)

### GREECE

Nilfisk A.E.  
Αναπαύσεως 29  
Κορωπί T.K. 194 00  
Tel.: (30) 210 9119 600  
Website: [www.nilfisk.gr](http://www.nilfisk.gr)

### HOLLAND

Nilfisk B.V.  
Versterkerstraat 5  
1322 AN Almere  
Tel.: (+31) 036 5460760  
Website: [www.nilfisk.nl](http://www.nilfisk.nl)

### HONG KONG

Nilfisk Ltd.  
2001 HK Worsted Mills  
Industrial Building  
31-39, Wo Tong Tsui St.  
Kwai Chung, N.T.  
Tel.: (+852) 2427 5951  
Website: [nilfisk.com](http://nilfisk.com)

### HUNGARY

Nilfisk Kft.  
II. Rákóczi Ferenc út 10  
2310 Szigetszentmiklós-Lakihegy  
Tel.: (+36) 24 475 550  
Website: [www.nilfisk.hu](http://www.nilfisk.hu)

### INDIA

Nilfisk India Limited  
Pramukh Plaza, 'B' Wing, 4th floor, Unit No. 403  
Cardinal Gracious Road, Chakala  
Andheri (East) Mumbai 400 099  
Tel.: (+91) 22 6118 8188  
Website: [www.nilfisk.in](http://www.nilfisk.in)

### IRELAND

Nilfisk  
1 Stokes Place  
St. Stephen's Green  
Dublin 2  
Tel.: (+35) 3 12 94 38 38  
Website: [www.nilfisk.ie](http://www.nilfisk.ie)

### ITALY

Nilfisk SpA  
Strada Comunale della Braglia, 18  
26862 Guardamiglio (LO)  
Tel.: (+39) (0) 377 414021  
Website: [www.nilfisk.it](http://www.nilfisk.it)

### JAPAN

Nilfisk Inc.  
1-6-6 Kita-shinyokohama, Kouhoku-ku  
Yokohama, 223-0059  
Tel.: (+81) 45548 2571  
Website: [www.nilfisk.com](http://www.nilfisk.com)

### MALAYSIA

Nilfisk Sdn Bhd  
Sd 33, Jalan KIP 10  
Taman Perindustrian KIP  
Sri Damansara  
52200 Kuala Lumpur  
Tel.: (60) 3603 627 43 120  
Website: [www.nilfisk.com](http://www.nilfisk.com)

### MEXICO

Nilfisk de Mexico, S. de R.L. de C.V.  
Pirineos #515 Int.  
60-70 Microparque  
Industrial WSantiago  
76120 Queretaro  
Tel.: (+52) (442) 427 77 00  
Website: [www.nilfisk.com](http://www.nilfisk.com)

### NEW ZEALAND

Nilfisk Limited  
Suite F, Building E  
42 Tawa Drive  
0632 Albany Auckland  
Tel.: (+64) 9 414 1996  
Website: [www.nilfisk.com](http://www.nilfisk.com)

### NORWAY

Nilfisk AS  
Bjørnerudveien 24  
1266 Oslo  
Tel.: (+47) 22 75 17 80  
Website: [www.nilfisk.no](http://www.nilfisk.no)

### PERU

Nilfisk S.A.C.  
Calle Boulevard 162, Of. 703, Lima 33- Perú  
Lima  
Tel.: (511) 435-6840  
Website: [www.nilfisk.com](http://www.nilfisk.com)

### POLAND

Nilfisk Sp. Z.O.O.  
Millenium Logistic Park  
ul. 3 Maja 8, Bud. B4  
05-800 Pruszków  
Tel.: (+48) 22 738 3750  
Website: [www.nilfisk.pl](http://www.nilfisk.pl)

### PORTUGAL

Nilfisk Lda.  
Sintra Business Park  
Zona Industrial Da Abrunheira  
Edifício 1, 1º A

P2710-089 Sintra  
Tel.: (+351) 21 911 2670  
Website: [www.nilfisk.pt](http://www.nilfisk.pt)

### RUSSIA

Nilfisk LLC  
Vyatskaya str. 27, bld. 7/1st  
127015 Moscow  
Tel.: (+7) 495 783 9602  
Website: [www.nilfisk.ru](http://www.nilfisk.ru)

### SINGAPORE

Den-Sin  
22 Tuas Avenue 2  
639453 Singapore  
Tel.: (+65) 6268 1006  
Website: [www.densin.com](http://www.densin.com)

### SLOVAKIA

Nilfisk s.r.o.  
Bancíkovej 1/A  
SK-821 03 Bratislava  
Tel.: (+421) 910 222 928  
Website: [www.nilfisk.sk](http://www.nilfisk.sk)

### SOUTH AFRICA

WAP South Africa  
12 Newton Street  
Spartan 1630  
Tel.: (+27) 11 975 7060  
Website: [www.wap.com.za](http://www.wap.com.za)

### SOUTH KOREA

Nilfisk Korea  
3F Duksoo B/D, 317-15  
Sungsoo-Dong 2Ga  
Sungdong-Gu, Seoul  
Tel.: (+82) 2497 8636  
Website: [www.nilfisk.co.kr](http://www.nilfisk.co.kr)

### SPAIN

Nilfisk S.A.  
Torre d'Ara,  
Passeig del Rengle, 5 Plta. 10ª  
08302 Mataró  
Tel.: (34) 93 741 2400  
Website: [www.nilfisk.es](http://www.nilfisk.es)

### SWEDEN

Nilfisk AB  
Taljegårdsgatan 4  
431 53 Möndal  
Tel.: (+46) 31 706 73 00  
Website: [www.nilfisk.se](http://www.nilfisk.se)

### SWITZERLAND

Nilfisk AG  
Ringstrasse 19  
Kircheberg/Industri Stelz  
9500 Wil  
Tel.: (+41) 71 92 38 444  
Website: [www.nilfisk.ch](http://www.nilfisk.ch)

### TAIWAN

Nilfisk Ltd  
Taiwan Branch (H.K)  
No. 5, Wan Fang Road  
Taipei  
Tel.: (+88) 6227 00 22 68  
Website: [www.nilfisk.tw](http://www.nilfisk.tw)

### THAILAND

Nilfisk Co. Ltd.  
89 Soi Chokechai-Ruammitr  
Viphavadee-Rangsit Road  
Ladyao, Jatuchak, Bangkok 10900  
Tel.: (+66) 2275 5630  
Website: [www.nilfisk.co.th](http://www.nilfisk.co.th)

### TURKEY

Nilfisk A.S.  
Serifali Mh. Bayraktar Bulv. Sehit Sk. No:7  
Umraniye, 34775 Istanbul  
Tel.: +90 216 466 94 94  
Website: [www.nilfisk.com.tr](http://www.nilfisk.com.tr)

### UNITED ARAB EMIRATES

Nilfisk Middle East Branch  
SAIF-Zone  
P.O. Box 122298  
Sharjah  
Tel.: (+971) (0) 655-78813  
Website: [www.nilfisk.com](http://www.nilfisk.com)

### UNITED KINGDOM

Nilfisk Ltd.  
Nilfisk House, Bowerbank Way  
Gilwilly Industrial Estate, Penrith  
Cumbria CA11 9BQ  
Tel.: (+44) (0) 1768 868995  
Website: [www.nilfisk.co.uk](http://www.nilfisk.co.uk)

### UNITED STATES

Nilfisk Inc.  
14600 21st Avenue North  
Plymouth, MN-55447  
Tel.: (+1) 800-989-2235  
Website: [www.nilfisk.com](http://www.nilfisk.com)

### VIETNAM

Nilfisk Vietnam  
No. 51 Doc Ngu Str.  
P. Vinh Phuc, Q.Ba Dinh  
Hanoi  
Tel.: (+84) 761 5642  
Website: [www.nilfisk.com](http://www.nilfisk.com)