

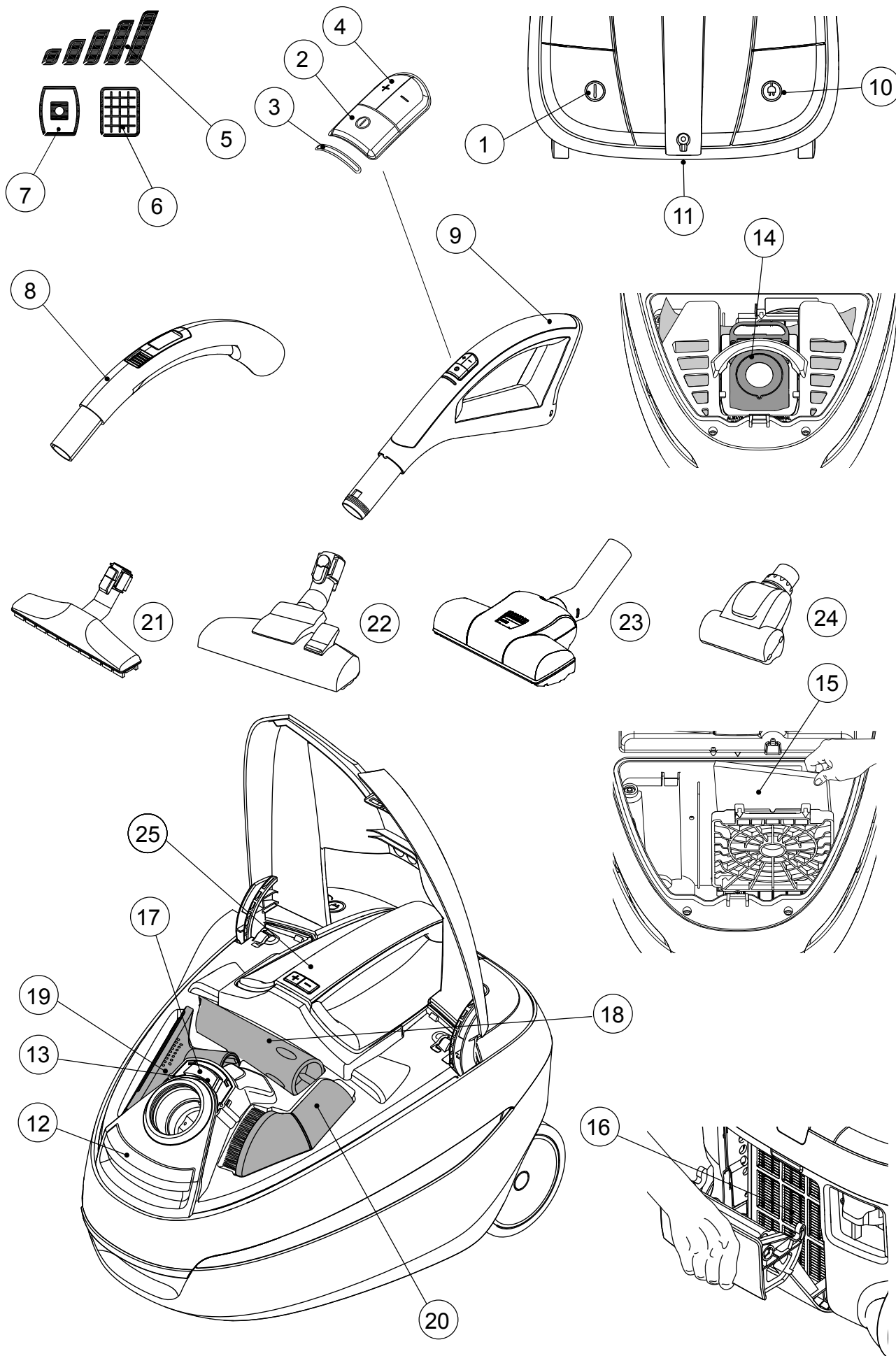

Instructions for use





(EN)	Instructions for use	4- 10
(DE)	Betriebsanleitung.....	11- 17
(FR)	Instructions d'utilisation	18- 24
(ES)	Instrucciones de manejo.....	25- 31
(PT)	Instruções de operação	32- 38
(IT)	Istruzioni sull'uso	39- 45
(NL)	Gebruiksaanwijzing	46- 52
(SV)	Bruksanvisning	53- 59
(NO)	Instruksjonsbok.....	60- 66
(DA)	Brugsvejledning	67- 73
(FI)	Käyttöohje.....	74- 80
(KO)	사용 방법	81- 86
(ET)	Kasutusjuhend.....	87- 92
(LV)	Lietošanas instrukcijas	93- 99
(LT)	Naudojimo instrukcija	100-105
(PL)	Instrukcja obsługi.....	106- 112
(CS)	Návod k použití.....	113- 119
(SK)	Návod na použitie.....	120-126
(HU)	Használati utasítás	127- 133
(SL)	Navodila za uporabo.....	134- 140
(EL)	Οδηγίες χρήσης.....	141- 147
(TR)	Kullanım Kılavuzu.....	148- 155
(RU)	Эксплуатации	156- 164
	Illustrations	165- 167

Nilfisk 고객이 되신 것을 환영합니다



새로운 Nilfisk 진공 청소기를 구입해 주셔서 감사합니다.

기기를 사용하기 전에 본 문서를 숙지하고 쉽게 찾을 수 있는 곳에 보관하십시오.

안전 수칙 기호



경고

경미한 상해나 파손을 일으킬 수 있는 위험.

목 차

개요 - 앞면 커버 안쪽 그림	81
운반 핸들 표시 기호	81
안전 주의사항	81
사용 방법	82
효율적인 청소방법	83
고장 진단	83
서비스 및 일반 유지관리	83
품질 보증 및 서비스	84
WEEE	84
기술 규격 적용	85
적합성 선언	86

개요 - 앞면 커버 안쪽 그림

- 1 on/off 버튼
- 2 on/off 버튼, 리모콘
- 3 on/off 표시기, 전자식
- 4 파워 레벨 조정, 리모콘
- 5 출력 레벨 표시기, 전자식
- 6 HEPA 필터 표시기, 전자식
- 7 먼지 봉투 표시기, 전자식
- 8 수동 핸들
- 9 원격 핸들
- 10 케이블 되감기 버튼
- 11 파킹 브래킷
- 12 열기/닫기 버튼, 먼지 컨테이너
- 13 먼지 백 인디케이터 (클래식 모델)
- 14 먼지 봉투
- 15 프리 필터
- 16 HEPA 필터
- 17 열기/닫기 버튼, 액세서리 덮개
- 18 틸트 노즐
- 19 천 커버 노즐
- 20 브러시 노즐
- 21 하드 플로어 노즐 (모든 모델에서 표준이 아님)
- 22 컴비네이션 노즐
- 23 터보 노즐(일부 모델에서는 기본 사양이 아님)
- 24 미니 터보 노즐 (모든 모델에서 표준이 아님)
- 25 운반용 손잡이

운반 핸들 표시 기호

(모든 모델에서 표준이 아님)



먼지봉투가 가득 찼음, 새 봉투로 교환하십시오.



HEPA필터를 교환.
-표시등이 깜빡임: 조기 경고, HEPA필터를 곧 교환하여야 한다.



기기는 켜져.



현재의 흡입력을 표시.

제품 규격과 세부 사항은 사전 안내 없이 변경될 수 있습니다.

안전 주의사항



경고

- 청소기를 이용할 때는 먼지 봉투와 모든 필터를 적절하게 설치하고 사용하십시오.
- 이 청소기는 위험물질이나 가스를 흡입하도록 설계되지 않았습니다. 위험 물질을 흡입하면 건강상 심각한 위험을 초래할 수 있습니다.
- 이 청소기를 이용하여 물이나 다른 액체를 흡입하지 마십시오.
- 바늘이나 깨진 유리조각과 같이 날카로운 물체를 흡입하지 마십시오.
- 담배꽂이나 성냥 또는 뜨거운 재와 같이 불이 붙어있거나 연기가 나는 어떤 것도 흡입하지 마십시오
- 이 청소기는 0~60 °C의 건조한 실내에서 사용하고 실내에 보관하십시오.
- 이 청소기를 실외에서 사용하지 마십시오.
- 이 청소기를 젖은 손으로 작동하지 마십시오.
- 전원 플러그를 빼기 전에 먼저 전원을 끄십시오.
- 전원 플러그를 뽑 때는 항상 플러그를 잡고 빼며 전선을 잡고 빼지 마십시오.
- 전선을 잡고 청소기를 이동하거나 잡아 당기지 마십시오.
- 만약 전선에 손상을 입은 것이 보이면 이 청소기를 사용하지 마십시오. 주기적으로 전선이 손상을 입었는지 점검하고 특히 전선이 짓눌렸거나 문틀에 끼이거나 한 경우에는 잘 살펴보아야 합니다.
- 만약 청소기에 이상이 있으면 사용하지 마십시오. 만약 청소기를 떨어트렸거나 파손되었거나 혹은 옥외에 방치하였거나 물에 노출된 경우에는 승인된 서비스 센터에서 점검을 받으시기 바랍니다
- 기계적이나 전기적인 안전 장치에 대해 변형을 하거나 개조를 하지 마십시오.
- 모든 수리는 승인된 서비스 센터에서 받으시기 바랍니다.
- 정품 먼지 봉투와 정품 필터 및 정품 액세서리만 사용하십시오. 승인되지 않은 먼지 봉투나 필터를 사용하는 경우 제품 보증을 받을 수 없습니다.
- 먼지 봉투나 필터를 교환하기 전에 반드시 청소기의 전원을 끄고 플러그를 빼십시오.
- 8세 이상 어린이나 신체적, 감각적, 정신적 능력이 떨어지는 사람 또는 경형이나 지식이 없는 사람이더라도 안전한 기계 사용과 관련해 감독이나 지시를 받고 관련 위험을 이해하고 있다면 이 기계를 사용할 수 있습니다.
- 어린이가 이 기계로 장난을 치지 못하도록 감독해야 합니다.

- 감독을 받지 않는 상태에서 어린이가 이 기계로 청소하거나 정비 작업을 할 수 없습니다.
- 만약 전선이 파손되었으면 제조사, 서비스 업체 또는 승인된 사람이 교체하도록 하여 위험을 피해야 합니다.
- 재충전할 수 없는 배터리는 충전할 수 없습니다.
- 새 배터리와 이미 사용 중인 배터리는 함께 사용할 수 없습니다.
- 수명이 다한 배터리는 기기에서 분리하여 안전하게 폐기해야 합니다.
- 기기를 오랫동안 사용하지 않는 경우 배터리는 빼 두어야 합니다.
- 전원 단자는 합선되지 않아야 합니다.

사용 방법

이 청소를기 이용하기 전에 전기 정격판에 있는 전압과 메인 전압이 동일한지 확인하십시오. 이 청소기에는 먼지 봉투, 1차 필터 및 HEPA필터가 함께 공급되었습니다.

숫자 **x** 는 페이지 165-167의 그림을 나타냅니다

기동 및 정지

기동
청소기의 전선을 빼내 벽의 소켓에 플러그를 꽂습니다.

On/off:
옵션 1: 기계의 on/off를 사용
옵션 2: 리모콘(벤드 엔드)의 on/off를 사용.

흡입력을 5단계로 조절 할 수 있습니다. 현재 레벨은 운반용 손잡이.(컴포트/슈피리어만 해당). 슈피리어 모델 파워 설정은 또한 리모콘으로 조절할 수 있습니다 (호스 핸들).

정지
다시 On/off 버튼을 누르면 청소기가 정지합니다. 플러그를 잡고 소켓에서 플러그를 뺀 후 전선 되감기 버튼을 눌러 전선을 감습니다.

호스, 연결 봉 및 노즐의 연결

- 1 호스 커넥터를 흡입구에 끼우고 맞을 때까지 돌려 맞춥니다.
- 2 손잡이를 연결 봉에 연결하고 “딱” 소리가 나고 맞을 때까지 돌려 줍니다.
- 3 연결 봉과 노즐을 연결하고 “딱” 소리가 나면서 맞을 때까지 비틀어 줍니다.
- 4 연결 봉은 당신의 키에 맞게 길이를 조정할 수 있습니다. 연결 봉의 조정 손잡이를 당기면 늘어나고 밀어 넣으면 짧아 지므로 원하는 길이로 연결 봉을 조정합니다.

분리

- 버튼을 눌러 연결봉에서 노즐을 분리합니다.
- 버튼을 눌러 연결봉에서 손잡이를 분리합니다.
- 버튼을 눌러 청소기 흡입구에서 호스를 분리하려면.

먼지 봉투와 필터의 교환

먼지 봉투 및 필터의 크기와 품질은 진공청소기의 성능에 영향을 미칩니다. 정품이 아닌 먼지봉투나 필터를 사용하면 공기 흐름을 방해하여 청소기 과부하의 원인이 될 수 있습니다. Nilfisk의 정품 먼지 봉투나 정품 필터를 사용하지 않을 경우 제품 보증을 받을 수 없습니다. 본 기계는 완전 밀폐 구조입니다. 따라서 기계로 빨려 들어간 공기와 먼지가 끝 부분의 HEPA 필터를 통해서만 빠져 나갈 수 있습니다.

먼지 봉투의 교환

- 2 먼지 봉투를 교환할 시기가 되면 먼지 봉투 지시계가 표시됩니다. 항상 Nilfisk의 정품 먼지 봉투를 사용하십시오.
 1. 화살표 방향으로 래치를 밀어 뚜껑을 여십시오.
 2. 먼지 칸에서 먼지 봉투 홀더를 분리합니다.
 3. 홀더에서 먼지 봉투를 분리합니다. 먼지 백은 칼라 핸들을 잡아 당겨 달을 수 있습니다.
 4. 봉투 홀더의 트랙으로 칼라를 밀어 넣어 새 먼지 봉투를 삽입합니다.
 5. 봉투 홀더를 먼지 칸 안에 넣습니다. 먼지 봉투가 먼지 칸에 올바르게 장착되었는지 확인합니다.

1차 필터의 교환

- 3 1차 필터는 먼지 봉투가 잡지 못하는 작은 입자를 흡수하여 모터를 보호합니다. 1차 필터는 먼지 봉투를 4번 교환할 때 1번 교환합니다. 1차 필터는 먼지 봉투 다음에 있습니다. 항상 정품을 사용하기 바랍니다.
 1. 걸쇠 풀기 장치를 위로 잡아당겨서 덮개를 엽니다.
 2. 먼지 칸에서 먼지 봉투 홀더를 봉투와 함께 분리합니다.
 3. 손잡이를 잡아당겨서 프리 필터 해치를 엽니다.
 4. 프리 필터를 꺼냅니다.
 5. 새 프리 필터를 장착하고(텍스트가 보여야 함) 프리 필터 해치를 닫습니다.
 6. 봉투 홀더를 먼지 칸 안에 넣습니다. 먼지 봉투가 먼지 칸에 올바르게 장착되었는지 확인합니다.

HEPA 필터의 교체

- 4 HEPA필터는 먼지 봉투나 1차 필터에서 잡지 못한 아주 고운 입자를 걸러 깨끗한 공기를 배출합니다. HEPA필터는 브러시 질이나 물로 씻어서 청소할 수 없습니다. 컴포트 및 슈피리어 모델은 HEPA 필터 인디케이터가 있어 HEPA 필터를 교체할 시기를 알려줍니다. 클래식 모델인 경우, 4번째 먼지 봉투와 필터만 사용하십시오.
 1. 기계 뒤쪽에서 뚜껑을 잡아당겨서 덮개를 엽니다.
 2. HEPA 필터를 꺼냅니다.
 3. 새 HEPA 필터를 삽입합니다. HEPA 필터가 올바르게 장착되었는지 확인합니다. 주의: 필터의 플라스틱 프레임 부분만 만지십시오.
 4. 덮개를 원위치 시키고 뚜껑을 눌러 넣어서 닫습니다. 주의: 덮개가 완전히 닫혔는지 확인합니다.

흡입력의 조정

모든 모델의 운반 핸들에는 5단계로 조정할 수 있습니다. 흡입력은 또한 슈퍼리어 모델 호스 핸들로 조정할 수 있습니다.

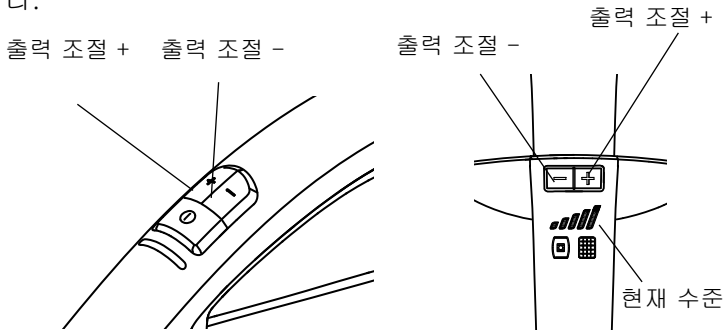

현재 레벨은 운반용 손잡이 (컴포트/슈퍼리어만 해당).

호스 손잡이의 배터리 교체:

1. 배터리 홀더 덮개를 호스 손잡이 앞쪽으로 밀어서 덮개를 엽니다.
2. 사용한 배터리 두 개를 새 배터리 (1.5V AAA 유형) 두 개로 교체합니다. 브래킷에서 배터리 전극이 올바르게 배치되었는지 확인합니다.
3. 딸깍하는 소리가 들릴 때까지 배터리 덮개를 뒤쪽으로 밀습니다.

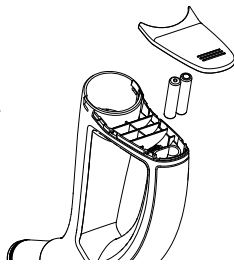

연결봉과 노즐의 보관

5. 본체에는 노즐을 보관할 홈이 2개가 있습니다. 하나는 청소기의 바닥에 있어 청소기를 뒤로 세워두었을 때 이용하며 또 다른 한 개는 청소기의 뒤에 있어 세워 둘 때 이용합니다.

과열 퓨즈

진공청소기에는 과열퓨즈가 있어 과열을 방지합니다. 만약 과열퓨즈가 떨어지면 진공청소기는 자동적으로 정지합니다. 다시 사용하려면 청소기를 충분히 냉각한 후 다시 이용합니다.

재 구동

1. 청소기를 끄고 플러그를 뽑습니다.
2. 손잡이, 호스, 연결 봉, 먼지봉투 또는 공기흐름을 방해하는 것이 없는지 점검합니다.
3. 청소기를 충분히 냉각시킵니다.
4. 청소기의 전원을 다시 공급하고 Start/Stop 버튼을 눌러 기동합니다.
청소기가 충분히 냉각되지 않으면 기동하지 않습니다. 만약 청소기가 다시 운전되지 않으면 Start/Stop 버튼을 눌러 청소기를 끄고 플러그를 뽑습니다. 이 과정을 반복합니다.

경고

자동 전선 감김이 작동될 때에는 감김의 마지막에 코드의 플러그가 좌우로 심하게 움직이기 때문에 상당한 주의를 요함

니다. 따라서 자동 전선 감김을 할 시에는 플러그를 손으로 잡고 작동시키는 것을 추천드립니다.

효율적인 청소방법

- 6 **틈새 노즐**
좁은 틈새의 먼지를 흡입합니다.
- 7 **천/소파 노즐**
양탄자나 소파와 같은 가구의 청소에 이용합니다
- 8 **브러시 노즐**
커튼이나 창문 틀 등의 청소에 이용합니다.
- 9 **마루용 바닥 노즐**
바닥 청소에 이용합니다.
- 10 **콤비 노즐**
바닥의 타입에 따라 노즐을 선택합니다.
- 11 **터보 노즐 (선택사양)**
카펫, 매트리스, 소파 청소에 효율적입니다.
- 12 **미니 터보 노즐**
효율적인 가구 청소를 하려면 미니 터보 노즐을 사용하십시오.

틈새 노즐, 천/소파 노즐 및 브러시 노즐은 액세서리 뚜껑 안에 있습니다. 액세서리 뚜껑은 버튼을 아래로 누르면 열리고, 덮개를 닫을 때는 수동으로 닫습니다.

청소기의 모델에 따라 서로 다른 타입의 노즐이 공급될 수 있습니다.

고장 진단

청소기의 모터나 전선 등 전기부품의 수리나 정비는 반드시 승인된 서비스 센터에 의뢰하시기 바랍니다.

청소기가 작동하지 않는다.	플러그가 제대로 꽂혔는지 확인합니다.
	건물내의 퓨즈가 끊어졌을 경우 퓨즈를 교환합니다.
흡입력이 감소하였다.	코드나 플러그가 손상되었다면 승인된 서비스 센터에 수리를 의뢰합니다.
	먼지 봉투가 가득 차면 교환합니다. 사용 설명서를 참조합니다.
청소기가 멈췄다.	프리 필터나 HEPA 필터가 막혔을 수 있으며 그러한 경우 교환해 주어야 합니다. 지침 참조.
	흡입관, 손잡이, 호스 또는 노즐이 막힐 수 있습니다. 막혔다면 해당 부분을 청소해줍니다.
청소기가 멈췄다.	과열방지 시스템 작동. 사용 설명서를 참조합니다.

서비스 및 일반 유지관리

청소기를 실내의 건조한 곳에 보관하십시오

- 1차 필터는 먼지 봉투를 4번째 교환할 때 교환하십시오. 먼지 봉투 패키지에는 4개의 먼지 봉투와 1개의 1차 필터가 들어 있습니다.
- 청소기 표면은 마른 천이나 주방세제를 조금 묻힌 축축한 천으로 닦아 주십시오.
- 순정 부품은 대리점에서 구할 수 있습니다.
- 서비스-지역 대리점에 문의하십시오.

청소기의 재활용 및 폐기

포장재의 재활용 및 청소기의 폐기는 관련 규정에 따라 처리하시기 바랍니다. 청소기를 폐기할 때는 전선을 최대한 짧게 잘라 폐기된 청소기를 사용하다 다치는 일이 없도록 합니다.

환경 보호

청소기는 환경 보호를 고려하여 제작되었습니다. 모든 플라스틱 부품은 재활용할 수 있습니다.

책임 한계

닐피스크는 올바르게 사용하지 않거나 청소기의 개조에 의한 모든 손상에 대해 책임이 없습니다.

정보

보다 많은 상세한 정보는 www.nilfiskkorea.kr 에서 볼 수 있습니다.

품질보증

품질 보증기간은 5년 입니다.

품질 보증 및 서비스

이 닐피스크(NILFISK)의 청소기는 5년간의 품질보증을 하며 청소기 모터, 전선 되감기, 스위치 및 몸체케이스에 적용됩니다. 노즐, 필터, 호스, 연결 봉 및 다른 액세서리는 12개월 동안 제작사의 결함에 대한 품질보증을 하며 정상적인 마모나 찢어짐은 해당되지 않습니다. 품질보증은 수리부품을 포함하며 제작 및 재질의 결함도 해당됩니다.

품질보증에 의한 서비스는 단지 청소기가 품질보증기간 중에 결함이 발생한 것을 입증할 수 있을 때 진행됩니다. (올바르게 작성된 품질보증서 또는 날짜와 제품 타입이 기재된 영수증으로 확인합니다).

그리고 진공청소기를 신제품으로 구매한 경우에 해당합니다. 결함의 수리를 하는 경우 고객 여러분은 고객의 비용으로 닐피스크의 서비스 대행업체에 제품을 전달하여 주십시오. 수리가 완료되면 닐피스크의 비용으로 청소기를 돌려 드립니다.

다음 사항은 품질보증 수리가 되지 않습니다:

- 액세서리나 필터가 정상적으로 마모되었거나 찢어진 경우.
- 청소기를 잘못 사용하여 직접 또는 간접적인 결과로서 발생한 결함 또는 손상.
 - 예를 들어 깨진 유리조각이나 뜨거운 재 또는 카펫 탈취제 등을 흡입한 경우
- 오용, 망실 또는 사용안내서에 설명한 대로 정비하지 않은 경우.
- 회반죽 흡입.

- 톱밥 흡입.
- 물 흡입.
- 진공청소기를 이용하여 집수리를 하지 마십시오.

외형이 적절하지 않거나 나쁜 경우, 즉 불에 의한 손상, 번개에 의한 충격, 비정상적인 전압 또는 다른 전기적인 충격, 퓨즈의 결함 또는 전선의 잘못된 설치에 의한 결함, 제작상 재질의 결함으로 볼 수 없는 일반적인 손상

품질 보증이 유효하지 않는 경우:

- 닐피스크 먼지 봉투와 필터를 사용하지 않아 발생한 결함.
- 만약 제품 고유번호(일련번호)가 진공청소기에서 떨어진 경우
- 만약 닐피스크의 승인된 서비스업체가 아닌 곳에서 진공청소기를 수리한 경우
- 만약 청소기를 영업장소에서 이용한 경우 즉 빌딩 용역회사, 청소용역회사, 전문적인 영업장소 또는 가정용이 아닌 다른 영업적인 용도에 사용한 경우

품질보증 유효한 국가:

영국, 아일랜드, 독일, 벨기에, 오스트리아, 스위스, 프랑스, 스페인, 포르투갈, 이탈리아, 네덜란드, 스웨덴, 노르웨이, 덴마크, 핀란드, 중국, 에스토니아, 라트비아, 리투아니아, 폴란드, 슬로베니아, 헝가리, 체코 공화국, 슬로바키아, 그리스, 러시아, 터키, 호주, 뉴질랜드.

WEEE

 제품이나 포장에 있는 이 표시는 이 제품은 일반 가정용 쓰레기로 처리하면 안 된다는 표시입니다. 대신에 이 제품의 폐기는 전기 및 전자제품 재활용 수집장소에 버려야 합니다. 이 제품을 올바르게 폐기하여 환경과 인체의 건강에 위해 요소를 방지할 수 있습니다. 재활용품 수거에 대한 상세한 사항은 지역별 관공서 또는 제품 판매처에 문의하시기 바랍니다.

기술 규격 적용

		Nilfisk Select	
		EU	UK
허용 전압	V	220-230	220-240
메인 주파수	Hz	50/60	
전력 소비 IEC	W	750/800	
흡입력, 호스 + 튜브	W	200	
공기 흐름율	l/min.	30	
진공	kPa	20	
소음 레벨, IEC 60704-2-1	dB (A)	69	
에너지 효율성 등급	-	A	
카펫 청소 성능	-	C	
바닥 청소 성능	-	A	
먼지 재발산	-	A	
연간 에너지 소비량 kWh/년*}	-	27	
전기 케이블, 길이	m	8	
보호 등급 (습기, 분진)	-	IP20	
보호 등급 (전기)	-	II	
먼지 봉투, 볼륨	l	2,7	
폭	mm	300	
깊이	mm	440	
신장	mm	280	
무게, 전용 세척제	kg	6,5	
필터	-	HEPA	

*)청소 업무 50개를 기반으로 연간 에너지 소비 표시(연간 kWh). 실제 연간 에너지 소비는 기기 사용 방법에 달려 있습니다. EN 60335-1, EN 60335-2-2 (안전), EN-60312-1 (성능) 및 EN 60704-1, EN 60704-2 (소음)에 따라 측정되었습니다.

적합성 선언

당사

Nilfisk A/S
Kornmarksvej 1
DK-2605 Broendby
DENMARK

상품에 대한 단독 선언:

브랜드	설명	모델
Nilfisk	일반 진공 청소기	Select Classic, Select Comfort, Select Superior *

다음 기준 준수:

ID 및 버전	제목
EN 60335-1:2012	가정용 및 이와 비슷한 전자 기기 - 안전 - 파트 1: 일반 요건
EN 60335-2-2:2010 + A11:2012+A1:2013	가정용 및 이와 비슷한 전자 기기 - 안전 - 파트 2-2: 진공 청소기 및 물 흡입 청소기에 대한 특정 요건
EN 55014-1:2006 +A1:2009+A2:2011	전자기 호환성 - 가정용 기기, 전기 도구 및 유사 장치 요건 - 파트 1: 배출
EN 55014-2:1997 +A1:2001+A2:2008	전자기 호환성 - 가정용 기기, 전기 도구 및 유사 장치 요건 - 파트 2: 면제 - 제품군 기준
EN 61000-3-2:2006 +A1:2009+A2:2009	전자기 호환성 (EMC) - 파트 3-2: 제한 - 고조파 전류 배출 (기기 입력 전류 <= 위상 당 16A)
EN 61000-3-3:2013	전자기 호환성 (EMC) - 파트 3-3: 제한 - 정격전류 장치에 대한 전압 변화, 전압 변동 및 공용 저전압 공급 시스템 깜빡거림의 제한 <= 위상 당 16A 및 조건부 연결 대상 아님.
EN 50581:2012	위험 물질 규제와 관련하여 전자/전기 제품을 평가하는 기술 문서
*EN 300 220-2 V2.4.1	ERM; 짧은 범위의 장치; 전원 레벨이 500 mW 범위를 갖고 25 MHz에서 1000 MHz 주파수에 사용되는 무선 장비 파트 2: R&TTE 지침 3.2항에 있는 필수 요건을 보장하는 통일된 EN
*EN 301 489-1 V1.9.2	무선 장비와 서비스를 위한 EMC 표준, 파트 1: 공통 기술 요건
*EN 301 489-3 V1.6.1	무선 장비와 서비스를 위한 EMC 표준, 파트 3: 9 kHz와 246 GHz의 주파수에서 운영되는 짧은 범위의 장치(SRD)를 위한 특수 조건

다음 조항 준수:

저전압 지침 2006/95/EC
EMC 지침 2004/108/EC
RoHS 지침 2011/65/EC
진공청소기 에너지 라벨 665/2013/EC
대기 모드 및 오프 모드 에코디자인 요건 1275/2008/EC
진공 청소기 에코디자인 요건 666/2013/EC
* R&TTE 지침 1999/5/EC

하드선드 25-11-2015 Anton Sørensen
Senior Vice President - Global Operations
R&D - Vacuum Cleaners and High Pressure Washers



장소	날짜	이름 및 직위	서명
----	----	---------	----

1

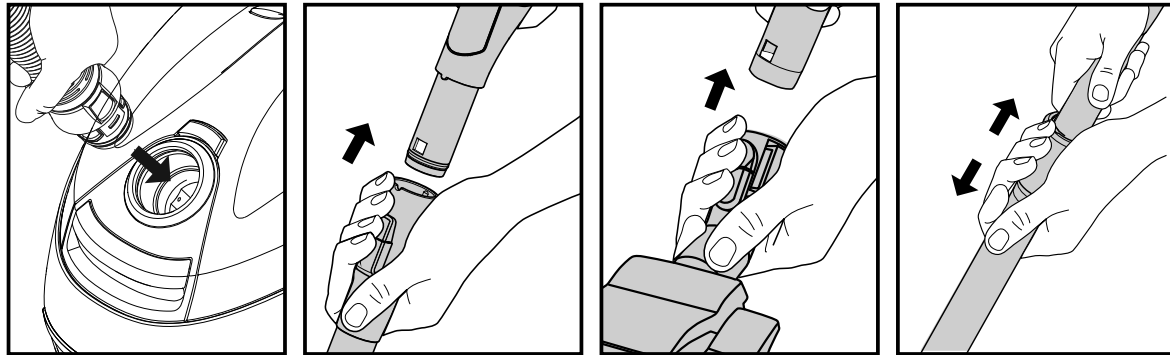

2

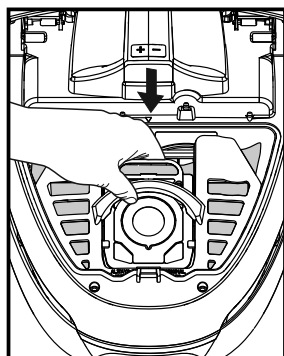
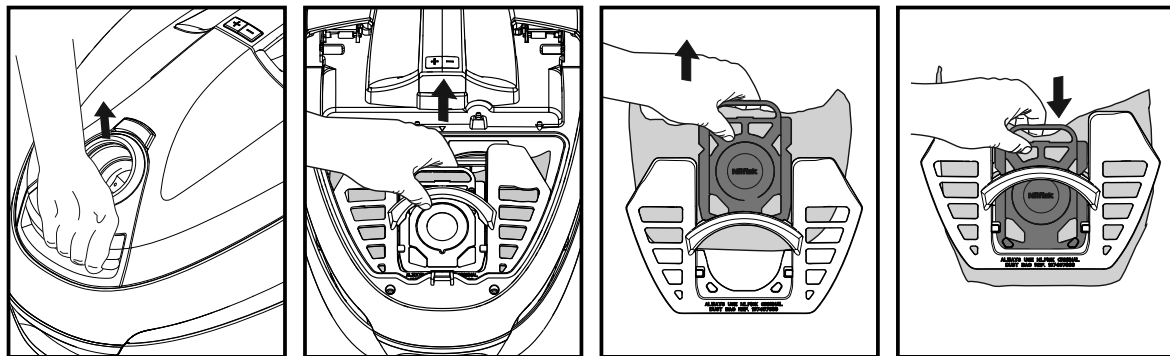

3

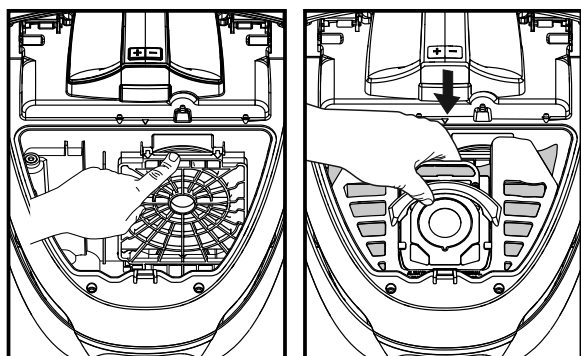
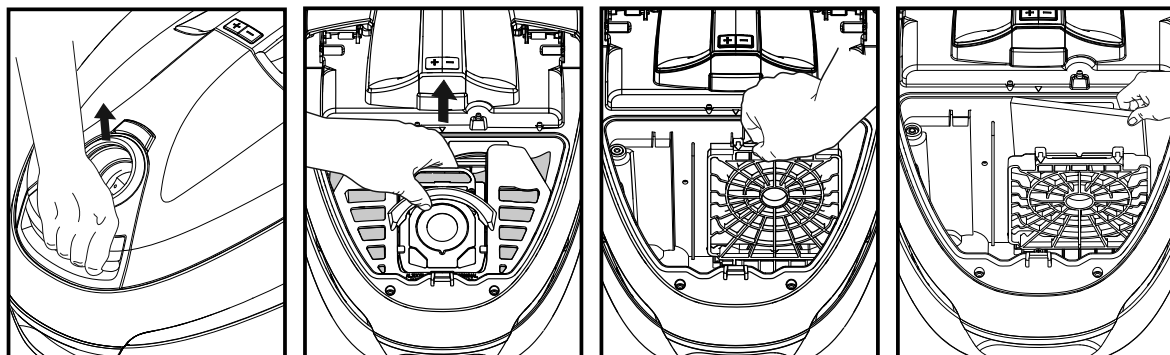

4

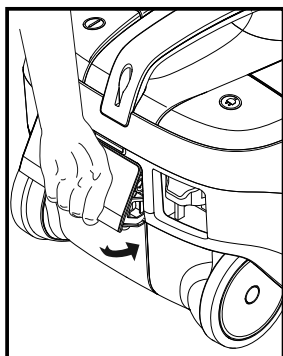
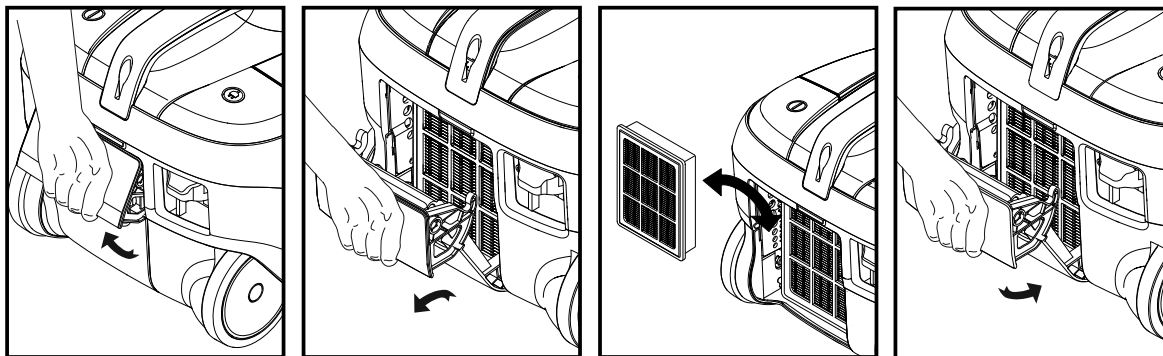

5

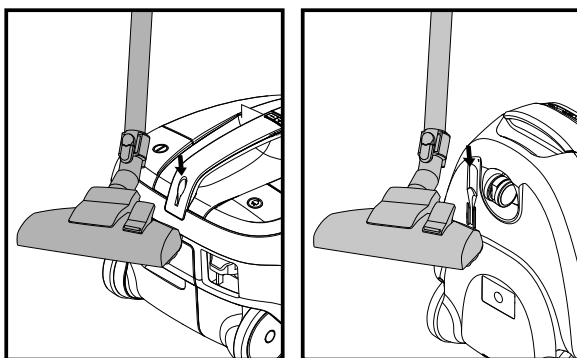

6

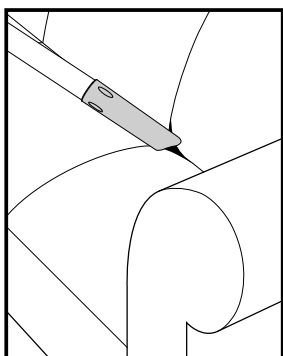

7

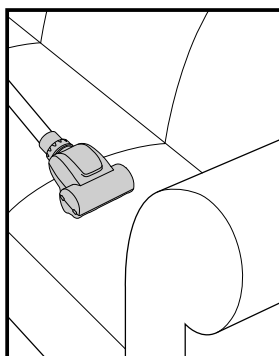
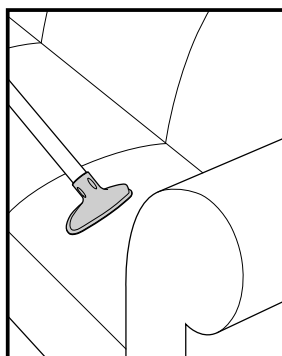

8

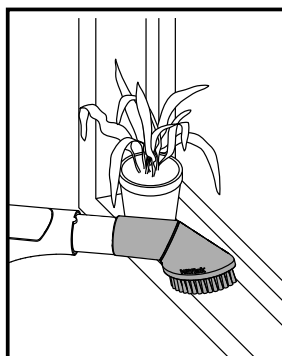
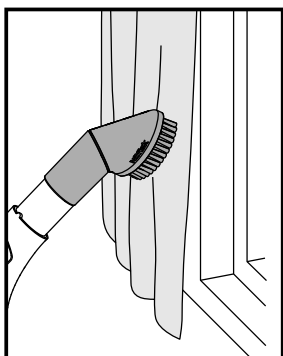

- 9
- 10
- 11

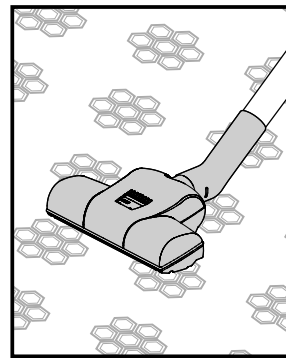
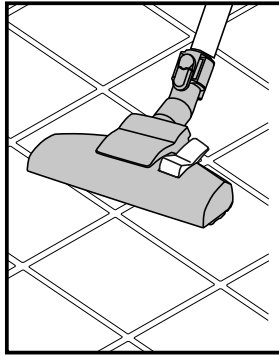
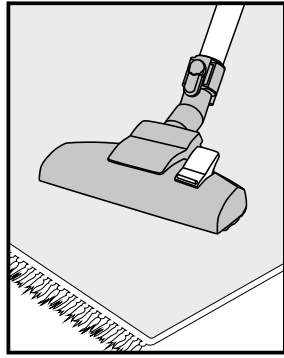
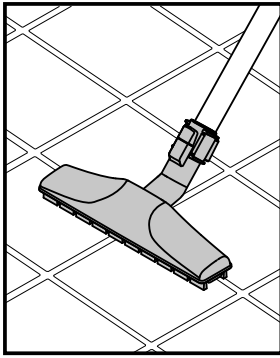



<http://www.nilfisk.com>

HEAD QUARTER

DENMARK

Nilfisk A/S
Kornmarksvej 1
DK-2605 Broendby
Tel.: (+45) 4323 8100
Website: www.nilfisk.com

SALES COMPANIES

ARGENTINA

Nilfisk srl.
Edificio Central Park
Herrera 1855, 6th floor/604
Ciudad de Buenos Aires
Tel.: (+54) 11 6091 1571
Website: www.nilfisk.com.ar

AUSTRALIA

Nilfisk Pty Ltd
Unit 1/13 Bessemer Street
Blacktown NSW 2148
Tel.: (+61) 2 98348100
Website: www.nilfisk.com.au

AUSTRIA

Nilfisk GmbH
Metzgerstrasse 68
5101 Bergheim bei Salzburg
Tel.: (+43) 662 456 400 90
Website: www.nilfisk.at

BELGIUM

Nilfisk n.v.-s.a.
Riverside Business Park
Boulevard Internationalelaan 55
Bâtiment C3/C4 Gebouw
Bruxelles 1070
Tel.: (+32) 14 67 60 50
Website: www.nilfisk.be

Brazil

Nilfisk do Brasil
Av. Eng. Luis Carlos Berrini, 550
40 Andar, Sala 03
SP - 04571-000 Sao Paulo
Tel.: (+11) 3959-0300 / 3945-4744
Website: www.nilfisk.com.br

CANADA

Nilfisk Canada Company
240 Superior Boulevard
Mississauga, Ontario L5T 2L2
Tel.: (+1) 800-668-8400
Website: www.nilfisk.ca

CHILE

Nilfisk S.A. (Comercial KCS Ltda)
Salar de Llamara 822
8320000 Santiago
Tel.: (+56) 2684 5000
Website: www.nilfisk.cl

CHINA

Nilfisk
4189 Yindu Road
Xinzhuang Industrial Park
201108 Shanghai
Tel.: (+86) 21 3323 2000
Website: www.nilfisk.cn

CZECH REPUBLIC

Nilfisk s.r.o.
VGP Park Horni Počernice
Do Čertous 1/2658
193 00 Praha 9
Tel.: (+420) 244 090 912
Website: www.nilfisk.cz

DENMARK

Nilfisk Danmark A/S
Kornmarksvej 1
2605 Brøndby
Tel.: (+45) 4323 4050
E-mail: kundeservice.dk@nilfisk.com

FINLAND

Nilfisk Oy Ab
Koskelontie 23 E
02920 Espoo
Tel.: (+358) 207 890 600
Website: www.nilfisk.fi

FRANCE

Nilfisk SAS
26 Avenue de la Baltique
Villebon sur Yvette
91978 Courtabouef Cedex
Tel.: (+33) 169 59 87 24
Website: www.nilfisk.fr

GERMANY

Nilfisk GmbH
Guido-Oberdorfer-Straße 2-10
89287 Bellenberg

Tel.: (+49) (0)7306/72-444
Website: www.nilfisk.de

GREECE

Nilfisk A.E.
Αναπαύσεως 29
Κορωπί Τ.Κ. 194 00
Tel.: (30) 210 9119 600
Website: www.nilfisk.gr

HOLLAND

Nilfisk B.V.
Versterkerstraat 5
1322 AN Almere
Tel.: (+31) 036 5460760
Website: www.nilfisk.nl

HONG KONG

Nilfisk Ltd.
2001 HK Worsted Mills
Industrial Building
31-39, Wo Tong Tsui St.
Kwai Chung, N.T.
Tel.: (+852) 2427 5951
Website: nilfisk.com

HUNGARY

Nilfisk Kft.
II. Rákóczi Ferenc út 10
2310 Szigetszentmiklós-Lakihegy
Tel.: (+36) 24 475 550
Website: www.nilfisk.hu

INDIA

Nilfisk India Limited
Pramukh Plaza, 'B' Wing, 4th floor, Unit No. 403
Cardinal Gracious Road, Chakala
Andheri (East) Mumbai 400 099
Tel.: (+91) 22 6118 8188
Website: www.nilfisk.in

IRELAND

Nilfisk
1 Stokes Place
St. Stephen's Green
Dublin 2
Tel.: (+35) 3 12 94 38 38
Website: www.nilfisk.ie

ITALY

Nilfisk SpA
Strada Comunale della Braglia, 18
26862 Guardamiglio (LO)
Tel.: (+39) (0) 377 414021
Website: www.nilfisk.it

JAPAN

Nilfisk Inc.
1-6-6 Kita-shinyokohama, Kouhoku-ku
Yokohama, 223-0059
Tel.: (+81) 45548 2571
Website: www.nilfisk.com

MALAYSIA

Nilfisk Sdn Bhd
Sd 33, Jalan KIP 10
Taman Perindustrian KIP
Sri Damansara
52200 Kuala Lumpur
Tel.: (60) 3603 627 43 120
Website: www.nilfisk.com

MEXICO

Nilfisk de Mexico, S. de R.L. de C.V.
Pirineos #515 Int.
60-70 Microparque
Industrial WSantiago
76120 Queretaro
Tel.: (+52) (442) 427 77 00
Website: www.nilfisk.com

NEW ZEALAND

Nilfisk Limited
Suite F, Building E
42 Tawa Drive
0632 Albany Auckland
Tel.: (+64) 9 414 1996
Website: www.nilfisk.com

NORWAY

Nilfisk AS
Bjørnerudveien 24
1266 Oslo
Tel.: (+47) 22 75 17 80
Website: www.nilfisk.no

PERU

Nilfisk S.A.C.
Calle Boulevard 162, Of. 703, Lima 33- Perú
Lima
Tel.: (511) 435-6840
Website: www.nilfisk.com

POLAND

Nilfisk Sp. Z O.O.
Millenium Logistic Park
ul. 3 Maja 8, Bud. B4
05-800 Pruszków
Tel.: (+48) 22 738 3750
Website: www.nilfisk.pl

PORTUGAL

Nilfisk Lda.
Sintra Business Park
Zona Industrial Da Abrunheira
Edifício 1, 1º A

P2710-089 Sintra
Tel.: (+351) 21 911 2670
Website: www.nilfisk.pt

RUSSIA

Nilfisk LLC
Vyatskaya str. 27, bld. 7/1st
127015 Moscow
Tel.: (+7) 495 783 9602
Website: www.nilfisk.ru

SINGAPORE

Den-Sin
22 Tuas Avenue 2
639453 Singapore
Tel.: (+65) 6268 1006
Website: www.densin.com

SLOVAKIA

Nilfisk s.r.o.
Bancíkovej 1/A
SK-821 03 Bratislava
Tel.: (+421) 910 222 928
Website: www.nilfisk.sk

SOUTH AFRICA

WAP South Africa
12 Newton Street
Spartan 1630
Tel.: (+27) 11 975 7060
Website: www.wap.com.za

SOUTH KOREA

Nilfisk Korea
3F Duksoo B/D, 317-15
Sungsoo-Dong 2Ga
Sungdong-Gu, Seoul
Tel.: (+82) 2497 8636
Website: www.nilfisk.co.kr

SPAIN

Nilfisk S.A.
Torre d'Ara,
Passeig del Rengle, 5 Plta. 10ª
08302 Mataró
Tel.: (34) 93 741 2400
Website: www.nilfisk.es

SWEDEN

Nilfisk AB
Taljegårdsgatan 4
431 53 Möndal
Tel.: (+46) 31 706 73 00
Website: www.nilfisk.se

SWITZERLAND

Nilfisk AG
Ringstrasse 19
Kircheberg/Industri Stelz
9500 Wil
Tel.: (+41) 71 92 38 444
Website: www.nilfisk.ch

TAIWAN

Nilfisk Ltd
Taiwan Branch (H.K)
No. 5, Wan Fang Road
Taipei
Tel.: (+88) 6227 00 22 68
Website: www.nilfisk.tw

THAILAND

Nilfisk Co. Ltd.
89 Soi Chokechai-Ruammitr
Viphavadee-Rangsit Road
Ladyao, Jatuchak, Bangkok 10900
Tel.: (+66) 2275 5630
Website: www.nilfisk.co.th

TURKEY

Nilfisk A.S.
Serifali Mh. Bayraktar Bulv. Sehit Sk. No:7
Umraniye, 34775 Istanbul
Tel.: +90 216 466 94 94
Website: www.nilfisk.com.tr

UNITED ARAB EMIRATES

Nilfisk Middle East Branch
SAIF-Zone
P.O. Box 122298
Sharjah
Tel.: (+971) (0) 655-78813
Website: www.nilfisk.com

UNITED KINGDOM

Nilfisk Ltd.
Nilfisk House, Bowerbank Way
Gilwilly Industrial Estate, Penrith
Cumbria CA11 9BQ
Tel.: (+44) (0) 1768 868995
Website: www.nilfisk.co.uk

UNITED STATES

Nilfisk Inc.
14600 21st Avenue North
Plymouth, MN-55447
Tel.: (+1) 800-989-2235
Website: www.nilfisk.com

VIETNAM

Nilfisk Vietnam
No. 51 Doc Ngu Str.
P. Vinh Phuc, Q.Ba Dinh
Hanoi
Tel.: (+84) 761 5642
Website: www.nilfisk.com