

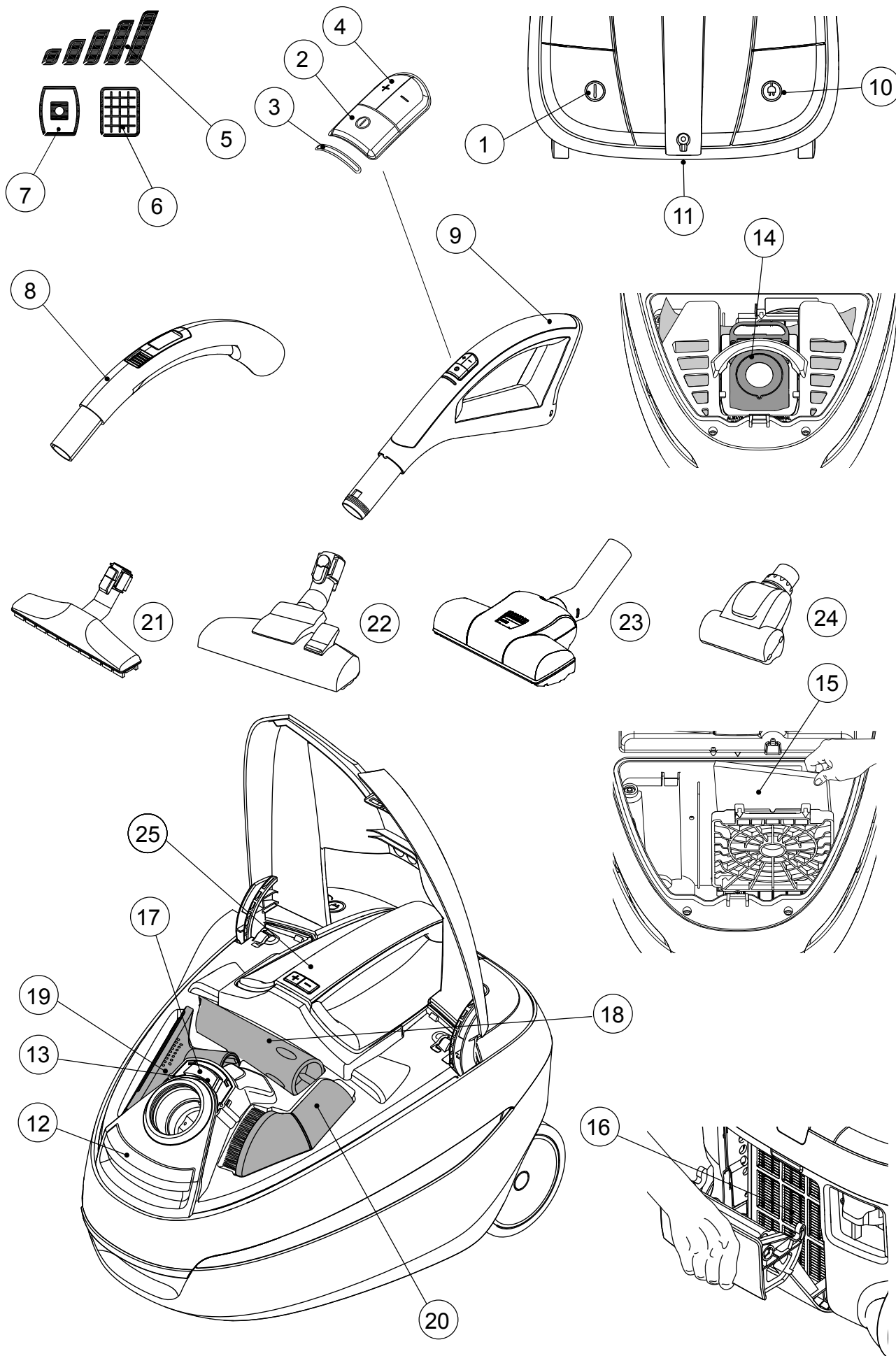

Instructions for use





(EN)	Instructions for use	4- 10
(DE)	Betriebsanleitung.....	11- 17
(FR)	Instructions d'utilisation	18- 24
(ES)	Instrucciones de manejo.....	25- 31
(PT)	Instruções de operação	32- 38
(IT)	Istruzioni sull'uso	39- 45
(NL)	Gebruiksaanwijzing	46- 52
(SV)	Bruksanvisning	53- 59
(NO)	Instruksjonsbok.....	60- 66
(DA)	Brugsvejledning	67- 73
(FI)	Käyttöohje.....	74- 80
(KO)	사용 방법	81- 86
(ET)	Kasutusjuhend.....	87- 92
(LV)	Lietošanas instrukcijas	93- 99
(LT)	Naudojimo instrukcija	100- 105
(PL)	Instrukcja obsługi.....	106- 112
(CS)	Návod k použití.....	113- 119
(SK)	Návod na použitie.....	120- 126
(HU)	Használati utasítás	127- 133
(SL)	Navodila za uporabo.....	134- 140
(EL)	Οδηγίες χρήσης.....	141- 147
(TR)	Kullanım Kılavuzu.....	148- 155
(RU)	Эксплуатации	156- 164
	Illustrations	165- 167

Gerb., „Nilfisk“ kliente,

sveikiname įsigijus naująjį „Nilfisk“ dulkių siurbį.

Prieš naudodami prietaisą pirmą kartą, perskaitykite šį dokumentą ir laikykite jį po ranka.

Simboliai, naudojami žymėjimo instrukcijose**AĮSPĖJIMAS**

Pavojus, dėl kurio galimos sunkios traumos ir žala turtui.

Table of contents

Apžvalga - iliustracijos kitoje viršutinio viršelio pusėje.....	100
Rodo simbolius ant nešiojimui skirtos rankenos.....	100
Saugos nurodymai.....	100
Naudojimo nurodymai.....	101
Valymo patarimai.....	103
Sutrikimų šalinimas.....	103
Priežiūra.....	103
Garantija ir remontas.....	103
WEEE.....	104
Techninės specifikacijos.....	104
Atitikties deklaracija.....	105

Apžvalga - iliustracijos kitoje viršutinio viršelio pusėje

1	Ijungimo/išjungimo mygtukas
2	Ijungimo/išjungimo mygtukas, nuotolinis valdymas
3	Ijungimo / išjungimo indikatorius, elektroninis
4	Galios lygio reguliavimas, nuotolinis valdymas
5	Galios lygio indikatorius, elektroninis
6	HEPA filtro indikatorius, elektroninis
7	Dulkių maišelio indikatorius, elektroninis
8	Rankinis rankena
9	Rankena, nuotolinio valdymo pultas
10	Kabelinė atsukti mygtuką
11	Stovėjimo kronšteinas
12	Atidarymo / uždarymo (OPEN / CLOSE) mygtukas, dulkių indas
13	Dulkių maišelio indikatorius (Classic models)
14	Dulkių maišelis
15	Pirminis filtras
16	HEPA filtras
17	Atidarymo / uždarymo (OPEN / CLOSE) mygtukas, priedų dangtis
18	Siauras antgalis
19	Antgalis apmušalams
20	Antgalis-šepetys
21	Kietų grindų antgalis (ne standartinis visuose modeliuose)
22	Kombinuotas antgalis
23	Turbo antgalis (ne standartinis visuose modeliuose)
24	„Mini Turbo“ antgalis (ne standartinis visuose modeliuose)
25	Nešiojamoji rankena

Rodo simbolius ant nešiojimui skirtos rankenos

(ne standartinis visuose modeliuose)



Dulkių maišelis yra pilnas ir jį reikia pakeisti.



Reikia pakeisti HEPA filtrą. Mirksintis indikatorius – išankstinis įspėjimas, kad HEPA filtrą greitai reikės keisti.



Prietaisas įjungtas.



Nurodo nustatytą galingumą.

Techniniai duomenys gali būti pakeisti be išankstinio įspėjimo.

Saugos nurodymai**AĮSPĖJIMAS**

- Nenaudokite prietaiso, kai jame nėra dulkių maišelio ir filtrų.
- Šis prietaisas nėra skirtas siurbti pavojingas medžiagas ar dujas, jas siurbiant gali iškilti rimtas pavojus žmonių sveikatai.
- Šiuo prietaisu negalima siurbti vandens ir kitų skysčių.
- Nesiurbkite aštrių daiktų, pvz., adatų arba stiklo šukių.
- Nesiurbkite nieko, kas dega ar rūksta, pvz., cigarečių, degtukų ar karštų pelenų.
- Naudokite ir laikykite prietaisą patalpoje, sausoje aplinkoje, 0 °C – 60 °C temperatūroje.
- Nenaudokite šio prietaiso lauke.
- Nelieskite prietaiso drėgnomis rankomis.
- Išjunkite prietaisą prieš ištraukdami kištuką.
- Traukdami laikykite už kištuko, netraukite už laido. Neneškite ir netraukite prietaiso už laido.
- Prietaiso negalima naudoti, jei yra laido pažeidimo požymių. Re-

guliariai tikrinkite, ar nepažeistas laidas, ypač, ar jis nėra įtrūkęs, užspaustas durų, ar ant jo nebuvo užvažiuota.

- Nenaudokite prietaiso, jei jis atrodo sugedęs. Jei prietaisas buvo numestas, pažeistas, paliktas lauke arba ant jo pateko vandens, paprašykite, kad jį patikrintų techninės priežiūros centras.
- Negalima daryti jokių mechaninių ar elektrinių saugumo įtaisų pakeitimų.
- Visus remonto darbus turi atlikti įgaliota taisykla.
- Naudokite tik originalius dulkių maišelius, originalius filtrus ir originalius priedus, kurių galima įsigyti iš vietinio mūsų platintojo. Jei naudojami neaprobuoti dulkių maišeliai ir filtrai, nustoja galioti garantija.
- Prieš keisdami dulkių maišelį arba filtrą, išjunkite prietaisą ir ištraukite kištuką iš lizdo, traukdami už kištuko, o ne už laido.
- Šį prietaisą gali naudoti vaikai nuo 8 metų ir vyresni ir asmenys (įskaitant vaikus) su fiziniais, jautrumo ar psichikos sutrikimais, arba neturintys pakankamai patirties ir žinių, jei jie dirba prižiūrimi arba nurodymus dėl prietaiso naudojimo iš asmens, atsakingo už jų saugumą.
- Prižiūrėkite vaikus, kad jie nežaistų su prietaisu.
- Neprižiūrimiems vaikams neleiskite valyti ir tvarkyti prietaiso.
- Jei elektros srovės tiekimo laidas

yra pažeistas, siekiant išvengti galimų pavojų, jį turi pakeisti gamintojas, jo techninės priežiūros atstovas arba atitinkamai kvalifikuotas asmuo.

- Neįkraukite vienkartinųjų baterijų.
- Nemaišykite senų ir naujų baterijų, o taip pat skirtingų tipų baterijų.
- Išsekusias baterijas reikia išimti iš prietaiso ir saugiai išmesti.
- Jei prietaisas bus ilgai nenaudojamas, baterijas reikia išimti.
- Maitinimo terminalų negalima užtrumpinti.

Naudojimo nurodymai

Prieš pradėdami naudoti prietaisą, įsitikinkite, kad po prietaisu esančioje vardinėje plokštelėje nurodyta įtampa atitinka elektros tinklo įtampą.

Prietaisas parduodamas su dulkių maišeliu ir pradiniu filtru.

Numeriai  Žr. iliustracijas 165-167 psl.

Įjungimas ir išjungimas

Įjungimas

Ištraukite laidą ir įkiškite kištuką į elektros lizdą.

On/off:

1 variantas: Naudoti įjungimą / išjungimą ant mašinos.

2 variantas: Naudoti įjungimą / išjungimą nuotolinio valdymo pultelio (lanko pabaiga).

Galima nustatyti penkių skirtingų lygių galią. Dabartinis lygis rodomas ant nešiojimo rankenos (tik „Comfort“ / „Superior“ modeliuose). „Superior“ modelyje galią taip pat galima reguliuoti nuotoliniu valdikliu (žarnos rankena).

Išjungimas

Prietaisą išjunkite ir iš elektros lizdo ištraukite kištuką. Ištraukite kištuką laikydami už kištuko, o ne už laido.

Žarnos, vamzdžio ir antgalių prijungimas

1

1. Įsiurbimo įvadą įkiškite žarnos jungtį kol spragtelės, kad jie užsifikuotų.
2. Prie vamzdžio prijunkite lenktą vamzdį ir pasukite, kol spragtelės, kad jie užsifikuotų.
3. Prie vamzdžio prijunkite antgalį ir pasukite, kol spragtelės, kad jie užsifikuotų.
4. Vamzdis yra teleskopinis ir jo ilgį galima sureguliuoti pagal savo ūgį.

Ištraukiant reguliavimo rankenėlę vamzdis pailginamas, sustumiant – sutrumpinamas.

Išardymas

- Atjunkite antgalį nuo vamzdžio paspausdami mygtuką.
- Atjunkite lenktą vamzdį nuo vamzdžio paspausdami mygtuką.
- atjunkite žarnos jungtį nuo siurbimo įvado paspausdami mygtuką.

Dulkių maišelio ir filtrų keitimas

Dulkių maišelio ir filtrų dydis ir kokybė turi įtakos prietaiso našumui. Jei naudojami neoriginalūs dulkių maišeliai arba neoriginalūs filtrai, gali sumažėti oro srautas ir dėl to prietaisas gali perkaisti. Jei naudojami neoriginalūs dulkių maišeliai arba filtrai, nustoja galioti garantija.

Mašina yra visiškai sandarios konstrukcijos. Taip oras ir purvas, patekę į mašiną, gali išeiti laukan tik per HEPA filtrą, įmontuotą gale.

Dulkių maišelio keitimas

2

Dulkių maišelio indikatorius parodo, kada reikia keisti dulkių maišelį.

Visada naudokite tik originalius dulkių maišelius.

1. Atidarykite dangtelį traukdami skląščio spaustuvą rodyklių kryptimi.
2. Išimkite dulkių surinkimo maišelio laikiklį iš dulkių skyriaus.
3. Išimkite dulkių maišelį iš laikiklio. Dulkių maišelio negalima uždaryti traukiant už žiedinės rankenos.
4. Įdėkite naują dulkių maišelį, nukreipdami žiedą dulkių maišelio bėgeliais.
5. Įdėkite maišelių laikiklį į dulkių skyrių. Patikrinkite, ar dulkių maišelis teisingai įdėtas dulkių skyriuje.

Pradinio filtro keitimas

3

Pradinis filtras apsaugo variklį sulaikydamas smulkias daleles, kurių negali sulaikyti dulkių maišelis. Keiskite pradinį filtrą su kas ketvirtu dulkių maišeliu. Pradinis filtras yra už dulkių maišelio. Visada naudokite tik originalius filtrus.

1. Atidarykite dangtelį traukdami viršun skląščio spaustuvą.
2. Išimkite dulkių maišelio laikiklį iš dulkių skyriaus.
3. Atidarykite priešfiltrio liuką patraukdami už rankenos.
4. Išimkite priešfiltrį.
5. Pritvirtinkite naują priešfiltrį (patikrinkite, ar tekstas įskaitomas) ir uždarykite priešfiltrio liuką.
6. Įdėkite maišelių laikiklį į dulkių skyrių. Patikrinkite, ar dulkių maišelis teisingai įdėtas dulkių skyriuje.

HEPA filtro keitimas

4

HEPA filtras pašalina iš išpučiamo oro smulkias daleles, kurių negali sulaikyti dulkių maišelis. HEPA filtro negalima

valyti šepetiu arba plauti. „Comfort“ / „Superior“ modeliuose yra HEPA filtro indikatorius, kuris parodo, kada reikia pakeisti HEPA filtrą. „Classic“ modeliuose HEPA filtrą reikia keisti kas keturis dulkių maišelio pakeitimus.

Visada naudokite originalius maišelius dulkėms ir filtrus..

1. Atidarykite dangtį ant galinės siurblio dalies patraukdami dangtelį.
2. Išimkite HEPA filtrą.
3. Įstatykite naują HEPA filtrą. Patikrinkite, ar HEPA filtras teisingai įdėtas. Pastaba: Palieskite tik filtro plastikinį rėmą
4. Įdėkite dangtelį atgal ir uždarykite įstumdami atvartą atgal.

Siurbimo galios reguliavimas

Visuose modeliuose yra penkios reguliavimo padėties ant nešiojimui skirtos rankenos. „Superior“ modeliuose siurbimo galią dar galima reguliuoti su žarnos rankena.

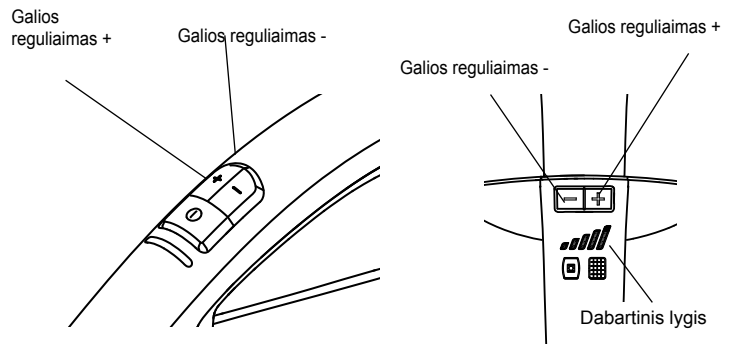

Dabartinis lygis rodomas ant nešiojimo rankenos (tik „Comfort“ / „Superior“ modeliuose).

Baterijų pakeitimas žarnos rankenoje

1. Atidarykite baterijų laikiklio dangtelį pastumdami dangtelį link žarnos rankenos priekio.
2. Pakeisti panaudotas baterijas dviem naujomis 1,5 V AAA tipo baterijomis. Patikrinkite, ar teisingas naujai dėdėmų baterijų poliškumas.
3. Stumkite baterijų dangtelį, kol išgirsite spragtelėjimą.

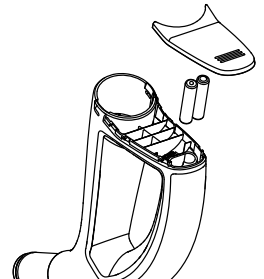

Vamzdžio ir antgalio prijungimas prie prietaiso

5

Ant prietaiso yra du grioveliai antgaliams laikyti. Vienas griovelis yra prietaiso apačioje, jis yra naudojamas, kai prietaisas pastatomas ant galo. Kitas griovelis yra ant galo, jis naudojamas, kai prietaisas stovi ant ratukų.

Šiluminis saugiklis

Prietaisas turi šiluminį saugiklį, kuris apsaugo prietaisą nuo perkaitimo. Kai suveikia šiluminis saugiklis, prietaiso variklis automatiškai išjungiamas ir prieš vėl įjungiant prietaisą, reikia palaukti, kol variklis atvės.

Įjungimas iš naujo

1. Prietaisą išjunkite ir iš elektros lizdo ištraukite kištuką.
2. Patikrinkite, ar niekas netrukdo oro srautui eiti per lenktą

- vamzdį, žarną, vamzdį, antgalį, dulkių maišelį ir filtrus.
3. Palaukite, kol prietaisas atvės.
 4. Vėl iškiškite kištuką į elektros lizdą ir paspauskite įjungimo mygtuką. Jei prietaisas pakankamai neatvėsęs, jis neįsijungs. Jei prietaisas neįsijungia, išjunkite jį ir iš elektros lizdo ištraukite kištuką. Po kiek laiko pabandykite iš naujo.



AĮSPĖJIMAS

Įjungiant automatinio laido suvyniojimo funkciją reikia imtis atsargumo priemonių, nes vyniojant kištukas laido gale gal mėtų į šonus. Vyniojant rekomenduojama laikyti už kištuko.

Valymo patarimai

6 Plyšių antgalis

Plyšių antgalį naudokite siauriems plyšiams.

7 Apmušalų antgalis

Apmušalų antgalį naudokite minkštiems baldams.

8 Antgalis su šepėčiu

Antgalį su šepėčiu naudokite užuolaidoms ir palangėms.

9 Kietų grindų antgalis

Grindų antgalį naudokite kietoms grindims.

10 Kombinuotas antgalis

Sureguliuokite kombinuotą antgalį pagal grindų tipą.

11 Turbo antgalis

Turbo antgalį naudokite efektyviam kilimų valymui.

12 „Mini Turbo“ antgalis

Naudokite „Mini turbo“ antgalį valyti baldams.

Siauras, baldų apmušalų ir teptuku antgalis yra pagal aksesuaras dangčio. Aksesuaras dangtis atidaromas paspaudus atleidimo mygtuką žemyn. Dangtelis uždaromas rankiniu būdu. Įvairiuose modeliuose gali būti pridėti skirtingi antgaliai.

Sutrikimų šalinimas

Elektros dalis, pvz., laidą arba variklį, gali remontuoti tik įgaliota taisykla.

Jei prietaisas neįsijungia	Patikrinkite, ar kištukas gerai įkištas į elektros lizdą.
	Gali būti perdegęs patalpos saugiklis ir jį reikia pakeisti.
	Gali būti pažeistas laidas arba kištukas, ir juos turi sutaisyti įgaliota taisykla.
Sumažėjusi siurbimo galia	Dulkių maišelis gali būti pilnas ir jį reikia pakeisti, žr. nurodymus.
	Priešfiltris arba HEPA filtras gali būti blokuojami ir juos reikės pakeisti, žr. instrukcijas.
	Lenktas vamzdis, žarna, vamzdis arba antgalis gali būti užsikimšę, ir juos reikia išvalyti.
Jei prietaisas išsijungia	Gali būti suveikęs šiluminis saugiklis, žr. nurodymus.

Priežiūra

- Laikykite prietaisą patalpoje, sausoje aplinkoje.

- Keiskite pradinį filtrą su kas ketvirtu dulkių maišeliu. Dulkių maišelių pakuotėje yra keturi dulkių maišeliai ir vienas pradinis filtras.
- Prietaiso paviršių valykite sausa arba drėgna šluoste su nedideliu kiekiu valiklio.
- Originalius priedus užsisakykite iš vietinio platintojo.
- Dėl remonto kreipkitės į vietinį platintoją.

Išmetimas ir likvidavimas

Išmeskite prietaiso pakuotę ir likviduokite prietaisą laikydamiesi vietinių taisyklių.

Nupjaukite laidą kuo arčiau prietaiso korpuso, kad kas nors su išmestu prietaisu nesusižeistų.

Aplinkos apsauga

Šis prietaisas sukonstruotas galvojant apie aplinkos apsaugą. Visas plastikines dalis galima pakartotinai perdirbti.

Atsakomybė

„Nilfisk“ neprisiima atsakomybės už žalą, kurios priežastis yra neteisingas prietaiso naudojimas arba modifikavimas.

Informacija

Daugiau informacijos pateikta www.nilfisk.com

Garantijos

Įvairiose šalyse teikiama skirtingos apimties garantija. Dėl išsamesnės informacijos kreipkitės į vietinį platintoją.

Garantija ir remontas

„Nilfisk Select“ serijos dulkių siurbliams suteikiama penkerių (5) metų prietaiso garantija, kuri taikoma varikliui, laido ritei, jungikliams ir korpusui. Antgaliams, filtrams, žarnoms, vamzdžiams ir kitiems priedams taikoma dvylikos mėnesių garantija tik gamybos defektams, garantija netaikoma nusidėvėjimui.

Garantija apima atsargines dalis ir darbą, ir yra taikoma gamybos ir medžiagų defektams, kurie gali išaiškėti naudojant prietaisą buityje įprastinėmis sąlygomis.

Garantinis remontas atliekamas tik tuo atveju, jei galima įrodyti, kad defektas išryškėjo garantiniu laikotarpiu (pateikiamas tinkamai užpildytas garantinis talonas arba pirkimo kvitas su nurodyta data ir gaminio tipu) ir su sąlyga, kad siurblys buvo pirktas kaip nauja prekė iš „Nilfisk“ platintojo. Remonto atveju klientas turi pateikti dulkių siurblių platintojui, iš kurio jį yra pirkęs, arba savo sąskaita pristatyti „Nilfisk“. Atlikus remontą, dulkių siurblys bus grąžintas platintojui arba kliento adresu „Nilfisk“ sąskaita.

Garantija neapima:

- normalaus priedų ir filtrų nusidėvėjimo;
- defektų, kuriuos tiesiogiai arba netiesiogiai sąlygojo neteisingas naudojimas, pvz, šukių, karštų pelenų arba kilimų valymo miltelių siurbimas;

- atvejų, kai defektų priežastis yra neatliekami Naudojimo instrukcijoje nurodyti priežiūros veiksmai.
- gipso dulkių.
- Pjūklo dulkes.
- Vanduo.
- Neturi būti naudojamas namų renovacija.

Taip pat garantija neapima gedimų, kurių priežastimi „Nilfisk“ pagrįstai gali laikyti ne gamybos ar medžiagų defektus, ir kurie gali būti sukelti, pvz., neteisingo sumontavimo ir prijungimo, gaisro, žaibo, didelių įtampos svyravimų ir kitų elektros maitinimo sutrikimų – blogų saugiklių, elektros instaliacijos gedimų ir t.t.

Garantija negalioja:

- jei defektas atsiranda dėl to, kad naudojami neoriginalūs „Nilfisk“ dulkių maišeliai ir filtrai;
- jei nuo siurblio yra pašalintas identifikacinis numeris;
- jei siurblių remontavo ne „Nilfisk“ įgaliotas platintojas ar taisykla;
- jei prietaisas naudojamas komerciniais tikslais, pvz., statybose, valymo įmonėje, profesionaliam valymui ar kitais ne buitiniiais tikslais.

Garantija galioja šiose šalyse:

Didžioji Britanija, Airija, Vokietija, Belgija, Austrija, Šveicarija, Prancūzija, Ispanija, Portugalija, Italija, Olandija, Švedija, Norvegija, Danija, Suomija, Kinija, Estija, Latvija, Lietuva, Lenkija, Slovėnija, Vengrija, Čekijos Respublika, Slovakija, Graikija, Rusija, Turkija, Australija ir Naujoji Zelandija.

WEEE



Simbolis  ant šio gaminio arba jo pakuotės reiškia, kad tokį gaminį draudžiama išmesti kartu su kitomis buitinėmis atliekomis. Vietoje to, tokį gaminį privaloma perduoti į atitinkamą surinkimo vietą, kurioje grąžinamajam perdirbimui surenkami elektros ir elektroniniai prietaisai. Užtikrinę, kad šis prietaisas bus išmestas taisyklingai, padėsite išvengti potencialiai neigiamo poveikio aplinkai ir žmonių sveikatai, kuris galėtų atsirasti šį gaminį išmetus netinkamai. Daugiau informacijos apie tokių prietaisų grąžinamąjį perdirbimą teiraukitės jūsų vietovės savivaldos institucijoje, jus aptarnaujančioje buitinių atliekų išvežimo tarnyboje arba parduotuvėje, kurioje įsigijote šį gaminį.

Techninės specifikacijos

		Nilfisk Select	
		EU	UK
Įtampa	V	220-230	220-240
Maitinimo tinklo dažnis	Hz	50/60	
Vardinė jėgimo galia IEC	W	750/800	
Siurbimo galia su žarna ir vamzdžiu	W	200	
Oro srautas	l/min.	30	
Vakuumas	kPa	20	
Garso galios lygis, IEC 60704-2-1	dB (A)	69	
Energijos efektyvumo klasė	-	A	
Kilimų valymo pajėgumas	-	C	
Kietų grindų valymo pajėgumas	-	A	
Dulkių re-emisija	-	A	
faktinis energijos suvartojimas (kWh per metus*)	-	27	
Maitinimo laido ilgis	m	8	
Izoliacijos klasė	-	IP20	
Apsaugos tipas	-	II	
Dulkių maišo grynoji talpa	l	2,7	
Plotis	mm	300	
Ilgis	mm	440	
Aukštis	mm	280	
Svoris, tik dulkių siurblio	kg	6,5	
Filtrai	-	HEPA	

*) Orientacinis metinis energijos suvartojimas (kWh per metus), atliekant 50 valymų. Tikrasis suvartojimas priklauso nuo to, kaip prietaisas naudojamas. Matavimai atlikti pagal EN 60335-1, EN 60335-2-2 (sauga), EN 60312-1 (efektyvumas), ir EN 60704-1, EN 60704-2 (triukšmas).(safety), EN 60312-1 (performance), and EN 60704-1, EN 60704-2 (Noise).

Atitikties deklaracija

Mes,

Nilfisk A/S
Kornmarksvej 1
DK-2605 Broendby
DANIJA

šiuo pareiškiamo, kad gaminys:

Markė	Aprašymas	Modelis
Nilfisk	Bendros paskirties dulkių siurblys	Select Classic, Select Comfort, Select Superior *

atitinka šiuos standartus:

ID ir versija	Pavadinimas
EN 60335-1:2012	Buitiniai ir panašios paskirties elektriniai prietaisai. Sauga. 1 dalis. Bendrieji reikalavimai
EN 60335-2-2:2010 + A11:2012+A1:2013	Buitiniai ir panašios paskirties elektriniai prietaisai. Sauga. 2-2 dalis. Ypatingieji reikalavimai, keliami dulkių siurbliams ir vandenį siurbiantiems valymo prietaisams
EN 55014-1:2006 +A1:2009+A2:2011	Elektromagnetinis suderinamumas. Reikalavimai, keliami buitiniams prietaisams, elektriniams įrankiams ir panašioms aparatams. 1 dalis. Spinduliavimas
EN 55014-2:1997 +A1:2001+A2:2008	Elektromagnetinis suderinamumas. Reikalavimai, keliami buitiniams prietaisams, elektriniams įrankiams ir panašioms aparatams. 2 dalis. Atsparumas. Gaminių šeimos standartas
EN 61000-3-2:2006 +A1:2009+A2:2009	Elektromagnetinis suderinamumas (EMS) 3-2 dalis. Ribinės vertės. Įrangos, kurios maitinimo kiekvienos fazės srovė yra didesnė kaip 16 A sukuriamų harmonikų srovių ribinės vertės
EN 61000-3-3:2013	Elektromagnetinis suderinamumas (EMS) 3-3 dalis. Ribinės spinduliavimo vertės. 3 skyrius. Ribinės mažesnės negu 16 A įėjimo srovės įrenginių žemosios įtampos tinklų įtampos svyravimo ir mirgėjimo vertės
EN 50581:2012	Elektrisko un elektronisko produkto novėrtėjuma atitiecībā uz bīstamo vielu ierobežojumu tehniskā dokumentācija
*EN 300 220-2 V2.4.1	Elektromagnētiskā saderība un radiofrekvenču spektra jautājumi; maza darbības attāluma ierīces; radioiekārtas, kas jālieto frekvenču diapazonā 25 MHz – 1 000 MHz ar jaudas līmeni līdz 500 mW. 2. daļa: Saskaņotais standarts EN, kurā ietvertas Radio un telekomunikāciju gala iekārtu direktīvas 3.2. panta prasības
*EN 301 489-1 V1.9.2	EMC Radijo ryšio įranga ir paslaugos; 1 dalis: Bendrieji techniniai reikalavimai
*EN 301 489-3 V1.6.1	EMC Radijo ryšio įranga ir paslaugos; 3 dalis: Specialios trumpojo nuotolio įtaisų (TNĮ), veikiančių dažnių nuo 9 kHz iki 246 GHz diapazone, naudojimo sąlygos

Pagal šių direktyvų nuostatas

Žemos įtampos Direktyva 2006/95/EB

EMS direktyva 2004/108/EB

RoHS direktyva 2011/65/EB

Dulkių siurblių energijos žymėjimas 665/2013/EB

Ekologinio projektavimo reikalavimai išjungtos ir budėjimo režimu 1275/2008/EB

Dulkių siurblių ekologinio projektavimo reikalavimai 666/2013/EB

* R&TTE direktyva 1999/5/EC

Hadsund 25-11-2015 Anton Sørensen
Senior Vice President – Global Operations
R&D – Vacuum Cleaners and High Pressure Washers



Antspaudu	Data	Vardas, pavardė, pareigos	Parašas
-----------	------	---------------------------	---------

1

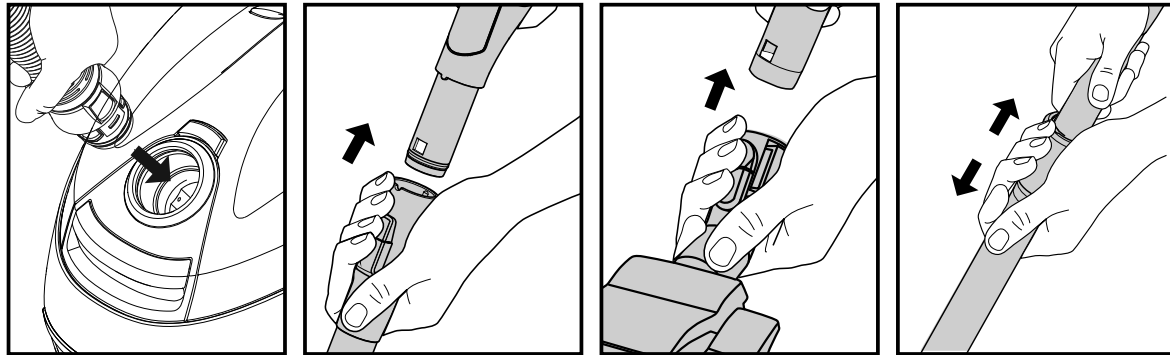

2

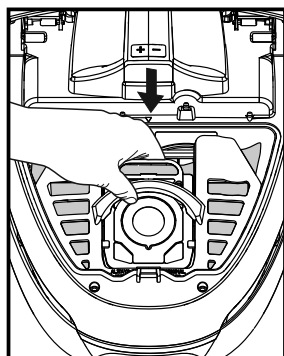
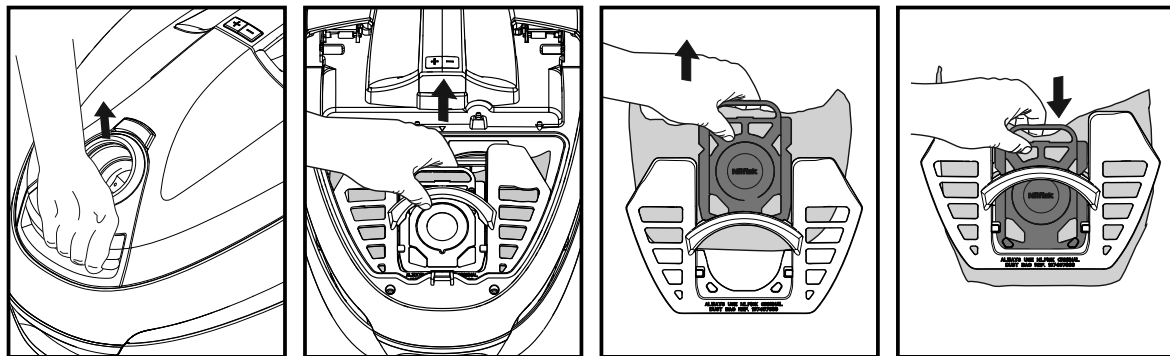

3

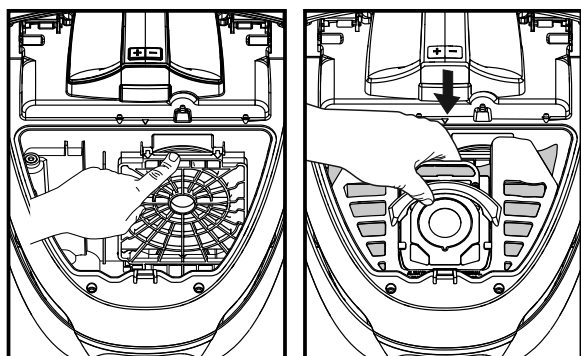
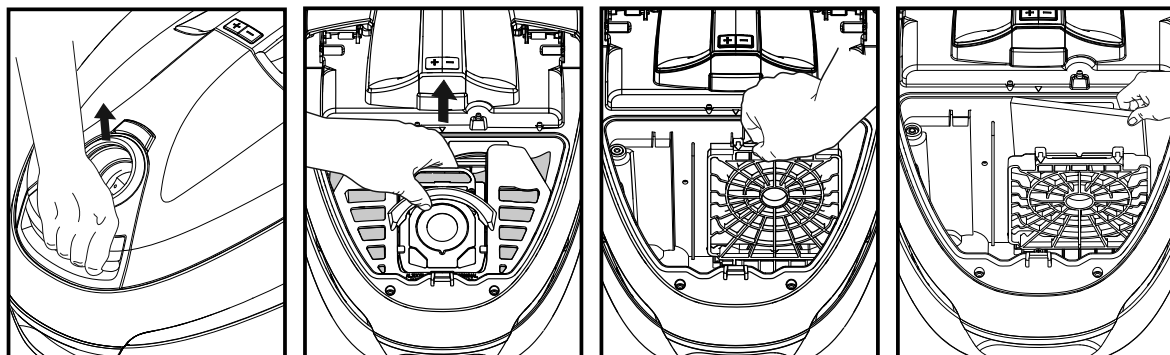

4

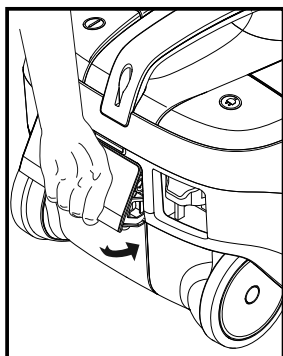
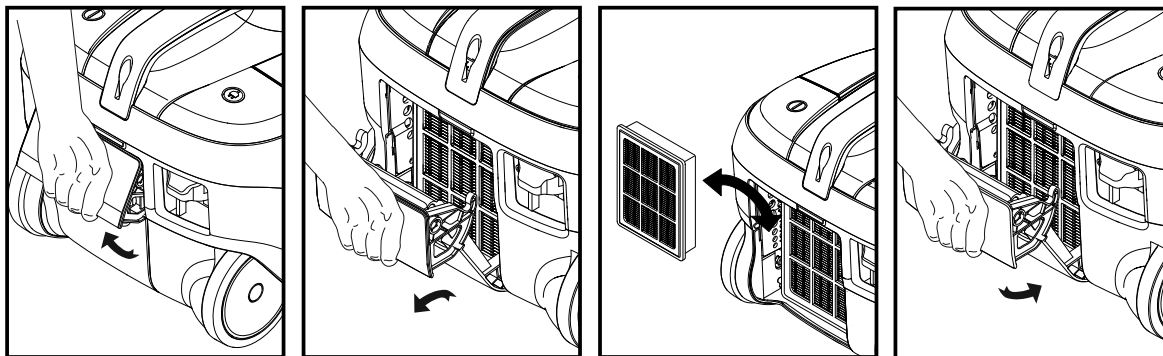

5

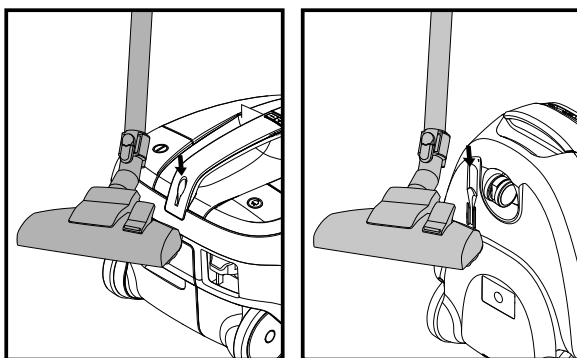

6

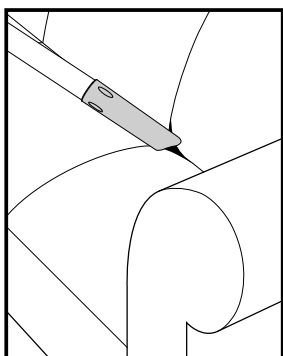

7

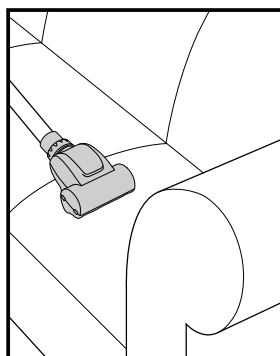
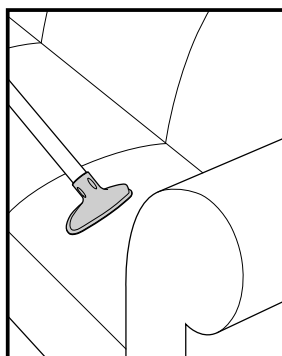

8

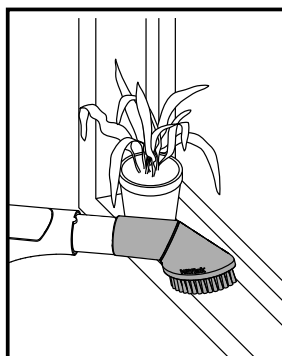
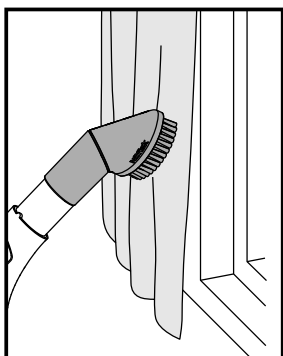

- 9
- 10
- 11

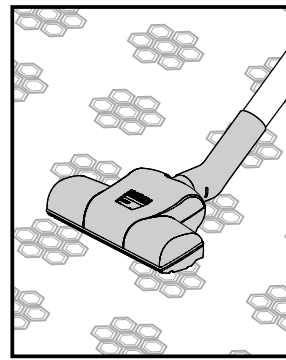
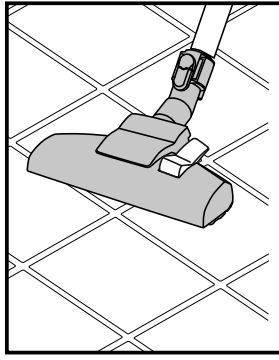
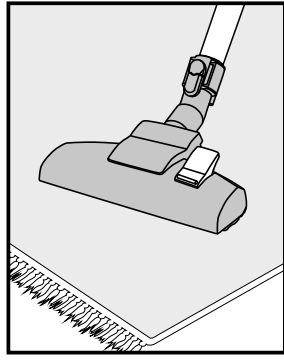
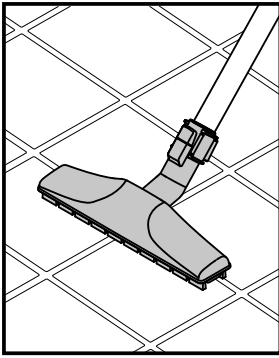



<http://www.nilfisk.com>

HEAD QUARTER

DENMARK

Nilfisk A/S
Kornmarksvej 1
DK-2605 Broendby
Tel.: (+45) 4323 8100
Website: www.nilfisk.com

SALES COMPANIES

ARGENTINA

Nilfisk srl.
Edificio Central Park
Herrera 1855, 6th floor/604
Ciudad de Buenos Aires
Tel.: (+54) 11 6091 1571
Website: www.nilfisk.com.ar

AUSTRALIA

Nilfisk Pty Ltd
Unit 1/13 Bessemer Street
Blacktown NSW 2148
Tel.: (+61) 2 98348100
Website: www.nilfisk.com.au

AUSTRIA

Nilfisk GmbH
Metzgerstrasse 68
5101 Bergheim bei Salzburg
Tel.: (+43) 662 456 400 90
Website: www.nilfisk.at

BELGIUM

Nilfisk n.v.-s.a.
Riverside Business Park
Boulevard Internationalelaan 55
Bâtiment C3/C4 Gebouw
Bruxelles 1070
Tel.: (+32) 14 67 60 50
Website: www.nilfisk.be

Brazil

Nilfisk do Brasil
Av. Eng. Luis Carlos Berrini, 550
40 Andar, Sala 03
SP - 04571-000 Sao Paulo
Tel.: (+11) 3959-0300 / 3945-4744
Website: www.nilfisk.com.br

CANADA

Nilfisk Canada Company
240 Superior Boulevard
Mississauga, Ontario L5T 2L2
Tel.: (+1) 800-668-8400
Website: www.nilfisk.ca

CHILE

Nilfisk S.A. (Comercial KCS Ltda)
Salar de Llamara 822
8320000 Santiago
Tel.: (+56) 2684 5000
Website: www.nilfisk.cl

CHINA

Nilfisk
4189 Yindu Road
Xinzhuang Industrial Park
201108 Shanghai
Tel.: (+86) 21 3323 2000
Website: www.nilfisk.cn

CZECH REPUBLIC

Nilfisk s.r.o.
VGP Park Horni Počernice
Do Čertous 1/2658
193 00 Praha 9
Tel.: (+420) 244 090 912
Website: www.nilfisk.cz

DENMARK

Nilfisk Danmark A/S
Kornmarksvej 1
2605 Brøndby
Tel.: (+45) 4323 4050
E-mail: kundeservice.dk@nilfisk.com

FINLAND

Nilfisk Oy Ab
Koskelontie 23 E
02920 Espoo
Tel.: (+358) 207 890 600
Website: www.nilfisk.fi

FRANCE

Nilfisk SAS
26 Avenue de la Baltique
Villebon sur Yvette
91978 Courtabouef Cedex
Tel.: (+33) 169 59 87 24
Website: www.nilfisk.fr

GERMANY

Nilfisk GmbH
Guido-Oberdorfer-Straße 2-10
89287 Bellenberg

Tel.: (+49) (0)7306/72-444
Website: www.nilfisk.de

GREECE

Nilfisk A.E.
Αναπαύσεως 29
Κορωπί Τ.Κ. 194 00
Tel.: (30) 210 9119 600
Website: www.nilfisk.gr

HOLLAND

Nilfisk B.V.
Versterkerstraat 5
1322 AN Almere
Tel.: (+31) 036 5460760
Website: www.nilfisk.nl

HONG KONG

Nilfisk Ltd.
2001 HK Worsted Mills
Industrial Building
31-39, Wo Tong Tsui St.
Kwai Chung, N.T.
Tel.: (+852) 2427 5951
Website: nilfisk.com

HUNGARY

Nilfisk Kft.
II. Rákóczi Ferenc út 10
2310 Szigetszentmiklós-Lakihegy
Tel.: (+36) 24 475 550
Website: www.nilfisk.hu

INDIA

Nilfisk India Limited
Pramukh Plaza, 'B' Wing, 4th floor, Unit No. 403
Cardinal Gracious Road, Chakala
Andheri (East) Mumbai 400 099
Tel.: (+91) 22 6118 8188
Website: www.nilfisk.in

IRELAND

Nilfisk
1 Stokes Place
St. Stephen's Green
Dublin 2
Tel.: (+35) 3 12 94 38 38
Website: www.nilfisk.ie

ITALY

Nilfisk SpA
Strada Comunale della Braglia, 18
26862 Guardamiglio (LO)
Tel.: (+39) (0) 377 414021
Website: www.nilfisk.it

JAPAN

Nilfisk Inc.
1-6-6 Kita-shinyokohama, Kouhoku-ku
Yokohama, 223-0059
Tel.: (+81) 45548 2571
Website: www.nilfisk.com

MALAYSIA

Nilfisk Sdn Bhd
Sd 33, Jalan KIP 10
Taman Perindustrian KIP
Sri Damansara
52200 Kuala Lumpur
Tel.: (60) 3603 627 43 120
Website: www.nilfisk.com

MEXICO

Nilfisk de Mexico, S. de R.L. de C.V.
Pirineos #515 Int.
60-70 Microparque
Industrial WSantiago
76120 Queretaro
Tel.: (+52) (442) 427 77 00
Website: www.nilfisk.com

NEW ZEALAND

Nilfisk Limited
Suite F, Building E
42 Tawa Drive
0632 Albany Auckland
Tel.: (+64) 9 414 1996
Website: www.nilfisk.com

NORWAY

Nilfisk AS
Bjørnerudveien 24
1266 Oslo
Tel.: (+47) 22 75 17 80
Website: www.nilfisk.no

PERU

Nilfisk S.A.C.
Calle Boulevard 162, Of. 703, Lima 33- Perú
Lima
Tel.: (511) 435-6840
Website: www.nilfisk.com

POLAND

Nilfisk Sp. Z.O.O.
Millenium Logistic Park
ul. 3 Maja 8, Bud. B4
05-800 Pruszków
Tel.: (+48) 22 738 3750
Website: www.nilfisk.pl

PORTUGAL

Nilfisk Lda.
Sintra Business Park
Zona Industrial Da Abrunheira
Edifício 1, 1º A

P2710-089 Sintra
Tel.: (+351) 21 911 2670
Website: www.nilfisk.pt

RUSSIA

Nilfisk LLC
Vyatskaya str. 27, bld. 7/1st
127015 Moscow
Tel.: (+7) 495 783 9602
Website: www.nilfisk.ru

SINGAPORE

Den-Sin
22 Tuas Avenue 2
639453 Singapore
Tel.: (+65) 6268 1006
Website: www.densin.com

SLOVAKIA

Nilfisk s.r.o.
Bancíkovej 1/A
SK-821 03 Bratislava
Tel.: (+421) 910 222 928
Website: www.nilfisk.sk

SOUTH AFRICA

WAP South Africa
12 Newton Street
Spartan 1630
Tel.: (+27) 11 975 7060
Website: www.wap.com.za

SOUTH KOREA

Nilfisk Korea
3F Duksoo B/D, 317-15
Sungsoo-Dong 2Ga
Sungdong-Gu, Seoul
Tel.: (+82) 2497 8636
Website: www.nilfisk.co.kr

SPAIN

Nilfisk S.A.
Torre d'Ara,
Passeig del Rengle, 5 Plta. 10ª
08302 Mataró
Tel.: (34) 93 741 2400
Website: www.nilfisk.es

SWEDEN

Nilfisk AB
Taljegårdsgatan 4
431 53 Möndal
Tel.: (+46) 31 706 73 00
Website: www.nilfisk.se

SWITZERLAND

Nilfisk AG
Ringstrasse 19
Kircheberg/Industri Stelz
9500 Wil
Tel.: (+41) 71 92 38 444
Website: www.nilfisk.ch

TAIWAN

Nilfisk Ltd
Taiwan Branch (H.K)
No. 5, Wan Fang Road
Taipei
Tel.: (+88) 6227 00 22 68
Website: www.nilfisk.tw

THAILAND

Nilfisk Co. Ltd.
89 Soi Chokechai-Ruammitr
Viphavadee-Rangsit Road
Ladyao, Jatuchak, Bangkok 10900
Tel.: (+66) 2275 5630
Website: www.nilfisk.co.th

TURKEY

Nilfisk A.S.
Serifali Mh. Bayraktar Bulv. Sehit Sk. No:7
Umraniye, 34775 Istanbul
Tel.: +90 216 466 94 94
Website: www.nilfisk.com.tr

UNITED ARAB EMIRATES

Nilfisk Middle East Branch
SAIF-Zone
P.O. Box 122298
Sharjah
Tel.: (+971) (0) 655-78813
Website: www.nilfisk.com

UNITED KINGDOM

Nilfisk Ltd.
Nilfisk House, Bowerbank Way
Gilwilly Industrial Estate, Penrith
Cumbria CA11 9BQ
Tel.: (+44) (0) 1768 868995
Website: www.nilfisk.co.uk

UNITED STATES

Nilfisk Inc.
14600 21st Avenue North
Plymouth, MN-55447
Tel.: (+1) 800-989-2235
Website: www.nilfisk.com

VIETNAM

Nilfisk Vietnam
No. 51 Doc Ngu Str.
P. Vinh Phuc, Q.Ba Dinh
Hanoi
Tel.: (+84) 761 5642
Website: www.nilfisk.com