

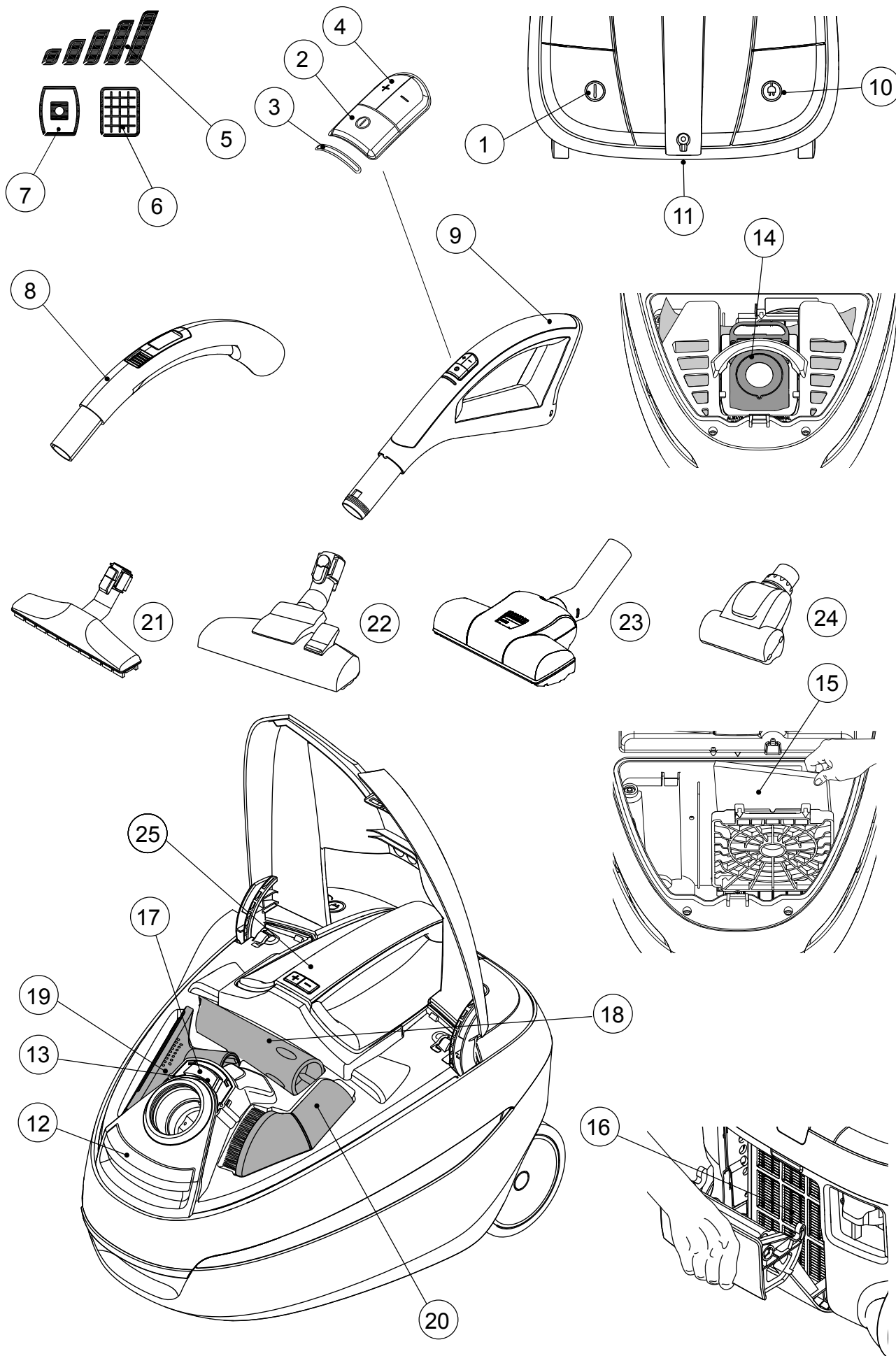

Instructions for use





(EN)	Instructions for use	4- 10
(DE)	Betriebsanleitung.....	11- 17
(FR)	Instructions d'utilisation	18- 24
(ES)	Instrucciones de manejo.....	25- 31
(PT)	Instruções de operação	32- 38
(IT)	Istruzioni sull'uso	39- 45
(NL)	Gebruiksaanwijzing	46- 52
(SV)	Bruksanvisning	53- 59
(NO)	Instruksjonsbok.....	60- 66
(DA)	Brugsvejledning	67- 73
(FI)	Käyttöohje.....	74- 80
(KO)	사용 방법	81- 86
(ET)	Kasutusjuhend.....	87- 92
(LV)	Lietošanas instrukcijas	93- 99
(LT)	Naudojimo instrukcija	100- 105
(PL)	Instrukcja obsługi.....	106- 112
(CS)	Návod k použití.....	113- 119
(SK)	Návod na použitie.....	120- 126
(HU)	Használati utasítás	127- 133
(SL)	Navodila za uporabo.....	134- 140
(EL)	Οδηγίες χρήσης.....	141- 147
(TR)	Kullanım Kılavuzu.....	148- 155
(RU)	Эксплуатации	156- 164
	Illustrations	165- 167

Godātais Nilfisk pircējs!



Apsveicam ar jaunā Nilfisk putekļu sūcēja iegādi.

Pirms ierīces pirmās lietošanas reizes noteikti izlasiet visu šo dokumentu un saglabājiet to turpmākai uzziņai.

Norādījumu apzīmēšanā izmantotie simboli



BRĪDINĀJUMS

Apdraudējums, kas var radīt smagas fiziskas traumas un zaudējumus.

Saturs

Pārskats – attēli pirmā vāka iekšpusē	93
Displeja simboli uz pārnēsāšanai paredzētā roktura	93
Drošības instrukcijas	93
Lietošanas instrukcijas	94
Tīrīšanas ieteikumi	96
Traucējummeklēšana	96
Serviss un tehniskā apkope	96
Garantija un serviss	97
WEEE	97
Tehniskās specifikācijas	98
Atbilstības deklarācija	99

Pārskats – attēli pirmā vāka iekšpusē

- 1 Ieslēgšanas/izslēgšanas poga
- 2 Ieslēgšanas/izslēgšanas poga, tālvadības pults
- 3 Ieslēgšanas/izslēgšanas indikators, elektronisks
- 4 Jaudas līmeņa regulēšana, tālvadības pults
- 5 Jaudas līmeņa indikators, elektronisks
- 6 HEPA filtra indikators, elektronisks
- 7 Putekļu maisiņa indikators, elektronisks
- 8 Manuālais rokturis
- 9 Rokturis, tālvadības pults
- 10 Cable attīšanas poga
- 11 Skava novietošanai stāvēšanai
- 12 Atvēršanas/aizvēršanas poga, putekļu tvertne
- 13 Putekļu maisiņa indikators (modeļi Classic)
- 14 Putekļu maisiņš
- 15 Priekšfiltrs
- 16 HEPA filtrs
- 17 Atvēršanas/aizvēršanas poga, piederumu vāks
- 18 Spraugu uzgalis
- 19 Mīksto pārsegumu uzgalis
- 20 Sukas uzgalis
- 21 Cieto grīdu uzgalis (nav standarta piederums visos modeļos)
- 22 Universālais uzgalis
- 23 Turbouzgalis (nav standarta piederums visos modeļos)
- 24 Miniturbouzgalis (nav standarta piederums visos modeļos)
- 25 Rokturis pārnēsāšanai

Displeja simboli uz pārnēsāšanai paredzētā roktura

(nav standarta piederums visos modeļos)



Putekļu maisiņš ir pilns, un to nepieciešams nomainīt.



HEPA filtrs jānomaina. Mirgojošs indikators agri brīdina, ka HEPA filtrs drīz vajadzēs nomainīt.



Mašīna ir ieslēgta.



Norāda esošo jaudas līmeni.

Specifikācijas un detaļas var tikt mainītas bez iepriekšēja paziņojuma.

Drošības instrukcijas



BRĪDINĀJUMS!

- Nelietot ierīci, ja nav pareizi uzstādīti putekļu maisiņš un filtri.
- Šo mašīnu nav paredzēts lietot bīstamu materiālu vai gāzes iesūkšanai, jo šāda lietojuma dēļ cilvēki var tikt pakļauti nopietnam veselības apdraudējumam.
- Ierīce nav izmantojama ūdens un citu šķidrumu iesūkšanai.
- Neiesūkt ar putekļu sūcēju tādas asus objektus kā adatas vai stikla lauskas.
- Neiesūkt neko, kas deg vai dūmo, piemēram, cigaretes, sērkokoņus vai karstus pelnus.
- Šī iekārta lietojama un uzglabājama sausā telpā, 0 °C līdz 60 °C temperatūrā.
- Nelietot mašīnu ārpus telpām.
- Mašīnu nedrīkst aizskart ar slapjām rokām.
- Pirms atvienošanas no tīkla mašīna jāizslēdz.
- Lai atvienotu no tīkla, satvert aiz kontaktdakšas, nevis velkot aiz

vada. Nenest un nevilkt mašīnu, turot aiz vada.

- Mašīnu nedrīkst lietot, ja vadam vai kontaktdakšai ir redzami bojājumi. Regulāri pārbaudiet, vai vads un kontaktdakša nav bojāti, it sevišķi tad, ja vads ir bijis saspīests, ievērts durvīs vai arī tam ir pārbraukts pāri.
- Nelietot mašīnu, ja tā šķiet defektīva. Ja iekārta ir nokritusi, bojāta, atstāta ārā vai bijusi pakļauta ūdens iedarbībai, tā jāpārbauda pilnvarotā servisa darbnīcā.
- Nav atļauts veikt nekādas izmaiņas vai modifikācijas mehāniskajām vai elektriskajām drošības ierīcēm.
- Visi labošanas darbi jāveic pilnvarotā servisa darbnīcā.
- Lietojiet tikai ražotāja pārstāvja piegādātos oriģinālos putekļu maisiņus, oriģinālos filtrus un oriģinālos piederumus. Neatļautu putekļu maisiņu un filtru lietošana ir saistīta ar garantijas zaudēšanu.
- Pirms putekļu maisiņa vai filtra mainīšanas mašīna jāizslēdz un jāatvieno no tīkla strāvas, satverot aiz kontaktdakšas, nevis velkot aiz vada.
- Šo ierīci drīkst lietot bērni no 8 gadu vecuma un vecāki, kā arī personas ar pavājinātām fiziskajām, sensorajām vai garīgajām spējām vai bez pieredzes un zināšanām, ja vien viņi darbojas kāda uzraudzībā vai ir apmācīti ierīces drošā lietošanā un apzinās ar to saistītos

apdraudējumus.

- Bērni ir jāuzrauga, lai nodrošinātu, ka viņi nerotaļājas ar iekārtu.
- Bērni bez pieaugušo uzraudzības nedrīkst nodarboties ar ierīces tīrīšanu un veikt apkopi, kas jāveic putekļu sūcēja lietotājam.
- Ja barošanas vads ir bojāts, bīstamības novēršanas nolūkā tas jānomaina ražotājam vai tā servisa pārstāvim vai citai attiecīgi kvalificētai personai.
- Akumulatorus, kas nav paredzēti atkārtotai uzlādēšanai, nedrīkst atkārtoti uzlādēt.
- Nedrīkst vienlaikus lietot dažādu tipu vai jaunus un lietotus akumulatorus.
- Izlietotie akumulatori no ierīces ir jāizņem un jāutilizē drošā veidā.
- Ja ierīce ilgstoši netiks lietota, no tās ir jāizņem akumulatori.
- Energopadeves spaiļes nedrīkst saslēgt īsslēgumā.

Lietošanas instrukcijas

Pirms mašīnas lietošanas jāpārlicinās, vai mašīnas apakšā esošajā pases datu plāksnītē norādītais spriegums atbilst tīkla spriegumam. Mašīna ir apgādāta ar putekļu maisiņu un iepriekšējās attīrīšanas filtru.

Skaitļi **1** attiecas uz attēliem 165-167 lappusē.

Ieslēgšana un izslēgšana

Ieslēgšana

Izvelciet vadu un pieslēdziet mašīnu sienas kontaktrozetei.

Ieslēgšana/izslēgšana:

1. iespēja: lietojiet iekārtas ieslēgšanas/izslēgšanas pogu
2. iespēja: lietojiet ieslēgšanas/izslēgšanas pogu tālvadības pultī (izliektais gals).

Jaudu var mainīt starp pieciem iestatījumiem. Pašreizējais līmenis tiek rādīts uz pārnēsāšanas roktura (tikai modeļiem Comfort/Superior). Modeļi Superior jaudas iestatījumu var

regulēt arī tālvadības pultī (šļūtenes rokturī).

Izslēgšana

Izslēdziet mašīnu, atvienojiet to no tīkla. Atvienojiet no tīkla, satverot aiz kontaktdakšas, nevis velkot aiz vada.

Šļūtenes, caurules un uzgaļu savienošana

1

1. Šļūtenes savienotājs jāieliek iesūkšanas atverē līdz tas fiksējas un atskan klikšķis.
 2. Savienojiet izliekto cauruli ar cauruli un pagrieziet, līdz notiek fiksēšanās un atskan klikšķis.
 3. Savienojiet cauruli un uzgali un pagrieziet, līdz notiek fiksēšanās un atskan klikšķis.
 4. Caurule ir teleskopiska, un to var noregulēt atbilstīgi augu - mam.
- Jāizvelk regulēšanas rokturis, lai pagarinātu cauruli līdz vēlamajam garumam, un jāiebīda, lai to saīsinātu.

Atvienošana

- Uzgālis atvienojams no caurules, nospiežot pogu.
- Izliektā caurule atvienojama no caurules, nospiežot pogu.
- Lai izņemtu šļūtenes savienojumu no iesūkšanas atveres, nospiežot pogu.

Putekļu maisiņa un filtru mainīšana

Putekļu maisiņu un filtru izmērs un kvalitāte ietekmē mašīnas efektivitāti. Ja netiek izmantoti oriģinālie putekļu maisiņi un oriģinālie filtri, var tikt ierobežota gaisa plūsma, un tas var izraisīt mašīnas pārslodzi. Neizmantojot oriģinālos putekļu maisiņus un filtrus, var tikt zaudēta garantija.

Šai iekārtai ir pilnībā hermētiska konstrukcija. Tas nodrošina, ka iekārtā iepļūstošais gaiss un netīrumi var izkļūt ārā tikai caur galā esošo HEPA filtru.

Putekļu maisiņa mainīšana

2

Putekļu maisiņa indikators parāda, kad ir nepieciešams nomainīt putekļu maisiņu. Vienmēr jālieto oriģinālie putekļu maisiņi.

1. Atveriet vāku, pabīdot aizbīdņa atbrīvošanas mehānismu bultiņu virzienā.
2. Izņemiet putekļu maisiņa turētāju no putekļu nodalījuma.
3. Izņemiet putekļu maisiņu no turētāja. Putekļu maisiņu var aizvērt, pavelkot aiz apmales roktura.
4. Ievietojiet jaunu putekļu maisiņu, virzot apmali maisiņa turētāja sliedēs.
5. Ievietojiet maisiņa turētāju putekļu nodalījumā. Pārliecinieties, vai putekļu maisiņš pareizi iegulst putekļu nodalījumā.

Iepriekšējās attīrīšanas filtra mainīšana

3

Iepriekšējās attīrīšanas filtrs aizsargā motoru, absorbējot mikrodaļiņas, kuras nevar aizturēt putekļu maisiņš. Iepriekšējās attīrīšanas filtrs jānomaina, uzstādot katru ceturto putekļu maisiņu. Iepriekšējās attīrīšanas filtrs atrodas aiz putekļu maisiņa. Vienmēr jāizmanto oriģinālie filtri.

1. Atveriet vāku, ceļot to uz augšu pēc aizbīdņa atbrīvošanas.
2. Izņemiet putekļu maisiņa turētāju ar maisiņu no putekļu nodalījuma.
3. Atveriet priekšfiltra lūku, pavelkot rokturi.
4. Izņemiet priekšfiltru.
5. Ievietojiet jauno priekšfiltru (tekstam noteikti jābūt salasāmam) un aizveriet priekšfiltra lūku.
6. Ievietojiet maisiņa turētāju putekļu nodalījumā. Pārliecinieties, vai putekļu maisiņš pareizi iegulst putekļu nodalījumā.

HEPA filtra mainīšana

4

HEPA filtrs attīra izplūdes gaisu no mikrodaļiņām, kuras nevar aizturēt putekļu maisiņš. HEPA filtru nedrīkst tīrīt ar suku vai mazgāt. Modeļiem Comfort un Superior ir HEPA filtra indikators, kas rāda, kad HEPA filtrs jāmaina. Modeļiem Classic HEPA filtrs jāmaina katrā ceturtajā putekļu maisiņu maiņas reizē. Vienmēr lietojiet oriģinālos putekļu maisiņus un filtrus.

1. Atveriet vāku iekārtas aizmugurē, velkot atloku.
2. Izņemiet HEPA filtru.
3. Ievietojiet jauno HEPA filtru. Pārliecinieties, vai HEPA filtrs ir ievietots pareizi. **NB:** skariet tikai filtra plastmasas rāmi
4. Uzlieciet vāku atpakaļ un aizveriet, iebīdot atloku. **NB:** vākam noteikti jābūt pilnībā aizvērtam.

Sūkšanas jaudas noregulēšana

Visiem modeļiem uz pārnēsāšanai paredzētā roktura ir piecu pakāpju regulēšanas mehānisms. Sūkšanas jaudu var regulēt arī uz modeļu Superior šļūtenes roktura.

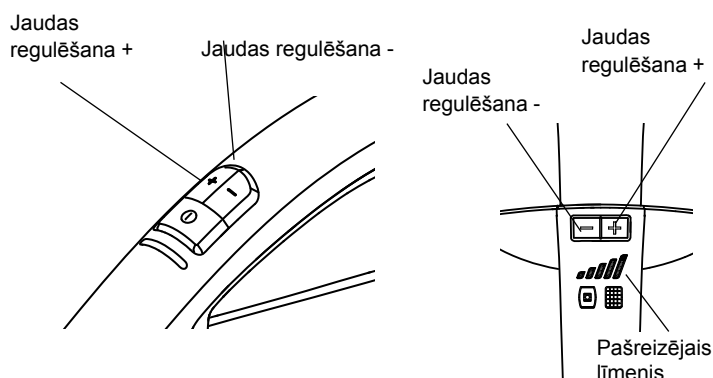

Pašreizējais līmenis tiek rādīts uz pārnēsāšanas r (tikai modeļiem Comfort/Superior).

Bateriju nomainīšana šļūtenes rokturī

1. Atveriet bateriju turētāja vāku, bīdot to šļūtenes roktura priekšējās daļas virzienā.
2. Nomainiet izlietotās baterijas ar divām jaunām baterijām, tips 1,5 V AAA. Nodrošiniet, lai bateriju polaritāte atbilstu uz skavas norādītajai.
3. Atbīdīdēt bateriju turētāja vāku atpakaļ, līdz atskan klikšķis.

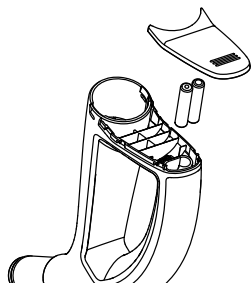

Caurules un uzgaļa novietošana

5

Ir divas novietošanas rievas. Viena atrodas apakšā un lietojama, kad mašīna uzstādīta uz mugurpuses, un otra aizmugurē, kas lietojama, kad mašīna atrodas uz riteņiem.

Kūstošais drošinātājs

Mašīna ir aprīkota ar kūstošo drošinātāju, kas novērš tās pārkaršanu. Ja kūstošais drošinātājs pārdeg, mašīna automātiski izslēdz motoru, un tai jāatdziest, pirms to atkal var ieslēgt.

Restarts

1. Izslēdziet ierīci un izņemiet kontaktdakšu no rozetes.
2. Jāraugās, lai nekas neaizsprostotu gaisa plūsmu izliktajā caurulē, šļūtenē, caurulē, uzgalī, putekļu maisiņā un filtrus.
3. Jāļauj mašīnai atdzist.
4. Mašīna atkal jāpievieno tīkla strāvai, un jānospiež ieslēgšanas poga. Mašīna neieslēgsies, kamēr nebūs pietiekami atdzisusi. Ja mašīna nesāk strādāt, tā jāizslēdz un jāatvieno no tīkla. Pēc brīža jāmēģina ieslēgt vēlreiz.



BRĪDINĀJUMS!

edarbinot automātisko kabeļa ietīšanu, jāievēro piesardzība, jo beidzamās kabeļa daļas ietīšanas laikā kontaktdakša var sisties uz vienu un otru pusi. Kabeļa ietīšanas laikā ir ieteicams kontaktdakšu pieturēt ar roku.

Tīrīšanas ieteikumi

6 Šaurais uzgalis

Šaurām vietām izmantojams šaurais uzgalis.

7 Tapsējumu tīrīšanas uzgalis

Tapsējumu tīrīšanas uzgalis lietojams mīksto mēbeļu tīrīšanai.

8 Suku uzgalis

Suku uzgalis lietojams aizkaru un loga palodžu tīrīšanai.

9 Grīdas tīrīšanas uzgalis

Jāizmanto cietas grīdas tīrīšanai domātais uzgalis.

10 Kombinētais uzgalis

Kombinētais uzgalis jānoregulē atbilstīgi grīdas tipam.

11 Turbouzgalis

Efektīvai paklāja tīrīšanai lietojams turbouzgalis.

12 Miniturbouzgalis

Lietojiet miniturbouzgali efektīvā mēbeļu tīrīšanā

Aiza, apdare un otu uzgalis atrodas zem piederumu vāka. Piederums vāku atver, nospiežot atbrīvošanas pogu uz leju. Vāks jāaizver manuāli.

Ietverto uzgaļu tips dažādiem modeļiem var atšķirties.

Traucējummeklēšana

Tādu elektrisko komponentu kā vads vai motors labošanu un tehnisko apkopi drīkst veikt vienīgi pilnvarotā servisa darbnīcā.

Ja mašīna nesāk strādāt	Jāpārbauda, vai kontaktdakša ir pareizi ievietota kontaktrozetē.
	Drošinātājs var būt pārdedzis, un to nepieciešams nomainīt.
	Vads vai kontaktdakša var būt bojāti, un tie jāsalabo pilnvarotā servisa darbnīcā.
Samazināta sūkšanas jauda	Putekļu maisiņš var būt pilns, un to nepieciešams nomainīt, sk. instrukcijās.
	Priekšfiltrs vai HEPA filtrs var būt aizsprostots un jāmaina, skatiet norādījumus.
	Izliktā caurule, šļūtene, caurule vai uzgalis var būt aizsprostoti, un nepieciešama to attīrīšana.
Ja mašīna izslēdzas	Kūstošais drošinātājs var būt pārdedzis, un to nepieciešams nomainīt, sk. instrukcijās.

Serviss un tehniskā apkope

- Mašīna jāuzglabā sausā telpā.
- Iepriekšējās attīrīšanas filtrs jānomaina, uzstādot katru ceturto putekļu maisiņu. Putekļu maisiņa iepakojumā ir ietverti četri putekļu maisiņi un viens iepriekšējās attīrīšanas filtrs.
- Ierīces virsmu jānotīra ar sausu lupatu vai mitru lupatu, lietojiet nelielu daudzumu tīrīšanas līdzekļa.
- Oriģinālie piederumi jāpasūta ražotāja pārstāvim.
- Attiecībā uz servisu jāsaazinās ar ražotāja pārstāvi.

Recirkulācija un atkritumi

Mašīnas iepakojums un paliekas likvidējamās saskaņā ar vietējiem normatīviem. Vads jānogriež pēc iespējas īsāk, lai novērstu iespējamo savainošanu ar metāllūžņos nodoto mašīnu.

Vides aizsardzība

Ierīce ir izgatavota, ņemot vērā vides aizsardzības apsvērumus. Visas plastmasas detaļas var nodot otrreizējai pārstrādei.

Atbildība

«Nilfisk» neuzņemas nekādu atbildību par bojājumiem, kas ir radušies mašīnas nepareizas lietošanas vai pārveidošanas dēļ.

Informācija

Plašāka informācija ir iegūstama vietnē www.nilfisk.com

Garantijas

Garantijas noteikumi dažādās valstīs var būt atšķirīgi. Lai iegūtu vairāk informācijas, jāsazinās ar ražotāja pārstāvi.

Garantija un serviss

Šis «Nilfisk Select» sērijas putekļu sūcējam ir paredzēta piecu (5) gadu garantija mašīnai, kas ietver motoru, kabeļa uztinēju, slēdzi un korpusu. Uzgaļiem, filtriem, šļūtenēm, caurulēm un citiem piederumiem ir piemērojama divpadsmit mēnešu garantija ražošanas bojājumiem, un tā neattiecas uz nolietojumu.

Garantija ietver rezerves detaļas un darbaspēka izmaksas un ir piemērojama ražošanas un materiāla defektiem, kas var atklāties normālas ekspluatācijas laikā.

Serviss saskaņā ar garantiju tiks veikts vienīgi tādā gadījumā, ja ir iespējams pierādīt, ka izstrādājumā atklātais defekts ir garantijas laikā (jābūt pareizi aizpildītai garantijas kartei vai izdrukātam/apzīmogotam čekam, kurā ir norādīts datums un izstrādājuma tips), un ar nosacījumu, ka putekļu sūcējs ir nopirkts kā jauns izstrādājums un ka to ir izplatījis uzņēmums «Nilfisk».

Defektu labošanas gadījumā pircējam jānogādā putekļu sūcējs veikalā, kurā tas ir nopirkts, vai tieši uzņēmumam «Nilfisk» uz pircēja rēķina.

Pēc nepieciešamo remontdarbu izpildes putekļu sūcējs tiks nogādāts atpakaļ veikalā vai pircēja norādītajā adresē uz «Nilfisk» atbildību un rēķina.

Garantija netiek piemērota, ja ir:

- Piederumu un filtru normāls nolietojums.
- Defekti vai bojājumi, kas tieši vai netieši radušies nepareizas lietošanas dēļ – piemēram, sūcot akmeņus, karstus pelnus vai paklāja dezodorējošo pulveri.
- Nepareiza lietošana, pazaudēšana vai neveikta tehniskā apkope saskaņā ar norādījumiem lietošanas instrukcijās.
- Apmetuma putekļi.
- Zāģskaidas.
- Ūdens.
- Nedrīkst izmantot mājokļu remontā.

Garantija nav paredzēta arī nepareizai vai sliktai konfigurācijai, piem., uzstādīšanai vai savienojumiem, uguns nodarītiem bojājumiem, ugunsgrēka, zibens spēriena vai ne-

parastu sprieguma svārstību vai citu elektrisko traucējumu, piem., defektīvu drošinātāju vai efektīvas elektroinstalācijas, gadījumā, kā arī defektiem vai bojājumiem, kurus «Nilfisk» parasti uzskata par tādiem, kurus izraisījuši citi cēloņi, nevis ražošanas un materiāla defekti.

Garantija tiek zaudēta:

- Ja defektu ir izraisījis citu, nevis «Nilfisk» oriģinālo putekļu maisiņu un filtru lietošana.
- Ja no putekļu sūcēja ir noņemts identifikācijas numurs.
- Ja putekļu sūcēju ir labojis «Nilfisk» nepilnvarots pārstāvis vai servisa darbnīca.
- Ja mašīna ir lietota komerciālā vidē, piem. būvuzņēmēji, tīrīšanas uzņēmumi, speciālisti amatnieki vai citi lietotāji, kas nav saistīti ar mājāsaimniecību.

Garantija ir spēkā šādās valstīs::

Lielbritānija, Īrija, Vācija, Beļģija, Austrija, Šveice, Francija, Spānija, Portugāle, Itālija, Holande, Zviedrija, Norvēģija, Dānija, Somija, Ķīna, Igaunija, Latvija, Lietuva, Polija, Slovēnija, Ungārija, Čehija, Slovākija, Grieķija, Krievija, Turcija, Austrālija un Jaunzēlande.

WEEE



Symbols  uz produkta vai tā iepakojuma norāda, ka šo produktu nedrīkst izmest sadzīves atkritumos. Tas jānodod attiecīgos elektrisko un elektronisko iekārtu savākšanas punktos pārstrādei. Nodrošinot pareizu šī produkta utilizāciju, jūs palīdzēsiet izvairīties no potenciālām negatīvām sekām apkārtējai videi un cilvēka veselībai, kuras iespējams izraisīt nepareizi veicot šī produkta utilizāciju. Lai iegūtu detalizētāku informāciju par šī produkta utilizāciju, lūdzu, sazinieties ar savas pilsētas domi, savu sadzīves atkritumu savākšanas dienestu vai veikal, kur jūs iegādājāties šo produktu.

Tehniskās specifikācijas

		Nilfisk Select	
		EU	UK
Spriegums	V	220-230	220-240
Elektrotīkla frekvence	Hz	50/60	
Nominālā ieejas jauda IEC	W	750/800	
Sūkšanas jauda, ar šļūteni+cauruli	W	200	
Gaisa plūsmas ātrums	l/min.	30	
Vakuums	kPa	20	
Akustiskās jaudas līmenis, IEC 60704-2-1	dB (A)	69	
Energoefektivitātes klase	-	A	
Tīrīšanas veiktspēja uz paklāja	-	C	
Tīrīšanas veiktspēja uz cieta grīdas seguma	-	A	
Putekļu reemisija	-	A	
Enerģijas patēriņš vienā gadā (kWh/gadā *)	-	27	
Barošanas kabelis: Garums	m	8	
Izolācijas klase	-	IP20	
Aizsardzības veids	-	II	
Putekļu maisiņa tīrais piepildījums	l	2,7	
Platums	mm	300	
Dziļums	mm	440	
Augstums	mm	280	
Svars, tikai tīrītājs	kg	6,5	
Filtrs	-	HEPA	

*) Norādošs enerģijas patēriņš gadā (kWh vienā gadā), pamatojoties uz 50 tīrīšanas darbuzdevumiem. Faktiskais enerģijas patēriņš gadā būs atkarīgs no ierīces lietojuma.

Atbilstības deklarācija

Mēs,

Nilfisk A/S
Kornmarksvej 1
DK-2605 Broendby
DĀNIJA

ar šo vienpersoniski deklarējam, ka produkts:

Zīmols	Apraksts	Modelis
Nilfisk	Vispusīgas lietošanas putekļsūcējs	Select Classic, Select Comfort, Select Superior *

atbilst šādiem standartiem:

ID un versija	Nosaukums
EN 60335-1:2012	Sadzīvei un līdzīgiem mērķiem paredzēto elektrisko ierīču drošība – 1. daļa: Vispārīgās prasības
EN 60335-2-2:2010 + A11:2012+A1:2013	Sadzīvei un līdzīgiem mērķiem paredzēto elektrisko ierīču drošība – 2-2. daļa: Īpašas prasības sausiem un mitriem putekļsūcējiem
EN 55014-1:2006 +A1:2009+A2:2011	Elektromagnētiskā saderība. Prasības elektriskajiem mājsaimniecības aparātiem, elektriskajiem darbarīkiem un tamlīdzīgām iekārtām un ierīcēm – 1. daļa: Emisija
EN 55014-2:1997 +A1:2001+A2:2008	Elektromagnētiskā saderība. Prasības elektriskajiem mājsaimniecības aparātiem, elektriskajiem darbarīkiem un tamlīdzīgām iekārtām un ierīcēm – 2. daļa: Izturība pret traucējumiem – Izstrādājumu saimes standarts
EN 61000-3-2:2006 +A1:2009+A2:2009	Elektromagnētiskā saderība (EMS) – 3-2. daļa: Robežvērtības. Augstāko harmoniku strāvu robežvērtības (iekārtu ieejas strāva ≤ 16 A uz fāzi)
EN 61000-3-3:2013	Elektromagnētiskā saderība (EMS) – 3-3. daļa: Robežas. Sprieguma izmaiņu, sprieguma svārstību un mirgoņas ierobežošana publisko zemsprieguma elektroapgādes sistēmu iekārtām, kuru nominālā strāva nepārsniedz 16 A uz fāzi un kurām nav īpašu pieslēguma nosacījumu
EN 50581:2012	Elektrisko un elektronisko produktu novērtējuma attiecībā uz bīstamo vielu ierobežojumu tehniskā dokumentācija
*EN 300 220-2 V2.4.1	Elektromagnētiskā saderība un radiofrekvenču spektra jautājumi; maza darbības attāluma ierīces; radioiekārtas, kas jālieto frekvenču diapazonā 25 MHz – 1 000 MHz ar jaudas līmeni līdz 500 mW. 2. daļa: Saskaņotais standarts EN, kurā ietvertas Radio un telekomunikāciju gala iekārtu direktīvas 3.2. panta prasības
*EN 301 489-1 V1.9.2	Elektromagnētiskās saderības standarts radioiekārtām un pakalpojumiem; 1. daļa: Kopējās tehniskās prasības
*EN 301 489-3 V1.6.1	Elektromagnētiskās saderības standarts radioiekārtām un pakalpojumiem; 3. daļa: Konkrēti nosacījumi attiecībā uz maza darbības attāluma ierīcēm (SRD), kas darbojas frekvencēs starp 9 kHz un 246 GHz

Ievērojot šādus noteikumus:

Zemsprieguma iekārtu direktīva 2006/95/EK
EMS direktīva 2004/108/EK
RoHS direktīva 2011/65/EK
Putekļsūcēju energomarķējums 665/2013/EK
Ekodizaina prasības gatavības un izslēgtā režīmā. 1275/2008/EC
Ekodizaina prasības putekļsūcējiem 666/2013/EK
* R&TTE direktīva 1999/5/EC

Hadsund 15-11-2015 Anton Sørensen
Senior Vice President – Global Operations
R&D – Vacuum Cleaners and High Pressure Washers



Vieta	Datums	Vārds un amats	Paraksts
-------	--------	----------------	----------

1

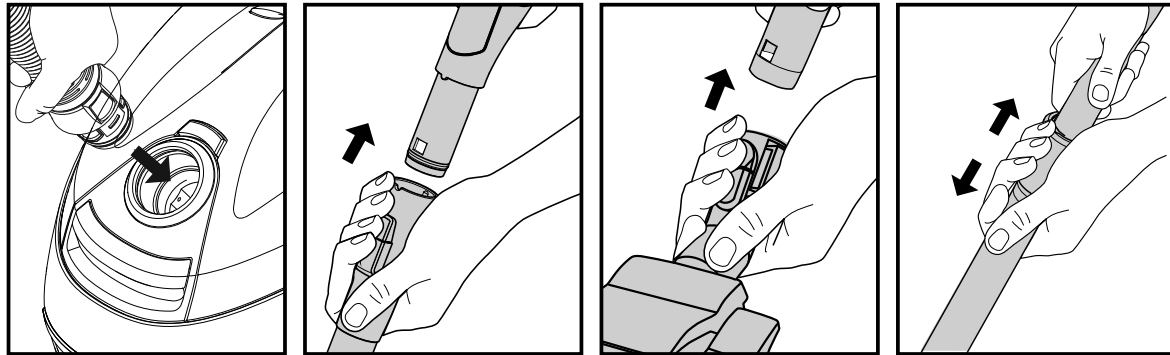

2

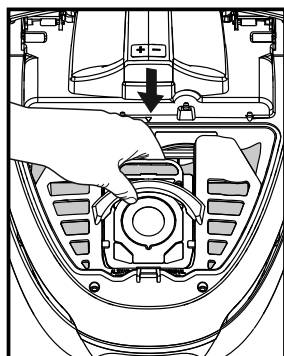
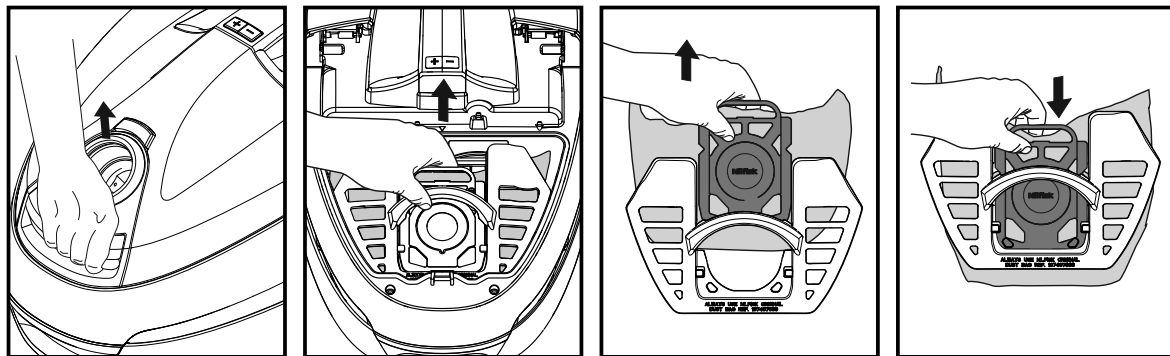

3

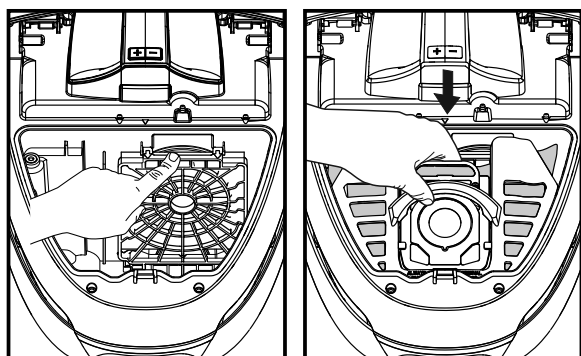
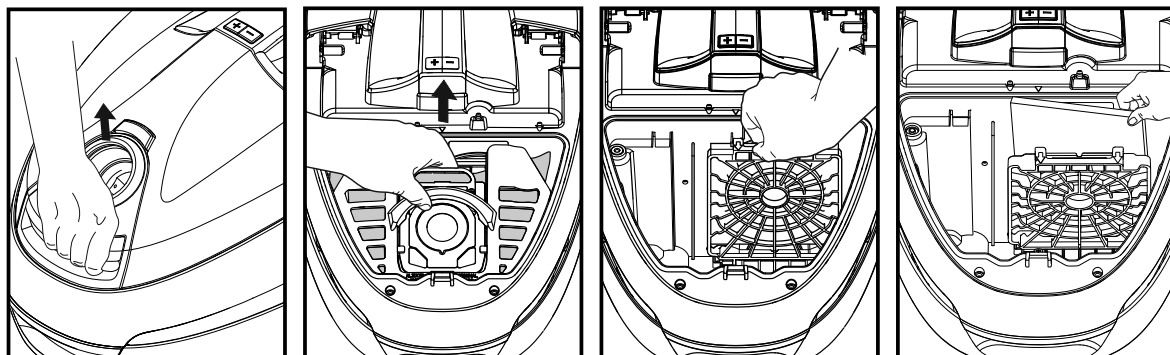

4

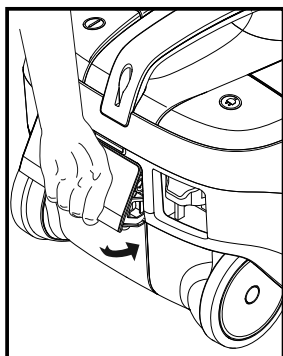
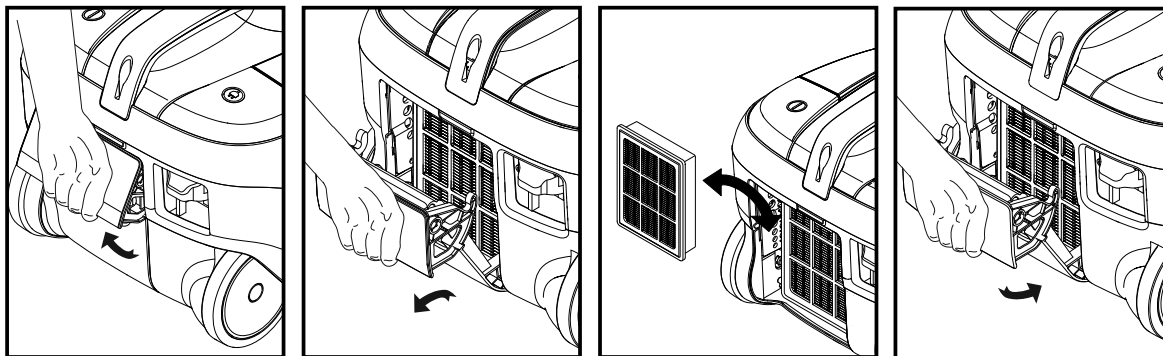

5

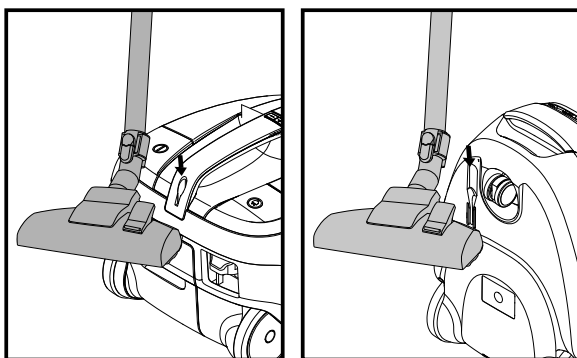

6

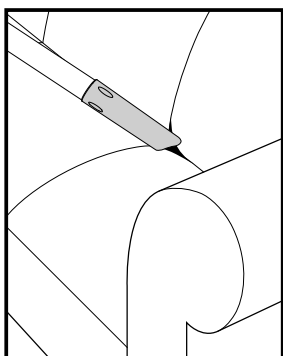

7

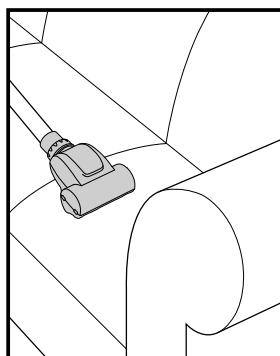
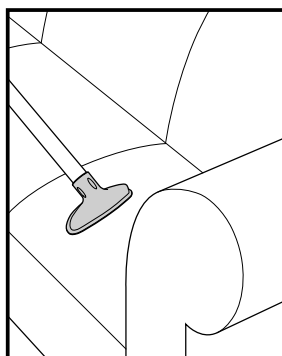

8

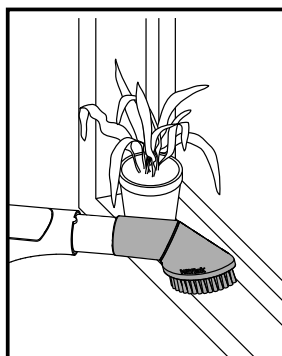
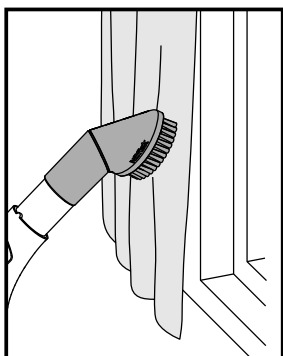

- 9
- 10
- 11

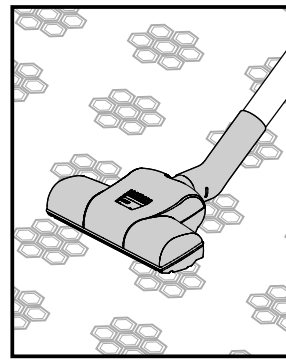
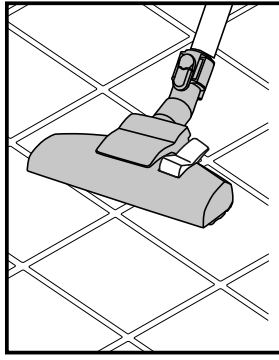
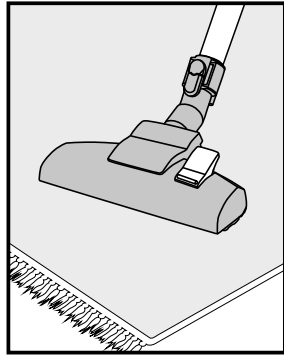
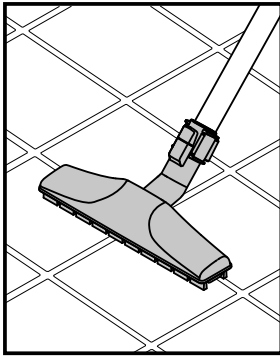



<http://www.nilfisk.com>

HEAD QUARTER

DENMARK

Nilfisk A/S
Kornmarksvej 1
DK-2605 Broendby
Tel.: (+45) 4323 8100
Website: www.nilfisk.com

SALES COMPANIES

ARGENTINA

Nilfisk srl.
Edificio Central Park
Herrera 1855, 6th floor/604
Ciudad de Buenos Aires
Tel.: (+54) 11 6091 1571
Website: www.nilfisk.com.ar

AUSTRALIA

Nilfisk Pty Ltd
Unit 1/13 Bessemer Street
Blacktown NSW 2148
Tel.: (+61) 2 98348100
Website: www.nilfisk.com.au

AUSTRIA

Nilfisk GmbH
Metzgerstrasse 68
5101 Bergheim bei Salzburg
Tel.: (+43) 662 456 400 90
Website: www.nilfisk.at

BELGIUM

Nilfisk n.v.-s.a.
Riverside Business Park
Boulevard Internationalelaan 55
Bâtiment C3/C4 Gebouw
Bruxelles 1070
Tel.: (+32) 14 67 60 50
Website: www.nilfisk.be

Brazil

Nilfisk do Brasil
Av. Eng. Luis Carlos Berrini, 550
40 Andar, Sala 03
SP - 04571-000 Sao Paulo
Tel.: (+11) 3959-0300 / 3945-4744
Website: www.nilfisk.com.br

CANADA

Nilfisk Canada Company
240 Superior Boulevard
Mississauga, Ontario L5T 2L2
Tel.: (+1) 800-668-8400
Website: www.nilfisk.ca

CHILE

Nilfisk S.A. (Comercial KCS Ltda)
Salar de Llamara 822
8320000 Santiago
Tel.: (+56) 2684 5000
Website: www.nilfisk.cl

CHINA

Nilfisk
4189 Yindu Road
Xinzhuang Industrial Park
201108 Shanghai
Tel.: (+86) 21 3323 2000
Website: www.nilfisk.cn

CZECH REPUBLIC

Nilfisk s.r.o.
VGP Park Horni Počernice
Do Čertous 1/2658
193 00 Praha 9
Tel.: (+420) 244 090 912
Website: www.nilfisk.cz

DENMARK

Nilfisk Danmark A/S
Kornmarksvej 1
2605 Brøndby
Tel.: (+45) 4323 4050
E-mail: kundeservice.dk@nilfisk.com

FINLAND

Nilfisk Oy Ab
Koskelontie 23 E
02920 Espoo
Tel.: (+358) 207 890 600
Website: www.nilfisk.fi

FRANCE

Nilfisk SAS
26 Avenue de la Baltique
Villebon sur Yvette
91978 Courtabouef Cedex
Tel.: (+33) 169 59 87 24
Website: www.nilfisk.fr

GERMANY

Nilfisk GmbH
Guido-Oberdorfer-Straße 2-10
89287 Bellenberg

Tel.: (+49) (0)7306/72-444
Website: www.nilfisk.de

GREECE

Nilfisk A.E.
Αναπαύσεως 29
Κορωπί Τ.Κ. 194 00
Tel.: (30) 210 9119 600
Website: www.nilfisk.gr

HOLLAND

Nilfisk B.V.
Versterkerstraat 5
1322 AN Almere
Tel.: (+31) 036 5460760
Website: www.nilfisk.nl

HONG KONG

Nilfisk Ltd.
2001 HK Worsted Mills
Industrial Building
31-39, Wo Tong Tsui St.
Kwai Chung, N.T.
Tel.: (+852) 2427 5951
Website: nilfisk.com

HUNGARY

Nilfisk Kft.
II. Rákóczi Ferenc út 10
2310 Szigetszentmiklós-Lakihegy
Tel.: (+36) 24 475 550
Website: www.nilfisk.hu

INDIA

Nilfisk India Limited
Pramukh Plaza, 'B' Wing, 4th floor, Unit No. 403
Cardinal Gracious Road, Chakala
Andheri (East) Mumbai 400 099
Tel.: (+91) 22 6118 8188
Website: www.nilfisk.in

IRELAND

Nilfisk
1 Stokes Place
St. Stephen's Green
Dublin 2
Tel.: (+35) 3 12 94 38 38
Website: www.nilfisk.ie

ITALY

Nilfisk SpA
Strada Comunale della Braglia, 18
26862 Guardamiglio (LO)
Tel.: (+39) (0) 377 414021
Website: www.nilfisk.it

JAPAN

Nilfisk Inc.
1-6-6 Kita-shinyokohama, Kouhoku-ku
Yokohama, 223-0059
Tel.: (+81) 45548 2571
Website: www.nilfisk.com

MALAYSIA

Nilfisk Sdn Bhd
Sd 33, Jalan KIP 10
Taman Perindustrian KIP
Sri Damansara
52200 Kuala Lumpur
Tel.: (60) 3603 627 43 120
Website: www.nilfisk.com

MEXICO

Nilfisk de Mexico, S. de R.L. de C.V.
Pirineos #515 Int.
60-70 Microparque
Industrial WSantiago
76120 Queretaro
Tel.: (+52) (442) 427 77 00
Website: www.nilfisk.com

NEW ZEALAND

Nilfisk Limited
Suite F, Building E
42 Tawa Drive
0632 Albany Auckland
Tel.: (+64) 9 414 1996
Website: www.nilfisk.com

NORWAY

Nilfisk AS
Bjørnerudveien 24
1266 Oslo
Tel.: (+47) 22 75 17 80
Website: www.nilfisk.no

PERU

Nilfisk S.A.C.
Calle Boulevard 162, Of. 703, Lima 33- Perú
Lima
Tel.: (511) 435-6840
Website: www.nilfisk.com

POLAND

Nilfisk Sp. Z.O.O.
Millenium Logistic Park
ul. 3 Maja 8, Bud. B4
05-800 Pruszków
Tel.: (+48) 22 738 3750
Website: www.nilfisk.pl

PORTUGAL

Nilfisk Lda.
Sintra Business Park
Zona Industrial Da Abrunheira
Edifício 1, 1º A

P2710-089 Sintra
Tel.: (+351) 21 911 2670
Website: www.nilfisk.pt

RUSSIA

Nilfisk LLC
Vyatskaya str. 27, bld. 7/1st
127015 Moscow
Tel.: (+7) 495 783 9602
Website: www.nilfisk.ru

SINGAPORE

Den-Sin
22 Tuas Avenue 2
639453 Singapore
Tel.: (+65) 6268 1006
Website: www.densin.com

SLOVAKIA

Nilfisk s.r.o.
Bancíkovej 1/A
SK-821 03 Bratislava
Tel.: (+421) 910 222 928
Website: www.nilfisk.sk

SOUTH AFRICA

WAP South Africa
12 Newton Street
Spartan 1630
Tel.: (+27) 11 975 7060
Website: www.wap.com.za

SOUTH KOREA

Nilfisk Korea
3F Duksoo B/D, 317-15
Sungsoo-Dong 2Ga
Sungdong-Gu, Seoul
Tel.: (+82) 2497 8636
Website: www.nilfisk.co.kr

SPAIN

Nilfisk S.A.
Torre d'Ara,
Passeig del Rengle, 5 Plta. 10ª
08302 Mataró
Tel.: (34) 93 741 2400
Website: www.nilfisk.es

SWEDEN

Nilfisk AB
Taljegårdsgatan 4
431 53 Möndal
Tel.: (+46) 31 706 73 00
Website: www.nilfisk.se

SWITZERLAND

Nilfisk AG
Ringstrasse 19
Kircheberg/Industri Stelz
9500 Wil
Tel.: (+41) 71 92 38 444
Website: www.nilfisk.ch

TAIWAN

Nilfisk Ltd
Taiwan Branch (H.K)
No. 5, Wan Fang Road
Taipei
Tel.: (+88) 6227 00 22 68
Website: www.nilfisk.tw

THAILAND

Nilfisk Co. Ltd.
89 Soi Chokechai-Ruammitr
Viphavadee-Rangsit Road
Ladyao, Jatuchak, Bangkok 10900
Tel.: (+66) 2275 5630
Website: www.nilfisk.co.th

TURKEY

Nilfisk A.S.
Serifali Mh. Bayraktar Bulv. Sehit Sk. No:7
Umraniye, 34775 Istanbul
Tel.: +90 216 466 94 94
Website: www.nilfisk.com.tr

UNITED ARAB EMIRATES

Nilfisk Middle East Branch
SAIF-Zone
P.O. Box 122298
Sharjah
Tel.: (+971) (0) 655-78813
Website: www.nilfisk.com

UNITED KINGDOM

Nilfisk Ltd.
Nilfisk House, Bowerbank Way
Gilwilly Industrial Estate, Penrith
Cumbria CA11 9BQ
Tel.: (+44) (0) 1768 868995
Website: www.nilfisk.co.uk

UNITED STATES

Nilfisk Inc.
14600 21st Avenue North
Plymouth, MN-55447
Tel.: (+1) 800-989-2235
Website: www.nilfisk.com

VIETNAM

Nilfisk Vietnam
No. 51 Doc Ngu Str.
P. Vinh Phuc, Q.Ba Dinh
Hanoi
Tel.: (+84) 761 5642
Website: www.nilfisk.com