

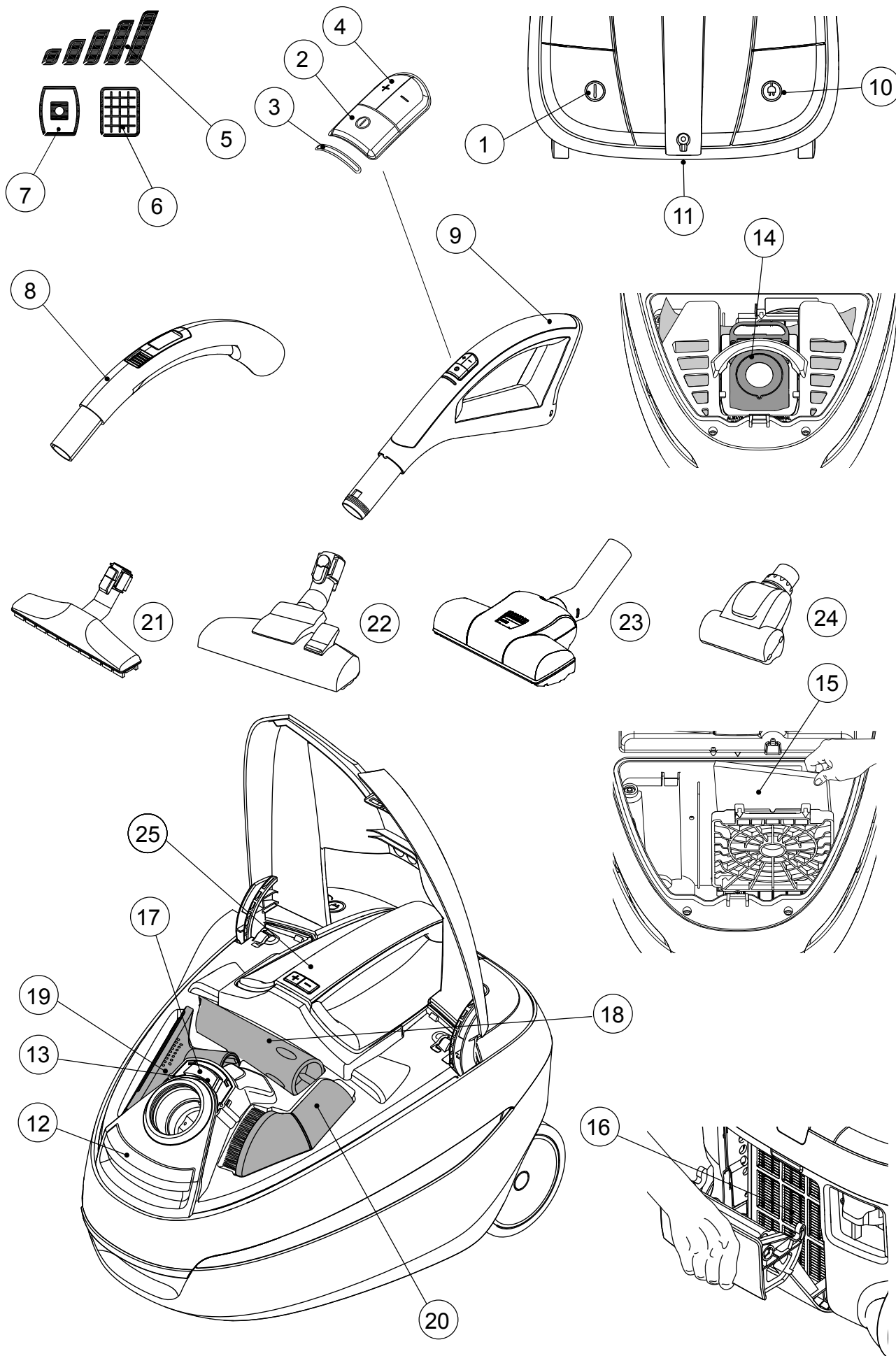

## Instructions for use





(EN)	Instructions for use .....	4- 10
(DE)	Betriebsanleitung.....	11- 17
(FR)	Instructions d'utilisation .....	18- 24
(ES)	Instrucciones de manejo.....	25- 31
(PT)	Instruções de operação .....	32- 38
(IT)	Istruzioni sull'uso .....	39- 45
(NL)	Gebruiksaanwijzing .....	46- 52
(SV)	Bruksanvisning .....	53- 59
(NO)	Instruksjonsbok.....	60- 66
(DA)	Brugsvejledning .....	67- 73
(FI)	Käyttöohje.....	74- 80
(KO)	사용 방법 .....	81- 86
(ET)	Kasutusjuhend.....	87- 92
(LV)	Lietošanas instrukcijas .....	93- 99
(LT)	Naudojimo instrukcija .....	100-105
(PL)	Instrukcja obsługi.....	106- 112
(CS)	Návod k použití.....	113- 119
(SK)	Návod na použitie.....	120-126
(HU)	Használati utasítás .....	127- 133
(SL)	Navodila za uporabo.....	134- 140
(EL)	Οδηγίες χρήσης.....	141- 147
(TR)	Kullanım Kılavuzu.....	148- 155
(RU)	Эксплуатации .....	156- 164
	Illustrations .....	165- 167

## Estimado cliente Nilfisk



Parabéns pela aquisição do seu novo aspirador Nilfisk.

Leia este documento na íntegra e mantenha-o por perto antes de utilizar o aparelho pela primeira vez.

## Símbolos utilizados para marcar instruções



### AVISO

Perigo que pode resultar em lesões e danos graves.

## Índice, referência de página

Visão geral - ilustrações na contra-capas .....	32
Símbolos do visor na pega de transporte .....	32
Instruções de Segurança .....	32
Instruções para o uso .....	33
Dicas de limpeza .....	35
Resolução de problemas .....	35
Assistência e manutenção .....	35
Garantia e assistência .....	36
WEEE .....	36
Especificações Técnicas .....	37
Declaração de conformidade .....	38

## Visão geral - ilustrações na contra-capas

1 Botão de ligar/desligar
2 Botão de ligar/desligar, comando à distância
3 Indicador de ligado/desligado, electrónico
4 Ajustamento do nível de potência, controlo remoto
5 Indicador de nível de potência, electrónico
6 Indicador de filtro HEPA, electrónico
7 Indicador de saco do pó, electrónico
8 Pega manual
9 Pega, controle remoto
10 Botão de rebobinar a cabo
11 Suporte de estacionamento
12 Botão abrir/fechar, contentor do pó
13 Indicador de saco do pó (modelos Classic)
14 Saco do pó
15 Pré-filtro
16 Filtro HEPA
17 Botão abrir/fechar, tampa de acessório
18 Bocal de ranhura
19 Bocal para tapetes
20 Bocal de escova
21 Bocal para pavimentos rígidos (não é standard em todos os modelos)
22 Bocal de combinação
23 Bocal turbo (não é standard em todos os modelos)
24 Bocal Mini Turbo (não é standard em todos os modelos)
25 Pega de transporte

## Símbolos do visor na pega de transporte

(não é standard em todos os modelos)



O saco de pó está cheio e necessita de ser mudado.



O filtro HEPA necessita de ser mudado. Mostrador intermitente – aviso adiantado, o filtro HEPA necessita de ser mudado.



Máquina LIGADA.



Indica o nível de potência actual.

As especificações e detalhes estão sujeitos a alterações sem aviso prévio.

## Instruções de Segurança



### AVISO

- Não utilize a máquina sem o saco de pó e os filtros adequadamente instalados.
- Esta máquina não se destina à aspiração de materiais perigosos ou gás, fazê-lo pode expor as pessoas a riscos graves de saúde.
- A máquina não deve ser utilizada para a aspiração de água ou outros líquidos.
- Não aspire objectos aguçados como agulhas ou pedaços de vidro.
- Não aspire nada que esteja a arder ou a fumar como cigarros, fósforos ou cinza quente.
- Utilize e armazene esta máquina em espaços fechados e num ambiente seco, 0 °C a 60 °C.
- Não utilize a máquina em espaços abertos.
- Não utilize a máquina com as mãos molhadas.

- Desligue a máquina antes de tirar a ficha da tomada eléctrica.
- Para tirar a ficha da tomada, pegue pela ficha e não pelo fio. Não transporte ou puxe a máquina pelo fio.
- A máquina não deve ser utilizada se o fio apresentar qualquer sinal de dano. Inspeccione regularmente o fio quanto a danos, em particular se foi esmagado, se ficou entalado numa porta ou se ficou preso.
- Não utilize a máquina se apresentar sinais de avaria. Mandé inspeccionar a máquina por um centro de assistência autorizado se a máquina tiver caído, se estiver danificada, se tiver sido deixada num espaço aberto ou se foi exposta a água.
- Não devem ser efectuadas alterações ou modificações aos dispositivos de segurança mecânica ou eléctrica.
- Todas as reparações têm que ser efectuadas por um centro de assistência autorizado.
- Utilize apenas sacos de pó originais, filtros originais e acessórios originais do seu vendedor local. A utilização de sacos de pó e filtros não autorizados irá anular a garantia.
- Desligue a máquina e tire a ficha da tomada agarrando a ficha e não puxando pelo fio antes de iniciar a mudança do saco de pó ou do filtro.
- Este aparelho pode ser utilizado por crianças a partir dos 8 anos e por pessoas com capacidades físicas, sensoriais ou mentais reduzidas ou com falta de experiência e conhecimentos caso sejam supervisionadas ou tenham recebido instruções referentes à utilização segura do aparelho e compreendam os riscos associados.
- As crianças devem ser vigiadas para garantir que não brincam com o aparelho.
- A limpeza e manutenção do utilizador não devem ser efectuadas por crianças que não estejam supervisionadas.
- Se o cabo eléctrico estiver danificado, deverá ser substituído pelo fabricante, representante técnico ou pessoal qualificado para evitar possíveis acidentes. As pilhas não recarregáveis não podem ser recarregadas.
- Não devem ser misturadas pilhas de tipos diferentes ou pilhas novas e usadas.
- As pilhas gastas devem ser retiradas do aparelho e eliminadas de forma segura.
- Se o aparelho for guardado sem ser usado durante muito tempo, as pilhas devem ser retiradas.
- Os terminais de alimentação não devem ser colocados em curto-circuito.

### Instruções para o uso

Antes de utilizar a máquina assegure-se que a tensão indicada na placa de identificação debaixo da máquina corres-

ponde à tensão da rede.  
A máquina é fornecida com saco de pó e pré-filtro.

Os números **x** referem-se a ilustrações na página 165-167.

## Iniciar e parar

### Iniciar

Puxe o fio e ligue a máquina à tomada na parede.

### Ligar/desligar:

Opção 1: Utilize ligar/desligar no aparelho

Opção 2: Utilize ligar/desligar no comando à distância (extremidade dobrada)

A potência pode variar entre cinco definições. A nível actual é mostrado na pega de transporte da máquina (apenas para Comfort/Superior). No modelo Superior a configuração de potência também pode ser ajustada no controlo remoto (pega da mangueira).

### Parar

Desligue a máquina antes de tirar a ficha da tomada. Tire a ficha da tomada, agarrando a ficha e não no fio.

## Ligar a mangueira, o tubo e os bocais

### 1

1. Insira o conector da mangueira na entrada de sucção até engatarem com um clique.
2. Conecte a pega da mangueira ao tubo e torça até engatarem com um clique.
3. Conecte o tubo ao bocal e torça até engatarem com um clique.
4. O tubo é telescópico e pode ser ajustado à sua altura. Puxe a pega ajustável para fora para estender o tubo e puxe para trás para o encurtar, de acordo com o comprimento pretendido.

### Desengatar

- Desengate o bocal do tubo premindo o botão.
- Desengate a pega da mangueira do tubo premindo o botão.
- Para remover a mangueira da entrada de sucção, pressione os botões e desengatar a mangueira.

## Mudar os sacos de pó e filtros

O tamanho e qualidade do saco de pó e dos filtros afectam a eficácia da máquina. A utilização de sacos de pó ou de filtros não originais pode provocar fluxo de ar restringido que pode conduzir a uma sobrecarga da máquina. A utilização de sacos de pó e filtros não originais irá anular a garantia.

O aparelho tem uma construção completamente hermética. Isto garante que o ar e a sujidade que entram para o aparelho apenas podem sair através do filtro HEPA no final.

## Mudar o saco de pó

### 2

O indicador do saco de pó mostra quando o saco de pó deve ser mudado.

Utilize sempre sacos de pó originais.

1. Abra a tampa empurrando o fecho de abertura no sentido das setas.
2. Retire o suporte do saco de pó do compartimento do pó.
3. Retire o saco de pó do suporte. O saco de pó pode ser fechado puxando a pega da coleira.
4. Insira o novo saco de pó correndo o colar sobre as guias do suporte do saco.
5. Coloque o suporte do saco no compartimento do pó. Verifique se o saco de pó está correctamente ajustado no compartimento do pó.

## Mudar o pré-filtro

### 3

O pré-filtro protege o motor absorvendo as micro-partículas que o saco de pó não consegue reter. Mude o pré-filtro a cada quatro sacos de pó. O pré-filtro está localizado por trás do saco de pó. Utilize sempre filtros originais.

1. Abra a tampa puxando o fecho de libertação.
2. Retire o suporte do saco de pó com o saco do compartimento do pó.
3. Abra a porta do pré-filtro puxando pela pega.
4. Retire o pré-filtro.
5. Ajuste o novo pré-filtro (assegure-se de que o texto é legível) e feche a porta do pré-filtro.
6. Coloque o suporte do saco no compartimento do pó. Verifique se o saco de pó está correctamente ajustado no compartimento do pó.

## Mudar o filtro HEPA

### 4

O filtro HEPA limpa o ar de exaustão de micro-partículas que o saco de pó não consegue reter. O filtro HEPA não pode ser escovado ou lavado. Os modelos Comfort e Superior possuem um indicador de filtro HEPA que mostra quando trocar o filtro HEPA. Para os modelos Classic, troque o filtro HEPA a cada 4 mudanças de saco de pó. Use sempre filtros e sacos de pó originais.

1. Abra a tampa na parte de trás do aparelho puxando a aba.
2. Retire o filtro HEPA.
3. Insira o novo filtro HEPA. Verifique que o filtro HEPA está correctamente ajustado. **NB:** Toque apenas na estrutura de plástico do filtro.
4. Coloque novamente a tampa e feche empurrando a aba para dentro. **NB:** Assegure-se de que a tampa está totalmente fechada.

## Ajustar a potência de sucção

Todos os modelos possuem um ajustamento de cinco passos na pega de transporte. A potência de aspiração também pode ser ajustada na pega da mangueira dos modelos Superior.

## Nilfisk Select

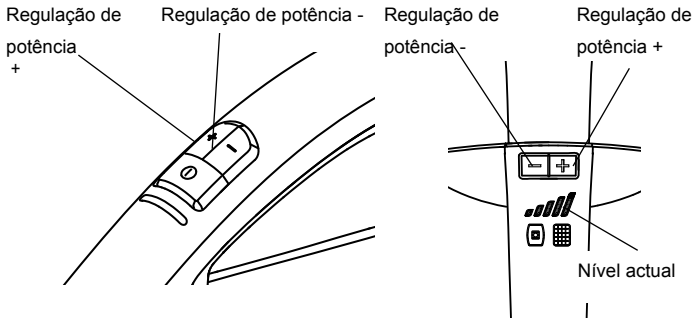

O nível actual é mostrado na pega de transporte (apenas para Comfort/Superior).

### Substituição das pilhas na pega do tubo flexível

1. Abra a tampa do suporte das pilhas fazendo-a deslizar para a frente da pega do tubo flexível.
2. Substitua as pilhas usadas por duas pilhas novas, tipo 1,5 V AAA. Assegure-se de que os pólos das pilhas estão colocados de forma correcta no suporte.
3. Faça deslizar a tampa da bateria novamente para a sua devida posição até ouvir um clique.

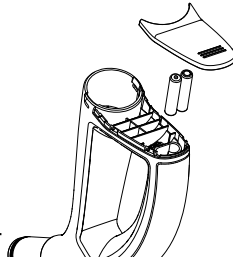

### Colocar o tubo e o bocal no descanso

5

Existem duas ranhuras para descanso. Uma localizada na parte inferior para utilizar quando a máquina se encontra colocado sobre a parte traseira, e outra colocada na parte traseira para utilizar quando a máquina se encontra sobre as rodas.

### Fusível térmico

A máquina está equipada com um fusível térmico, que previne o sobre-aquecimento da máquina. Se o fusível térmico queimar, a máquina desliga automaticamente o motor que tem que arrefecer antes de poder ser ligado novamente.

### Reiniciar

1. Desligue a máquina e tire a ficha da tomada.
2. Certifique-se que nada está a bloquear o fluxo de ar através da pega da mangueira, mangueira, tubo, bocal, saco de pó e filtros.
3. Deixe a máquina arrefecer.
4. Volte a inserir a ficha na tomada e prima o botão start. A máquina não irá arrancar até estar suficientemente fria. Se a máquina não arrancar desligue-a e tire a ficha da tomada. Tente novamente dentro de momentos.



## AVISO

Quando activar a rebobinagem automática do cabo, tenha

cuidado, dado que a ficha na extremidade do cabo pode fazer ricochete na parte final da rebobinagem. Recomenda-se que se segure na ficha durante a rebobinagem.

## Dicas de limpeza

### 5 Bocal para fendas

Utilize o bocal para fendas para espaços apertados.

### 7 Bocal para estofos

Utilize o bocal para estofos para móveis estofados.

### 8 Bocal com escova

Utilize o bocal com escova para cortinados e peitoris.

### 9 Bocal para pavimento duro

Utilize o bocal para pavimentos duros.

### 10 Bocal combinado

Ajuste o bocal combinado dependendo do tipo de pavimento.

### 11 Bocal Turbo

Utilize o bocal turbo para a limpeza eficaz de alcatifas.

### 12 Bocal Mini Turbo

Utilize o bocal mini turbo para a limpeza eficiente dos móveis

O bocal da fenda, do bocal para estofos e de escova é ficado situado sob a tampa do acessórios. A tampa do acessórios é aberta pressionando a tecla da liberação para baixo. A tampa é fechada manualmente.

Os tipos de bocais incluídos pode variar de modelo para modelo.

## Resolução de problemas

A reparação ou assistência de componentes eléctricos como o fio ou o motor têm que ser efectuadas por um centro de assistência autorizado.

Se a máquina não arrancar	Verifique se a ficha está correctamente colocada na tomada.
	Pode ter queimado um fusível no prédio, e que necessita de ser substituído.
	O fio ou a ficha podem estar danificados e têm que ser reparados por um centro de serviços autorizado.
Potência de sucção reduzida	O saco de pó pode estar cheio e necessita de ser mudado, veja as Instruções.
	O pré-filtro o filtro HEPA pode ser bloqueado e ter de ser mudado, veja as instruções.
	A pega da mangueira, mangueira ou bocal pode estar bloqueado e necessita de ser limpo.
Se a máquina parar	O fusível térmico pode ter queimado, veja as instruções.

## Assistência e manutenção

- Guarde a máquina no interior e num ambiente seco.
- Mude o pré-filtro a cada quatro sacos de pó. A embalagem de sacos de pó inclui quatro sacos de pó e um pré-filtro.
- Limpe a superfície da máquina com um pano seco ou um pano com um pouco de detergente.
- Encomende os acessórios originais num revendedor local.
- Assistência – contacte o seu revendedor local.

## Reciclar e descartar

Recicle a embalagem e descarte a máquina de acordo com as recomendações das autoridades locais.

Corte o fio o mais curto possível para evitar que alguém se fira na máquina descartada.

## Compromisso ambiental

Esta máquina foi concebida tendo em mente o ambiente. A pega da mangueira.

## Responsabilidade

A Nilfisk rejeita toda a responsabilidade por quaisquer danos causados por utilização incorrecta ou modificações efectuadas na máquina.

## Informação

Para obter mais informações consulte [www.nilfisk.pt](http://www.nilfisk.pt)

## Garantias

A garantia pode variar de acordo com o país. Contacte o seu revendedor local para obter mais informações.

## Garantia e assistência

Este aspirador Nilfisk da série Select está coberto com uma garantia de cinco (5) anos sobre a máquina, que cobre o motor, o rebobinador do cabo, o interruptor e a caixa. Os bocais, filtros, mangueiras, tubos e outros acessórios estão cobertos por doze meses apenas quanto a defeitos de fabrico e exclui o desgaste normal.

A garantia inclui as peças sobresselentes e a mão-de-obra e cobre os defeitos de fabrico e de material que possam ocorrer durante a normal utilização doméstica.

A assistência ao abrigo da garantia apenas será efectuada se puder ser provado que a avaria ocorreu dentro do período de garantia do produto (um certificado de garantia correctamente preenchido ou factura de compra impressa ou carimbada com a data e tipo de produto) e na condição que o aspirador tenha sido comprado como novo e distribuído pela Nilfisk.

Em caso de reparação de avarias, o cliente tem que submeter o aspirador ao revendedor ao qual foi comprado ou directamente à Nilfisk à custa do próprio cliente.

## A garantia não cobre

- Desgaste normal de acessórios e filtros.
- Avarias ou danos que ocorram como resultado directo ou indirecto de utilização incorrecta – tal como a aspiração de entulho, cinzas quentes ou pó desodorizante de alcalifas.
- Abuso, perda ou falta de manutenção como descrita nas Instruções para o uso.
- Pó de gesso
- Pó de serra
- Água
- Não devem ser usados para reformas de casa.

Nem irá cobrir configuração incorrecta ou deficiente, isto é, montagem ou ligação, nem danos provocados por fogo, incêndio, trovoadas ou flutuações invulgares de tensão ou quaisquer distúrbios eléctricos tal como fusíveis avariados ou instalações eléctricas com defeito na rede de distribuição de energia, e avarias ou danos em geral que a Nilfisk considera serem resultado de causas diversas de defeitos de fabrico e material.

## A garantia torna-se inválida

- Se uma avaria é causada devido à utilização de sacos de pó e filtros não originais Nilfisk.
- Se o número de identificação for removido do aspirador.
- Se o aspirador tiver sido reparado por um revendedor ou centro de assistência não autorizado pela Nilfisk.
- Se a máquina for utilizada num ambiente comercial, ou seja, empresas de construção, empresas de limpeza, comércio profissional ou qualquer outra utilização não-doméstica.

## A garantia é válida em

Grã-Bretanha, Irlanda, Alemanha, Bélgica, Áustria, Suíça, França, Espanha, Portugal, Itália, Holanda, Suécia, Noruega, Dinamarca, Finlândia, China, Estónia, Letónia, Lituânia, Polónia, Eslovénia, Hungria, República Checa, Eslováquia, Grécia, Rússia, Turquia, Austrália e Nova Zelândia.

## WEEE



Símbolo  no produto ou na embalagem indica que esse produto não deve ser tratado como um resíduo doméstico. Ao contrário, deve ser levado ao local de recolha adequado para a reciclagem de equipamentos electroelectrónicos. Ao se assegurar que o tratamento deste equipamento foi adequado, estará a ajudar a prevenir consequências potenciais ao meio ambiente e à saúde humana que poderiam ser causadas pelo manejo inapropriado do produto. Para mais informações sobre a reciclagem deste produto, entre em contacto com as autoridades locais, com o órgão responsável pela recolha de lixo ou a loja onde o produto foi adquirido.

## Especificações Técnicas

		Nilfisk Select	
		EU	UK
Tensão	V	220-230	220-240
Frequência da rede	Hz	50/60	
Consumo de potência IEC	W	750/800	
Potência de sucção, com bocal + tubo	W	200	
Rácio de fluxo de ar	l/min.	30	
Vácuo	kPa	20	
Nível de pressão acústica, IEC 60704-2-1	dB (A)	69	
Clase de eficiencia energética	-	A	
Rendimiento de limpieza en moqueta	-	C	
Rendimiento de limpieza en suelos duros	-	A	
Re-emisión de polvo	-	A	
Consumo de energía anual en kWh/año *)	-	27	
Cabo de alimentação: Comprimento	m	8	
Classe de isolamento	-	IP20	
Tipo de protecção	-	II	
Capacidade líquida do saco do pó	l	2,7	
Largura	mm	300	
Profundidade	mm	440	
Altura	mm	280	
Peso, apenas aspirador	kg	6,5	
Filtro	-	HEPA	

\*) Indicación del consumo de energía anual (kWh/año), basado en 50 tareas de limpieza. El consumo de energía anual real dependerá de cómo se utilice el aparato. Las mediciones se realizan de conformidad con las normas EN 60335-1, EN 60335-2-2 (seguridad), EN 60312-1 (rendimiento), EN 60704-1 y EN 60704-2 (ruido). Declaration of Conformity

## Declaração de conformidade

Nós,

Nilfisk A/S  
Kornmarksvej 1  
DK-2605 Broendby  
DINAMARCA

declaramos por esta via que o produto:

Marca	Descrição	Modelo
Nilfisk	Aspirador de utilização geral	Select Classic, Select Comfort, Select Superior *

declaramos por esta via que o produto:

Id e Versão	Título
EN 60335-1:2012	Uso doméstico e aparelhos elétricos similares - Segurança - Parte 1: Requisitos gerais
EN 60335-2-2:2010 + A11:2012+A1:2013	Uso doméstico e aparelhos elétricos similares - Segurança - Parte 2-2: Requisitos particulares para aspiradores e aparelho de limpeza por aspiração de água
EN 55014-1:2006 +A1:2009+A2:2011	Compatibilidade eletromagnética - Requisitos para eletrodomésticos, ferramentas elétricas e aparelhos similares - Parte 1: Emissão
EN 55014-2:1997 +A1:2001+A2:2008	Compatibilidade eletromagnética - Requisitos para eletrodomésticos, ferramentas elétricas e aparelhos similares - Parte 2: Imunidade - Norma da família de produtos
EN 61000-3-2:2006 +A1:2009+A2:2009	Compatibilidade eletromagnética (CEM) - Parte 3-2: Limites - Limites para emissões de corrente harmônicas (corrente de entrada do equipamento de $\leq 16$ A por fase)
EN 61000-3-3:2013	Compatibilidade eletromagnética (CEM) - Parte 3-3: Limites - Limitação das variações de tensão, das flutuações de tensão e da tremulação em sistemas públicos de baixa tensão, para equipamentos com corrente nominal de $\leq 16$ A por fase e não sujeitos a ligação condicional
EN 50581:2012	Documentação técnica para avaliação de produtos elétricos e eletrônicos quanto a restrições de substâncias perigosas
*EN 300 220-2 V2.4.1	ERM; Dispositivos de curto alcance; Equipamento de rádio a usar no intervalo de frequências de 25 MHz a 1000 MHz com níveis de potência até 500 mW. Parte 2: NE harmonizada abrangendo os requisitos essenciais do artigo 3.2 da Diretiva R&TTE
*EN 301 489-1 V1.9.2	Norma EMC para equipamento e serviços de rádio; Parte 1: Requisitos elétricos comuns
*EN 301 489-3 V1.6.1	Norma EMC para equipamento e serviços de rádio; Parte 3: Condições específicas para Dispositivos de Curto Alcance (SRD) a operar em frequências entre 9 kHz e 246 GHz

Segundo as disposições de:

Diretiva relativa a baixa tensão 2006/95/CE

Diretiva relativa a compatibilidade eletromagnética (CEM) 2004/108/EC

Diretiva relativa ao uso de determinadas substâncias perigosas 2011/65/CE

Rotulagem energética de aspiradores 665/2013/EC

Requisitos de ecodesign para estados de vigília e de desativação 1275/2008/EC

Requisitos de ecodesign para aspiradores 666/2013/EC

\* R&TTE Directive 1999/5/EC

Hadsund 25-11-2015 Anton Sørensen  
Senior Vice President – Global Operations  
R&D – Vacuum Cleaners and High Pressure Washers



Local	Data	Nome e Título	Assinatura

1

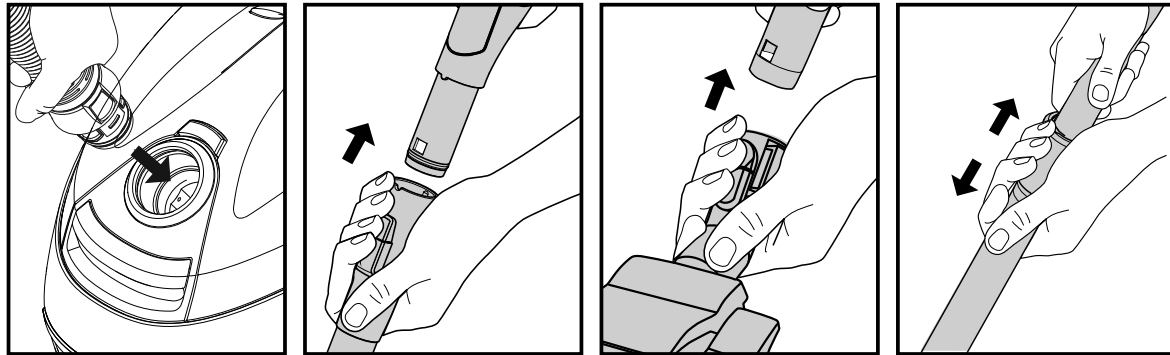

2

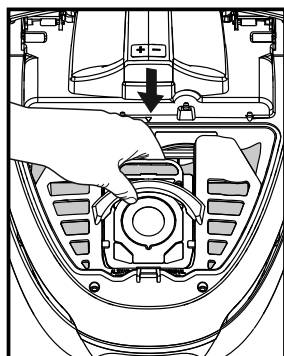
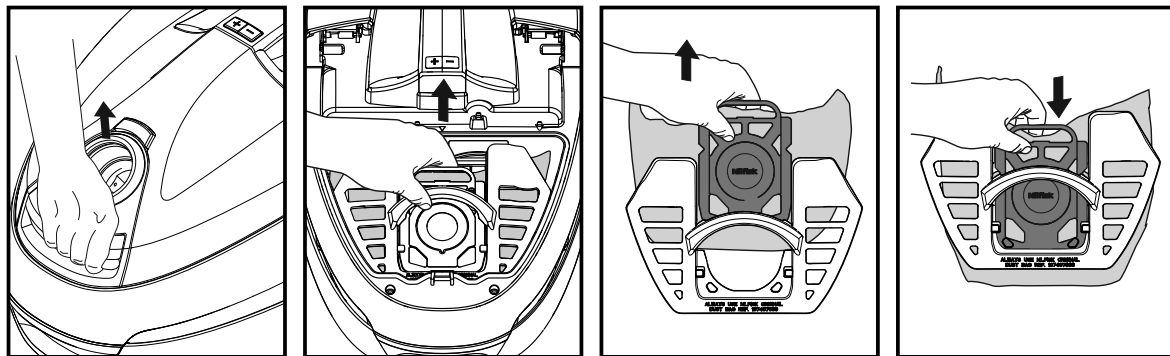

3

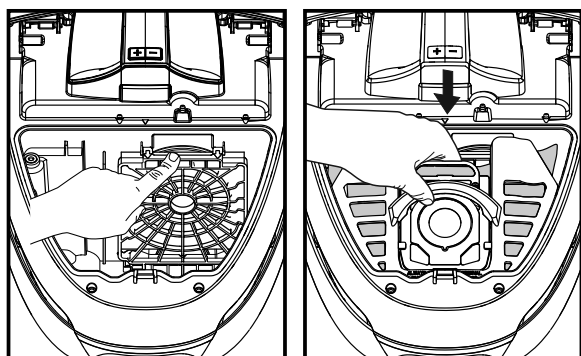
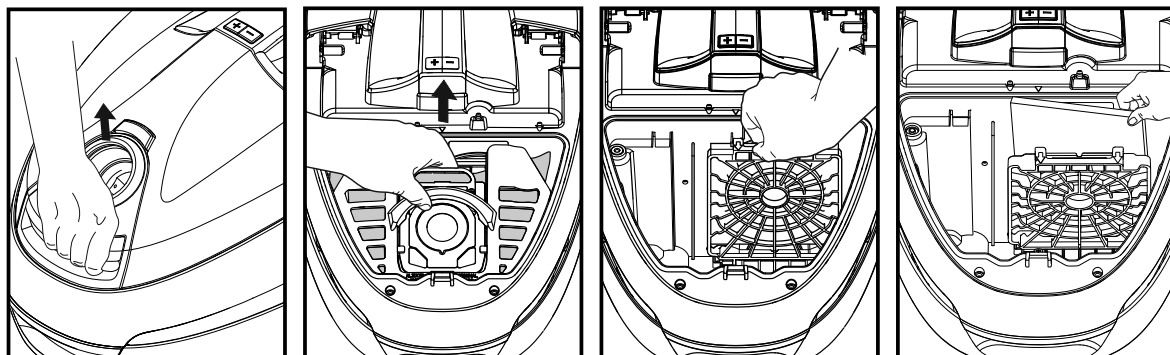

4

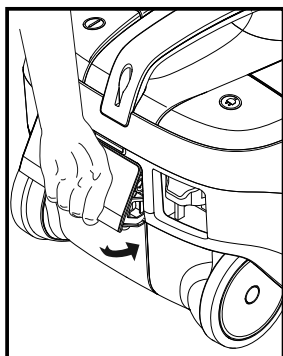
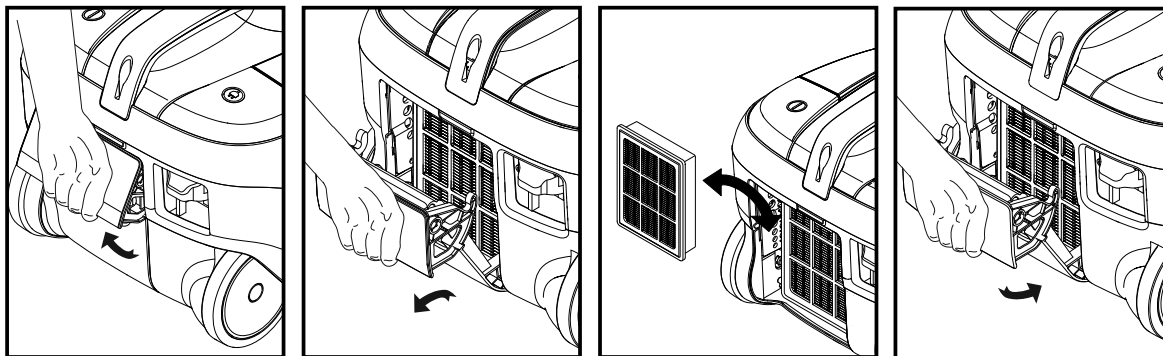

5

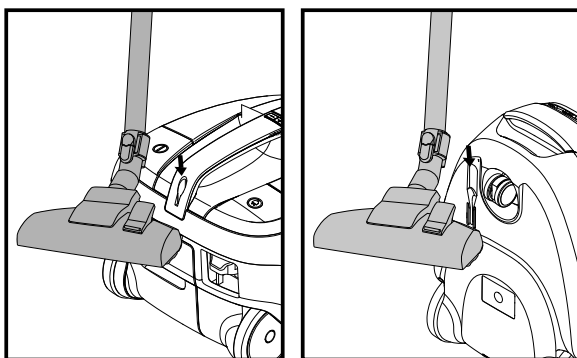

6

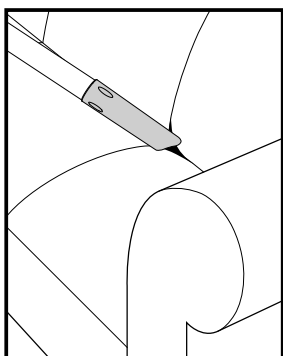

7

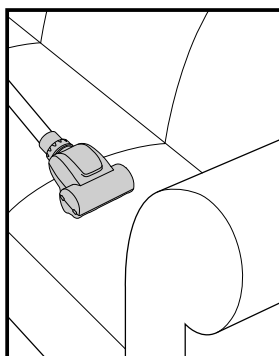
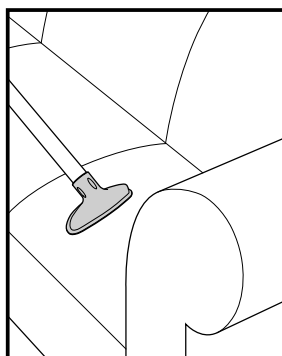

8

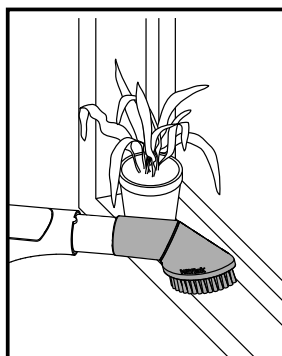
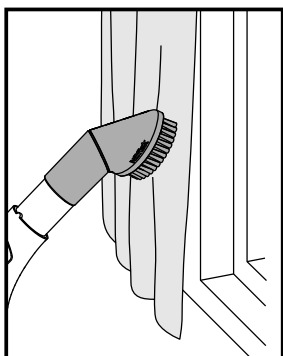

- 9
- 10
- 11

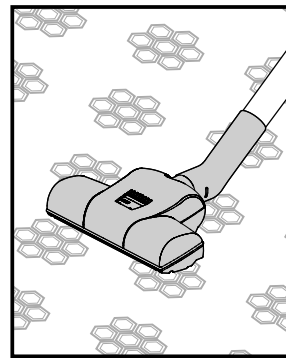
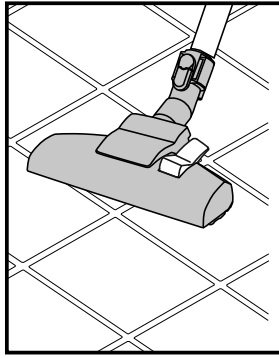
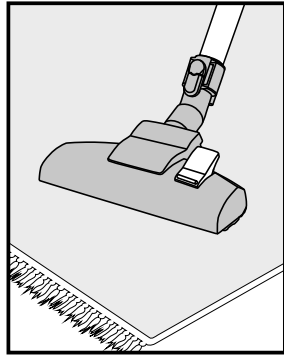
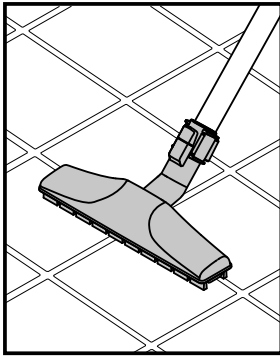



<http://www.nilfisk.com>

## HEAD QUARTER

### DENMARK

Nilfisk A/S  
Kornmarksvej 1  
DK-2605 Broendby  
Tel.: (+45) 4323 8100  
Website: [www.nilfisk.com](http://www.nilfisk.com)

## SALES COMPANIES

### ARGENTINA

Nilfisk srl.  
Edificio Central Park  
Herrera 1855, 6th floor/604  
Ciudad de Buenos Aires  
Tel.: (+54) 11 6091 1571  
Website: [www.nilfisk.com.ar](http://www.nilfisk.com.ar)

### AUSTRALIA

Nilfisk Pty Ltd  
Unit 1/13 Bessemer Street  
Blacktown NSW 2148  
Tel.: (+61) 2 98348100  
Website: [www.nilfisk.com.au](http://www.nilfisk.com.au)

### AUSTRIA

Nilfisk GmbH  
Metzgerstrasse 68  
5101 Bergheim bei Salzburg  
Tel.: (+43) 662 456 400 90  
Website: [www.nilfisk.at](http://www.nilfisk.at)

### BELGIUM

Nilfisk n.v.-s.a.  
Riverside Business Park  
Boulevard Internationalelaan 55  
Bâtiment C3/C4 Gebouw  
Bruxelles 1070  
Tel.: (+32) 14 67 60 50  
Website: [www.nilfisk.be](http://www.nilfisk.be)

### Brazil

Nilfisk do Brasil  
Av. Eng. Luis Carlos Berrini, 550  
40 Andar, Sala 03  
SP - 04571-000 Sao Paulo  
Tel.: (+11) 3959-0300 / 3945-4744  
Website: [www.nilfisk.com.br](http://www.nilfisk.com.br)

### CANADA

Nilfisk Canada Company  
240 Superior Boulevard  
Mississauga, Ontario L5T 2L2  
Tel.: (+1) 800-668-8400  
Website: [www.nilfisk.ca](http://www.nilfisk.ca)

### CHILE

Nilfisk S.A. (Comercial KCS Ltda)  
Salar de Llamara 822  
8320000 Santiago  
Tel.: (+56) 2684 5000  
Website: [www.nilfisk.cl](http://www.nilfisk.cl)

### CHINA

Nilfisk  
4189 Yindu Road  
Xinzhuang Industrial Park  
201108 Shanghai  
Tel.: (+86) 21 3323 2000  
Website: [www.nilfisk.cn](http://www.nilfisk.cn)

### CZECH REPUBLIC

Nilfisk s.r.o.  
VGP Park Horni Počernice  
Do Čertous 1/2658  
193 00 Praha 9  
Tel.: (+420) 244 090 912  
Website: [www.nilfisk.cz](http://www.nilfisk.cz)

### DENMARK

Nilfisk Danmark A/S  
Kornmarksvej 1  
2605 Brøndby  
Tel.: (+45) 4323 4050  
E-mail: [kundeservice.dk@nilfisk.com](mailto:kundeservice.dk@nilfisk.com)

### FINLAND

Nilfisk Oy Ab  
Koskelontie 23 E  
02920 Espoo  
Tel.: (+358) 207 890 600  
Website: [www.nilfisk.fi](http://www.nilfisk.fi)

### FRANCE

Nilfisk SAS  
26 Avenue de la Baltique  
Villebon sur Yvette  
91978 Courtabouef Cedex  
Tel.: (+33) 169 59 87 24  
Website: [www.nilfisk.fr](http://www.nilfisk.fr)

### GERMANY

Nilfisk GmbH  
Guido-Oberdorfer-Straße 2-10  
89287 Bellenberg

Tel.: (+49) (0)7306/72-444  
Website: [www.nilfisk.de](http://www.nilfisk.de)

### GREECE

Nilfisk A.E.  
Αναπαύσεως 29  
Κορωπί Τ.Κ. 194 00  
Tel.: (30) 210 9119 600  
Website: [www.nilfisk.gr](http://www.nilfisk.gr)

### HOLLAND

Nilfisk B.V.  
Versterkerstraat 5  
1322 AN Almere  
Tel.: (+31) 036 5460760  
Website: [www.nilfisk.nl](http://www.nilfisk.nl)

### HONG KONG

Nilfisk Ltd.  
2001 HK Worsted Mills  
Industrial Building  
31-39, Wo Tong Tsui St.  
Kwai Chung, N.T.  
Tel.: (+852) 2427 5951  
Website: [nilfisk.com](http://nilfisk.com)

### HUNGARY

Nilfisk Kft.  
II. Rákóczi Ferenc út 10  
2310 Szigetszentmiklós-Lakihegy  
Tel.: (+36) 24 475 550  
Website: [www.nilfisk.hu](http://www.nilfisk.hu)

### INDIA

Nilfisk India Limited  
Pramukh Plaza, 'B' Wing, 4th floor, Unit No. 403  
Cardinal Gracious Road, Chakala  
Andheri (East) Mumbai 400 099  
Tel.: (+91) 22 6118 8188  
Website: [www.nilfisk.in](http://www.nilfisk.in)

### IRELAND

Nilfisk  
1 Stokes Place  
St. Stephen's Green  
Dublin 2  
Tel.: (+35) 3 12 94 38 38  
Website: [www.nilfisk.ie](http://www.nilfisk.ie)

### ITALY

Nilfisk SpA  
Strada Comunale della Braglia, 18  
26862 Guardamiglio (LO)  
Tel.: (+39) (0) 377 414021  
Website: [www.nilfisk.it](http://www.nilfisk.it)

### JAPAN

Nilfisk Inc.  
1-6-6 Kita-shinyokohama, Kouhoku-ku  
Yokohama, 223-0059  
Tel.: (+81) 45548 2571  
Website: [www.nilfisk.com](http://www.nilfisk.com)

### MALAYSIA

Nilfisk Sdn Bhd  
Sd 33, Jalan KIP 10  
Taman Perindustrian KIP  
Sri Damansara  
52200 Kuala Lumpur  
Tel.: (60) 3603 627 43 120  
Website: [www.nilfisk.com](http://www.nilfisk.com)

### MEXICO

Nilfisk de Mexico, S. de R.L. de C.V.  
Pirineos #515 Int.  
60-70 Microparque  
Industrial WSantiago  
76120 Queretaro  
Tel.: (+52) (442) 427 77 00  
Website: [www.nilfisk.com](http://www.nilfisk.com)

### NEW ZEALAND

Nilfisk Limited  
Suite F, Building E  
42 Tawa Drive  
0632 Albany Auckland  
Tel.: (+64) 9 414 1996  
Website: [www.nilfisk.com](http://www.nilfisk.com)

### NORWAY

Nilfisk AS  
Bjørnerudveien 24  
1266 Oslo  
Tel.: (+47) 22 75 17 80  
Website: [www.nilfisk.no](http://www.nilfisk.no)

### PERU

Nilfisk S.A.C.  
Calle Boulevard 162, Of. 703, Lima 33- Perú  
Lima  
Tel.: (511) 435-6840  
Website: [www.nilfisk.com](http://www.nilfisk.com)

### POLAND

Nilfisk Sp. Z.O.O.  
Millenium Logistic Park  
ul. 3 Maja 8, Bud. B4  
05-800 Pruszków  
Tel.: (+48) 22 738 3750  
Website: [www.nilfisk.pl](http://www.nilfisk.pl)

### PORTUGAL

Nilfisk Lda.  
Sintra Business Park  
Zona Industrial Da Abrunheira  
Edifício 1, 1º A

P2710-089 Sintra  
Tel.: (+351) 21 911 2670  
Website: [www.nilfisk.pt](http://www.nilfisk.pt)

### RUSSIA

Nilfisk LLC  
Vyatskaya str. 27, bld. 7/1st  
127015 Moscow  
Tel.: (+7) 495 783 9602  
Website: [www.nilfisk.ru](http://www.nilfisk.ru)

### SINGAPORE

Den-Sin  
22 Tuas Avenue 2  
639453 Singapore  
Tel.: (+65) 6268 1006  
Website: [www.densin.com](http://www.densin.com)

### SLOVAKIA

Nilfisk s.r.o.  
Bancíkovej 1/A  
SK-821 03 Bratislava  
Tel.: (+421) 910 222 928  
Website: [www.nilfisk.sk](http://www.nilfisk.sk)

### SOUTH AFRICA

WAP South Africa  
12 Newton Street  
Spartan 1630  
Tel.: (+27) 11 975 7060  
Website: [www.wap.com.za](http://www.wap.com.za)

### SOUTH KOREA

Nilfisk Korea  
3F Duksoo B/D, 317-15  
Sungsoo-Dong 2Ga  
Sungdong-Gu, Seoul  
Tel.: (+82) 2497 8636  
Website: [www.nilfisk.co.kr](http://www.nilfisk.co.kr)

### SPAIN

Nilfisk S.A.  
Torre d'Ara,  
Passeig del Rengle, 5 Plta. 10ª  
08302 Mataró  
Tel.: (34) 93 741 2400  
Website: [www.nilfisk.es](http://www.nilfisk.es)

### SWEDEN

Nilfisk AB  
Taljegårdsgatan 4  
431 53 Möndal  
Tel.: (+46) 31 706 73 00  
Website: [www.nilfisk.se](http://www.nilfisk.se)

### SWITZERLAND

Nilfisk AG  
Ringstrasse 19  
Kircheberg/Industri Stelz  
9500 Wil  
Tel.: (+41) 71 92 38 444  
Website: [www.nilfisk.ch](http://www.nilfisk.ch)

### TAIWAN

Nilfisk Ltd  
Taiwan Branch (H.K)  
No. 5, Wan Fang Road  
Taipei  
Tel.: (+88) 6227 00 22 68  
Website: [www.nilfisk.tw](http://www.nilfisk.tw)

### THAILAND

Nilfisk Co. Ltd.  
89 Soi Chokechai-Ruammitr  
Viphavadee-Rangsit Road  
Ladyao, Jatuchak, Bangkok 10900  
Tel.: (+66) 2275 5630  
Website: [www.nilfisk.co.th](http://www.nilfisk.co.th)

### TURKEY

Nilfisk A.S.  
Serifali Mh. Bayraktar Bulv. Sehit Sk. No:7  
Umraniye, 34775 Istanbul  
Tel.: +90 216 466 94 94  
Website: [www.nilfisk.com.tr](http://www.nilfisk.com.tr)

### UNITED ARAB EMIRATES

Nilfisk Middle East Branch  
SAIF-Zone  
P.O. Box 122298  
Sharjah  
Tel.: (+971) (0) 655-78813  
Website: [www.nilfisk.com](http://www.nilfisk.com)

### UNITED KINGDOM

Nilfisk Ltd.  
Nilfisk House, Bowerbank Way  
Gilwilly Industrial Estate, Penrith  
Cumbria CA11 9BQ  
Tel.: (+44) (0) 1768 868995  
Website: [www.nilfisk.co.uk](http://www.nilfisk.co.uk)

### UNITED STATES

Nilfisk Inc.  
14600 21st Avenue North  
Plymouth, MN-55447  
Tel.: (+1) 800-989-2235  
Website: [www.nilfisk.com](http://www.nilfisk.com)

### VIETNAM

Nilfisk Vietnam  
No. 51 Doc Ngu Str.  
P. Vinh Phuc, Q.Ba Dinh  
Hanoi  
Tel.: (+84) 761 5642  
Website: [www.nilfisk.com](http://www.nilfisk.com)