

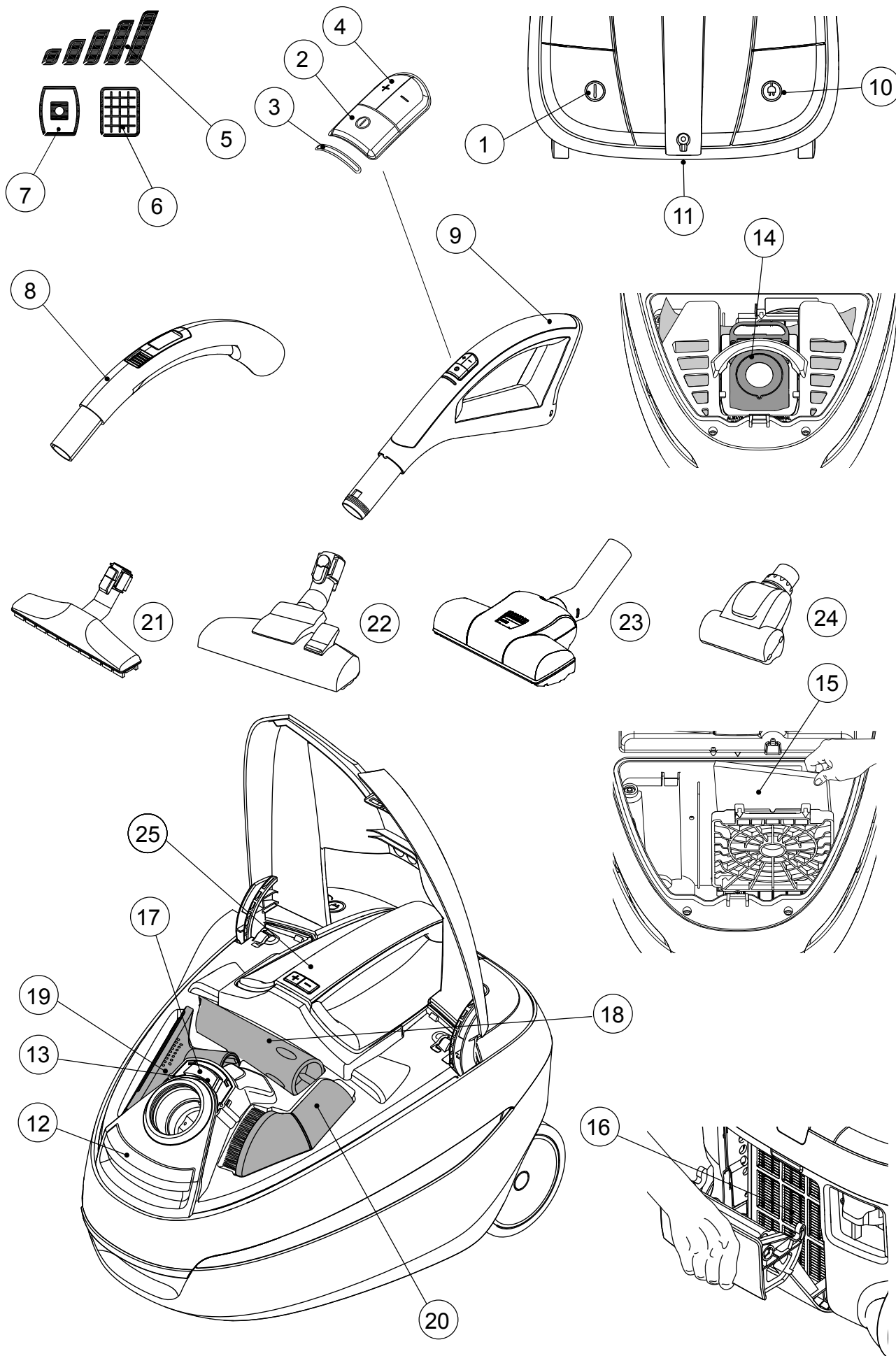

## Instructions for use





(EN)	Instructions for use .....	4- 10
(DE)	Betriebsanleitung.....	11- 17
(FR)	Instructions d'utilisation .....	18- 24
(ES)	Instrucciones de manejo.....	25- 31
(PT)	Instruções de operação .....	32- 38
(IT)	Istruzioni sull'uso .....	39- 45
(NL)	Gebruiksaanwijzing .....	46- 52
(SV)	Bruksanvisning .....	53- 59
(NO)	Instruksjonsbok.....	60- 66
(DA)	Brugsvejledning .....	67- 73
(FI)	Käyttöohje.....	74- 80
(KO)	사용 방법 .....	81- 86
(ET)	Kasutusjuhend.....	87- 92
(LV)	Lietošanas instrukcijas .....	93- 99
(LT)	Naudojimo instrukcija .....	100- 105
(PL)	Instrukcja obsługi.....	106- 112
(CS)	Návod k použití.....	113- 119
(SK)	Návod na použitie.....	120- 126
(HU)	Használati utasítás .....	127- 133
(SL)	Navodila za uporabo.....	134- 140
(EL)	Οδηγίες χρήσης.....	141- 147
(TR)	Kullanım Kılavuzu.....	148- 155
(RU)	Эксплуатации .....	156- 164
	Illustrations .....	165- 167

## Spoštovani kupec Nilfisk



Čestitamo za nakup novega sesalnika znamke Nilfisk.

Pred prvo uporabo aparata pozorno preberite celoten dokument in ga obdržite pri roki.

### Oznake v navodilih



## OPOZORILO

Nevarnost, ki lahko vodi do resnih poškodb in okvar.

### Kazalo

Pregled – ilustracije znotraj naslovne strani .....	134
Prikazni simboli na prenosnem ročaju .....	134
Varnostna navodila .....	134
Navodila za uporabo .....	135
Nasveti za čiščenje .....	137
Odpravljanje težav .....	137
Popravila in vzdrževanje .....	137
Garancija in popravila .....	137
WEEE .....	138
Technical Specifications .....	139
Izjava o skladnosti .....	140

### Pregled – ilustracije znotraj naslovne strani

1 Gumb za vklop/izklop
2 Gumb za vklop/izklop, daljinski upravljevec
3 Indikator za vklop/izklop, elektronski
4 Prilagajanje ravni moči, daljinsko krmiljenje
5 Indikator za prikaz ravni moči, elektronski
6 Indikator filtra HEPA, elektronski
7 Indikator vrečke za prah, elektronski
8 Odilo za ročaj
9 Ročaj, daljinski upravljalnik
10 Gumb za navijanje kabla
11 Konzola za odlaganje šobe za sesanje
12 Gumb za zapah pokrova, posoda za prah
13 Indikator vrečke za prah (modele Classic)
14 Vrečka za prah
15 Prefilter
16 Filter HEPA
17 Gumb za zapah pokrova, prostor za pripomočke
18 Ozka šoba
19 Šoba za oblazinjeno pohišstvo
20 Šoba s krtačo
21 Šoba za trda tla (ni standarden pripomoček pri vseh modelih)
22 Kombinirana šoba
23 Turbinska šoba (ni standarden pripomoček pri vseh modelih)
24 Šoba Mini Turbo (ni standarden pripomoček pri vseh modelih)
25 Ročaj za prenašanje

## Prikazni simboli na prenosnem ročaju

(ni na voljo za vse modele)



Vrečka za prah je polna in jo je potrebno zamenjati.



Potrebno je zamenjati filter HEPA. Utripajoč indikator – zgodnje opozorilo, filter HEPA prah bo potrebno kmalu zamenjati.



Naprava je.



Označuje trenutno raven moči.

Pridržujemo si pravico do sprememb specifikacij in podrobnosti brez predhodnega obvestila.

## Varnostna navodila



## OPOZORILO

- Naprave ne uporabljajte brez pravilno nameščenih vrečk za prah in filtrov.
- Naprava ni namenjena vsesavanju nevarnih materialov ali plina, saj lahko to resno ogrozi zdravje ljudi.
- Naprava ni namenjena vsesavanju vode ali ostalih tekočin.
- Ne vsesavajte ostrih predmetov npr. igel ali drobcev stekla.
- Ne vsesavajte ničesar, kar gori ali se kadi, npr. cigaret, vžigalic ali vročega pepela.
- Napravo uporabljajte in shranjujte znotraj in na suhem, pri 0 °C do 60 °C.
- Naprave ne uporabljajte zunaj.
- Naprave ne prijemajte z mokrimi rokami.
- Preden napravo izklopite, jo izključite.
- Za izklop primite za vtikač, ne vlecite kabla. Naprave ne nosite ali vlecite tako, da vlečete kabel.

- Naprave v primeru kakršnekoli poškodbe kabla ne uporabljajte. Redno preverjajte, ali je kabel poškodovan, predvsem če je bil po-teptan, priprt z vrati ali povežen.
- Če menite, da je naprava okvarjena, je ne uporabljajte. Če naprava pade na tla, je poškodovana, izpostavljena zunanjim pogojem in vodi, naj jo pregleda pooblaščen servisier.
- Ne spreminjajte ali prilagajajte mehanskih ali električnih varnostnih mehanizmov.
- Vsa popravila mora izvesti pooblaščen servisni center.
- Uporabljajte samo originalne vrečke za prah, originalne filtre in originalno dodatno opremo lokalnega dobavitelja. Uporaba nepooblaščenih vrečk za prah in filtrov bo razveljavila garancijo.
- Pred zamenjavo vrečke za prah ali filtra izključite in izklopite napravo in primite vtikač, ne vlecite kabla.
- Napravo lahko uporabljajo otroci, stari 8 let in več, in osebe z zmanjšanimi fizičnimi, senzornimi ali mentalnimi sposobnostmi ali s pomanjkanjem izkušenj ter znanja, če so pod stalnim nadzorom ali so dobili navodila o varni uporabi naprave ter razumejo možne nevarnosti.
- Otroci morajo biti nadzorovani, da se z napravo ne bi igrali.
- Otroci ne smejo izvajati čiščenja in uporabniškega vzdrževanja naprave brez nadzora.
- V primeru poškodbe napajalnega kabla mora le-tega zamenjati proizvajalec ali proizvajalčev servisni zastopnik oz. Ustrezno usposobljena oseba.
- Ne-polnilne baterije niso namenjene ponovnemu polnjenju.
- Ne uporabljajte mešanih tipov baterij, prav tako ne uporabljajte skupaj nove in že uporabljene baterije.
- Iztrošene baterije odstranite iz naprave in pri tem upoštevajte varno ravnanje z odpadki.
- Odstranite baterije tudi v primeru, da shranjujete napravo in je dlje časa ne nameravate znova uporabiti.
- Sponke za dovod elektrike ne smejo priti v kratak stik.

## Navodila za uporabo

Pred uporabo aparata preverite, da se predpisana napetost ujema z napetostjo vaše električne napeljave.

Pred prvo uporabo vstavite v aparat vrečko za prah in pred filter.

Številke **x** se nanašajo na ilustracije na strani 165-167.

## Zagon in zaustavitev

### Zagon

Izvlomite kabel in napravo vklopite v stensko vtičnico.

### Vklop/izklop:

1. možnost: Uporabi gumb za vklop/izklop na stroju
2. možnost: Uporabi gumb za vklop/izklop na daljinskem upravljalcu (ukrivljen konec).

Na voljo vam je pet nastavitev moči. Trenutna moč sesanja je prikazana na ročaju za prenašanje (le za modele Comfort/Superior). Pri modelu Superior lahko nastavitev moči spreminjate z daljinskim upravljalcem (ročaj cevi).

### Zaustavitev

Napravo izključite in izklopite. Izklopite tako, da primete vtikač, ne vlecite kabla.

## Priključitev cevi, cevke in cevnih nastavkov

1

1. Konektor cevi vstavite v sesalno odprtino dokler se ne zaskočita s klikom.
2. Ukrivljeno cevko priključite cevki in obračajte, dokler se ne zaskočita s klikom.
3. Priključite cevko in njen nastavek in obračajte, dokler se ne zaskočita s klikom.
4. Cevka je zložljiva in jo lahko prilagodite svoji višini. Prilagodljivo ročko izvalcite za podaljšanje cevke na željeno dolžino in potegnite nazaj za skrajšanje.

### Snemanje

- S pritiskom na gumb snemite nastavek s cevke.
- S pritiskom na gumb snemite nastavek z ukrivljene cevke.
- Za odstranitev cevnega priključka iz sesalne odprtine priključek pritiskom na gumb.

## Zamenjava vrečke za prah in filtrov

Velikost in kakovost vrečke za prah in filtrov vplivata na učinkovitost naprave. Uporaba neoriginalnih vrečk za prah ali neoriginalnih filtrov lahko omeji pretok zraka, kar lahko povzroči preobremenitev naprave. Uporaba neoriginalnih vrečk za prah in filtrov bo razveljavila garancijo.

Sesalnik ima popolnoma zaprt zračni sistem. To zagotavlja, da vhodni zrak in umazanija zapuščata stroj le preko filtra HEPA.

## Zamenjava vrečke za prah

2

Indikator vrečke za prah pokaže, kdaj je le-to potrebno zamenjati.

Vedno uporabljajte originalne vrečke za prah.

1. Odprite pokrov s pritiskom na zapahu v smeri puščic.
2. Odstranite držalo vrečke za prah, ki se nahaja v prostoru za prah.
3. Odstranite vrečko za prah od držala. Vrečko za prah zaprite s potiskom ročice ob vhodni odprtini vrečke.
4. Vstavite novo vrečko za prah. Plastični obroč vstavite v vodilo na držalu vrečke.
5. Vrečko za prah vstavite v prostor za prah. Preverite, da je vrečka za prah pravilno vstavljena v prostoru za prah.

## Zamenjava predfiltra

3

Predfilter ščiti motor z vsrkavanjem mikrodolcev, ki jih vrečka za prah ne more zadržati. Predfilter zamenjajte z vsako četrto vrečko za prah. Predfilter se nahaja za vrečko za prah. Vedno uporabljajte originalne filtre.

1. Odprite pokrov tako, da potegnete navzgor sprostilni zapah.
2. Odstranite držalo vrečke za prah in vrečko, ki se nahajata v prostoru za prah.
3. S potegom ročke odprite loputo predfiltra.
4. Izvalcite predfilter.

5. Vstavite nov predfilter (prepričajte se, da je besedilo čitljivo) in zaprite loputo predfiltra.
6. Vrečko za prah vstavite v prostor za prah. Preverite, da je vrečka za prah pravilno vstavljena v prostoru za prah.

## Zamenjava filtra HEPA

4

Filter HEPA čisti mikro delce, ki jih vrečka za prah ne more zadržati, iz izpušnega zraka. Filtra HEPA ni mogoče okrtati ali očistiti z vodo. Modela Comfort in Superior vsebujeta indikator HEPA filtra, ki nakaže, kdaj je potrebno filter zamenjati z novim. Pri osnovnih modelih zamenjajte HEPA filter hkrati ob vsaki četrti menjavi vrečke za prah. Vedno uporabljajte originalne vrečke in filtre.

1. Povlecite zavihek na zadnji strani sesalnika in odprite pokrov.
2. Izvalcite HEPA filter.
3. Vstavite nov HEPA filter. Preverite, da je HEPA filter pravilno vstavljen. **POZOR!** Dotaknite se samo plastičnega okvirja filtra
4. Vrnite pokrov in zaprite s potiskom zavihka navznoter. **POZOR!** Prepričajte se, da je pokrov popolnoma zaprt.

## Prilagodite moč sesanja

Vsi modeli imajo petstopenjsko prilagajanje na prenosnem ročaju. Moč sesanja lahko pri modelu Superior prilagajate tudi na ročaju cevi.

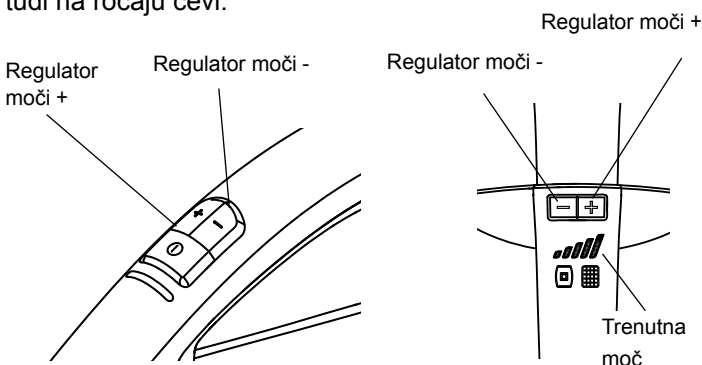

Trenutna moč sesanja je prikazana na ročaju za prenosanje (le za modele Comfort/Superior).

## Zamenjava baterije v ročaju cevi

1. Odprite pokrov na nosilcu baterije tako, da ga povlečete naprej v smeri ročaja cevi.
2. Zamenjajte dotrajani bateriji z novima, tipa 1,5 V AAA. Ko vstavljate bateriji v ležišče, bodite pozorni na polariteto.
3. Pokrov na nosilcu baterije povlecite nazaj, da zaslišite klik.

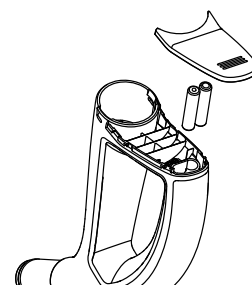

## Shranjevanje cevke in cevne nastavka

5

Prvi se nahaja na spodnji strani in ga lahko uporabite, ko naprava stoji na zadnji strani, drugi pa je na zadnji strani in ga lahko uporabite, ko naprava stoji na kolesih.

## Toplotna varovalka

Naprava je opremljena s toplotno varovalko, ki preprečuje premočno segrevanje naprave. Če toplotna varovalka pregori, naprava samodejno izklopi motor in se mora ohladiti, preden jo lahko ponovno zaženete.

### Ponovni zagon

1. Izklopite napravo in izvlecite kabel iz vtičnice.
2. Poskrbite, da nič ne ovira pretoka zraka skozi ukrivljeno cev, gumijasto cev, cev, cevni nastavek, vrečo za prah ali filtre.
3. Pustite napravo, da se ohladi.
4. Ponovno priklopite napravo in pritisnite gumb za zagon. Naprava se ne bo zagnala, dokler ne bo dovolj ohlajena. Če se naprava ne zažene, jo izklopite in odklopite. Poskusite znova nekoliko kasneje.



## OPOZORILO

Pri aktivaciji avtomatskega navijanja kábla je potrebno postopovati opatne, pretože zástrčka na konci kábla by sa mohla ku koncu navijanja rozkývat'. Preto sa odporúča počas navijania kábla držat' zástrčku.

## Nasveti za čiščenje

### 6 Cevni nastavek za špranje

Pri sesanju ozkih prostorov uporabite nastavek za špranje.

### 7 Cevni nastavek za čiščenje oblazinjenega pohištva

Za oblazinjeno pohištvo uporabite nastavek za čiščenje oblazinjenega pohištva.

### 8 Cevni nastavek s krtačo

Za zavese in okenske police uporabite cevni nastavek s krtačo.

### 9 Cevni nastavek za trda tla

Uporabite nastavek za trda tla.

### 10 Kombinirani cevni nastavek

Ovisno od vrste tal, nastavite kombinirani nastavek.

### 11 Turbo cevni nastavek

Za učinkovito čiščenje preprog uporabite turbo nastavek.

### 12 Šoba Mini Turbo

Mini Turbo šobo uporabite za učinkovito čiščenje pohištva

Ozki, oblazinjeno pohištvo in krtača šoba se nahajajo pod pokrovom opreme. Oprema Pokrov se odpre s pritiskom na

gumb navzdol za sprostitvev. Pokrov je potrebno zapreti ročno.

Za globoko čiščenje preprog uporabite električni nastavek.

## Odpravljanje težav

Popravilo ali servis električnih komponent, kot sta kabel in motor, sme izvesti samo pooblaščen servisni center.

Če se naprava ne zažene	Poskrbite, da je vtikač pravilno nameščen v stenski vtičnici.
	Morda je pregorela varovalka in jo je potrebno zamenjati.
	Morda sta poškodovana kabel ali vtikač, ki ju mora popraviti pooblaščen servisni center.
Zmanjšana moč sesanja	Morda je polna vrečka za prah in jo je potrebno.
	Predfilter ali HEPA filter se lahko zamašita in ju je potrebno zamenjati. Glej navodila.
	Morda so zamašeni ukrivljena cevka, cev, cevka ali cevkin nastavek in jih je potrebno očistiti.
Če se naprava zaustavi	Morda je pregorela toplotna varovalka, oglejte si navodila.

## Popravila in vzdrževanje

- Napravo hranite znotraj in v suhem okolju.
- Predfilter zamenjajte z vsako četrto vrečko za prah. Paket vrečke za prah vključuje štiri vrečke za prah in en predfilter.
- Površino naprave čistite s suho krpo ali vlažno krpo z malo čistilnega sredstva.
- Pri lokalnem zastopniku naročite originalne dodatke.
- Za popravila se obrnite na lokalnega zastopnika.

## Reciklaža in odlaganje

Reciklirajte embalažo in odvrzite napravo v skladu z zahtevami lokalnih oblasti.

Kolikor se da, skrajšajte kabel, da ne pride do poškodb na zavrženi napravi.

## Okoljska obveza

Ta naprava je zasnovana ob upoštevanju okoljevarstvenih dejavnikov. Vse plastične sestavne dele sesalnika je možno reciklirati.

## Odgovornost

Nilfisk ne prevzema odgovornosti za škodo, ki jo je povzročila nepravilna uporaba ali spreminjanje naprave.

Nilfisk ne prevzema odgovornosti za škodo, ki jo je povzročila nepravilna uporaba ali spreminjanje naprave.

## Informacije

Za dodatne informacije si oglejte [www.nilfisk.com](http://www.nilfisk.com)

## Garancije

Garancija se lahko razlikuje glede na državo. Za informacije se obrnite na lokalnega zastopnika.

## Garancija in popravila

Sesalnik Nilfisk Select ima petletno (5) garancijo za napravo, ki zajema motor, zvičajnik kabla, stikalo in ohišje. Cevni nastavki, filtri, gumijaste cevi, cevi in drugi dodatki imajo dvanajstmesečno garancijo le za tovarniške napake, kar ne vključuje obrabe in raztrganin.

Garancija vključuje rezervne dele in stroške dela in zajema tovarniške napake in napake na materialu, ki so se morda zgodile med normalno domačo uporabo.

Servis pod garancijo bo izveden le, če je lahko dokazano, da se je okvara zgodila v garancijskem obdobju izdelka (pravilno izpolnjen garancijski certifikat ali natisnjen/ožigosan blagajniški račun z datumom in vrsto izdelka) in pod pogojem, da je bil sesalnik kupljen kot nov izdelek v in ga je prodal Nilfisk.

V primeru popravila okvar mora stranka poslati sesalnik zastopniku, pri katerem je bil kupljen, ali neposredno na Nilfisk na lastne stroške. Po zaključenih potrebnih popravilih bo sesalnik vrnjen zastopniku ali na strankin zasebni naslov na tveganje in stroške podjetja Nilfisk.

## Garancija ne pokriva:

- Normalna obraba in raztrganine dodatkov in filtrov.
- Okvare ali poškodbe, ki so posledica neposredne ali posredne nepravilne uporabe – kot je sesanje drobnega kamenja, vročega pepela ali praška čistilnega sredstva za preproge.
- Zloraba, izguba ali pomanjkljivo vzdrževanje, kot je opisano v Navodilih za uporabo.
- Mavec prah.
- Saw prah.
- Voda.
- Ne sme se uporabljati za domače preнове.

Poleg tega garancija ne velja za nepravilno ali slabo konfiguracijo, na primer nastavitev ali priključitev, tudi za poškodovanje zaradi požara udara strele ali nenavadnih valovanj napetosti ali drugih električnih motenj, kot so okvarjene varovalke ali okvarjene električne napeljave na oskrbni mreži in okvare ali poškodbe na splošno, za katere Nilfisk meni, da so posledica drugih vzrokov in ne tovarniških napak in napak v materialu.

## Garancija postane nična:

- Če je okvaro povzročila uporaba neoriginalnih vrečk za prah in filtrov Nilfisk.
- Če je identifikacijska številka odstranjena s sesalnika.
- Če sesalnika ni popravil pooblaščen zastopnik ali servisna postaja Nilfisk.
- Če je naprava uporabljena v trgovskem okolju, npr. gradbenih podjetjih, čistilnih podjetjih, poklicnih trgovinah ali kateri drugi ne-domači uporabi.

## Garancija velja v naslednjih državah:

Velika Britanija, Irska, Nemčija, Belgija, Avstrija, Švica, Francija, Španija, Portugalska, Italija, Nizozemska, Švedska, Norveška, Danska, Finska, Kitajska, Estonija, Latvija, Litva, Poljska, Slovenija, Madžarska, Češka, Slovaška, Grčija, Rusija, Turčija, Avstralija in Nova Zelandija.

## WEEE



Simbol  na izdelku ali embalaži označuje, da naprava ne spada v gospodinjske odpadke. Napravo je treba predati v primerno zbiralno točko za recikliranje električnih in elektronskih naprav. S pravilnim odlaganjem izdelka boste pripomogli k onemogočanju možnih negativnih posledic na okolje in človeško zdravje, ki v jih v nasprotnem primeru lahko povzroči neprimerno odlaganje tega izdelka. Za podrobnejše informacije o recikliranju tega izdelka se posvetujte z lokalno mestno pisarno, odlagalnimi storitvami za gospodinjske odpadke ali v trgovini, kjer ste izdelek kupili.

## Technical Specifications

		Nilfisk Select	
		EU	UK
Napetost	V	220-230	220-240
Frekvenca napajanja	Hz	50/60	
Nazivna vhodna moč IEC	W	750/800	
Moč sesanja s priključenimi cevmi	W	200	
Zračni pretok	l/min.	30	
Vakuum	kPa	20	
Zvočni tlak, IEC 60704-2-1	dB (A)	69	
Razred energetske učinkovitosti	-	A	
Cleaning Učinkovitost čiščenja na preprogi performance on hard carpet	-	C	
Učinkovitost čiščenja na trdi podlagi	-	A	
Izpust prahu	-	A	
Letna poraba energije v kWh/leto *)	-	27	
Napajalni kabel: Dolžina	m	8	
Razred izolacije	-	IP20	
Vrsta zaščite	-	II	
Neto kapaciteta vrečke za prah	l	2,7	
Širina	mm	300	
Globina	mm	440	
Višina	mm	280	
Masa, samo sesalnik	kg	6,5	
Filter	-	HEPA	

\*) Predvidena letna poraba energije (kWh na leto), glede na 50 čiščenj. Dejanska letna poraba energije se lahko razlikuje glede na to, kako se uporablja napravo. Meritve, opravljene v skladu s standardi EN 60335-1, EN 60335-2-2 (varnost), EN 60312-1 (učinkovitost) in EN 60704-1, EN 60704-2 (hrup).

## Izjava o skladnosti

Mi,

Nilfisk A/S  
Kornmarksvej 1  
DK-2605 Brøndby  
DANSKA,

izjavljamo, da je izdelek:

Znamka	Opis	Model
Nilfisk	Večnamenski visokotlačni čistilnik	Select Classic, Select Comfort, Select Superior *

v skladu z naslednjimi standardi:

ID in različica	Naziv
EN 60335-1:2012	Gospodinjski in podobni električni aparati – Varnost – 1. del: Splošne zahteve
EN 60335-2-2:2010 + A11:2012+A1:2013	Gospodinjski in podobni električni aparati – Varnost – 2-2. del: Posebne zahteve za sesalnike prahu in aparate za čiščenje s sesanjem vode
EN 55014-1:2006 +A1:2009+A2:2011	Elektromagnetna združljivost – Zahteve za gospodinjske aparate, električna ročna orodja in podobne aparate – 1. del: Oddajanje
EN 55014-2:1997 +A1:2001+A2:2008	Elektromagnetna združljivost – Zahteve za gospodinjske aparate, električna ročna orodja in podobne aparate – 2. del: Odpornost proti motnjam – Standard za proizvod
EN 61000-3-2:2006 +A1:2009+A2:2009	Elektromagnetna združljivost (EMC) – 3-2. del: Mejne vrednosti – Mejne vrednosti za oddajanje harmonskih tokov (vhodni tok opreme do vključno 16 A na fazo)
EN 61000-3-3:2013	Elektromagnetna združljivost (EMC) – 3-3. del: Mejne vrednosti – Omejitev vrednosti kolebanja napetosti in flikerja v nizkonapetostnih napajalnih sistemih za opremo z nazivnim tokom do 16 A na fazo in ni priključena pod posebnimi pogoji
EN 50581:2012	Tehnična dokumentacija za vrednotenje električnih in elektronskih izdelkov glede omejevanja uporabe nevarnih snovi
*EN 300 220-2 V2.4.1	ERM; Naprave kratkega dosega; Radijska oprema, ki se uporablja v frekvenčnem območju od 25 MHz do 1000 MHz z ravno moči do 500 mW. 2. del: Harmonizirani EN, ki zajema bistvene zahteve člena 3.2 direktive R & TTE
*EN 301 489-1 V1.9.2	EMC standard za radijsko opremo in storitve; 1. del: Splošne tehnične zahteve
*EN 301 489-3 V1.6.1	EMC standard za radijsko opremo in storitve; 3. del: Posebni pogoji za naprave kratkega dosega (SRD), ki delujejo na frekvencah med 9 kHz in 246 GHz

V skladu z določili:

Direktive o nizki napetosti 2006/95/ES

Direktive o elektromagnetni združljivosti (EMC) 2004/108/ES

Direktive o omejevanju uporabe nekaterih nevarnih snovi 2011/65/ES

Delegirano uredbo Komisije (EU) št. 665/2013 o dopolnitvi Direktive 2010/30/EU v zvezi z označevanjem sesalnikov z energijskimi nalepkami 665/2013/ES

Okoljsko primerna zasnova stanju pripravljenosti in izključenosti 1275/2008/ES

Uredbo Komisije (EU) št. 666/2013 o izvajanju Direktive 2009/125/ES glede zahtev za okoljsko primerno zasnovo sesalnikov

\* Direktive R&TTE 1999/5/EC

Hadsund 25-11-2015 Anton Sørensen  
Senior Vice President – Global Operations  
R&D – Vacuum Cleaners and High Pressure Washers



Kraj	Datum	Ime in naziv	Podpis

1

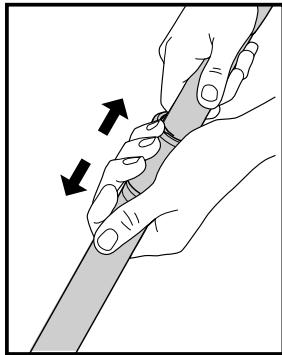
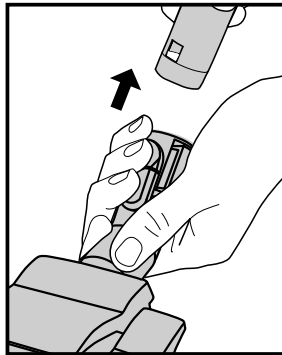
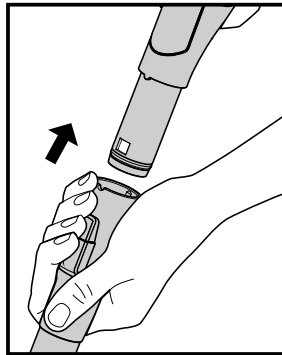
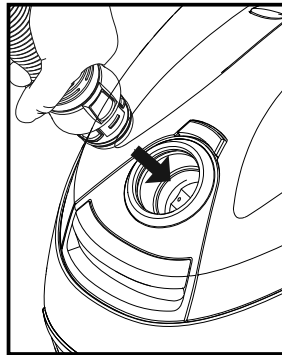

2

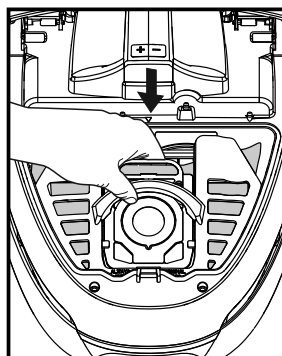
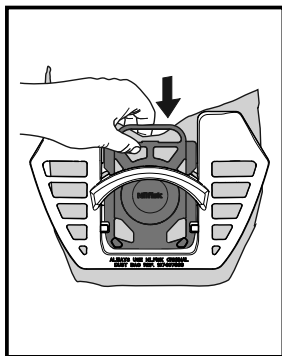
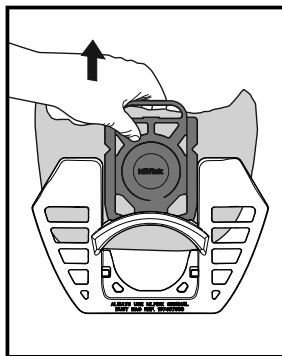
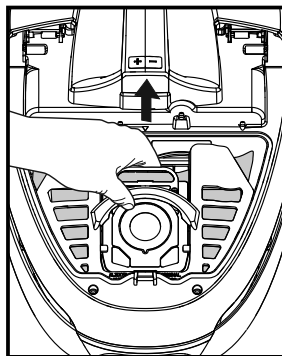
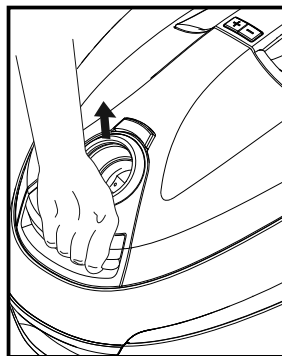

3

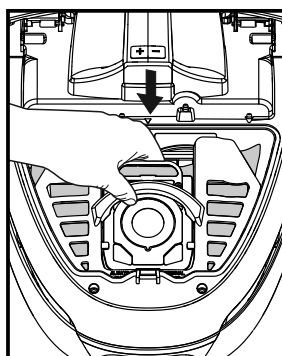
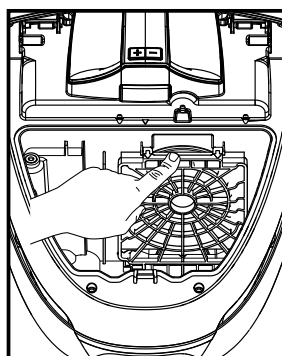
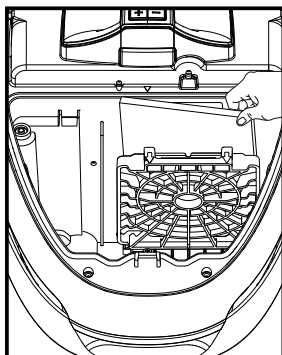
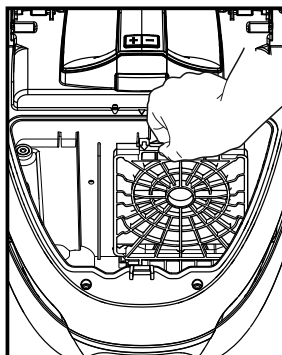
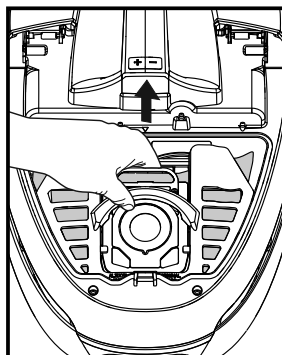
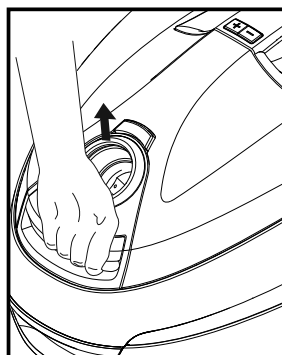

4

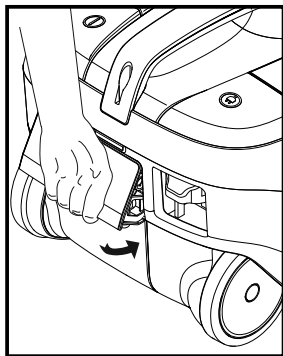
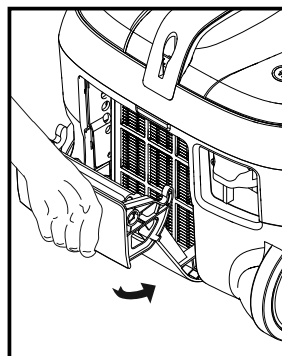
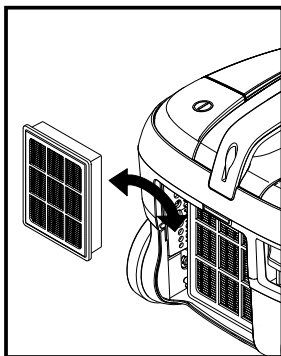
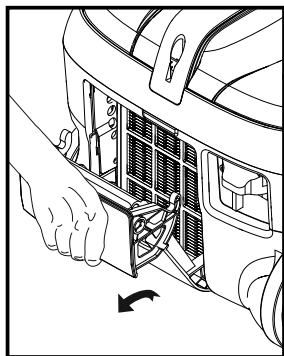
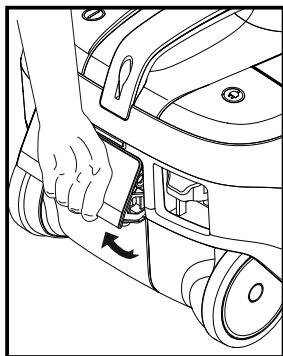

5

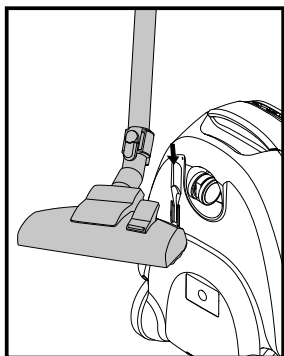
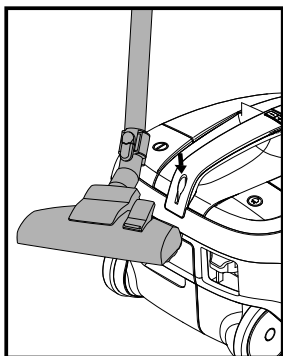

6

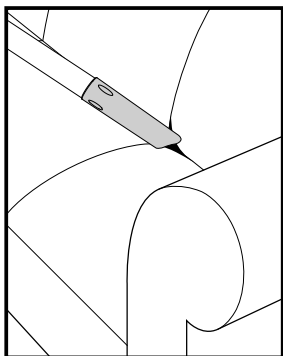

7

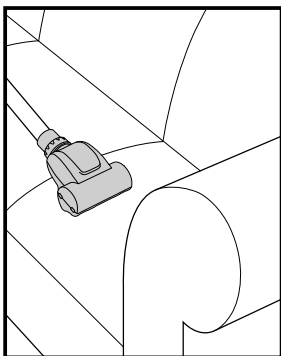
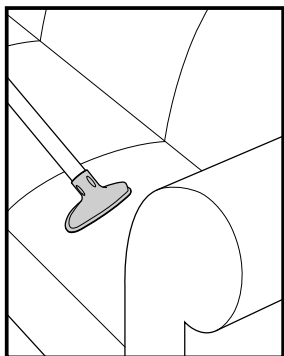

8

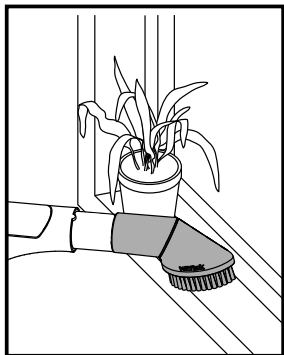
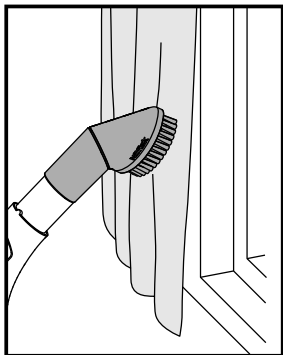

- 9
- 10
- 11

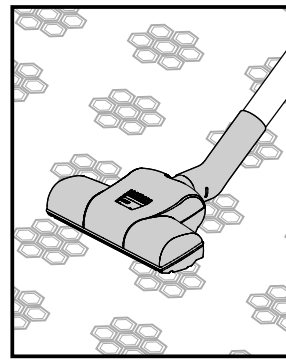
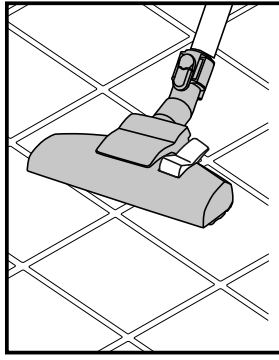
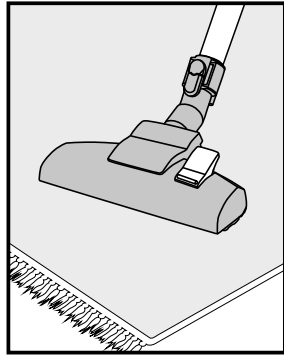
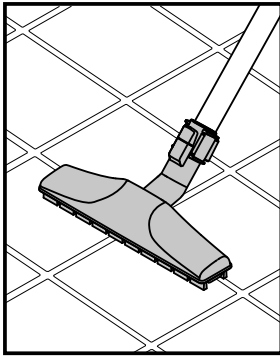



<http://www.nilfisk.com>

## HEAD QUARTER

### DENMARK

Nilfisk A/S  
Kornmarksvej 1  
DK-2605 Broendby  
Tel.: (+45) 4323 8100  
Website: [www.nilfisk.com](http://www.nilfisk.com)

## SALES COMPANIES

### ARGENTINA

Nilfisk srl.  
Edificio Central Park  
Herrera 1855, 6th floor/604  
Ciudad de Buenos Aires  
Tel.: (+54) 11 6091 1571  
Website: [www.nilfisk.com.ar](http://www.nilfisk.com.ar)

### AUSTRALIA

Nilfisk Pty Ltd  
Unit 1/13 Bessemer Street  
Blacktown NSW 2148  
Tel.: (+61) 2 98348100  
Website: [www.nilfisk.com.au](http://www.nilfisk.com.au)

### AUSTRIA

Nilfisk GmbH  
Metzgerstrasse 68  
5101 Bergheim bei Salzburg  
Tel.: (+43) 662 456 400 90  
Website: [www.nilfisk.at](http://www.nilfisk.at)

### BELGIUM

Nilfisk n.v.-s.a.  
Riverside Business Park  
Boulevard Internationalelaan 55  
Bâtiment C3/C4 Gebouw  
Bruxelles 1070  
Tel.: (+32) 14 67 60 50  
Website: [www.nilfisk.be](http://www.nilfisk.be)

### Brazil

Nilfisk do Brasil  
Av. Eng. Luis Carlos Berrini, 550  
40 Andar, Sala 03  
SP - 04571-000 Sao Paulo  
Tel.: (+11) 3959-0300 / 3945-4744  
Website: [www.nilfisk.com.br](http://www.nilfisk.com.br)

### CANADA

Nilfisk Canada Company  
240 Superior Boulevard  
Mississauga, Ontario L5T 2L2  
Tel.: (+1) 800-668-8400  
Website: [www.nilfisk.ca](http://www.nilfisk.ca)

### CHILE

Nilfisk S.A. (Comercial KCS Ltda)  
Salar de Llamara 822  
8320000 Santiago  
Tel.: (+56) 2684 5000  
Website: [www.nilfisk.cl](http://www.nilfisk.cl)

### CHINA

Nilfisk  
4189 Yindu Road  
Xinzhuang Industrial Park  
201108 Shanghai  
Tel.: (+86) 21 3323 2000  
Website: [www.nilfisk.cn](http://www.nilfisk.cn)

### CZECH REPUBLIC

Nilfisk s.r.o.  
VGP Park Horni Počernice  
Do Čertous 1/2658  
193 00 Praha 9  
Tel.: (+420) 244 090 912  
Website: [www.nilfisk.cz](http://www.nilfisk.cz)

### DENMARK

Nilfisk Danmark A/S  
Kornmarksvej 1  
2605 Brøndby  
Tel.: (+45) 4323 4050  
E-mail: [kundeservice.dk@nilfisk.com](mailto:kundeservice.dk@nilfisk.com)

### FINLAND

Nilfisk Oy Ab  
Koskelontie 23 E  
02920 Espoo  
Tel.: (+358) 207 890 600  
Website: [www.nilfisk.fi](http://www.nilfisk.fi)

### FRANCE

Nilfisk SAS  
26 Avenue de la Baltique  
Villebon sur Yvette  
91978 Courtabouef Cedex  
Tel.: (+33) 169 59 87 24  
Website: [www.nilfisk.fr](http://www.nilfisk.fr)

### GERMANY

Nilfisk GmbH  
Guido-Oberdorfer-Straße 2-10  
89287 Bellenberg

Tel.: (+49) (0)7306/72-444  
Website: [www.nilfisk.de](http://www.nilfisk.de)

### GREECE

Nilfisk A.E.  
Αναπαύσεως 29  
Κορωπί T.K. 194 00  
Tel.: (30) 210 9119 600  
Website: [www.nilfisk.gr](http://www.nilfisk.gr)

### HOLLAND

Nilfisk B.V.  
Versterkerstraat 5  
1322 AN Almere  
Tel.: (+31) 036 5460760  
Website: [www.nilfisk.nl](http://www.nilfisk.nl)

### HONG KONG

Nilfisk Ltd.  
2001 HK Worsted Mills  
Industrial Building  
31-39, Wo Tong Tsui St.  
Kwai Chung, N.T.  
Tel.: (+852) 2427 5951  
Website: [nilfisk.com](http://nilfisk.com)

### HUNGARY

Nilfisk Kft.  
II. Rákóczi Ferenc út 10  
2310 Szigetszentmiklós-Lakihegy  
Tel.: (+36) 24 475 550  
Website: [www.nilfisk.hu](http://www.nilfisk.hu)

### INDIA

Nilfisk India Limited  
Pramukh Plaza, 'B' Wing, 4th floor, Unit No. 403  
Cardinal Gracious Road, Chakala  
Andheri (East) Mumbai 400 099  
Tel.: (+91) 22 6118 8188  
Website: [www.nilfisk.in](http://www.nilfisk.in)

### IRELAND

Nilfisk  
1 Stokes Place  
St. Stephen's Green  
Dublin 2  
Tel.: (+35) 3 12 94 38 38  
Website: [www.nilfisk.ie](http://www.nilfisk.ie)

### ITALY

Nilfisk SpA  
Strada Comunale della Braglia, 18  
26862 Guardamiglio (LO)  
Tel.: (+39) (0) 377 414021  
Website: [www.nilfisk.it](http://www.nilfisk.it)

### JAPAN

Nilfisk Inc.  
1-6-6 Kita-shinyokohama, Kouhoku-ku  
Yokohama, 223-0059  
Tel.: (+81) 45548 2571  
Website: [www.nilfisk.com](http://www.nilfisk.com)

### MALAYSIA

Nilfisk Sdn Bhd  
Sd 33, Jalan KIP 10  
Taman Perindustrian KIP  
Sri Damansara  
52200 Kuala Lumpur  
Tel.: (60) 3603 627 43 120  
Website: [www.nilfisk.com](http://www.nilfisk.com)

### MEXICO

Nilfisk de Mexico, S. de R.L. de C.V.  
Pirineos #515 Int.  
60-70 Microparque  
Industrial WSantiago  
76120 Queretaro  
Tel.: (+52) (442) 427 77 00  
Website: [www.nilfisk.com](http://www.nilfisk.com)

### NEW ZEALAND

Nilfisk Limited  
Suite F, Building E  
42 Tawa Drive  
0632 Albany Auckland  
Tel.: (+64) 9 414 1996  
Website: [www.nilfisk.com](http://www.nilfisk.com)

### NORWAY

Nilfisk AS  
Bjørnerudveien 24  
1266 Oslo  
Tel.: (+47) 22 75 17 80  
Website: [www.nilfisk.no](http://www.nilfisk.no)

### PERU

Nilfisk S.A.C.  
Calle Boulevard 162, Of. 703, Lima 33- Perú  
Lima  
Tel.: (511) 435-6840  
Website: [www.nilfisk.com](http://www.nilfisk.com)

### POLAND

Nilfisk Sp. Z.O.O.  
Millenium Logistic Park  
ul. 3 Maja 8, Bud. B4  
05-800 Pruszków  
Tel.: (+48) 22 738 3750  
Website: [www.nilfisk.pl](http://www.nilfisk.pl)

### PORTUGAL

Nilfisk Lda.  
Sintra Business Park  
Zona Industrial Da Abrunheira  
Edifício 1, 1º A

P2710-089 Sintra  
Tel.: (+351) 21 911 2670  
Website: [www.nilfisk.pt](http://www.nilfisk.pt)

### RUSSIA

Nilfisk LLC  
Vyatskaya str. 27, bld. 7/1st  
127015 Moscow  
Tel.: (+7) 495 783 9602  
Website: [www.nilfisk.ru](http://www.nilfisk.ru)

### SINGAPORE

Den-Sin  
22 Tuas Avenue 2  
639453 Singapore  
Tel.: (+65) 6268 1006  
Website: [www.densin.com](http://www.densin.com)

### SLOVAKIA

Nilfisk s.r.o.  
Bancíkovej 1/A  
SK-821 03 Bratislava  
Tel.: (+421) 910 222 928  
Website: [www.nilfisk.sk](http://www.nilfisk.sk)

### SOUTH AFRICA

WAP South Africa  
12 Newton Street  
Spartan 1630  
Tel.: (+27) 11 975 7060  
Website: [www.wap.com.za](http://www.wap.com.za)

### SOUTH KOREA

Nilfisk Korea  
3F Duksoo B/D, 317-15  
Sungsoo-Dong 2Ga  
Sungdong-Gu, Seoul  
Tel.: (+82) 2497 8636  
Website: [www.nilfisk.co.kr](http://www.nilfisk.co.kr)

### SPAIN

Nilfisk S.A.  
Torre d'Ara,  
Passeig del Rengle, 5 Plta. 10ª  
08302 Mataró  
Tel.: (34) 93 741 2400  
Website: [www.nilfisk.es](http://www.nilfisk.es)

### SWEDEN

Nilfisk AB  
Taljegårdsgatan 4  
431 53 Möndal  
Tel.: (+46) 31 706 73 00  
Website: [www.nilfisk.se](http://www.nilfisk.se)

### SWITZERLAND

Nilfisk AG  
Ringstrasse 19  
Kircheberg/Industri Stelz  
9500 Wil  
Tel.: (+41) 71 92 38 444  
Website: [www.nilfisk.ch](http://www.nilfisk.ch)

### TAIWAN

Nilfisk Ltd  
Taiwan Branch (H.K)  
No. 5, Wan Fang Road  
Taipei  
Tel.: (+88) 6227 00 22 68  
Website: [www.nilfisk.tw](http://www.nilfisk.tw)

### THAILAND

Nilfisk Co. Ltd.  
89 Soi Chokechai-Ruammitr  
Viphavadee-Rangsit Road  
Ladyao, Jatuchak, Bangkok 10900  
Tel.: (+66) 2275 5630  
Website: [www.nilfisk.co.th](http://www.nilfisk.co.th)

### TURKEY

Nilfisk A.S.  
Serifali Mh. Bayraktar Bulv. Sehit Sk. No:7  
Umraniye, 34775 Istanbul  
Tel.: +90 216 466 94 94  
Website: [www.nilfisk.com.tr](http://www.nilfisk.com.tr)

### UNITED ARAB EMIRATES

Nilfisk Middle East Branch  
SAIF-Zone  
P.O. Box 122298  
Sharjah  
Tel.: (+971) (0) 655-78813  
Website: [www.nilfisk.com](http://www.nilfisk.com)

### UNITED KINGDOM

Nilfisk Ltd.  
Nilfisk House, Bowerbank Way  
Gilwilly Industrial Estate, Penrith  
Cumbria CA11 9BQ  
Tel.: (+44) (0) 1768 868995  
Website: [www.nilfisk.co.uk](http://www.nilfisk.co.uk)

### UNITED STATES

Nilfisk Inc.  
14600 21st Avenue North  
Plymouth, MN-55447  
Tel.: (+1) 800-989-2235  
Website: [www.nilfisk.com](http://www.nilfisk.com)

### VIETNAM

Nilfisk Vietnam  
No. 51 Doc Ngu Str.  
P. Vinh Phuc, Q.Ba Dinh  
Hanoi  
Tel.: (+84) 761 5642  
Website: [www.nilfisk.com](http://www.nilfisk.com)