

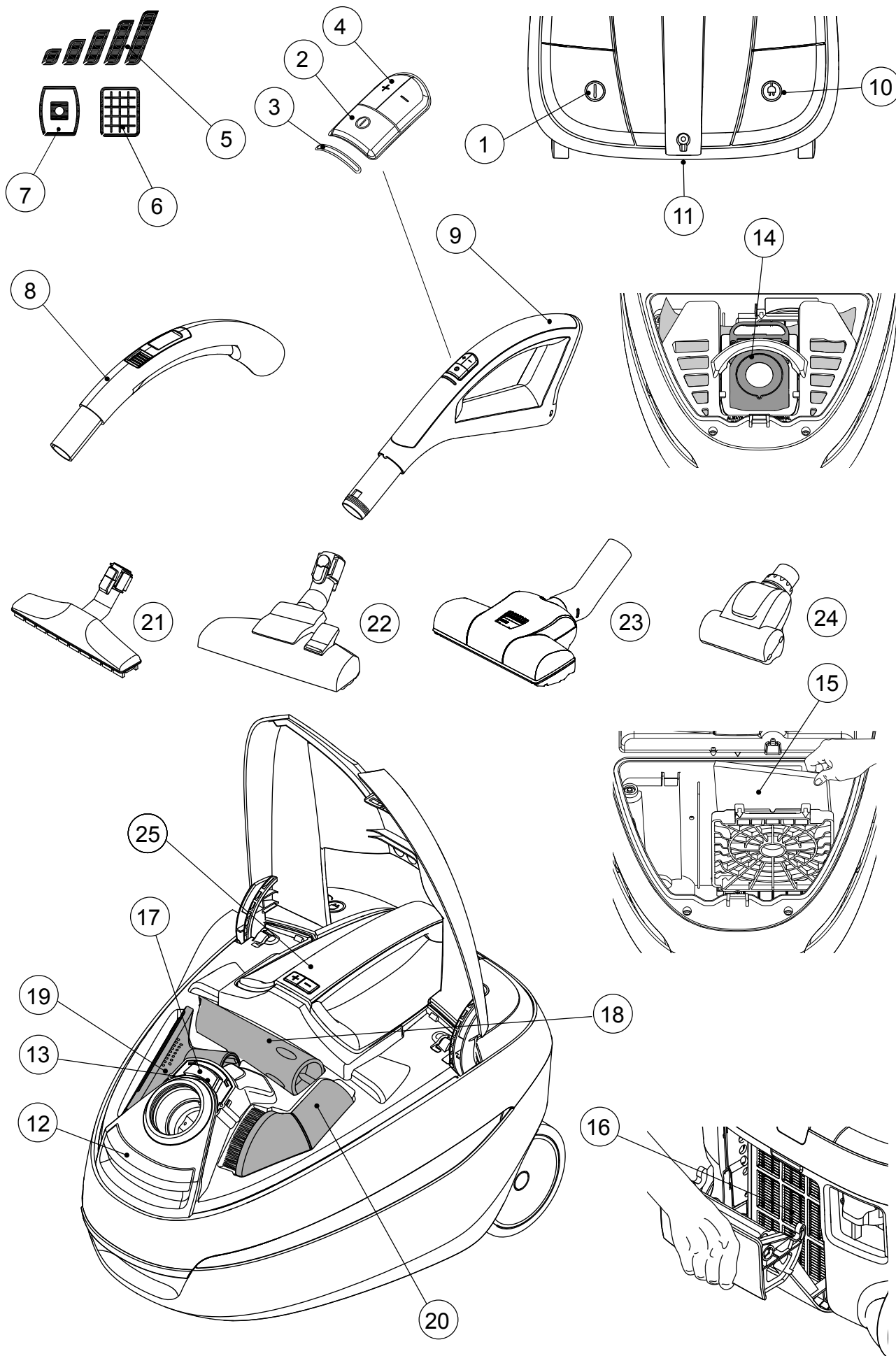

Instructions for use





(EN)	Instructions for use	4- 10
(DE)	Betriebsanleitung.....	11- 17
(FR)	Instructions d'utilisation	18- 24
(ES)	Instrucciones de manejo.....	25- 31
(PT)	Instruções de operação	32- 38
(IT)	Istruzioni sull'uso	39- 45
(NL)	Gebruiksaanwijzing	46- 52
(SV)	Bruksanvisning	53- 59
(NO)	Instruksjonsbok.....	60- 66
(DA)	Brugsvejledning	67- 73
(FI)	Käyttöohje.....	74- 80
(KO)	사용 방법	81- 86
(ET)	Kasutusjuhend.....	87- 92
(LV)	Lietošanas instrukcijas	93- 99
(LT)	Naudojimo instrukcija	100-105
(PL)	Instrukcja obsługi.....	106- 112
(CS)	Návod k použití.....	113- 119
(SK)	Návod na použitie.....	120-126
(HU)	Használati utasítás	127- 133
(SL)	Navodila za uporabo.....	134- 140
(EL)	Οδηγίες χρήσης.....	141- 147
(TR)	Kullanım Kılavuzu.....	148- 155
(RU)	Эксплуатации	156- 164
	Illustrations	165- 167

Kjære Nilfisk-kunde



Gratulerer med din nye Nilfisk-støvsuger.

Før du bruker dette apparatet første gang må du sikre at du har lest gjennom hele dette dokumentet og har det lett tilgjengelig.

Symboler som er brukt for merking



ADVARSEL

Fare som kan føre til alvorlig personskade og annen skade.

Innholdsfortegnelse sidehenvisning

Oversikt (andre omslagsside).....	60
Vis symboler på bærehåndtaket.....	60
Sikkerhetsregler.....	60
Bruksanvisning.....	61
Støvsugingstips.....	63
Feilsøking.....	63
Service og vedlikehold.....	63
Garanti og service.....	63
WEEE.....	64
Tekniske spesifikasjoner.....	65
Samsvarserklæring.....	66

Oversikt (andre omslagsside)

1 På/av-knapp
2 På/av-knapp, fjernkontroll
3 På/av-indikator, elektronisk
4 Strømnivå, fjernkontroll
5 Strømnivå-indikator, elektronisk
6 HEPA-filte-indikator, elektronisk
7 Støvpose-indikator, elektronisk
8 Manuell håndtak
9 Håndtak, fjernkontroll
10 Kabelinnrulling knappen
11 Parkeringsfeste
12 Åpne/lukke-knapp, støvbeholder
13 Støvpose-indikator (Classic modeller)
14 Støvpose
15 Forfilter
16 HEPA-filter
17 Åpne/lukke-knapp, tilbehørdeksel
18 Fugemunnstykke
19 Møbelmunnstykke
20 Børstemunnstykke
21 Hardt gulv-munnstykke (ikke standard for alle modeller)
22 Kombimunnstykke
23 Turbomunnstykke (ikke standard for alle modeller)
24 Mini Turbomunnstykke (ikke standard for alle modeller)
25 Bærehåndtak

Vis symboler på bærehåndtaket

(ikke standard for alle modeller)



Støvposen er full og må skiftes.



HEPA-filteret må skiftes. Blinkende indikator – tidlig varsling, HEPA-filteret må skiftes snart.



Støvsuger PÅ



Indikerer gjeldende effektnivå.

Spesifikasjoner og detaljer kan endres uten varsel.

Sikkerhetsregler



ADVARSEL

- Støvsugeren må ikke brukes uten at støvpose og filtre er satt riktig i.
- Denne støvsugeren er ikke ment til å sugе opp helsefarlige materialer eller gass, da dette kan utsette mennesker for alvorlig helsefare.
- Støvsugeren må ikke brukes til å sugе opp vann eller annen væske.
- Ikke sug opp skarpe gjenstander som nåler eller glassbiter.
- Ikke sug opp noe som brenner eller ryker, som sigaretter, fyrstikker eller varm aske.
- Støvsugeren skal brukes og oppbevares innendørs og i tørre omgivelser fra 0 °C til 60 °C.
- Ikke bruk støvsugeren utendørs.
- Ikke ta i støvsugeren med våte hender.
- Slå av støvsugeren før støpselet trekkes ut av stikkontakten.
- Når ledningen skal trekkes ut, må du holde i støpselet og ikke dra

- i ledningen. Ikke bær eller trekk støvsugeren i ledningen.
- Støvsugeren må ikke brukes dersom ledningen viser noe som helst tegn til skade. Kontroller ledningen jevnlig med henblikk på skade, spesielt hvis den har kommet i klem eller er blitt kjørt over.
 - Ikke bruk støvsugeren hvis den virker defekt. Få støvsugeren kontrollert av et autorisert servicesenter hvis den har falt i gulvet, er skadd, har stått utendørs eller vært utsatt for vann.
 - Det må ikke foretas endringer eller modifikasjoner på de mekaniske eller elektriske sikkerhetsanordninger.
 - Alle reparasjoner skal utføres av et autorisert servicesenter.
 - Bruk kun originale støvposer, originale filtre og originalt tilbehør fra din lokale forhandler. Bruk av uoriginale støvposer og filtre vil oppheve garantien.
 - Slå av støvsugeren og trekk ut støpselet før du begynner å skifte støvpose eller filter, og dra ikke i ledningen.
 - Dette apparatet kan brukes av barn fra 8 år og oppover og personer med reduserte fysiske, sensoriske eller mentale evner eller som mangler erfaring og kunnskap, hvis de er under oppsyn eller har fått veiledning i hvordan apparatet brukes på en forsvarlig måte og forstår hvilke farer det innebærer.
 - Barn må være under oppsyn for å sikre at de ikke leker med apparatet.
 - Rengjøring og vedlikehold skal ikke utføres av barn uten at de er under oppsyn.
 - Hvis strømledningen er skadet, må den byttes ut av produsenten, produsentens servicerepresentant eller andre personer med liknende kvalifikasjoner for å unngå at det oppstår farer.
 - Batterier som ikke er oppladbare må ikke lades.
 - Forskjellige typer batterier eller nye og gamle batterier må ikke blandes.
 - Oppbrukte batterier må fjernes fra produktet og avfallshåndteres på forskriftsmessig måte.
 - Hvis produktet skal oppbevares og ikke brukes i en lengre periode, må batteriene tas ut.
 - Batteripolene må ikke kortsluttes.

Bruksanvisning

Før støvsugeren tas i bruk, må du forvise deg om at spenningen angitt på typeskiltet på støvsugerens underside tilsvarer nettspenningen. Støvsugeren leveres med støvpose og forfilter.

Tallene **x** henviser til bildene på side 165-167.

Start og stopp

Start

Trekk ut ledningen og plugg støpselet i en stikkontakt.

På/av:

Alternativ 1: Bruk på/av på maskin

Alternativ 2: Bruk på/av på fjernkontroll (bøyd ende).

Effekten kan endres mellom fem innstillinger. Gjeldende nivå vises på bærehåndtaket (kun Comfort/Superior). På Superior-modellene kan strøminnstillingen også justeres med fjernkontrollen (slangehåndtaket)..

Stopp

Slå av støvsugeren og trekk støpselet ut av stikkontakten. Trekk ut ledningen ved å holde i støpselet, ikke dra i ledningen.

Kople til slange, rør og munnstykker

1

1. Stikk slangekoplingen inn i sugeåpningen til de låser med et klikk.
2. Kople slangehåndtaket til røret og vri til de låser med et klikk.
3. Sett munnstykket på røret og vri til de låser med et klikk.
4. Røret er teleskopisk og kan justeres etter din egen høyde. Trekk ut justeringshåndtaket for å forlenge røret, og skyv det inn for å forkorte det, til ønsket lengde.

Frakopling

- Kople munnstykket fra røret ved å trykke på knappen.
- Kople slangehåndtaket fra røret ved å trykke på knappen.
- Kople slangen fra sugeåpningen ved å trykke på knappen.

Skifte støvpose og filtre

Støvposen og filtrenes størrelse og kvalitet er avgjørende for støvsugerens effekt. Bruk av uoriginale støvposer eller uoriginale filtre kan redusere luftgjennomstrømningen, slik at støv- sugeren overbelastes. Bruk av uoriginale støvposer eller filtre vil oppheve garantien.

Maskinen er fullstendig lufttett. Det sikrer at luft og smuss som kommer inn i maskinen kun kan komme ut gjennom HEPA-filteret i enden.

Skifte støvpose

2

Støvposeindikatoren viser når støvposen skal skiftes. Bruk alltid originale støvposer.

1. Åpne lokket ved å skyve på låsespaken i retning av pilene.
2. Fjern støvposeholderen fra støvbeholderen.
3. Fjern støvpose fra holder. Støvposen kan lukkes ved å skyve ned kragéhåndtaket.
4. Sett inn den nye støvposen ved å føre kragen inn i sporene til poseholderen.
5. Plasser poseholderen i støvbeholderen. Kontroller at støvposen er korrekt satt inn i støvbeholderen.

Bytte forfilter

3

Forfilteret beskytter motoren ved å absorbere mikropartikler støvposen ikke kan holde på. Skift forfilter for hver fjerde støvpose. Forfilteret er plassert bak støvposen. Bruk alltid originale filtre.

1. Åpne dekslet ved å dra opp utløseren.
2. Fjern støvposeholderen med pose fra støvbeholderen.
3. Åpne forfilteret ved å dra i håndtaket.

4. Ta ut forfilteret.

5. Sett i det nye forfilteret (sørg for at teksten kan leses) og lukke klemmen på forfilteret.

6. Plasser poseholderen i støvbeholderen. Kontroller at støvposen er korrekt satt inn i støvbeholderen.

Skifte HEPA-filter

4

HEPA-filteret rengjør utløpsluften for mikropartikler støvposen ikke kan holde på. HEPA-filteret kan ikke børstes eller vaskes rent. Comfort- og Superior-modellene har en HEPA-filterindikator som viser når HEPA-filteret må skiftes ut. For Classic-modeller, bør HEPA-filteret skiftes ut for hver 4. støvposeskifte. Bruk alltid originale støvposer og filtre.

1. Åpne dekslet bak på maskinen ved å dra i klaffen.
2. Ta ut HEPA-filteret.
3. Sett i nytt HEPA-filter. Kontroller at HEPA-filteret er korrekt plassert. **NB:** Berør kun filterplastrammen
4. Sett dekslet tilbake på plass og lukk ved å dra klaffen inn. Kontroller at dekslet er helt lukket.

Justere sugeeffekten

Alle modeller har en fem trinns justering på bærehåndtaket. Sugeseffekten kan også justeres på slangehåndtaket på Superior-modellene.

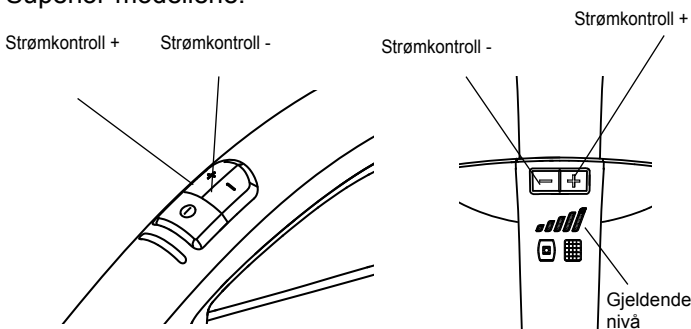

Gjeldende nivå vises på bærehåndtaket (Superior/Comfort modeller).

Batteriskifte i slangehåndtaket

1. Åpne lokket på batteriholderen ved å skyve det mot fronten av slangehåndtaket.
2. Skift ut nye batterier med to nye, type 1,5V AAA. Sørg for at batteriene er plassert korrekt vei.
3. Skyv batteridekslet tilbake inntil du hører et klikk.



Parkere slange og munnstykke

5

Det er to parkeringsfester. Festet på undersiden brukes når støvsugeren står på høykant, festet på baksiden brukes når støvsugeren står på hjulene.

Varmesikring

Støvsugeren er utstyrt med en varmesikring som hindrer at støvsugeren overopphetes. Hvis varmesikringen løser ut, slår støvsugeren automatisk av motoren, og den må avkjøles før den kan startes på ny.

Ny start

1. Slå av støvsugeren og trekk støpselet ut av stikkontakten.
2. Påse at luftstrømmen gjennom det bøyde røret, slangen, røret, munnstykket, støvposen eller filtrene ikke er hindret.
3. La støvsugeren avkjøles.
4. Plugg i støpselet igjen og trykk på startknappen. Støvsugeren starter ikke før den er tilstrekkelig avkjølt. Hvis støvsugeren ikke starter, må du slå den av og trekke ut støpselet. Prøv igjen etter en stund.



ADVARSEL

Når du aktiverer den automatisk kabelsnella må du passe på at pluggenden av ledningen kan svinge på seg den siste delen av innrullingen. Vi anbefaler deg å holde i pluggen mens du ruller den inn.

Støvsugingstips

6 Fugemunnstykke

Bruk fugemunnstykket på trange steder.

7 Møbelmunnstykke

Bruk møbelmunnstykket på stoppede møbler.

8 Sugebørste

Bruk sugebørsten på gardiner og vinduskarmer.

9 Munnstykke for hardt gulv

Bruk munnstykket for hardt gulv.

10 Kombinasjonsmunnstykke

Juster kombinasjonsmunnstykket etter typen gulv.

11 Turbomunnstykke

Bruk turbomunnstykket til effektiv støvsuging av tepper.

12 Mini Turbomunnstykke

Bruk mini turbo-munnstykket for effektiv støvsuging av møbler
Fugemunnstykke, møbelmunnstykke och sugebørste er plassert i tilbehørsromet. Åpne tilbehørslokket ved å trykke i mitten på knappen.
Dekslet lukkes automatisk.

Munnstykkene som følger med kan variere fra modell til modell.

Feilsøking

Reparasjon eller vedlikehold av elektriske komponenter som ledning eller motor må kun utføres av et autorisert service-senter.

Hvis støvsugeren ikke starter	Påse at støpselet satt ordentlig i stikkontakten.
	En sikring i huset kan være røket og må skiftes.
	Ledningen eller støpselet kan være skadd og må repareres ved et autorisert servicesenter.
Redusert sug-effekt	Støvposen er eventuelt full og må skiftes, se anvisningene.
	Forfilteret eller HEPA-filteret kan bli blokkert og det kan bli nødvendig å skifte det ut. Se veiledningen.
	Det slangehåndtaket, slangen, røret eller munnstykket kan være tett og må rengjøres.
Hvis støvsugeren stanser	Varmesikringen kan ha løst ut, se anvisningene.

Service og vedlikehold

- Støvsugeren skal oppbevares innendørs i tørre omgivelser.
- Skift forfilter for hver fjerde støvpose. Pakken med støvposer inneholder fire støvposer og ett forfilter.
- Rengjør støvsugeren utvendig med en tørr klut eller en klut fuktet med litt vaskemiddel.
- Bestill originalt tilleggsutstyr fra din lokale forhandler.
- Service – kontakt din lokale forhandler.

Resirkulering og kassering

Emballasjen skal resirkuleres og støvsugeren kasseres i henhold til anbefaling fra lokale myndigheter.

Kutt ledningen så kort som mulig for å unngå at noen blir skadd av den kasserte støvsugeren.

Miljøforpliktelse

Denne støvsugeren er konstruert med tanke på miljøet. Alle plastdeler kan resirkuleres.

Ansvar

Nilfisk fraskriver seg ethvert ansvar for skade som skyldes feilaktig bruk eller modifikasjon av støvsugeren.

Garantier

Garantin kan variera mellan olika länder. Kontakta din återförsäljare för besked om vad som gäller i ditt land.

Information

For ytterligere informasjon, se www.nilfisk.no

Garantier

Garantien kan variere fra land til land. Ta kontakt med din forhandler for nærmere informasjon.

Garanti og service

Denne støvsugeren i Nilfisk Select-serien er omfattet av en fem (5) års garanti som dekker motor, kabeltrommel, bryter og hus. Munnstykker, filtre, slanger, rør og annet tilbehør har garanti i tolv måneder utelukkende vedrørende fabrikkasjonsfeil, og garantien gjelder ikke slitasje.

Garantien omfatter reservedeler og arbeidskostnader og dekker produksjons- og materialfeil som kan oppstå under normal hjemmebruk.

Service i henhold til garantien vil bare bli utført hvis det kan godtgjøres at skaden oppsto innenfor produktets garantiperiode (korrekt utfylt garantibevis eller trykt/stemplet kvittering med dato og produkttype) og forutsatt at støvsugeren ble kjøpt som et nytt produkt og er distribuert av Nilfisk.

I tilfelle reparasjon av skader må kunden levere støvsugeren til forhandleren der den ble kjøpt, eller direkte til Nilfisk for kundens regning.

Når eventuelle nødvendige reparasjoner er fullført, returneres støvsugeren til forhandleren eller kundens privatsadresse for Nilfisks risiko og regning.

Garantien omfatter ikke:

- Normal slitasje av tilbehør og filtre.
- Skader som direkte eller indirekte skyldes feilaktig bruk – som støvsuging av rivingsavfall, varm aske eller teppe-deodorantpulver.
- Misbruk, tap eller manglende vedlikehold slik det er beskrevet i Bruksanvisning .
- Gipsstøv.
- Så støv.
- Vann.
- Bør ikke brukes til hjemme renoveringer.

Garantien dekker heller ikke feilaktig tilkopling av støvsugeren, brannskader, brann, lynnedslag eller uvanlige spenningsvingninger eller andre elektriske forstyrrelser i ledningsnettet, eller generelle skader som Nilfisk anser som resultat av annet enn produksjons- og materialskader.

Garantien oppheves:

- Hvis en skade skyldes bruk av uoriginale Nilfisk støvposer og filtre.
- Hvis identitetsnummeret fjernes fra støvsugeren.
- Hvis støvsugeren er reparert av en forhandler eller serviceverksted som ikke er tilknyttet Nilfisk.
- Hvis støvsugeren brukes kommersielt, dvs. på byggeplasser, hos rengjøringsfirmaer eller annen bruk utenfor hjemmebruk.

Garantien er gyldig i:

Storbritannia, Irland, Tyskland, Belgia, Østerrike, Sveits, Frankrike, Spania, Portugal, Italia, Holland, Sverige, Norge, Danmark, Finland, Kina, Estland, Latvia, Litauen, Polen, Slovenia, Ungarn, Czech Republic, Slovakia, Hellas, Russland, Tyrkia, Australia og New Zealand.

WEEE



Symbolet  på produktet eller emballasjen indikerer at dette produktet ikke kan behandles som husholdningsavfall. I stedet skal det leveres til aktuelt innsamlingspunkt for resirkulering av elektrisk og elektronisk utstyr. Ved å sørge for at dette produktet kasseres korrekt, bidrar du til å forebygge mulige negative følger for miljøet og folks helse, hvilket ellers kan forårsakes ved feilaktig avfallshåndtering av dette produktet. For nærmere informasjon om resirkulering av dette produktet, vennligst kontakt din lokale representant, renholdsverket eller butikken der du kjøpte produktet.

Tekniske spesifikasjoner

		Nilfisk Select	
		EU	UK
Spenning	V	220-230	220-240
Nettfrekvens	Hz	50/60	
Strømforbruk IEC	W	750/800	
Sugeeffekt, med slange og rør	W	200	
Luftstrøm	l/min.	30	
Vakuum	kPa	20	
Lydtrykknivå , IEC 60704-2-1	dB (A)	69	
Energieffektivitetsklasse	-	A	
Rengjøringsytelse/resultat på teppe	-	C	
Rengjøringsytelse/resultat på hardt gulv	-	A	
Støvutslipp	-	A	
Årlig energiforbruk i kWh/år *)	-	27	
Strømledning: Lengde	m	8	
Beskyttelsesklasse	-	IP20	
Isolasjonsklasse	-	II	
Nettokapasitet støvpose	l	2,7	
Bredde	mm	300	
Dybde	mm	440	
Høyde	mm	280	
Vekt, kun støvsuger	kg	6,5	
Filter	-	HEPA	

*) Indikativt årlig energiforbruk (kWh per år), basert på 50 rengjøringsoppgaver. Det faktiske årlige energiforbruket vil avhenge av hvordan utstyret blir brukt. Målingene er foretatt i samsvar med EN 60335-1, EN 60335-2-2 (sikkerhet), En 60312-1 (ytelse/resultat) og EN 60704-1, EN 60704-2 (støy).

Samsvarserklæring

Vi,

Nilfisk A/S
Kornmarksvej 1
DK-2605 Broendby
DANMARK

erklærer herved at produktet:

Merke	Beskrivelse	Modell
Nilfisk	VAC - Forbruker - Torr	Select Classic, Select Comfort, Select Superior *

er i samsvar med følgende standarder:

ID og versjon	Tittel
EN 60335-1:2012	Husholdnings- og liknende elektriske apparater – Sikkerhet - Del 1: Generelle krav
EN 60335-2-2:2010 + A11:2012+A1:2013	Husholdnings- og liknende elektriske apparater – Sikkerhet - Del 2: Særlige krav til støvsugere og rengjøringsmaskiner med vannsug
EN 55014-1:2006 +A1:2009+A2:2011	Elektromagnetisk kompatibilitet – Krav til husholdningsutstyr, elektrisk verktøy og liknende apparater – Del 1: Utslipp
EN 55014-2:1997 +A1:2001+A2:2008	Elektromagnetisk kompatibilitet – Krav til husholdningsutstyr, elektrisk verktøy og liknende apparater – Del 2: Immunitet - Produktfamiliestandard
EN 61000-3-2:2006 +A1:2009+A2:2009	Elektromagnetisk kompatibilitet (EMC) – Del 3-2: Grenser – Grenser for harmonisk strømutslipp (utstyrets input-strøm <= 16A per fase)
EN 61000-3-3:2013	Elektromagnetisk kompatibilitet (EMC) – Del 3-3: Grenser – Grenser for spenningsendringer, spenningsvingninger og flimring i offentlige lavspente strømforsyningsystemer for utstyr med merkestrøm <= 16A per fase og ikke gjenstand for betinget tilkobling
EN 50581:2012	Teknologisk dokumentasjon for vurdering av elektrisitet og elektriske produkter i forhold til restriksjoner for farlige materialer
*EN 300 220-2 V2.4.1	ERM; korthold-enheter; radioutstyr som skal brukes i 25 MHz til 1000 MHz-frekvensområdet med strømnivåer på opptil 500 mW. Del 2: Harmonisert EN omhandler de viktigste kravene i artikkel 3.2 av R&TT-direktivet
*EN 301 489-1 V1.9.2	EMC-standard för radioutrustning och tjänster, del 1: Gemensamma tekniska krav
*EN 301 489-3 V1.6.1	EMC-standard för radioutrustning och tjänster, del 3: Specifika villkor för enheter med kort räckvidd (SRD) som använder frekvenser mellan 9 kHz och 246 GHz

I henhold til bestemmelsene i

Lavspenningsdirektivet 2006/95/EC
EMC-direktivet 2004/108/EC
RoHS-direktivet 2011/65/EC
Energimerking av støvsugere 665/2013/EC
Økodesignkrav for standby og off-modus 1275/2008/EC
Økodesignkrav for støvsugere 666/2013/EC
* R&TTE Direktivet 1999/5/EC

Hadsund 25-11-2015 Anton Sørensen
Senior Vice President – Global Operations
R&D – Vacuum Cleaners and High Pressure Washers



Sted	Dato	Navn og tittel	Signatur
------	------	----------------	----------

1

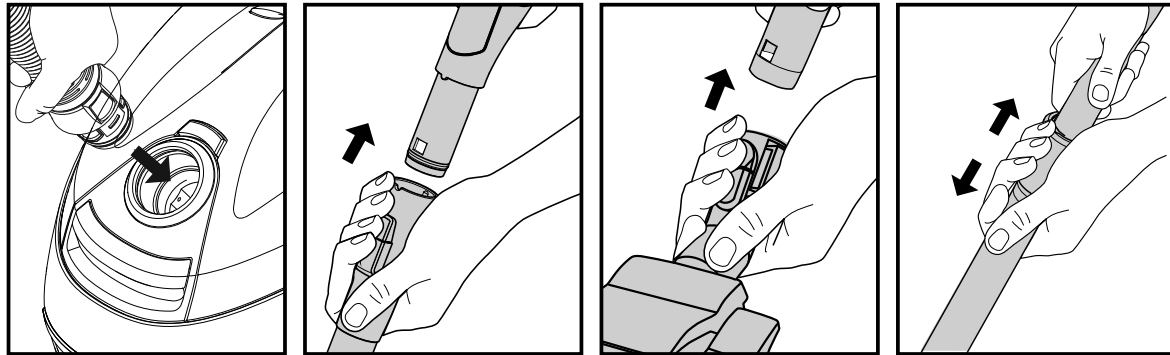

2

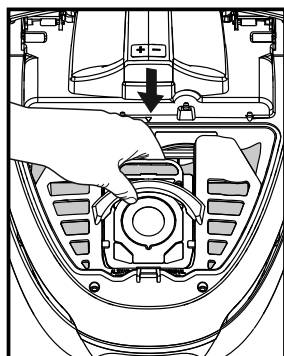
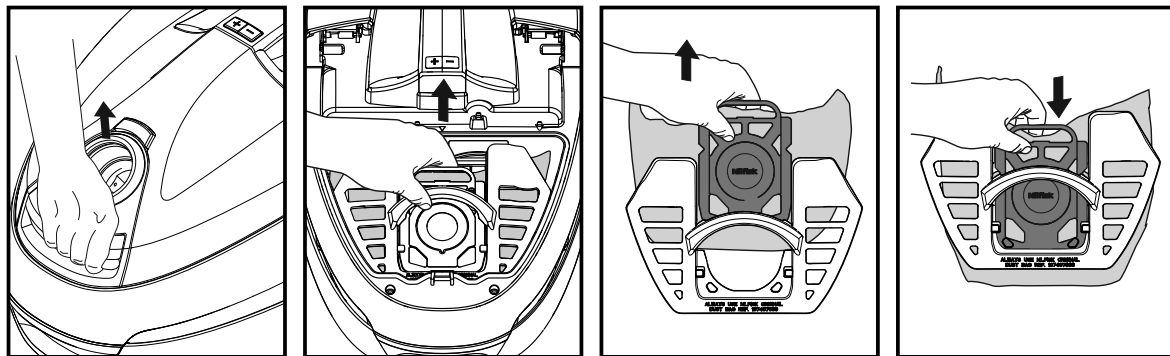

3

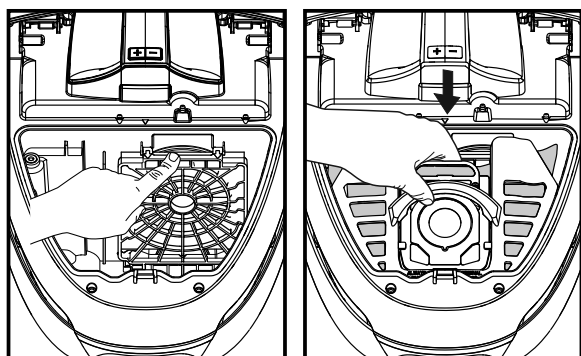
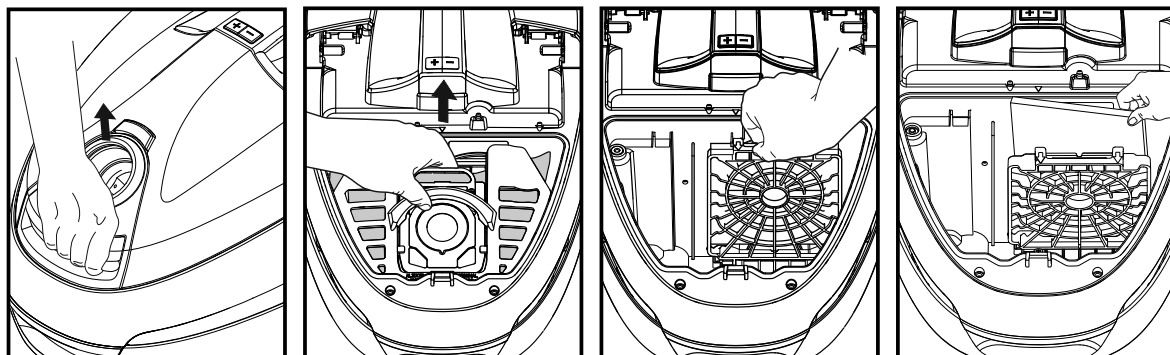

4

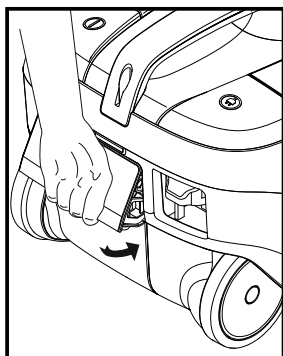
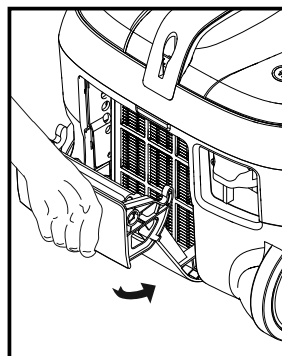
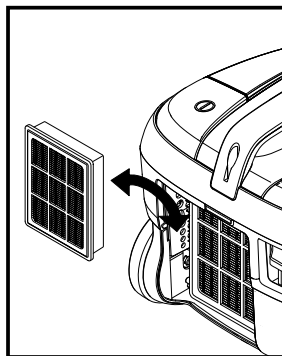
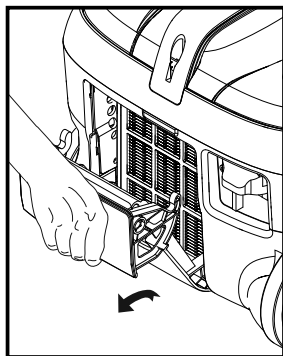
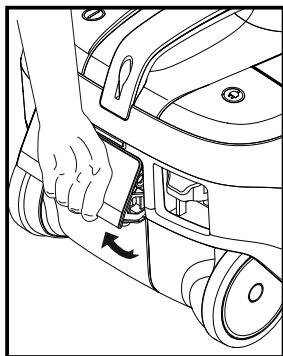

5

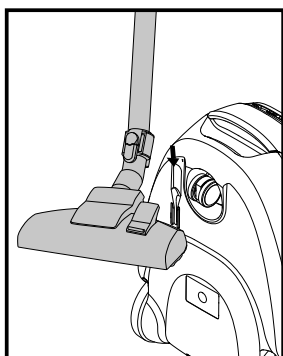
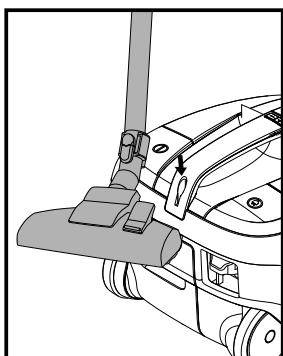

6

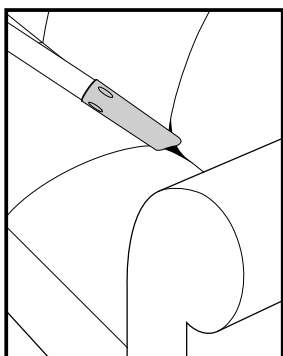

7

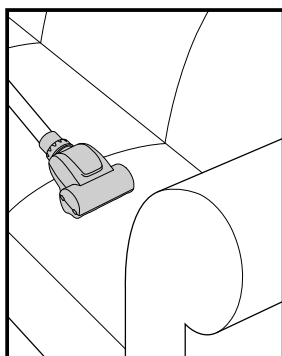
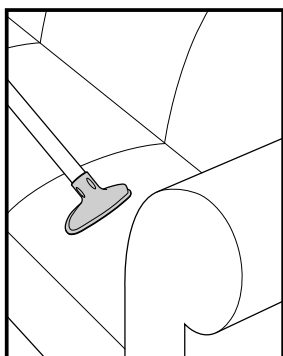

8

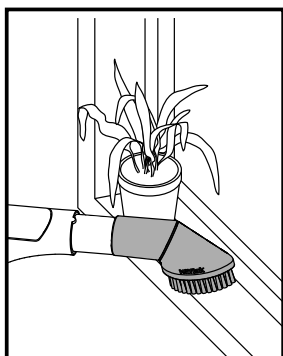
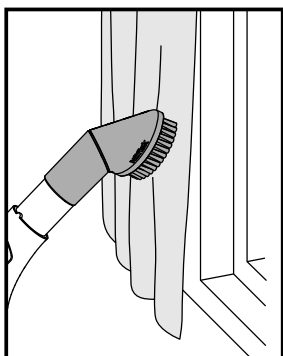

- 9
- 10
- 11

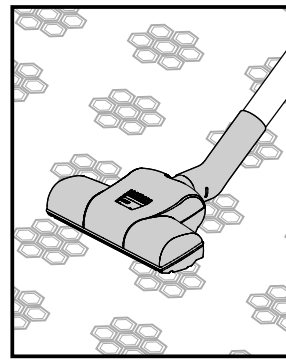
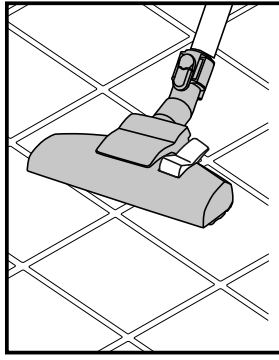
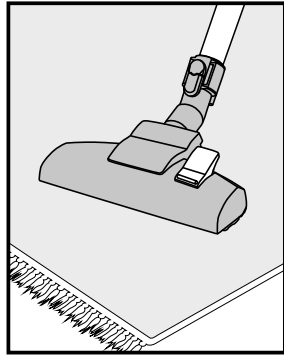
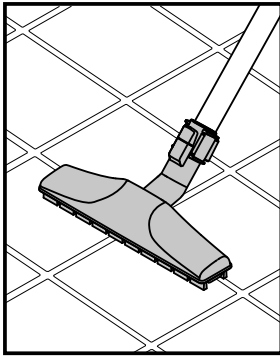



<http://www.nilfisk.com>

HEAD QUARTER

DENMARK

Nilfisk A/S
Kornmarksvej 1
DK-2605 Broendby
Tel.: (+45) 4323 8100
Website: www.nilfisk.com

SALES COMPANIES

ARGENTINA

Nilfisk srl.
Edificio Central Park
Herrera 1855, 6th floor/604
Ciudad de Buenos Aires
Tel.: (+54) 11 6091 1571
Website: www.nilfisk.com.ar

AUSTRALIA

Nilfisk Pty Ltd
Unit 1/13 Bessemer Street
Blacktown NSW 2148
Tel.: (+61) 2 98348100
Website: www.nilfisk.com.au

AUSTRIA

Nilfisk GmbH
Metzgerstrasse 68
5101 Bergheim bei Salzburg
Tel.: (+43) 662 456 400 90
Website: www.nilfisk.at

BELGIUM

Nilfisk n.v.-s.a.
Riverside Business Park
Boulevard Internationalelaan 55
Bâtiment C3/C4 Gebouw
Bruxelles 1070
Tel.: (+32) 14 67 60 50
Website: www.nilfisk.be

Brazil

Nilfisk do Brasil
Av. Eng. Luis Carlos Berrini, 550
40 Andar, Sala 03
SP - 04571-000 Sao Paulo
Tel.: (+11) 3959-0300 / 3945-4744
Website: www.nilfisk.com.br

CANADA

Nilfisk Canada Company
240 Superior Boulevard
Mississauga, Ontario L5T 2L2
Tel.: (+1) 800-668-8400
Website: www.nilfisk.ca

CHILE

Nilfisk S.A. (Comercial KCS Ltda)
Salar de Llamara 822
8320000 Santiago
Tel.: (+56) 2684 5000
Website: www.nilfisk.cl

CHINA

Nilfisk
4189 Yindu Road
Xinzhuang Industrial Park
201108 Shanghai
Tel.: (+86) 21 3323 2000
Website: www.nilfisk.cn

CZECH REPUBLIC

Nilfisk s.r.o.
VGP Park Horni Počernice
Do Čertous 1/2658
193 00 Praha 9
Tel.: (+420) 244 090 912
Website: www.nilfisk.cz

DENMARK

Nilfisk Danmark A/S
Kornmarksvej 1
2605 Brøndby
Tel.: (+45) 4323 4050
E-mail: kundeservice.dk@nilfisk.com

FINLAND

Nilfisk Oy Ab
Koskelontie 23 E
02920 Espoo
Tel.: (+358) 207 890 600
Website: www.nilfisk.fi

FRANCE

Nilfisk SAS
26 Avenue de la Baltique
Villebon sur Yvette
91978 Courtabouef Cedex
Tel.: (+33) 169 59 87 24
Website: www.nilfisk.fr

GERMANY

Nilfisk GmbH
Guido-Oberdorfer-Straße 2-10
89287 Bellenberg

Tel.: (+49) (0)7306/72-444
Website: www.nilfisk.de

GREECE

Nilfisk A.E.
Αναπαύσεως 29
Κορωπί Τ.Κ. 194 00
Tel.: (30) 210 9119 600
Website: www.nilfisk.gr

HOLLAND

Nilfisk B.V.
Versterkerstraat 5
1322 AN Almere
Tel.: (+31) 036 5460760
Website: www.nilfisk.nl

HONG KONG

Nilfisk Ltd.
2001 HK Worsted Mills
Industrial Building
31-39, Wo Tong Tsui St.
Kwai Chung, N.T.
Tel.: (+852) 2427 5951
Website: nilfisk.com

HUNGARY

Nilfisk Kft.
II. Rákóczi Ferenc út 10
2310 Szigetszentmiklós-Lakihegy
Tel.: (+36) 24 475 550
Website: www.nilfisk.hu

INDIA

Nilfisk India Limited
Pramukh Plaza, 'B' Wing, 4th floor, Unit No. 403
Cardinal Gracious Road, Chakala
Andheri (East) Mumbai 400 099
Tel.: (+91) 22 6118 8188
Website: www.nilfisk.in

IRELAND

Nilfisk
1 Stokes Place
St. Stephen's Green
Dublin 2
Tel.: (+35) 3 12 94 38 38
Website: www.nilfisk.ie

ITALY

Nilfisk SpA
Strada Comunale della Braglia, 18
26862 Guardamiglio (LO)
Tel.: (+39) (0) 377 414021
Website: www.nilfisk.it

JAPAN

Nilfisk Inc.
1-6-6 Kita-shinyokohama, Kouhoku-ku
Yokohama, 223-0059
Tel.: (+81) 45548 2571
Website: www.nilfisk.com

MALAYSIA

Nilfisk Sdn Bhd
Sd 33, Jalan KIP 10
Taman Perindustrian KIP
Sri Damansara
52200 Kuala Lumpur
Tel.: (60) 3603 627 43 120
Website: www.nilfisk.com

MEXICO

Nilfisk de Mexico, S. de R.L. de C.V.
Pirineos #515 Int.
60-70 Microparque
Industrial WSantiago
76120 Queretaro
Tel.: (+52) (442) 427 77 00
Website: www.nilfisk.com

NEW ZEALAND

Nilfisk Limited
Suite F, Building E
42 Tawa Drive
0632 Albany Auckland
Tel.: (+64) 9 414 1996
Website: www.nilfisk.com

NORWAY

Nilfisk AS
Bjørnerudveien 24
1266 Oslo
Tel.: (+47) 22 75 17 80
Website: www.nilfisk.no

PERU

Nilfisk S.A.C.
Calle Boulevard 162, Of. 703, Lima 33- Perú
Lima
Tel.: (511) 435-6840
Website: www.nilfisk.com

POLAND

Nilfisk Sp. Z O.O.
Millenium Logistic Park
ul. 3 Maja 8, Bud. B4
05-800 Pruszków
Tel.: (+48) 22 738 3750
Website: www.nilfisk.pl

PORTUGAL

Nilfisk Lda.
Sintra Business Park
Zona Industrial Da Abrunheira
Edifício 1, 1º A

P2710-089 Sintra
Tel.: (+351) 21 911 2670
Website: www.nilfisk.pt

RUSSIA

Nilfisk LLC
Vyatskaya str. 27, bld. 7/1st
127015 Moscow
Tel.: (+7) 495 783 9602
Website: www.nilfisk.ru

SINGAPORE

Den-Sin
22 Tuas Avenue 2
639453 Singapore
Tel.: (+65) 6268 1006
Website: www.densin.com

SLOVAKIA

Nilfisk s.r.o.
Bancíkovvej 1/A
SK-821 03 Bratislava
Tel.: (+421) 910 222 928
Website: www.nilfisk.sk

SOUTH AFRICA

WAP South Africa
12 Newton Street
Spartan 1630
Tel.: (+27) 11 975 7060
Website: www.wap.com.za

SOUTH KOREA

Nilfisk Korea
3F Duksoo B/D, 317-15
Sungsoo-Dong 2Ga
Sungdong-Gu, Seoul
Tel.: (+82) 2497 8636
Website: www.nilfisk.co.kr

SPAIN

Nilfisk S.A.
Torre d'Ara,
Passeig del Rengle, 5 Plta. 10ª
08302 Mataró
Tel.: (34) 93 741 2400
Website: www.nilfisk.es

SWEDEN

Nilfisk AB
Taljegårdsgatan 4
431 53 Möndal
Tel.: (+46) 31 706 73 00
Website: www.nilfisk.se

SWITZERLAND

Nilfisk AG
Ringstrasse 19
Kircheberg/Industri Stelz
9500 Wil
Tel.: (+41) 71 92 38 444
Website: www.nilfisk.ch

TAIWAN

Nilfisk Ltd
Taiwan Branch (H.K)
No. 5, Wan Fang Road
Taipei
Tel.: (+88) 6227 00 22 68
Website: www.nilfisk.tw

THAILAND

Nilfisk Co. Ltd.
89 Soi Chokechai-Ruammitr
Viphavadee-Rangsit Road
Ladyao, Jatuchak, Bangkok 10900
Tel.: (+66) 2275 5630
Website: www.nilfisk.co.th

TURKEY

Nilfisk A.S.
Serifali Mh. Bayraktar Bulv. Sehit Sk. No:7
Umraniye, 34775 Istanbul
Tel.: +90 216 466 94 94
Website: www.nilfisk.com.tr

UNITED ARAB EMIRATES

Nilfisk Middle East Branch
SAIF-Zone
P.O. Box 122298
Sharjah
Tel.: (+971) (0) 655-78813
Website: www.nilfisk.com

UNITED KINGDOM

Nilfisk Ltd.
Nilfisk House, Bowerbank Way
Gilwilly Industrial Estate, Penrith
Cumbria CA11 9BQ
Tel.: (+44) (0) 1768 868995
Website: www.nilfisk.co.uk

UNITED STATES

Nilfisk Inc.
14600 21st Avenue North
Plymouth, MN-55447
Tel.: (+1) 800-989-2235
Website: www.nilfisk.com

VIETNAM

Nilfisk Vietnam
No. 51 Doc Ngu Str.
P. Vinh Phuc, Q.Ba Dinh
Hanoi
Tel.: (+84) 761 5642
Website: www.nilfisk.com