

Multi II - Instruction for use



107417216 c (10.2017)
EN-DE-FR-NL-IT-NO-SV-DA-FI-ES-PT-EL-TR-SL-
HR-SK-CS-PL-HU-RO-BG-RU-ET-LV-LT-JA-AR

 **Nilfisk®**



Nilfisk

Multi II

EN	Instructions for use	6 - 10
DE	Betriebsanleitung.....	11 - 16
FR	Instructions d'utilisation	17 - 22
NL	Gebruiksaanwijzing	23 - 28
IT	Istruzioni sull'uso	29 - 34
NO	Instruksjonsbok.....	35 - 39
SV	Bruksanvisning	40 - 44
DA	Brugsvejledning.....	45 - 49
FI	Käyttöohje.....	50 - 54
ES	Instrucciones de manejo.....	55 - 59
PT	Instruções de operação	60 - 65
EL	Οδηγίες χρήσης.....	66 - 71
TR	Kullanım Kılavuzu.....	72 - 79
SL	Priručnik za korisnike	80 - 84
HR	Navodila za uporabo.....	85 - 89
SK	Návod na používanie.....	90 - 94
CS	Návod k obsluze	95 - 99
PL	Instrukcja obsługi.....	100 - 105
HU	Használati útmutató.....	106 - 111
RO	Instrucțiuni de utilizare.....	112 - 117
BG	Инструкции за работа	118 - 123
RU	Руководство	124 - 129
ET	Kasutamishend	130 - 134
LV	Lietošanas instrukcijas	135 - 139
LT	Naudojimosi instrukcija.....	140 - 144
JA	取扱説明書.....	145 - 150

- EN
- DE
- FR
- NL
- IT
- NO
- SV
- DA
- FI
- ES
- PT
- EL
- TR
- SL
- HR
- SK
- CS
- PL
- HU
- RO
- BG
- RU
- ET
- LV
- LT
- JA

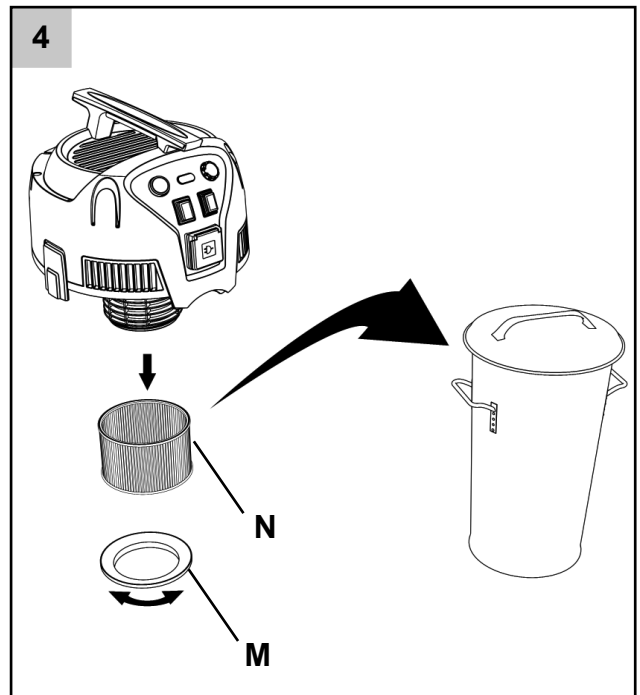
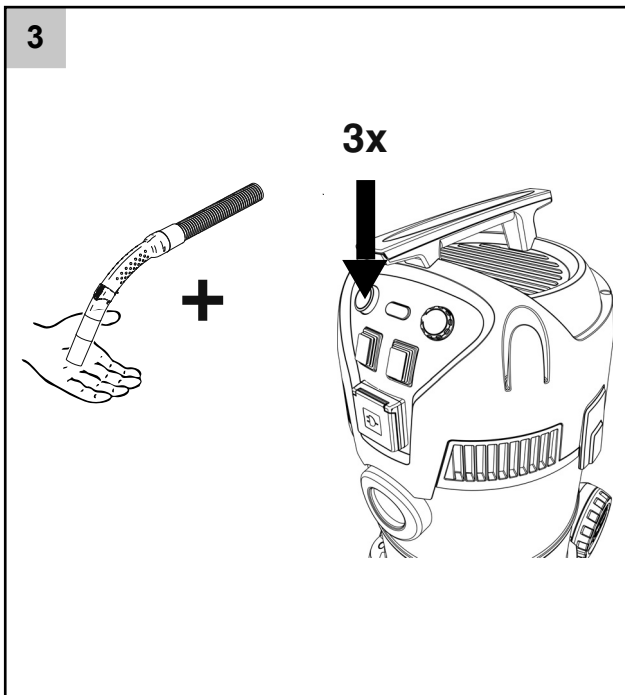
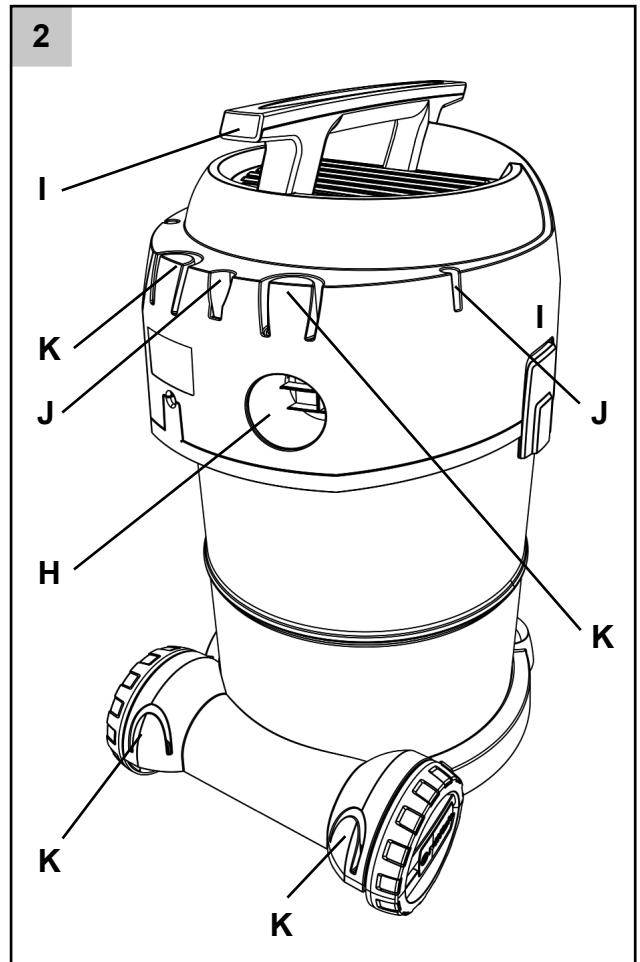
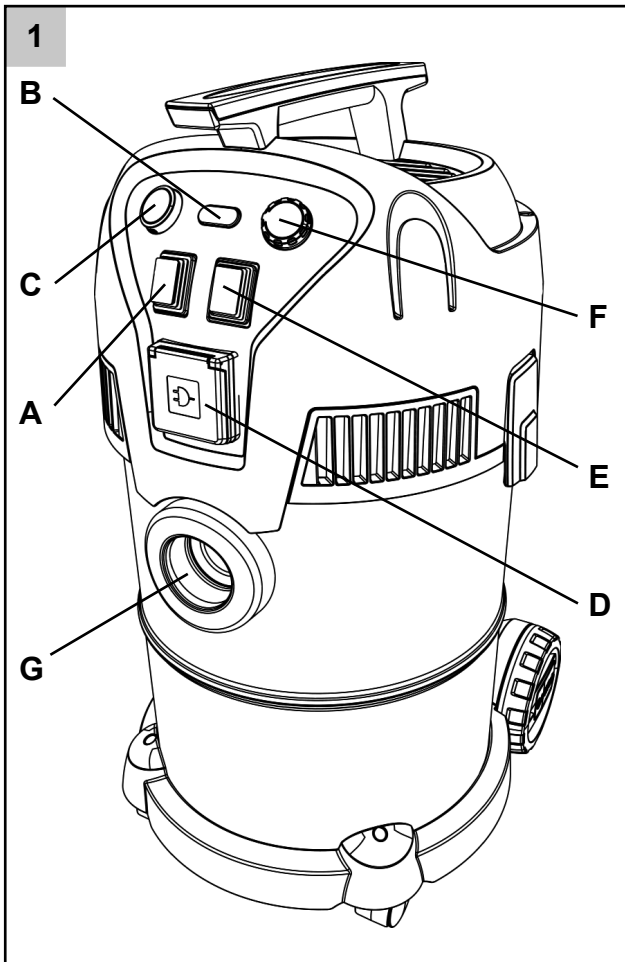

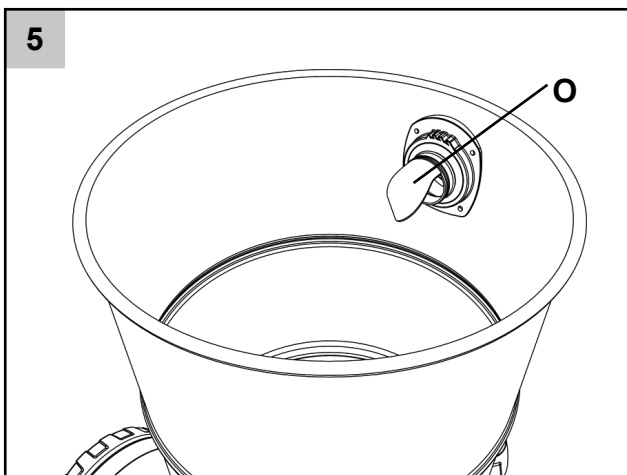

Optional accessories - Optionales Zubehör - Accessoires en option - Optionele accessoires - Accessori opzionali - Valgfritt tilbehør - Valfria tillbehör - Ekstra tilbehør - Accesorios opcionales - Acessórios opcionais - Προαιρετικά εξαρτήματα - İsteğe bağlı aksesuarlar - Dodatna oprema - Opcijski pribor - Doplnkové príslušenstvo - Voliteľné príslušenství - Opcionális kiegészítők - Accesorii opționale - Acessórios opcionais - Lisävarusteet - Opcjonalne akcesoria - Допълнителни принадлежности - Дополнительные принадлежности - Valikulised tarvikud - Papildu piederumi - Atskirai užsakomi priedai - オプションアクセサリー - الملحقات الاختيارية

107417190	Premium car kit	
107417191	Convenience kit	
107417192	Suction hose 2.5 m, 1 pcs.	
107417193	Suction hose 4 m, 1 pcs.	
107417194	Filter kit, 1 pcs.	
107417195	Dust bag fleece 22 l / 30 l, 4 pcs.	
107417196	Dust bag fleece 50 l, 4 pcs.	
107417197	Floor nozzle D 36 W/D 1, 1 pcs.	

EN

Stimate client Nilfisk

Felicitări pentru achiziționarea noului dumneavoastră aspirator Nilfisk.

Înainte de a utiliza aparatul pentru prima dată, citiți acest document și păstrați-l la îndemână.

NL

IT

Scop și destinație

Aspiratorul este adecvat pentru uz privat, de ex. pentru menaj, ateliere pentru hobby-uri, curățarea mașinii – aspirarea prafului nepericulos și a lichidelor neinflamabile.

DA

Simboluri utilizate pentru marcarea instrucțiunilor

FI

AVERTISMENT

Pericol care poate cauza rănirea gravă și deteriorarea.

PT

Avertismente importante

EL

AVERTISMENT

- Modificările aduse dispozitivelor de siguranță mecanice, electrice sau termice sunt interzise.
- Aparatul poate fi utilizat de copii cu vârsta de 8 ani și peste și de persoane cu capacități fizice, senzoriale și mentale reduse sau care sunt lipsite de experiență sau nu posedă cunoștințele necesare, dacă au beneficiat de supraveghere sau de instrucțiuni privind utilizarea în siguranță a aparatului și dacă înțeleg riscurile implicate.
- Supravegheați copiii pentru a vă asigura că aceștia nu se joacă cu aparatul.

TR

SL

HR

SK

CS

PL

HU

RO

BG

RU

ET

LV

LT

JA

- Curățarea și întreținerea efectuate în mod obișnuit de către utilizator nu vor fi realizate de către copii fără supraveghere.
- Nu pulverizați niciodată apă pe porțiunea superioară a aspiratorului. Pericol pentru persoane, risc de scurtcircuit.
- Nu utilizați niciodată aspiratorul dacă filtrul nu este montat sau dacă este deteriorat.
- Aspiratorul este prevăzut cu o funcție suflare. Nu suflați aerul afară în spațiu deschis. Folosiți funcția suflare doar cu un tub curat. Praful poate fi dăunător pentru sănătate.

Materiale periculoase**AVERTISMENT**

 Aspirarea de materiale periculoase poate cauza rănirea gravă sau chiar decesul. Următoarele materiale nu trebuie aspirate cu aspiratorul:

- praf periculos
- materiale fierbinți (țigări aprinse, cenușă fierbinte, etc.)
- lichide inflamabile, explozive, agresive (de ex., petrol, solvenți, acizi, alcalii, etc.)

- pulbere inflamabilă, explozivă (de ex., pulbere de magneziu sau de aluminiu, etc.)

Conexiunea electrică

AVERTISMENT



- Înainte de a utiliza aspiratorul, asigurați-vă că tensiunea indicată pe plăcuța indicatoare a aspiratorului corespunde tensiunii de la rețeaua electrică locală.
- Se recomandă ca aspiratorul să fie conectat prin intermediul unui întrerupător cu protecție diferențială.
- Aspiratorul nu trebuie utilizat în cazul în care cablul electric sau ștecherul prezintă semne de deteriorare. Inspectați în mod regulat cablul și ștecherul să nu fie deteriorate. În cazul în care cablul de alimentare este deteriorat, acesta trebuie înlocuit de către departamentul de service Nilfisk sau de către un electrician pentru a preveni pericolul, înainte de a continua utilizarea aspiratorului.
- Nu manipulați cablul electric sau ștecherul cu mâinile ude.

- Nu scoateți din priză trăgând de cablu. Pentru a scoate aparatul din priză, apucați de ștecher, nu de cablu. Ștecherul trebuie scos întotdeauna din priză, înainte de a începe orice operațiune de service sau de reparație a mașinii sau cablului.

Întreținere

Înainte de efectuarea operațiunilor de întreținere, deconectați întotdeauna aparatul de la rețeaua de alimentare cu curent electric.

Reciclarea aspiratorului



Materialele de ambalare pot fi reciclate. Vă rugăm să reciclați componentele în loc să le aruncați la gunoiul menajer. De asemenea, puteți lăsa ambalajul direct la locația Nilfisk pentru a fi reciclat corespunzător de acolo.

Conform Directivei DEEE 2012/19/CE privind aparatele electrice și electronice vechi, echipamentele electrice uzate trebuie colectate separat și reciclate ecologic. Pentru informații suplimentare, luați legătura cu autoritățile locale sau cu cel mai apropiat furnizor.

Garanția

Nilfisk oferă garanție de 2 ani pentru aspiratoarele pentru uz casnic. Dacă aspiratorul dumneavoastră sau accesoriile sunt aduse pentru reparație, trebuie inclusă o copie după chitanță.

Reparațiile în garanție se efectuează în următoarele condiții:

- defecțiunile se datorează viciilor sau defectelor din materiale sau de execuție. (uzura normală și utilizarea necorespunzătoare nu sunt acoperite de garanție).
- instrucțiunile din manualul de utilizare au fost respectate în totalitate.
- reparațiile nu au fost efectuate sau încercate de altcineva decât personalul de service instruit de Nilfisk.

EN

DE

FR

NL

IT

NO

SV

DA

FI

ES

PT

EL

TR

SL

HR

SK

CS

PL

HU

RO

BG

RU

ET

LV

LT

JA

EN

- doar accesoriile originale au fost folosite.
- aparatul nu a fost expus unor abuzuri precum lovituri, izbituri sau îngheț.
- aspiratorul nu a fost utilizat pentru închiriere sau nu a fost utilizat în alt scop comercial.

DE

FR

NL

IT

NO

SV

DA

FI

ES

PT

EL

TR

SL

HR

SK

CS

PL

HU

RO

BG

RU

ET

LV

LT

JA

Bateriile, becurile și piesele de uzură nu sunt incluse în garanție.

În cazul apariției unor defecte în timpul perioadei de garanție și despre care Nilfisk este notificată, Nilfisk, la alegere, fie va repara defectele, fie va înlocui aparatul, fie va restitui prețul de achiziție la returnarea aparatului. Deschiderea carcasei aparatului duce la anularea garanției. Pretenții ulterioare nu mai pot fi făcute pe baza garanției. Drepturile de garanție stabilite de lege ale clientului rămân neafectate. Pretențiile de garanție acordată de fabricant vor fi făcute fabricantului. Drepturile de garanție stabilite de lege, de asemenea, rămân neafectate în acest caz.

Aspirarea lichidelor

Înainte de a aspira lichide, îndepărtați întotdeauna sacul de praf. Asigurați-vă că aparatul este echipat cu un filtru adecvat pentru aspirarea umedă. Verificați dacă plutitorul funcționează corect. Dacă se formează spumă sau lichidul se revarsă din aparat, încetați activitatea imediat și goliți rezervorul de impurități.

Conectarea aparatelor electrice

Folosiți priza de pe aspirator doar în scopul stabilit în instrucțiunile de utilizare. Înainte de a conecta un aparat la priza aparatului:

1. Opriți aspiratorul.
2. Opriți aparatul care trebuie conectat. **ATENȚIE!** Urmați instrucțiunile de utilizare și instrucțiunile de securitate pentru aparatele conectate la priza sculei electrice. Derulați întotdeauna complet cablul aspiratorului înainte de utilizare.

Consumul de putere al aparatului conectat nu trebuie să depășească niciodată valoarea indicată pe plăcuța indicatoare a aspiratorului. Consum de putere max 1150 W.

Tensiunea de funcționare indicată pe plăcuța aparatului trebuie să corespundă cu tensiunea rețelei electrice locale.

Identificarea pieselor (ref. ilustr. 1&2, pagina 4)

- A. Buton pentru pornire/oprire automată pentru scula electrică atașată (pornire/oprire automată)*
- B. Indicator de curățare filtru
- C. Buton pentru funcția „Push to Clean” (curățare la apăsarea pe buton)*
- D. Priză de alimentare
- E. Buton pornire/oprire

F. Controler aspirare variabilă*

G. Racord pentru furtun în caz de aspirare

H. Racord pentru furtun în caz de suflare

I. Bară mâner (& depozitare cablu de alimentare)

J. Poziție de depozitare rapidă (mamă)

K. Opțiuni de depozitare pentru tuburi, duze și accesorii

L. Opțiune de depozitare pentru tub și accesorii

M. Placă de strângere pentru filtru

N. Filtru

O. Suport montare sac de praf

* Variaza în funcție de model.

Specificații tehnice

Model	Multi 22	Multi 22 Inox	Multi 22 T	Multi 22 T Inox	Multi 30 T	Multi 30 T Inox VSC	Multi 50 Inox
Regiune/țară	UE, UK, ZA, AUS	UE, UK, ZA, AUS	UK	AUS/NZ	UE, UK, FR/BE/PL/ CZ, ZA, AUS	UE, UK, FR/BE/PL/ CZ, ZA, AUS	UE, UK, ZA, AUS
Material rezervor	PP	INOX	PP	INOX	PP	INOX	INOX
Tensiune (V)	220 - 240	220 - 240	220 - 240	220 - 240	220 - 240	220 - 240	220 - 240
P _{NOM} (W)	1130	1130	1130	1130	1260	1260	1260
P _{max} (W)	1200	1200	1200	1200	1400	1400	1400
Vacuum max., kPa/bar	20/200	20/200	20/200	20/200	21/210	21/210	21/210
Putere de aspirare max. - aparat, W	270	270	270	270	292	292	292
Putere acustică (EN 60704-2-1), dB(A)	85	85	85	85	87	87	87
Capacitate rezervor, l	22	22	22	22	30	30	50
Capacitate netă solid, în sac, l	9	9	9	9	13	13	20
Capacitate netă lichid, l	14	14	14	14	20	20	36
Indicator de filtru	da	da	da	da	da	da	da
Push to Clean		da	da	da	da	da	da
Priză de alimentare, max. 1150 W			da	da	da	da	
Pornire/oprire auto- mată			da	da	da	da	
Control aspirare vari- abilă						da	

Instrucțiuni de utilizare

Utilizarea aspiratorului

Pornire/Oprire - poziția „E”

Buton “0-I”

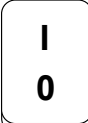
	Poziție buton	Funcție
	I	Pornit
	0	Oprit

Pornire/Oprire automată sculă electrică - poziția „A”

Buton “0-I”

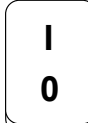
	Poziție buton	Funcție
	I	Pornit
	0	Oprit

Aparatul permite două moduri de utilizare: aspirarea și suflarea.

În cazul utilizării aparatului pentru aspirare, furtunul se conectează la „G”. În cazul utilizării aparatului pentru suflare, furtunul se conectează la „H”. Aparatul se pornește sau se oprește de la butonul „E”.

În cazul funcționării și utilizării, lampa „B” nu se va aprinde. Lampa „B” se va aprinde în cazul apariției unei reduceri a performanței de aspirare din cauza unui filtru murdar.

Curățarea filtrului cu Push to Clean*)

Dacă lampa „B” se aprinde, este posibil ca filtrul să fie colmatat.

- Țineți o mână lipită de capătul furtunul pentru a asigura complet ieșirea. Apăsăți pe butonul „Push to Clean”, „C”, timp de 2-3 secunde pentru a permite aparatului să curețe filtrul. Așteptați timp de 3-5 secunde și repetați Pasul 1, de max. 3 ori.
- Dacă indicatorul rămâne în continuare aprins, cauza ar putea fi un filtru colmatat într-o măsură mult mai mare. Uneori o simplă spălare este suficientă. Dacă nu, atunci înlocuiți filtrul cu unul nou.

EN

Înlocuirea filtrului (ref. ilustr. 4, pagina 4)

1. Deschideți aparatul pentru a face filtrul accesibil.
2. Deșurubați placa de strângere „M” pentru a elibera filtrul.
3. Scoateți filtrul și înlocuiți-l cu unul nou.
4. Strângeți placa de strângere (roțiți la dreapta).
Asigurați-vă că filetele de pe placa de strângere sunt aliniate corect cu filetele de pe aparat.
Strângeți placa de strângere bine, astfel încât garniturile filtrului să fie lipite pe aparat. Aveți grijă să nu strângeți excesiv placa de strângere.
5. Asamblați aparatul din nou, asigurându-vă că ați fixat corect capul motor pe rezervor.

DA

Înlocuirea sacului de praf

1. Deschideți aparatul pentru a face sacul de praf accesibil
2. Scoateți sacul vechi de praf.
3. Introduceți cu grijă noul sac de praf pe tubul cotit „O” și poziționați bine marginea sacului de praf în șanț.
4. Asamblați aparatul din nou, asigurându-vă că ați fixat corect capul motor pe rezervor.

TR

Utilizarea aparatului pentru curățarea lichidelor***Pregătirea pentru utilizare***

1. Deschideți aparatul pentru a face sacul de praf accesibil
2. Scoateți sacul de praf.
3. Asamblați aparatul din nou, asigurându-vă că ați fixat corect capul motor pe rezervor.

PL

Golirea pentru lichide

1. Asigurați-vă că lichidul din furtun a intrat în rezervor, pentru a evita vărsarea apei murdare.
2. Deconectați furtunul de la aparat.
3. Deschideți aparatul și faceți accesibil doar rezervorul.
4. Goliți aparatul prin partea din spate sau prin laterale, pentru a preveni scurgerea apei murdare prin racordul pentru furtun.
5. Asamblați aparatul din nou, asigurându-vă că ați fixat corect capul motor pe rezervor.

ET

Depozitare

1. Asigurați-vă că furtunul este golit de praf sau murdărie și că materialul a intrat în rezervor.
2. Scoateți cablul electric din sursa de alimentare.
3. Cablul se poate depozita, înfășurându-l în jurul barei mâner.
4. Puneți tuburile și duzele în Zonele de depozitare accesorii „K” sau în poziția de depozitare rapidă

„J”.

5. Înfășurați furtunul în jurul aparatului și folosiți cârligul pentru furtun pentru a fixa furtunul.

LV

LT

JA

Declarație de conformitate

EN

DE

FR

NL

IT

NO

SV

DA

FI

ES

PT

EL

TR

SL

HR

SK

CS

PL

HU

RO

BG

RU

ET

LV

LT

JA

Noi,

Nilfisk A/S
Kornmarksvej 1
DK-2605 Broendby
DANEMARKA

Prin prezenta declarăm pe proprie răspundere că produsele:

Produs: Aspirator cu funcționare umedă și uscată
Descriere: 220-240V, 50/60 Hz, IP24
Tip: Multi II 22*, 30*, 50*

Sunt în conformitate cu standardele următoare:

EN 60335-1:2012+A11:2014
EN 60335-2-2:2010+A11:2012+A1:2013
EN 55014-1:2006+A1:2009+A2:2011
EN 55014-2:2015
EN 61000-3-2:2014
EN 61000-3-3:2013
EN 50581:2012

Respectând prevederile:

2014/35/EU
2014/30/EU
2011/65/EC
2009/125/EC

Hadsund, 04-10-2017



Esben Graff
VP Portfolio Management, Consumer



HEAD QUARTER

DENMARK

Nilfisk A/S
Kornmarksvej 1
DK-2605 Brøndby
Tel.: (+45) 4323 8100
Website: www.nilfisk.com

SALES COMPANIES

ARGENTINA

Nilfisk srl.
Edificio Central Park
Herrera 1855, 6th floor/604
Ciudad de Buenos Aires
Tel.: (+54) 11 6091 1571
Website: www.consumer.nilfisk.com.ar

AUSTRALIA

Nilfisk Pty Ltd
Unit 1/13 Bessemer Street
Blacktown NSW 2148
Tel.: (+61) 2 98348100
Website: www.consumer.nilfisk.com.au

AUSTRIA

Nilfisk GmbH
Metzgerstrasse 68
5101 Bergheim bei Salzburg
Tel.: (+43) 662 456 400 90
Website: www.nilfisk.at

BELGIUM

Nilfisk n.v.-s.a.
Riverside Business Park
Boulevard Internationalelaan 55
Bâtiment C3/C4 Gebouw
Bruxelles 1070
Tel.: (+32) 24 67 60 50
Website: www.consumer.nilfisk.be

Brazil

Nilfisk do Brasil
Av. Eng. Luis Carlos Berrini, 550
40 Andar, Sala 03
SP - 04571-000 Sao Paulo
Tel.: (+11) 3959-0300 / 3945-4744
Website: www.nilfisk.com.br

CANADA

Nilfisk Canada Company
240 Superior Boulevard
Mississauga, Ontario L5T 2L2
Tel.: (+1) 800-668-8400
Website: www.nilfisk.ca

CHILE

Nilfisk S.A. (Comercial KCS Ltda)
Salar de Llamara 822
8320000 Santiago
Tel.: (+56) 2684 5000
Website: www.nilfisk.cl

CHINA

Nilfisk
4189 Yindu Road
Xinzhuang Industrial Park
201108 Shanghai
Tel.: (+86) 21 3323 2000
Website: www.nilfisk.cn

CZECH REPUBLIC

Nilfisk s.r.o.
VGP Park Horní Počernice
Do Čertous 1/2658
193 00 Praha 9
Tel.: (+420) 244 090 912
Website: www.consumer.nilfisk.cz

DENMARK

Nilfisk Danmark A/S
Industrivej 1
Hadsund, DK-9560
Tel.: 72 18 21 20
Website: www.consumer.nilfisk.dk

FINLAND

Nilfisk Oy Ab
Koskelontie 23 E
02920 Espoo
Tel.: (+358) 207 890 600
Website: www.consumer.nilfisk.fi

FRANCE

Nilfisk SAS
26 Avenue de la Baltique
Villebon sur Yvette
91978 Courtaboeuf Cedex
Tel.: (+33) 169 59 87 24
Website: www.consumer.nilfisk.fr

GERMANY

Nilfisk GmbH
Guido-Oberdorfer-Straße 2-10
89287 Bellenberg
Tel.: (+49) (0)7306/72-444
Website: www.consumer.nilfisk.de

GREECE

Nilfisk A.E.
Αναπαύσεως 29
Κορωπί T.K. 194 00
Tel.: (30) 210 9119 600

Website: www.consumer.nilfisk.gr

HOLLAND

Nilfisk B.V.
Versterkerstraat 5
1322 AN Almere
Tel.: (+31) 036 5460760
Website: www.consumer.nilfisk.nl

HONG KONG

Nilfisk Ltd.
2001 HK Worsted Mills
Industrial Building
31-39, Wo Tong Tsui St.
Kwai Chung, N.T.
Tel.: (+852) 2427 5951
Website: www.nilfisk.com

HUNGARY

Nilfisk Kft.
II. Rákóczi Ferenc út 10
2310 Szigetszentmiklós-Lakihegy
Tel.: (+36) 24 475 550
Website: www.nilfisk.hu

INDIA

Nilfisk India Limited
Pramukh Plaza, 'B' Wing, 4th floor, Unit No. 403
Cardinal Gracious Road, Chakala
Andheri (East) Mumbai 400 099
Tel.: (+91) 22 6118 8188
Website: www.nilfisk.in

IRELAND

Nilfisk
1 Stokes Place
St. Stephen's Green
Dublin 2
Tel.: (+35) 3 12 94 38 38
Website: www.nilfisk.ie

ITALY

Nilfisk SpA
Strada Comunale della Braglia, 18
26862 Guardamiglio (LO)
Tel.: (+39) (0) 377 414021
Website: www.nilfisk.it

JAPAN

Nilfisk Inc.
1-6-6 Kita-shinyokohama, Kouhoku-ku
Yokohama, 223-0059
Tel.: (+81) 45548 2571
Website: www.nilfisk.com

MALAYSIA

Nilfisk Sdn Bhd
Sd 33, Jalan KIP 10
Taman Perindustrian KIP
Sri Damansara
52200 Kuala Lumpur
Tel.: +603 6275 3120
Website: www.nilfisk.com

MEXICO

Nilfisk de Mexico, S. de R.L. de C.V.
Pirineos #515 Int.
60-70 Microparque
Industrial WSantiago
76120 Queretaro
Tel.: (+52) (442) 427 77 00
Website: www.nilfisk.com

NEW ZEALAND

Nilfisk Limited
Suite F, Building E
42 Tawa Drive
0632 Albany Auckland
Tel.: (+64) 9 414 1996
Website: www.nilfisk.com

NORWAY

Nilfisk AS
Bjørnerudveien 24
1266 Oslo
Tel.: (+47) 22 75 17 80
Website: www.consumer.nilfisk.no

PERU

Nilfisk S.A.C.
Calle Boulevard 162, Of. 703, Lima 33- Perú
Lima
Tel.: (511) 435-6840
Website: www.nilfisk.com

POLAND

Nilfisk Sp. Z.O.O.
Millenium Logistic Park
ul. 3 Maja 8, Bud. B4
05-800 Pruszków
Tel.: (+48) 22 738 3750
Website: www.consumer.nilfisk.pl

PORTUGAL

Nilfisk Lda.
Sintra Business Park
Zona Industrial Da Abrunheira
Edifício 1, 1º A
P2710-089 Sintra
Tel.: (+351) 21 911 2670
Website: www.nilfisk.pt

RUSSIA

Nilfisk LLC
Vyatskaya str. 27, bld. 7/1st

127015 Moscow
Tel.: (+7) 495 783 9602
Website: www.consumer.nilfisk.ru

SINGAPORE

Den-Sin
22 Tuas Avenue 2
639453 Singapore
Tel.: (+65) 6268 1006
Website: www.densin.com

SLOVAKIA

Nilfisk s.r.o.
Bancikovej 1/A
SK-821 03 Bratislava
Tel.: (+421) 910 222 928
Website: www.consumer.nilfisk.sk

SOUTH AFRICA

Nilfisk (Pty) Ltd
Kimbult Office Park, 9 Zeiss Road
Laser Park, Honeydew
Johannesburg
Tel.: (+27) 118014600
Website: www.nilfisk.co.za

SOUTH KOREA

Nilfisk Korea
3F Duksoo B/D, 317-15
Sungsoo-Dong 2Ga
Sungdong-Gu, Seoul
Tel.: (+82) 2497 8636
Website: www.nilfisk.co.kr

SPAIN

Nilfisk S.A.U
Paseo del Rengle, 5 Planta. 9-10
08302 Mataró
Tel.: (34) 93 741 2400
Website: www.consumer.nilfisk.es

SWEDEN

Nilfisk AB
Taljegårdsgatan 4
431 53 Mölndal
Tel.: (+46) 31 706 73 00
Website: www.consumer.nilfisk.se

SWITZERLAND

Nilfisk AG
Ringstrasse 19
Kircheberg/Industri Stelz
9500 Wül
Tel.: (+41) 71 92 38 444
Website: www.consumer.nilfisk.ch

TAIWAN

Nilfisk Ltd
Taiwan Branch (H.K)
No. 5, Wan Fang Road
Taipei
Tel.: (+88) 6227 00 22 68
Website: www.nilfisk.tw

THAILAND

Nilfisk Co. Ltd.
89 Soi Choekchai-Ruammitr
Viphavadee-Rangsit Road
Ladyao, Jatuchak, Bangkok 10900
Tel.: (+66) 2275 5630
Website: www.nilfisk.co.th

TURKEY

Nilfisk A.S.
Serifali Mh. Bayraktar Bulv. Sehit Sk. No:7
Umraniye, 34775 Istanbul
Tel.: +90 216 466 94 94
Website: www.consumer.nilfisk.com.tr

UNITED ARAB EMIRATES

Nilfisk Middle East Branch
SAIF-Zone
P.O. Box 122298
Sharjah
Tel.: (+971) (0) 655-78813
Website: www.nilfisk.com

UNITED KINGDOM

Nilfisk Ltd.
Nilfisk House, Bowerbank Way
Gilwilly Industrial Estate, Penrith
Cumbria CA11 9BQ
Tel.: (+44) (0) 1768 868995
Website: www.consumer.nilfisk.co.uk

UNITED STATES

Nilfisk Inc.
14600 21st Avenue North
Plymouth, MN-55447
Tel.: (+1) 800-989-2235
Website: www.nilfisk.com

VIETNAM

Nilfisk Vietnam
No. 51 Doc Ngu Str.
P. Vinh Phúc, Q.Ba Dinh
Hanoi
Tel.: (+84) 761 5642
Website: www.nilfisk.com