

Bravo

Instructions for use



128350622 e (06.2020)
ET-LV-LT-PL-CS-SK-HU-SL-EL-RU-TR-BG-RO

 **Nilfisk**[®]

- ET
- LV
- LT
- PL
- CS
- SK
- HU
- SL
- EL
- RU
- TR
- BG
- RO

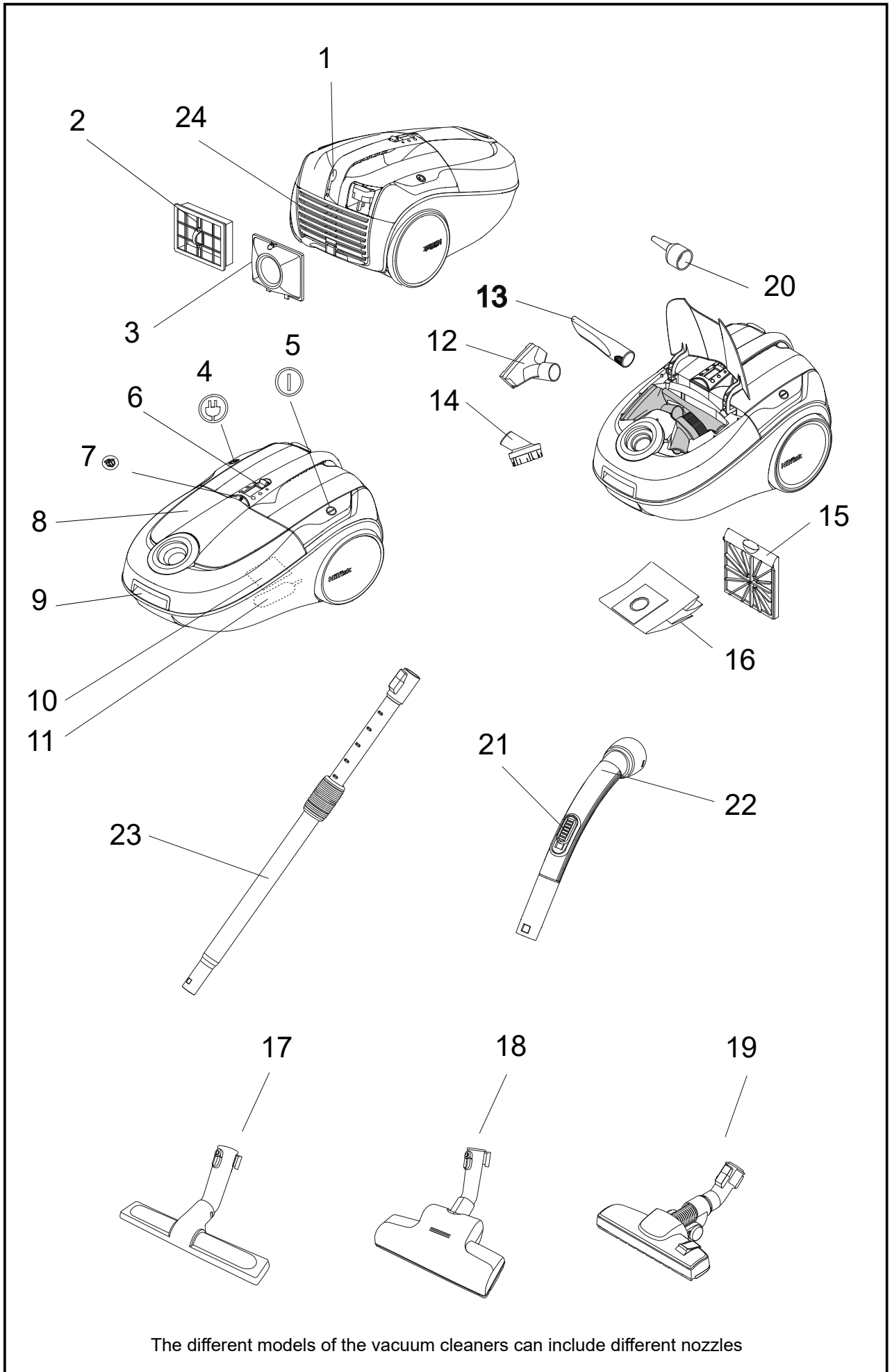

The different models of the vacuum cleaners can include different nozzles



EU / UE / EL / EC / EE / ES / EÚ / AB

Declaration of Conformity

Prohlášení o shodě
Konformitätserklärung
Overensstemmelseserklæring
Declaración de conformidad
Vastavusdeklaratsioon
Déclaration de conformité
Vaatimustenmukaisuusvakuutus

Декларация за съответствие

Δήλωση συμμόρφωσης
Megfelelősségi nyilatkozat
Izjava o skladnosti
Dichiarazione di conformità
Atitikties deklaracija
Atbilstības deklarācija
Samsvarserklæring
Conformiteitsverklaring

Declaração de conformidade

Deklaracja zgodności
Declaratie de conformitate
Декларация о соответствии
Försäkran om
överensstämmelse
Vyhlášení o zhode
Izjava o skladnosti
Uygunluk beyanı

Manufacturer / Výrobce / Hersteller / Fabrikant /
Fabricante / Κατασκευαστής / Gyártó / Proizvođač /
Fabbricante / Gamintojas / Ražotājs / Produsent / Fabrikant
/ Fabricante / Producent / Producător / производитель /
Tillverkaren / Výrobca / Proizvajalec / Üretici firma:

**Nilfisk A/S, Kornmarksvej 1
DK-2605 Broendby, DENMARK**

Product / Produkt / Producto, Toode, Produit, Tuote/
Продукт / Προϊόν / Termék / Proizvod / Prodotto /
Produktas / Produkts / Artikel / Produtos / Produs / Izdelek
/ Ürün

Bravo, Bravo Performance EU/UK

Description / Popis / Beschreibung / Beskrivelse /
Descripción / Kirjeldus / La description / Kuvaus / Описание
/ Περιγραφή / Leirás / Opis / Descrizione / Aprašymas /
Apraksts / Beschrijving / Descrição / Descriere / Beskrivning
/ Popis / Açıklama

**VAC - Consumer - Dry
220-240V 50-60Hz, IPX0**



We, Nilfisk hereby declare under our sole responsibility, that the above-mentioned product(s) is/are in conformity with the following directives and standards.



Mes, "Nilfisk pareiškiu vienašališkos atsakomybės, kad pirmiau minėtas produktas atitinka šias direktyvas ir standartu



My, Nilfisk prohlašujeme na svou výlučnou odpovědnost, že výše uvedený výrobek je ve shodě s následujícími směrnici a normami.



Mēs, Nilfisk šo apliecinu ar pilnu atbildību, ka iepriekš minētais produkts atbilst šādām direktīvām un standartie



Wir, Nilfisk erklären in alleiniger Verantwortung, dass das oben genannte Produkt den folgenden Richtlinien und Normen entspricht.



Vi, Nilfisk erklærer herved under eget ansvar, at det ovennevnte produktet er i samsvar med følgende direktiver og standarder



Vi, Nilfisk erklærer hermed under eget ansvar at ovennævnte produkt(er) er i overensstemmelse med følgende direktiver og standarder.



We verklaren Nilfisk hierbij op eigen verantwoordelijkheid, dat het bovengenoemde product voldoet aan de volgende richtlijnen en normen



Nosotros, Nilfisk declaramos bajo nuestra única responsabilidad que el producto antes mencionado está en conformidad con las siguientes directivas y normas



Nós, a Nilfisk declaramos, sob nossa exclusiva responsabilidade, que o produto acima mencionado está em conformidade com as diretrizes e normas a seguir



Meie, Nilfisk Käesolevaga kinnitame ja kanname ainuisikulist vastutust, et eespool nimetatud toode on kooskõlas järgmiste direktiivide ja



My, Nilfisk Niniejszym oświadczamy z pełną odpowiedzialnością, że wyżej wymieniony produkt jest zgodny z następującymi dyrektywami i normami..



Nilfisk déclare sous notre seule responsabilité que le produit mentionné ci-dessus est conforme aux directives et normes suivantes.



Noi, Nilfisk Prin prezenta declarăm pe propria răspundere, că produsul mai sus menționat este în conformitate cu următoarele standarde și directive



Me, Nilfisk täten vakuutamme omalla vastuulla, että edellä mainittu tuote on yhdenmukainen seuraavien direktiivien ja standardien mukaisesti



Мы, Nilfisk настоящим заявляем под нашу полную ответственность, что продукция соответствует следующими директивам и стандартам.



Ние, Nilfisk С настоящото декларираме на своя лична отговорност, че посочените по-горе продуктът е в съответствие със следните директиви и стандарти.



Vi Nilfisk förklarar härmed under eget ansvar att ovan nämnda produkt överensstämmer med följande direktiv och normer.



Εμείς, Nilfisk δηλώνουμε με αποκλειστική μας ευθύνη, ότι το προαναφερόμενο προϊόν συμμορφώνεται με τις ακόλουθες οδηγίες και πρότυπα.



My, Nilfisk prehlasujeme na svoju výlučnú zodpovednosť, že vyššie uvedený výrobok je v zhode s nasledujúcimi smernicami a normami.



Mi, Nilfisk Kijelentjük, egyedüli felelősséggel, hogy a fent említett termék megfelel az alábbi irányelveknek és szabványoknak



Mi, Nilfisk izjavljamo s polno odgovornostjo, da je zgoraj omenjeni izdelek v skladu z naslednjimi smernicami in standardi.



Mi, Nilfisk Izjavljujemo pod punom odgovornošću, da gore navedeni proizvod u skladu sa sljedećim direktivama i standardima.



Nilfisk, burada yer alan tüm sorumluluklarımıza göre, yukarıda belirtilen ürünün aşağıdaki direktifler ve standartlara uygun olduğunu beyan ederiz.



Noi, Nilfisk dichiara sotto la propria responsabilità, che il prodotto di cui sopra è conforme alle seguenti direttive e norme.

| | |
|--|---|
| 2014/35/EU | EN 60335-1:2012+A11:2014+A13:2017 EN 60335-2-2:2010+A11:2012+A1:2013 |
| 2014/30/EU | EN 55014-1:2017+A11:2020 EN 55014-2:2015 EN 61000-3-2:2019 EN 61000-3-3:2013+A1:2019 |
| 2011/65/EU | EN 63000:2018 |
| 2009/125/EC 666/2013/EU | EN 60312-1:2017 EN 60704-2-1:2015 |

Authorized signatory: Pierre Mikaelsson, Executive Vice President, Global Products & Services, Nilfisk NLT

June 19, 2020

Waste of Electric and Electronic Equipment



Eesti

Selline sümbol  seadmel või pakendil tähendab, et seadet ei tohi olmeprügi hulka visata. Kasutuskõlbmatu seade tuleb viia spetsiaalsesse elektriliste ja elektrooniliste seadmete kogumiskohta. Tagades seadme nõuetekohase utiliseerimise, aitate vältida negatiivse mõju põhjustamist keskkonnale ja inimeste tervisele, mida seadme jäätmete ebaõige käitlemine põhjustada võib. Lisainformatsiooni selle toote ümbertöötlemise kohtasaate kohalikust omavalitsusest, majapidamisjäätmete ümbertöötlemisettevõttest või seadme müüjalt.



Latviešu

Simbols  uz produkta vai tā iepakojuma norāda, ka šo produktu nedrīkst izmest sadzīves atkritumos. Tas jānodod attiecīgos elektrisko un elektronisko iekārtu savākšanas punktos pārstrādei. Nodrošinot pareizu šī produkta utilizāciju, jūs palīdzēsiet izvairīties no potenciālām negatīvām sekām apkārtējai videi un cilvēka veselībai, kuras iespējams izraisīt nepareizi veicot šī produkta utilizāciju. Lai iegūtu detalizētāku informāciju par šī produkta utilizāciju, lūdz, sazinieties ar savas pilsētas domi, savu sadzīves atkritumu savākšanas dienestu vai veikalu, kur jūs iegādājāties šo produktu.



Lietuviškai

Simbolis  ant šio gaminio arba jo pakuotės reiškia, kad tokį gaminį draudžiama išmesti kartu su kitomis buitinėmis atliekomis. Vietoje to, tokį gaminį privaloma perduoti į atitinkamą surinkimo vietą, kurioje gražinamajam perdirbimui surenkami elektros ir elektroniniai prietaisai. Užtikrinę, kad šis prietaisas bus išmestas taisyklingai, padėsite išvengti potencialiai neigiamo poveikio aplinkai ir žmonių sveikatai, kuris galėtų atsirasti šį gaminį išmetus netinkamai. Daugiau informacijos apie tokių prietaisų gražinamąjį perdirbimą teiraukitės jūsų vietovės savivaldos institucijoje, jus aptarnaujančioje buitinių atliekų išvežimo tarnyboje arba parduotuvėje, kurioje įsigijote šį gaminį.



Polski

Symbol  na produkcie lub na opakowaniu oznacza, że tego produktu nie można usuwać razem z innymi odpadami z gospodarstwa domowego. Należy oddać go do odpowiedniego punktu skupu surowców

wtórných, zajmującego się złomowanym sprzętem elektrycznym i elektronicznym. Właściwa utylizacja i złomowanie pomagają w eliminacji niekorzystnego wpływu złomowanych produktów na środowisko naturalne oraz zdrowie. Aby uzyskać szczegółowe dane dotyczące możliwości recyklingu niniejszego urządzenia, należy skontaktować się z lokalnym Urzędem Miasta, służbami oczyszczania miasta lub sklepem, w którym produkt został zakupiony.



Česky

Symbol  na výrobku nebo obalu naznačuje, že s tímto výrobkem nelze nakládat jako s domácím odpadem. Místo toho se musí odevzdat do příslušné sběrný k recyklaci elektrického a elektronického zařízení. Zajištěním správné recyklace výrobku pomůžete zabránit možným negativním dopadům na životní prostředí a lidské zdraví, ke kterým by jinak došlo v důsledku nevhodné manipulace s tímto výrobkem. Podrobnější informace k recyklaci tohoto výrobku získáte u Vašeho místního obecního úřadu, orgánu pro likvidace odpadu a prodejny, kde jste výrobek zakoupili.



Slovensky

Symbol  na výrobku alebo na jeho obale znamená, že s týmto výrobkom sa nesmie zaobchádzať ako s domácim odpadom. Namiesto toho sa musí odovzdať na príslušnom zbernom mieste na recykláciu elektrických a elektronických výrobkov. Vhodnou formou likvidácie pomôžete zabrániť potenciálnym negatívnym dôsledkom na životné prostredie a zdravie osôb, ku ktorým by mohlo dôjsť nevhodnou likvidáciou tohto výrobku. Ohľadom podrobnejších informácií o recyklácii tohto výrobku sa obráťte na regionálnu kanceláriu, službu na likvidáciu odpadu z domácnosti alebo miesto kúpy tohto výrobku.



Magyar

Ez, a terméken  vagy annak csomagolásán található szimbólum azt jelzi, hogy a terméket nem szabad háztartási hulladékként kezelni. A terméket a megfelelő, elektronikai és elektromos termékek újrafelhasználásáért felelős hulladékgyűjtő központnak kell átadni. A termék megfelelő hulladékkezelésével megelőzhető a termék nem megfelelő hulladékkezeléséből adódó, a környezetre és az emberi egészségre káros következmények. A termék újrahasznosításával kapcsolatos további információért forduljon a helyi közigazgatási hivatalhoz, a helyi

ET

LV

LT

PL

CS

SK

HU

SL

EL

RU

TR

BG

RO

Waste of Electric and Electronic Equipment

háztartáshulladék-tároló telephelyhez vagy ahhoz az üzlethez, ahol a terméket vásárolta.



Slovenščina

Simbol  na izdelku ali embalaži označuje, da naprava ne spada v gospodinjske odpadke. Napravo je treba predati v primerno zbiralno točko za recikliranje električnih in elektronskih naprav. S pravilnim odlaganjem izdelka boste pripomogli k onemogočanju možnih negativnih posledic na okolje in človeško zdravje, ki v jih v nasprotnem primeru lahko povzroči neprimerno odlaganje tega izdelka. Za podrobnejše informacije o recikliranju tega izdelka se posvetujte z lokalno mestno pisarno, odlagalnimi storitvami za gospodinjske odpadke ali v trgovini, kjer ste izdelek kupili.



Ελληνικά

Το σύμβολο  επάνω στο προϊόν ή στη συσκευασία του υποδεικνύει ότι δεν πρέπει να μεταχειρίζεστε το προϊόν αυτό ως οικιακό απόρριμμα. Αντιθέτως, θα πρέπει να παραδίδεται στο κατάλληλο σημείο συλλογής για την ανακύκλωση ηλεκτρικού και ηλεκτρονικού εξοπλισμού. Εξασφαλίζοντας ότι το προϊόν αυτό απορρίπτεται σωστά, συμβάλλετε στην αποτροπή ενδεχόμενων αρνητικών συνεπειών για το περιβάλλον και την ανθρώπινη υγεία, οι οποίες θα μπορούσαν διαφορετικά να προκληθούν από ακατάλληλο χειρισμό απόρριψης του προϊόντος αυτού. Για λεπτομερέστερες πληροφορίες σχετικά με την ανακύκλωση του προϊόντος αυτού, επικοινωνήστε με το δημαρχείο της περιοχής σας, την τοπική υπηρεσία αποκομιδής οικιακών απορριμμάτων ή με το κατάστημα από το οποίο αγοράσατε το προϊόν.



Русский

Этот символ на  продукте или его упаковке указывает, что он не подлежит утилизации в качестве бытовых отходов. Вместо этого его следует сдать в соответствующий пункт приема электронного и электрооборудования для последующей утилизации. Соблюдая правила утилизации изделия, Вы можете предотвратить причинение потенциального ущерба окружающей среде и здоровью людей, который возможен вследствие неправильного обращения с подобными отходами. За более подробной информацией об утилизации этого изделия просьба обращаться к местным властям, в службу по вывозу и утилизации отходов или в магазин, в котором Вы приобрели изделие.

Türkçe

AEEE Yönetmeliğine Uygundur.



Ürün  ya da ambalajı üzerindeki işaret, bu ürünün ev atığı gibi görülmemesi gerektiği anlamına gelir. Ayrıca ürün, elektrikli ve elektronik ekipmanların geri kazanımını sağlamak için uygun toplama noktasına götürülmelidir. Cihazı doğru bir şekilde atarsanız, ürünün uygunsuz bir şekilde çöpe atılmasıyla çevre ve insan sağlığı üzerinde meydana gelecektir potansiyel olumsuz sonuçları önlemeye yardımcı olursunuz. Ürünün geri kazanımı konusunda daha fazla bilgi edinmek için, şehrinizdeki yerel yetkilileri, ev atıklarınızın toplamasından sorumlu servisi ya da ürünü aldığınız mağazayı arayın.



Български

Символът  на продукта или на опаковката показва, че продуктът не може да се третира като домакински отпадък. Вместо това, трябва да бъде предаден в пункт за рециклиране на електрическо и електронно оборудване. С осигуряването на правилното му изхвърляне, Вие ще помогнете за предотвратяването на потенциалните негативни последици за околната среда и здравето на хората, които биха могли да се причинят при неправилно третиране на отпадъците от този продукт. За по-подробна информация за рециклирането на този продукт можете да се обърнете към местния офис, службата за събиране на вторични суровини или магазина, от който сте закупили продукта.



Română

Simbolul  de pe produs sau de pe ambalajul lui arată că acest produs nu trebuie tratat ca deșeu de uz gospodăresc. Trebuie dirijat către un centru de colectare pentru reciclarea echipamentului electric și electronic. Prin asigurarea aruncării corecte a acestui produs, veți ajuta la prevenirea potențialelor consecințe negative pentru mediu și sănătatea umană, care ar putea altfel fi determinate de manipularea necorespunzătoare ca deșeu a acestui produs. Pentru informații detaliate despre reciclarea acestui produs, vă rugăm să contactați autoritățile dvs. locale, serviciul dvs. de colectare a deșeurilor de uz gospodăresc sau magazinul de unde ați procurat produsul.

| | | |
|----|---------------------------------|-----------|
| | WEEE | 5 - 6 |
| ET | Kasutusjuhend | 8 - 16 |
| LV | Lietošanas instrukcijas | 17 - 25 |
| LT | Naudojimo instrukcija | 26 - 34 |
| PL | Instrukcja obsługi | 35 - 43 |
| CS | Návod k použití | 44 - 52 |
| SK | Návod na použitie | 53 - 61 |
| HU | Használati utasítás | 62 - 70 |
| SL | Navodila za uporabo | 71 - 79 |
| EL | Οδηγίες χρήσης | 80 - 89 |
| RU | Эксплуатации | 90 - 105 |
| TR | Kullanım Kılavuzu | 106 - 115 |
| BG | Указания за използване | 116 - 124 |
| RO | Instrucțiuni de utilizare | 125 - 133 |
| | Illustrations | 134 - 135 |

ET

LV

LT

PL

CS

SK

HU

SL

EL

RU

TR

BG

RO

Üdvözöljük!

Köszönjük, hogy a
Bravo porszívót választotta

Áttekintés

- 1 Tárolási rögzítő
- 2 EPA-szűrő
- 3 Fűvási funkcióhoz tartozó fedél
- 4 Kábelcsévéelő
- 5 BE/KI gomb
- 6 Teljesítményszint
- 7 Porzsák kijelző, mechanikus
- 8 Tartozékfedél
- 9 Porzsáktartó nyitó/záró gomb
- 10 Adattábla
- 11 Tárolási rögzítő
- 12 Kárpit-szívófej
- 13 Résszívó
- 14 Kefés szívófej
- 15 Előszűrő
- 16 Porzsák
- 17 Keménypadló-szívófej
- 18 Turbó-szívófej
- 19 Kombinált szívófej
- 20 Fújás funkcióhoz való fúvókaszáj
- 21 Tolattyú
- 22 Hajlított cső
- 23 Hosszabbító cső
- 24 Kifúvórács

Tartalomjegyzék

| | |
|------------------------------|----|
| Megfelelőségi nyilatkozat | 3 |
| Áttekintés | 62 |
| Biztonsági előírások | 63 |
| Használati utasítás | 64 |
| Tisztítási tanácsok | 67 |
| Hibaelhárítás | 68 |
| Javítás és karbantartás stb. | 68 |
| Garancia és szerviz | 69 |
| Műszaki adatok | 70 |

Biztonsági előírások

- Ne használja a gépet megfelelően beszerelt porzsák és szűrők nélkül.
- A gép nem alkalmas veszélyes anyagok vagy gáz felszívására, ez súlyos egészségi kockázatot jelent.
- A készülékkel tilos vizet vagy egyéb folyadékot eltávolítani.
- Ne szívjon fel éles tárgyakat, például tűt vagy üvegszilánkot.
- A készülékkel ne szívjon fel semmit, ami ég vagy füstöl, mint például a cigaretta, a gyufa vagy a forró hamu.
- A gépet fedett helyen, száraz környezetben használja és tárolja, 0 °C és 60 °C közötti hőmérsékleten.
- Ne használja a gépet szabadtéren.
- Ne fogja meg a gépet nedves kézzel.
- A hálózati aljzattól történő kihúzás előtt kapcsolja ki a készüléket.
- Mindig a villásdugót fogja meg, ha ki akarja húzni az aljzattól, ne pedig a vezetéket. Ne szállítsa vagy húzza a gépet a vezetéknél fogva.
- A gépet nem szabad használni, ha a vezetéken bármilyen sérülésnek nyoma van. Rendszeresen ellenőrizze a vezeték épségét, különösen akkor, ha összenyomta, rácsukta az ajtót, vagy átment rajta valami.
- Ne használja a gépet, ha hibásnak tűnik. Vizsgáltsa meg a gépet hivatalos szervizben, ha a gépet leejtették, megsérült, szabadtéren hagyták, vagy víz érte.
- Tilos bármilyen változtatást vagy módosítást végrehajtani a mechanikai vagy elektromos biztonsági eszközökön.
- Minden javítást a hivatalos szervizzel kell elvégeztetni.
- Csak a helyi forgalmazótól beszerzett, eredeti porzsákokat, eredeti szűrőket és eredeti tartozékokat használja. Ha nem

ET

LV

LT

PL

CS

SK

HU

SL

EL

RU

TR

BG

RO

ET

LV

LT

PL

CS

SK

HU

SL

EL

RU

TR

BG

RO

- eredeti porzsákat vagy szűrőt használ, elveszíti a garanciát.
- A porzsák vagy a szűrő cseréjének megkezdése előtt kapcsolja ki a gépet, és a dugónál, nem pedig a vezeték-nél fogva húzza ki a vezetéket a fali csatlakozóból.
 - A készüléket akkor használhatják 8. életévüket betöltött gyermekek, illetve olyan személyek, akik csökkent fizikai, érzékszervi vagy mentális adottságokkal rendelkeznek, vagy hiányoznak a kellő ismereteik és tapasztalataik, ha valaki felügyeli a használatot, vagy ha elmagyarázták nekik a készülék biztonságos használatának módját, és ők megértették az ezzel kapcsolatos veszélyeket.
 - A gyermekeket nem szabad felügyelet nélkül hagyni, ne-hogy játszanak a készülékkel.
 - A készülék tisztítását és felhasználói karbantartását nem végezhe-

tek felügyelet nélkül gyermekek.

- Ha a készülék csatlakozókábele sérült, azt a veszély megelőzése érdekében a gyártóval, a gyártó szervizképvisletével, vagy hasonlóan képzett személyel kell kicseréltetni.

Használati utasítás

A készülék használata előtt győződjön meg arról, hogy a gép alján található adattáblán szereplő feszültség megegyezik a hálózati feszültséggel. A gépet porzsákkal, előszűrővel és EPA-szűrővel együtt szállítjuk.

Indítás és leállítás

Indítás

Húzza ki a kábelt, és csatlakoztassa a gépet egy fali csatlakozóhoz.

Nyomja meg a KI/BE gombot.

Leállítás

Kapcsolja ki a készüléket, és húzza ki csatlakozóját a hálózati aljzatból. Mindig a villásdugót fogja meg, ha ki akarja húzni az aljzatból, ne pedig a vezetéket.

VIGYÁZAT



Az automatikus kábel felcsévézés működtetésekor óvatosan kell eljárni, mert a kábel végén lévő dugasz kilenghet a felcsévézés utolsó szakaszában. Azt ajánljuk, hogy felcsévéléskor tartsa a kezében a dugaszt.

1 A tömlő, a cső és a szívófejek csatlakoztatása

1. Helyezze a tömlőcsatlakozót a szívónyílásba.
2. A hajlított csövet csatlakoztassa a csőhöz.
3. Csatlakoztassa a csövet a -hoz/-hez/-höz.
4. A cső teleszkópos, és a használó magasságának megfelelően beállítható. Nyomja meg az igazító gombot, ha a cső hosszát növelni akarja, és húzza vissza, ha a hosszt csökkenteni akarja.

2 Fűvási funkció

1. Nyissa le a fedelet (kifúvórácst, 25) a készülék hátsó részén.
2. Helyezze a tömlőcsatlakozót a fűvókimenetbe.

Vigyázat!

Annak elkerülésére, hogy a csőben maradt port a készülék a szobába fújja, a fűjás funkció bekapcsolása után helyezze be néhány másodpercra a hajlított véget a készülék bemeneti csőcsatlakozójába.

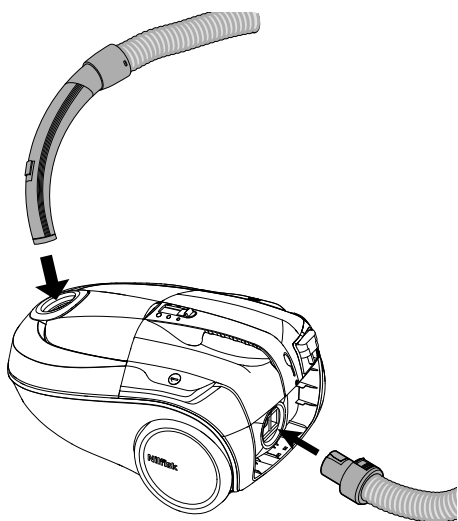

Használat közben a porszívó felmelegedhet, és a túlmelegedés ellen védő hőbiztosíték kikapcsolhatja a porszívót. A készüléket akkor lehet újból elindítani, ha már lehűlt.

A porzsák és a szűrők cseréje

A porzsák és a szűrők mérete és minősége befolyásolja a gép hatékonyságát. Nem eredeti porzsák vagy szűrők használata korlátozhatja a levegő áramlását, ami a gép túlterheléséhez vezethet. Ha nem eredeti porzsákat vagy szűrőt használ, elveszíti a garanciát.

3 A porzsák cseréje

A porzsákat ki kell cserélni, ha a jelzőfény folyamatosan világít, amikor a készülék maximális teljesítménnyel üzemel, és a szívófej el van emelve a padlótól. Csak eredeti porzsákat használjon!

1. Vegye ki a csövet a szívónyílásból.
2. A gomb megnyomásával nyissa fel a fedelet.
3. Távolítsa el a porzsákat.
4. A kartont a vezetősínekbe illesztve és lenyomva helyezze be az új porzsákat.
5. Óvatosan hajtogassa ki az új porzsákat. Ellenőrizze, hogy a porzsák pontosan illeszkedik-e.
6. Zárja le a fedelet.
7. Helyezze a tömlőcsatlakozót a szívónyílásba.

ET

LV

LT

PL

CS

SK

HU

SL

EL

RU

TR

BG

RO

ET

4 Az előszűrő cseréje

LV

Az előszűrő elnyeli azokat a mikrorészecskéket, amelyeket a porzsák nem tud visszatartani, így védi a motort. Minden negyedik porzsáknál cserélje az előszűrőt. Az előszűrő a porzsák mögött helyezkedik el. Mindig eredeti szűrőt használjon!

LT

PL

CS

SK

HU

SL

EL

RU

TR

BG

RO

1. Vegye ki a tömlőcsatlakozót a szívónyílásból.
2. A gomb megnyomásával nyissa fel a fedelet.
3. Távolítsa el a porzsákat.
4. Vegye ki a szűrőtartót az előszűrővel.
5. Nyissa ki a szűrőtartót.
6. Vegye ki az előszűrőt.
7. Tegye be az új előszűrőt. Ellenőrizze, hogy az előszűrő pontosan illeszkedik-e a szűrőtartóba.
8. Helyezze a szűrőtartót a vezetősínbe, majd nyomja a helyére.
9. A kartont a vezetősínbe illesztve és lenyomva helyezze be az új porzsákat.
10. Óvatosan hajtogassa ki az új porzsákat. Ellenőrizze, hogy a porzsák pontosan illeszkedik-e.
11. Zárja le a fedelet.
12. Helyezze a tömlőcsatlakozót a szívónyílásba.

5. Helyezze vissza a fűvási funkcióhoz tartozó fedelet.
6. Tegye vissza a fedelet, és zárja le.

A szívóerő szabályozása

Tolattyú a hajlított csövön

A szívóerő akkor a legnagyobb, amikor a tolattyú zárt helyzetben van, és akkor a legkisebb, amikor teljesen nyitott. A szívóerőt a tolattyú kívánt helyzetbe állításával szabályozhatja.

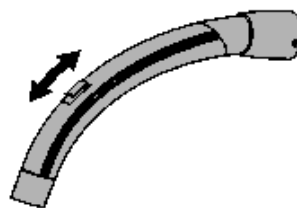

Teljesítményszabályozás

A szívóerő a teljesítményszabályozóval állítható be.

Tipp: A zaj és a húzóerő csökkentéséhez állítson be kisebb szívóerőt.

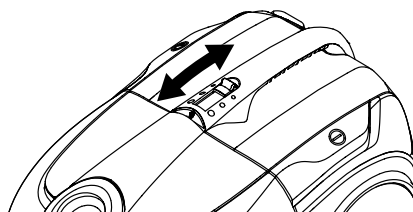

5 A EPA-szűrő cseréje

A EPA-szűrő azoktól a mikrorészecskéktől tisztítja meg a kiáramló levegőt, amelyeket a porzsák nem tud visszatartani. A EPA-szűrőt sem kikefélni, sem kimosni nem szabad.

1. Nyissa ki a fedelet a gép hátoldalán.
2. Vegye le a fűvási funkcióhoz tartozó fedelet.
3. Vegye ki a EPA-szűrőt.
4. Helyezze be az új EPA-szűrőt. Ellenőrizze, hogy a EPA-szűrő pontosan illeszkedik-e.

6

A cső és felszívófej tárolása

A tároláshoz két vájat áll rendelkezésre. Az egyik a gép alsó részén található, ezt akkor használja, amikor a gép a hátán áll; a másik a gép hátulján található, ezt pedig akkor vegye igénybe, amikor a gép a kerekein áll.

Hőkioldó biztosíték

A gép hőkioldó biztosítókkal van ellátva, amely megakadályozza a készülék túlmelegedését. Ha a hőkioldó biztosíték működésbe lép, a gép automatikusan kikapcsolja a motort. Az újbóli indítás csak akkor lehetséges, ha a gép lehűlt.

Újraindítás

1. Kapcsolja ki a gépet, és dugaszát húzza ki a fali csatlakozóból.
2. Gondoskodjon róla, hogy a levegő áramlását a hajlított csőben, a tömlőben, a csőben, a szívófejben, a porzsákban vagy a szűrőkben semmi ne gátolja.
3. Hagyja lehűlni a gépet.
4. Ismét csatlakoztassa a gépet, majd nyomja meg az indítógombot. A gép nem indul el, amíg kellően le nem hűlt. Ha a gép nem indul, kapcsolja ki, és húzza ki a dugaszt. Rövid idő elteltével próbálkozzon újra.

Tisztítási tanácsok

A szívóerőt a teljesítményszabályozóval vagy a hajlított csövön található tolattyúval állíthatja

7 Résszívó

Szűk helyeken használja a résszívót.

8 Kárpittisztító fej

A kárpittisztító fejet kárpitozott bútorokhoz használhatja.

9 Kefés fej

A kefés tisztítófejet függöny és ablakpárkány tisztítására használhatja.

10 Keménypadló-szívófej

Kemény padlózathoz ezt a tisztítófejet használja.

11 Kombinált szívófej

Állítsa be a kombinált szívófejet a padló típusának megfelelően.

12 Turbo-szívófej

A turbo-szívófejet szőnyegek hatékony tisztítására használhatja.

13 Fújás funkcióhoz való fúvókaszáj

A fújás funkcióhoz való fúvókaszáj használható például matrac felfújásához.

A különböző modellek különböző szívófejeket tartalmazhatnak.

ET

LV

LT

PL

CS

SK

HU

SL

EL

RU

TR

BG

RO

Hibaelhárítás

Az elektromos részegységek, pl. vezeték vagy motor javítását kizárólag a hivatalos szerviz végezheti.

| | |
|---------------------|--|
| Ha a gép nem indul | Ellenőrizze, hogy a dugasz megfelelően illeszkedik-e a fali csatlakozóba. |
| | Előfordulhat, hogy az épületben kiégett egy biztosíték, és ki kell cserélni. |
| | Lehet, hogy a vezeték vagy a dugó sérült, és javítását hivatalos szervizzel kell elvégeztetni. |
| Lecsökkent szívóerő | Lehet, hogy a porzsák megtelt, és cserélni kell, lásd az utasításoknál. |
| | Lehet, hogy az előszűrő vagy a EPA-szűrő eltömődött, és cserélni kell, lásd az utasításoknál. |
| | Lehet, hogy a hajlított cső, a tömlő, a cső vagy a szívófej eltömődött, és tisztítani kell. |
| Ha a gép leáll | Előfordulhat, hogy a hőkioldó biztosíték kioldott, lásd az utasításoknál. |

Javítás és karbantartás

- A gépet fedett helyen, száraz környezetben tárolja.
- Minden negyedik porzsáknál cserélje az előszűrőt.
- A gép felületét száraz ronggyal vagy kevés tisztítószerrel tartalmazó, nedves ruhával tisztítsa.
- Az eredeti tartozékokat helyi forgalmazótól rendelje meg.
- Javítás – vegye fel a kapcsolatot helyi forgalmazójával.

Selejtezés és újrahasznosítás

A csomagolóanyag és a hulladék újrahasznosításakor a helyi önkormányzat ajánlása szerint járjon el. A vezetéket a lehető legrövidebbre vágja le, nehogy a kiselejtezett gép sérülést okozzon.

Környezetvédelmi elkötelezettség

Ezt a gépet úgy tervezték, hogy a környezet védelmét szem előtt tartották. Minden műanyag alkatrészt újrahasznosítható jelöléssel láttak el.

Felelősség

A Nilfisk minden felelősséget elhárít a gép nem rendeltetésszerű használatából vagy szakszerűtlen átalakításából eredő károkra vonatkozóan.

Garancia

A garanciális feltételek országonként változhatnak. További információkért vegye fel a kapcsolatot a helyi forgalmazóval.

Garancia és szerviz

Erre a Bravo Series típusú porszívóra két (2) év garanciát vállalunk, amely kiterjed a motorra, a kábelcsévélő szerkezetre, a kapcsolóra és a készülék házra. A szívófejekre, szűrőkre, tömlőkre, csövekre és egyéb tartozékokra tizenkét havi, csak gyártási hibára vonatkozó garancia érvényes, amely kopásra és elhasználódásra nem vonatkozik.

A garancia magában foglalja a pótalkatrészek és a munka költségét, és azokra a gyártási- és anyaghibákra terjed ki, amelyek rendes háztartásbeli használat során előfordulhatnak.

Garanciális javítás csak abban az esetben lehetséges, ha bizonyítható, hogy a hiba a garanciális időszakon belül keletkezett (pontosan kitöltött jótállási jegy vagy nyomtatott/lebélyezett pénztári bizonylat dátummal és a termék típusával), illetve azzal a feltétellel, hogy a porszívót volt vásárolták területén, a Nilfisk forgalmazásában. Hibajavítás esetén a vásárlónak saját költségén kell a kapcsolatot felvennie a Nilfisk-szal, hogy az a szerviz szakemberéhez irányíthassa.

A szükséges javítás befejeztével a porszívót a Nilfisk költségén és kockázatának terhére visszajuttatjuk a vásárlóhoz

A garancia nem terjed ki az alábbi esetekre:

- A tartozékok és szűrők rendes kopása és elhasználódása.
- Nem rendeltetésszerű használatból eredő, közvetlen vagy közvetett meghibásodás vagy károsodás, mint például törmelék, forró hamu vagy szőnyeg-szagtalanító por felszívása
- Nem megfelelő bánásmód, illetve a Használati utasítás cím alatt leírt karbantartás elmulasztása.
- Ha a gépet lakásfelújításoknál használták.
- Ha a géppel vizet, vakolat- illetve

gipszport vagy fűrészport szívtak fel.

Nem vonatkozik továbbá nem megfelelő vagy rosszul végrehajtott kiépítésre vagyis összeszerelésre vagy csatlakoztatásra; sem tűzkárra, tűzre, villámcsapásra vagy szokatlan feszültségingadozásra, illetve bármely egyéb elektromos zavarra, úgymint a hálózatban található hibás biztosítékok vagy hibás berendezések; általánosságban semmilyen kárra, amelyet a Nilfisk nem gyártási- vagy anyaghibából eredőnek tekint

A garancia érvényét veszti:

- Ha egy meghibásodás oka az, hogy nem eredeti Nilfisk porzsákot vagy szűrőt használtak.
- Ha a porszívóról eltávolították az azonosító számot.
- Ha a porszívó javítását a Nilfisk által fel nem jogosított forgalmazó végezte.
- Ha a gépet kereskedelmi környezetben használják, pl. építési vállalkozók, takarító vállalkozók, hivatalos kereskedők, vagy bármely más, nem háztartási használat esetén.

A garancia érvényes:

Dánia, Svédország, Norvégia, Nagy-Britannia, Írország, Belgium, Hollandia, Franciaország, Németország, Lengyelország, Oroszország, Ausztria, Svájc, Spanyolország, Portugália, Ausztrália és Új-Zéland, Észtország, Lettország, Litvánia, Magyarország, Görögország, Szlovénia, a Cseh Köztársaság, Olaszország, Finnország, Bulgária, Románia és Törökország.

ET

LV

LT

PL

CS

SK

HU

SL

EL

RU

TR

BG

RO

Műszaki adatok

| | | Bravo |
|--------------------------------|--------|--------------|
| Feszültség | V | 220-240 |
| Hálózati frekvencia | Hz | 50-60 |
| Légáramlási sebesség | l/sec. | 26 |
| Vákuum | kPa | 11 |
| Elektromos kábel hossza | m | 7 |
| Érintésvédelmi osztály | - | II |
| Védelmi fokozat | - | IPX0 |
| Porzsák nettó kapacitása | l | 3,2 |
| Szélesség | mm | 450 |
| Mélység | mm | 300 |
| Magasság | mm | 280 |
| Tömeg, csak a tisztítógép | kg | 6,5 |
| Névleges teljesítmény | W | 700 |
| Hangnyomásszint, IEC 60704-2-1 | dB(A) | 76 |

A műszaki adatok és részletek előzetes értesítés nélkül megváltozhatnak.

1

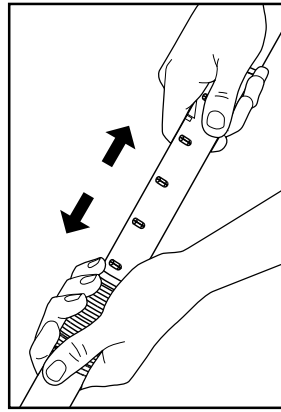
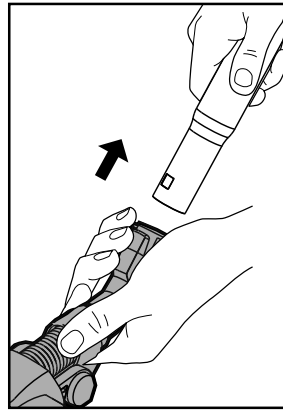
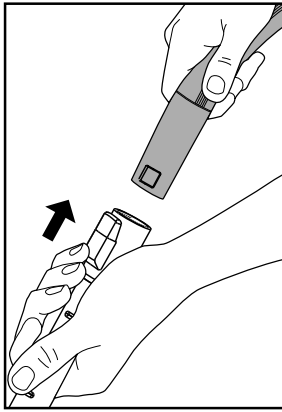
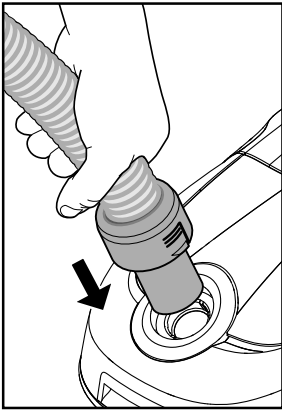

2

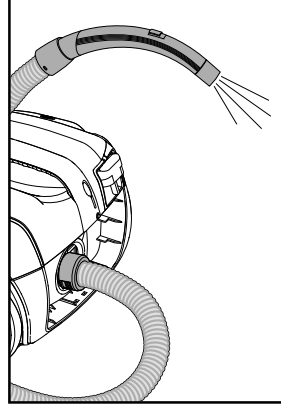
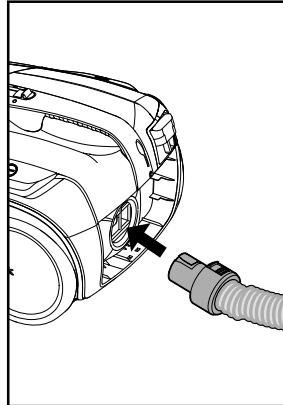
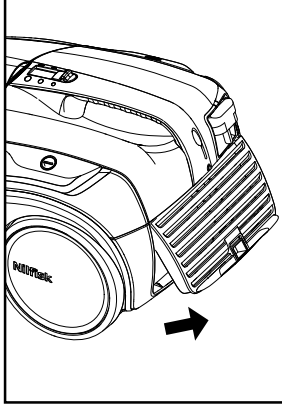
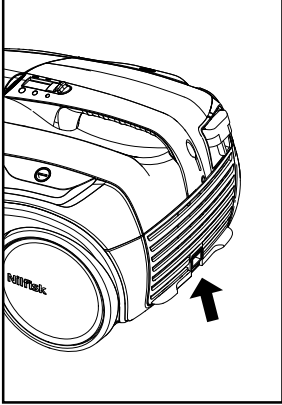

3

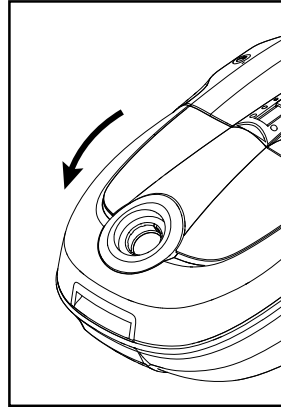
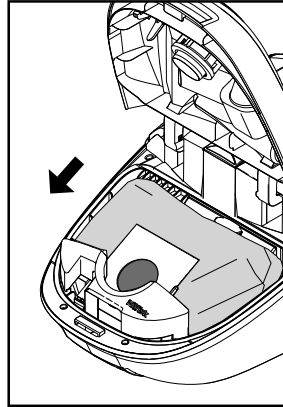
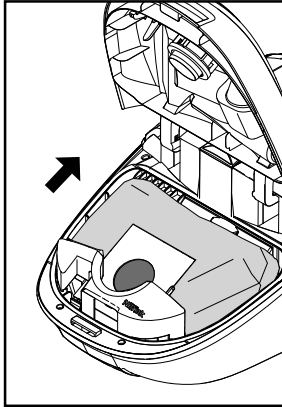
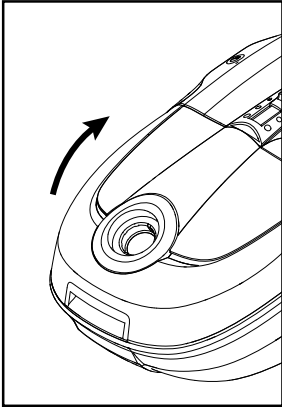

4

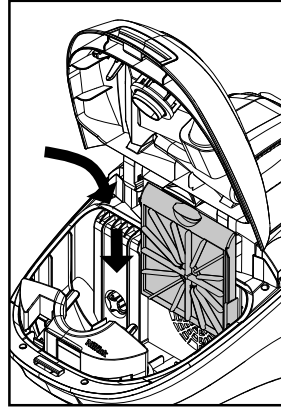
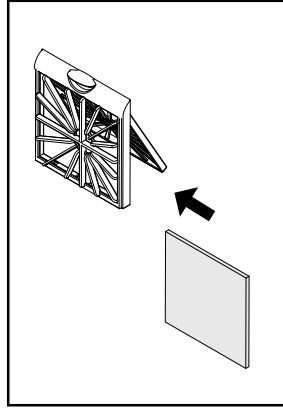
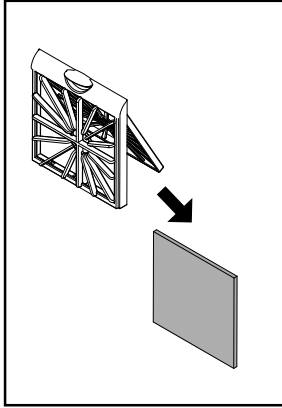
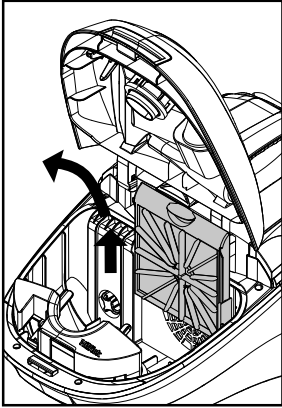

5

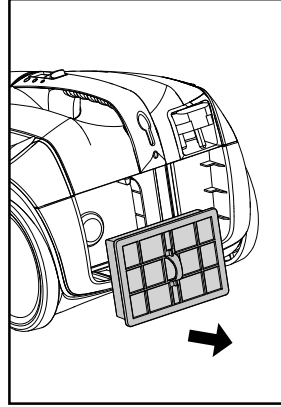
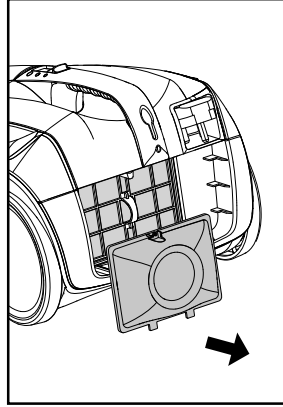
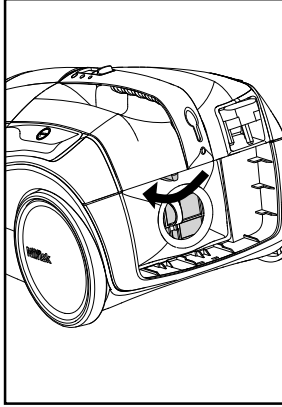
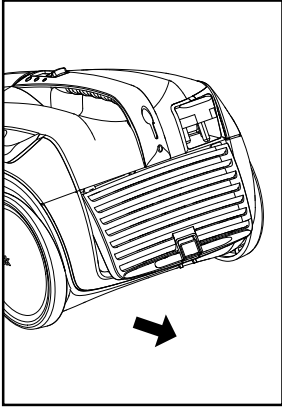

6

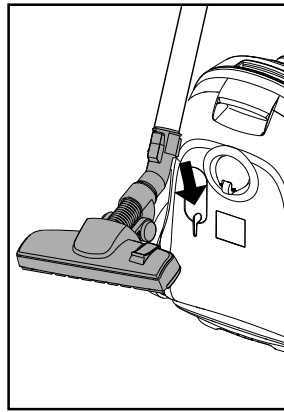
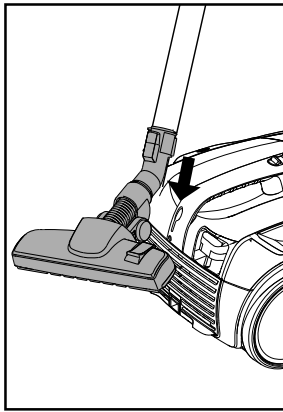
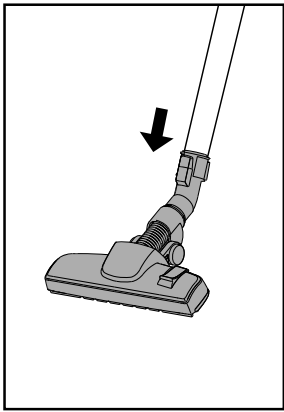

7

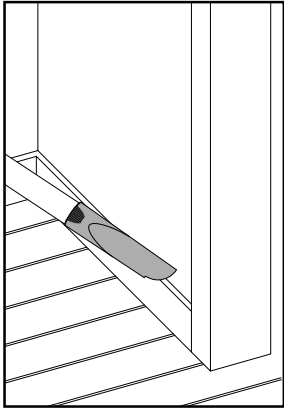

8

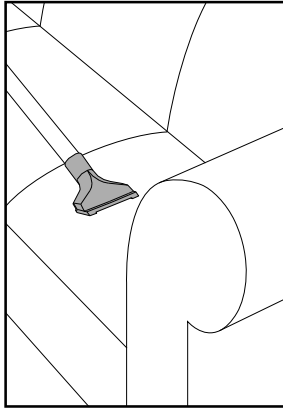

9

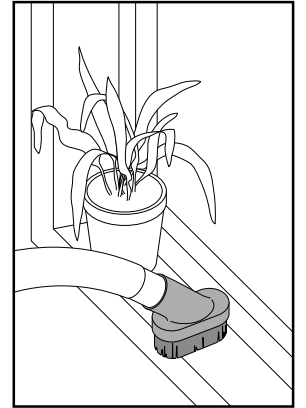
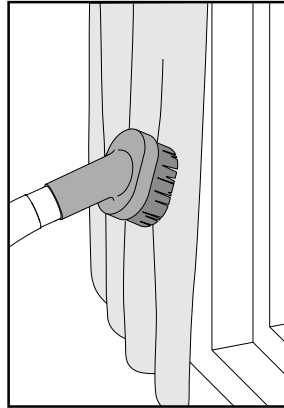

10

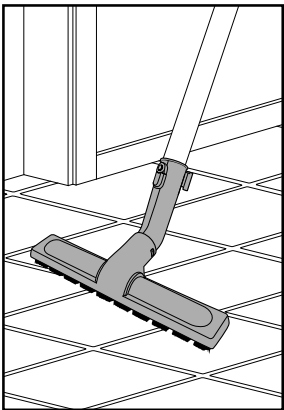

11

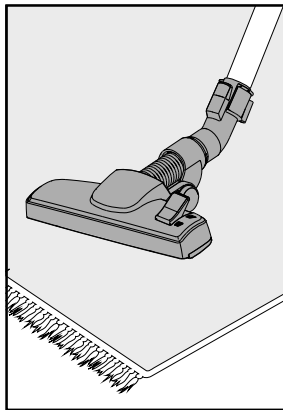

12

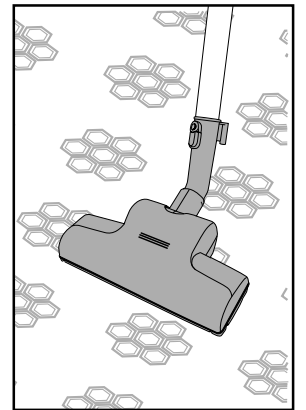
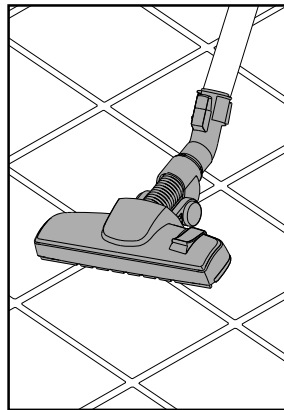

13

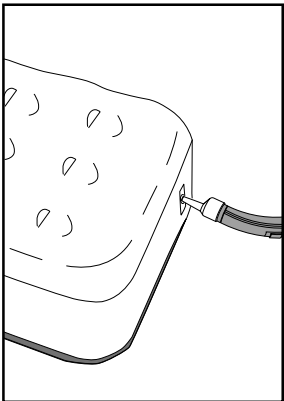



HEAD QUARTER

DENMARK

Nilfisk A/S
Kornmarksvej 1
DK-2605 Broendby
Tel.: (+45) 4323 8100
Website: www.nilfisk.com

SALES COMPANIES

ARGENTINA

Nilfisk srl.
Edificio Central Park
Herrera 1855, 6th floor/604
Ciudad de Buenos Aires
Tel.: (+54) 11 6091 1571
Website: www.consumer.nilfisk.com.ar

AUSTRALIA

Nilfisk Pty Ltd
Unit 1/13 Bessemer Street
Blacktown NSW 2148
Tel.: (+61) 2 98348100
Website: www.consumer.nilfisk.com.au

AUSTRIA

Nilfisk GmbH
Metzgerstrasse 68
5101 Bergheim bei Salzburg
Tel.: (+43) 662 456 400 90
Website: www.nilfisk.at

BELGIUM

Nilfisk n.v.s.a.
Riverside Business Park
Boulevard Internationalelaan 55
Bâtiment C3/C4 Gebouw
Bruxelles 1070
Tel.: (+32) 24 67 60 50
Website: www.consumer.nilfisk.be

BRAZIL

Nilfisk do Brasil
Av. Eng. Luis Carlos Berrini, 550
40 Andar. Sala 03
SP - 04571-000 Sao Paulo
Tel.: (+11) 3959-0300 / 3945-4744
Website: www.nilfisk.com.br

CANADA

Nilfisk Canada Company
240 Superior Boulevard
Mississauga, Ontario L5T 2L2
Tel.: (+1) 800-668-8400
Website: www.nilfisk.ca

CHILE

Nilfisk S.A. (Comercial KCS Ltda)
Salar de Llamara 822
8320000 Santiago
Tel.: (+56) 2684 5000
Website: www.nilfisk.cl

CHINA

Nilfisk
4189 Yindu Road
Xinzhuan Industrial Park
201108 Shanghai
Tel.: (+86) 21 3323 2000
Website: www.nilfisk.cn

CZECH REPUBLIC

Nilfisk s.r.o.
VGP Park Horní Počernice
Do Certous 1/2658
193 00 Praha 9
Tel.: (+420) 244 090 912
Website: www.consumer.nilfisk.cz

DENMARK

Nilfisk A/S
Kornmarksvej 1
2605 Broendby
Tel.: (+45) 4323 4050
Website: www.consumer.nilfisk.dk

FINLAND

Nilfisk Oy Ab
Koskelontie 23 E
02920 Espoo
Tel.: (+358) 207 890 600
Website: www.consumer.nilfisk.fi

FRANCE

Nilfisk SAS
26 Avenue de la Baltique
Villebon sur Yvette
91978 Courtaboeuf Cedex
Tel.: (+33) 169 59 87 24
Website: www.consumer.nilfisk.fr

GERMANY

Nilfisk GmbH
Guido-Oberdorfer-Straße 2-10
89287 Bellenberg
Tel.: (+49) (0)7306/72-444
Website: www.consumer.nilfisk.de

GREECE

Nilfisk A.E.
Αναστασίου 29
Κορωπί T.K. 194 00

Tel.: (30) 210 9119 600
Website: www.consumer.nilfisk.gr

HOLLAND

Nilfisk B.V.
Versterkerstraat 5
1322 AN Almere
Tel.: (+31) 036 5460760
Website: www.consumer.nilfisk.nl

HONG KONG

Nilfisk Ltd.
2001 HK Worsted Mills
Industrial Building
31-39, Wo Tong Tsui St.
Kwai Chung, N.T.
Tel.: (+852) 2427 5951
Website: www.nilfisk.com

HUNGARY

Nilfisk Kft.
II. Rákóczi Ferenc út 10
2310 Szigetszentmiklós-Lakihegy
Tel.: (+36) 24 475 550
Website: www.nilfisk.hu

INDIA

Nilfisk India Limited
Pramukh Plaza, 'B' Wing, 4th floor, Unit No. 403
Cardinal Gracious Road, Chakala
Andheri (East) Mumbai 400 099
Tel.: (+91) 22 6118 8188
Website: www.nilfisk.in

IRELAND

Nilfisk
1 Stokes Place
St. Stephen's Green
Dublin 2
Tel.: (+35) 3 12 94 38 38
Website: www.nilfisk.ie

ITALY

Nilfisk SpA
Strada Comunale della Braglia, 18
26862 Guardamiglio (LO)
Tel.: (+39) (0) 377 414021
Website: www.nilfisk.it

JAPAN

Nilfisk Inc.
1-6-6 Kita-shinyokohama, Kouhoku-ku
Yokohama, 223-0059
Tel.: (+81) 45548 2571
Website: www.nilfisk.com

MALAYSIA

Nilfisk Sdn Bhd
Sd 33, Jalan KIP 10
Taman Perindustrian KIP
Sri Damansara
52200 Kuala Lumpur
Tel.: +603 6275 3120
Website: www.nilfisk.com

MEXICO

Nilfisk de Mexico, S. de R.L. de C.V.
Pirineos #515 Int.
60-70 Microparque
Industrial WSantiago
76120 Queretaro
Tel.: (+52) (442) 427 77 00
Website: www.nilfisk.com

NEW ZEALAND

Nilfisk Limited
Suite F, Building E
42 Tawa Drive
0632 Albany Auckland
Tel.: (+64) 9 414 1996
Website: www.nilfisk.com

NORWAY

Nilfisk AS
Bjørnerudveien 24
1266 Oslo
Tel.: (+47) 22 75 17 80
Website: www.consumer.nilfisk.no

PERU

Nilfisk S.A.C.
Calle Boulevard 162, Of. 703, Lima 33- Perú
Lima
Tel.: (511) 435-6840
Website: www.nilfisk.com

POLAND

Nilfisk Sp. Z O.O.
Millenium Logistic Park
ul. 3 Maja 8, Bud. B4
05-800 Pruszków
Tel.: (+48) 22 738 3750
Website: www.consumer.nilfisk.pl

PORTUGAL

Nilfisk Lda.
Sintra Business Park
Zona Industrial Da Abrunheira
Edifício 1, 1º A
P2710-089 Sintra
Tel.: (+351) 21 911 2670
Website: www.nilfisk.pt

RUSSIA

Nilfisk LLC

Vyatskaya str. 27, bld. 7/1st
127015 Moscow
Tel.: (+7) 495 783 9602
Website: www.consumer.nilfisk.ru

SINGAPORE

Den-Sin
22 Tuas Avenue 2
639453 Singapore
Tel.: (+65) 6268 1006
Website: www.densin.com

SLOVAKIA

Nilfisk s.r.o.
Bancíkovej 1/A
SK-821 03 Bratislava
Tel.: (+421) 910 222 928
Website: www.consumer.nilfisk.sk

SOUTH AFRICA

Nilfisk (Pty) Ltd
Kimbutt Office Park, 9 Zeiss Road
Laser Park, Honeydew
Johannesburg
Tel.: (+27) 118014600
Website: www.nilfisk.co.za

SOUTH KOREA

Nilfisk Korea
3F Duksoo B/D, 317-15
Sungsoo-Dong 2Ga
Sungdong-Gu, Seoul
Tel.: (+82) 2497 8636
Website: www.nilfisk.co.kr

SPAIN

Nilfisk S.A.U
Paseo del Rengle, 5 Planta. 9-10
08302 Mataró
Tel.: (+34) 93 741 2400
Website: www.consumer.nilfisk.es

SWEDEN

Nilfisk AB
Talljägårdsgatan 4
431 53 Mölndal
Tel.: (+46) 31 706 73 00
Website: www.consumer.nilfisk.se

SWITZERLAND

Nilfisk AG
Ringstrasse 19
Kircheberg/Industri Stelz
9500 Wil
Tel.: (+41) 71 92 38 444
Website: www.consumer.nilfisk.ch

TAIWAN

Nilfisk Ltd
Taiwan Branch (H.K)
No. 5, Wan Fang Road
Taipei
Tel.: (+88) 6227 00 22 68
Website: www.nilfisk.tw

THAILAND

Nilfisk Co. Ltd.
89 Soi Chokechai-Ruammitr
Viphavadee-Rangsit Road
Ladysao, Jatuchak, Bangkok 10900
Tel.: (+66) 2275 5630
Website: www.nilfisk.co.th

TURKEY

Nilfisk A.S.
Serifali Mh. Bayraktar Bulv. Sehiti Sk. No:7
Umraniye, 34775 Istanbul
Tel.: +90 216 466 94 94
Website: www.consumer.nilfisk.com.tr

UNITED ARAB EMIRATES

Nilfisk Middle East Branch
SAIF-Zone
P.O. Box 122298
Sharjah
Tel.: (+971) (0) 655-78813
Website: www.nilfisk.com

UNITED KINGDOM

Nilfisk Ltd.
Nilfisk House, Bowerbank Way
Gilwilly Industrial Estate, Penrith
Cumbria CA11 9BQ
Tel.: (+44) (0) 1768 868995
Website: www.consumer.nilfisk.co.uk

UNITED STATES

Nilfisk Inc.
14600 21st Avenue North
Plymouth, MN-55447
Tel.: (+1) 800-989-2235
Website: www.nilfisk.com

VIETNAM

Nilfisk Vietnam
No. 51 Doc Ngu Str.
P. Vinh Phúc, Q.Ba Dinh
Hanoi
Tel.: (+84) 761 5642
Website: www.nilfisk.com

