

# Bravo

## Instructions for use



128350622 e (06.2020)  
ET-LV-LT-PL-CS-SK-HU-SL-EL-RU-TR-BG-RO

 **Nilfisk**<sup>®</sup>

- ET
- LV
- LT
- PL
- CS
- SK
- HU
- SL
- EL
- RU
- TR
- BG
- RO

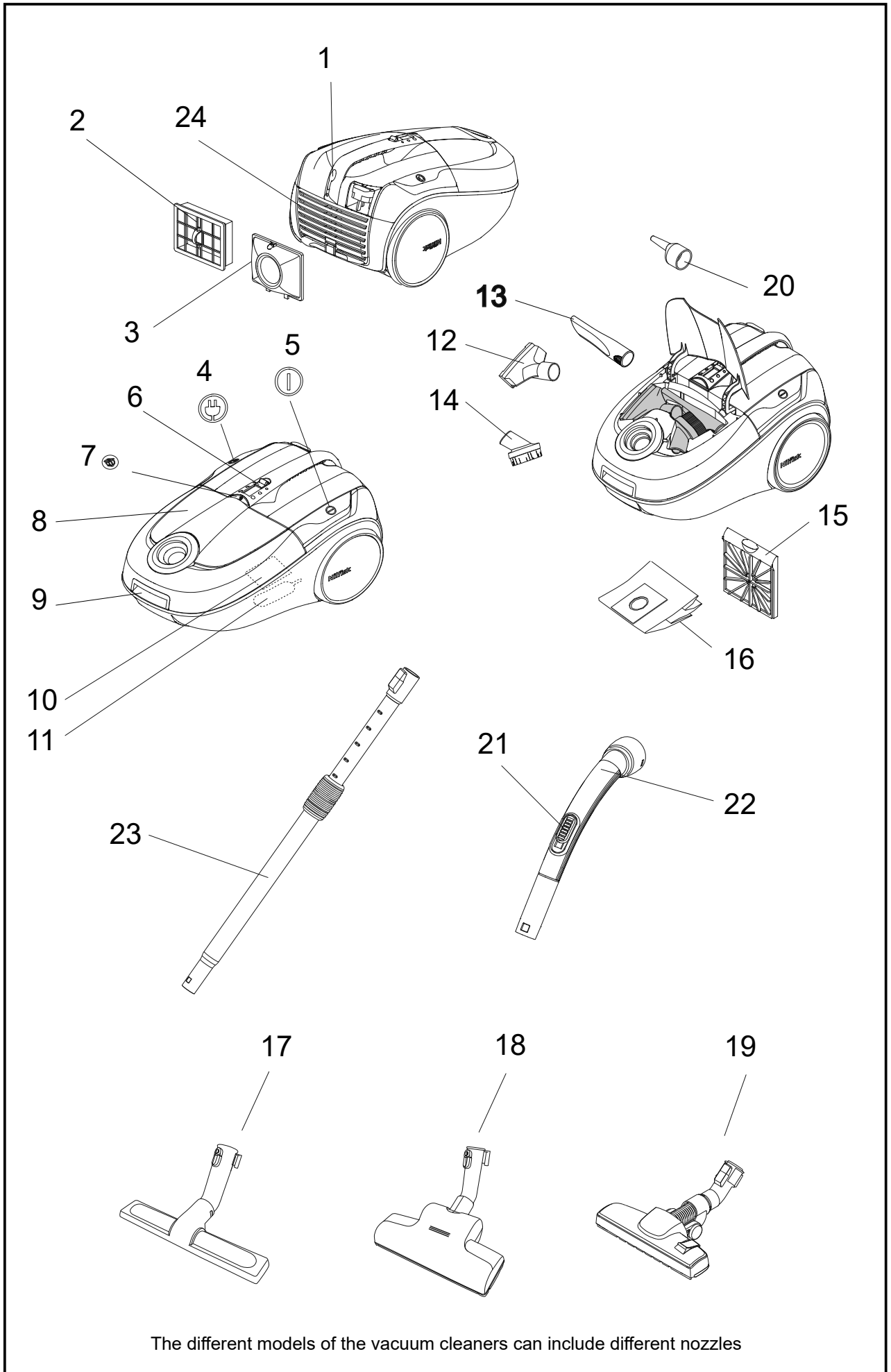

The different models of the vacuum cleaners can include different nozzles



EU / UE / EL / EC / EE / ES / EÚ / AB

**Declaration of Conformity**

Prohlášení o shodě  
Konformitätserklärung  
Overensstemmelseserklæring  
Declaración de conformidad  
Vastavusdeklaratsioon  
Déclaration de conformité  
Vaatimustenmukaisuusvakuutus

**Декларация за съответствие**

Δήλωση συμμόρφωσης  
Megfelelősségi nyilatkozat  
Izjava o skladnosti  
Dichiarazione di conformità  
Atitikties deklaracija  
Atbilstības deklarācija  
Samsvarserklæring  
Conformiteitsverklaring

**Declaração de conformidade**

Deklaracja zgodności  
Declaratie de conformitate  
Декларация о соответствии  
Försäkran om  
överensstämmelse  
Vyhlasenie o zhode  
Izjava o skladnosti  
Uygunluk beyanı

**Manufacturer** / Výrobce / Hersteller / Fabrikant /  
Fabricante / Κατασκευαστής / Gyártó / Proizvođač /  
Fabbricante / Gamintojas / Ražotājs / Producers / Fabrikant  
/ Fabricante / Producent / Producător / производитель /  
Tillverkaren / Výrobca / Proizvajalec / Üretici firma:

**Nilfisk A/S, Kornmarksvej 1  
DK-2605 Broendby, DENMARK**

**Product** / Produkt / Producto, Toode, Produit, Tuote/  
Продукт / Προϊόν / Termék / Proizvod / Prodotto /  
Produkta / Produkts / Artikel / Produtos / Prods / Izdelek  
/ Ürün

**Bravo, Bravo Performance EU/UK**

**Description** / Popis / Beschreibung / Beskrivelse /  
Descripción / Kirjeldus / La description / Kuvaus / Описание  
/ Περιγραφή / Leirás / Opis / Descrizione / Aprašymas /  
Apraksts / Beschrijving / Descrição / Descriere / Beskrivning  
/ Popis / Açıklama

**VAC - Consumer - Dry  
220-240V 50-60Hz, IPX0**



**We, Nilfisk hereby declare under our sole responsibility, that the above-mentioned product(s) is/are in conformity with the following directives and standards.**



Mes, "Nilfisk pareiškiu vienašališkos atsakomybės, kad pirmiau minėtas produktas atitinka šias direktyvas ir standartu



My, Nilfisk prohlašujeme na svou výlučnou odpovědnost, že výše uvedený výrobek je ve shodě s následujícími směrnici a normami.



Mēs, Nilfisk šo apliecinu ar pilnu atbildību, ka iepriekš minētais produkts atbilst šādām direktīvām un standartie



Wir, Nilfisk erklären in alleiniger Verantwortung, dass das oben genannte Produkt den folgenden Richtlinien und Normen entspricht.



Vi, Nilfisk erklærer herved under eget ansvar, at det ovennevnte produktet er i samsvar med følgende direktiver og standarder



Vi, Nilfisk erklærer hermed under eget ansvar at ovennævnte produkt(er) er i overensstemmelse med følgende direktiver og standarder.



We verklaren Nilfisk hierbij op eigen verantwoordelijkheid, dat het bovengenoemde product voldoet aan de volgende richtlijnen en normen



Nosotros, Nilfisk declaramos bajo nuestra única responsabilidad que el producto antes mencionado está en conformidad con las siguientes directivas y normas



Nós, a Nilfisk declaramos, sob nossa exclusiva responsabilidade, que o produto acima mencionado está em conformidade com as diretrizes e normas a seguir



Meie, Nilfisk Käesolevaga kinnitame ja kanname ainuisikulist vastutust, et eespool nimetatud toode on kooskõlas järgmiste direktiivide ja



My, Nilfisk Niniejszym oświadczamy z pełną odpowiedzialnością, że wyżej wymieniony produkt jest zgodny z następującymi dyrektywami i normami..



Nilfisk déclare sous notre seule responsabilité que le produit mentionné ci-dessus est conforme aux directives et normes suivantes.



Noi, Nilfisk Prin prezenta declarăm pe propria răspundere, că produsul mai sus menționat este în conformitate cu următoarele standarde și directive



Me, Nilfisk täten vakuutamme omalla vastuulla, että edellä mainittu tuote on yhdenmukainen seuraavien direktiivien ja standardien mukaisesti



Мы, Nilfisk настоящим заявляем под нашу полную ответственность, что продукция соответствует следующими директивам и стандартам.



Ние, Nilfisk С настоящото декларираме на своя лична отговорност, че посочените по-горе продуктът е в съответствие със следните директиви и стандарти.



Vi Nilfisk förklarar härmed under eget ansvar att ovan nämnda produkt överensstämmer med följande direktiv och normer.



Εμείς, Nilfisk δηλώνουμε με αποκλειστική μας ευθύνη, ότι το προαναφερόμενο προϊόν συμμορφώνεται με τις ακόλουθες οδηγίες και πρότυπα.



My, Nilfisk prehlasujeme na svoju výlučnú zodpovednosť, že vyššie uvedený výrobok je v zhode s nasledujúcimi smernicami a normami.



Mi, Nilfisk Kijelentjük, egyedüli felelősséggel, hogy a fent említett termék megfelel az alábbi irányelveknek és szabványoknak



Mi, Nilfisk izjavljamo s polno odgovornostjo, da je zgoraj omenjeni izdelek v skladu z naslednjimi smernicami in standardi.



Mi, Nilfisk Izjavljujemo pod punom odgovornošću, da gore navedeni proizvod u skladu sa sljedećim direktivama i standardima.



Nilfisk, burada yer alan tüm sorumluluklarımıza göre, yukarıda belirtilen ürünün aşağıdaki direktifler ve standartlara uygun olduğunu beyan ederiz.



Noi, Nilfisk dichiara sotto la propria responsabilità, che il prodotto di cui sopra è conforme alle seguenti direttive e norme.

<b>2014/35/EU</b>	<b>EN 60335-1:2012+A11:2014+A13:2017</b> <b>EN 60335-2-2:2010+A11:2012+A1:2013</b>
<b>2014/30/EU</b>	<b>EN 55014-1:2017+A11:2020</b> <b>EN 55014-2:2015</b> <b>EN 61000-3-2:2019</b> <b>EN 61000-3-3:2013+A1:2019</b>
<b>2011/65/EU</b>	<b>EN 63000:2018</b>
<b>2009/125/EC</b> <b>666/2013/EU</b>	<b>EN 60312-1:2017</b> <b>EN 60704-2-1:2015</b>

Authorized signatory: Pierre Mikaelsson, Executive Vice President, Global Products & Services, Nilfisk NLT

June 19, 2020

# Waste of Electric and Electronic Equipment



## Eesti

Selline sümbol  seadmel või pakendil tähendab, et seadet ei tohi olmeprügi hulka visata. Kasutuskõlbmatu seade tuleb viia spetsiaalsesse elektriliste ja elektrooniliste seadmete kogumiskohta. Tagades seadme nõuetekohase utiliseerimise, aitate vältida negatiivse mõju põhjustamist keskkonnale ja inimeste tervisele, mida seadme jäätmete ebaõige käitlemine põhjustada võib. Lisainformatsiooni selle toote ümbertöötlemise kohtasaate kohalikust omavalitsusest, majapidamisjäätmete ümbertöötlemisettevõttest või seadme müüjalt.



## Latviešu

Simbols  uz produkta vai tā iepakojuma norāda, ka šo produktu nedrīkst izmest sadzīves atkritumos. Tas jānodod attiecīgos elektrisko un elektronisko iekārtu savākšanas punktos pārstrādei. Nodrošinot pareizu šī produkta utilizāciju, jūs palīdzēsiet izvairīties no potenciālām negatīvām sekām apkārtējai videi un cilvēka veselībai, kuras iespējams izraisīt nepareizi veicot šī produkta utilizāciju. Lai iegūtu detalizētāku informāciju par šī produkta utilizāciju, lūdzu, sazinieties ar savas pilsētas domi, savu sadzīves atkritumu savākšanas dienestu vai veikalu, kur jūs iegādājāties šo produktu.



## Lietuviškai

Simbolis  ant šio gaminio arba jo pakuotės reiškia, kad tokį gaminį draudžiama išmesti kartu su kitomis buitinėmis atliekomis. Vietoje to, tokį gaminį privaloma perduoti į atitinkamą surinkimo vietą, kurioje gražinamajam perdirbimui surenkami elektros ir elektroniniai prietaisai. Užtikrinę, kad šis prietaisas bus išmestas taisyklingai, padėsite išvengti potencialiai neigiamo poveikio aplinkai ir žmonių sveikatai, kuris galėtų atsirasti šį gaminį išmetus netinkamai. Daugiau informacijos apie tokių prietaisų gražinamąjį perdirbimą teiraukitės jūsų vietovės savivaldos institucijoje, jus aptarnaujančioje buitinių atliekų išvežimo tarnyboje arba parduotuvėje, kurioje įsigijote šį gaminį.



## Polski

Symbol  na produkcie lub na opakowaniu oznacza, że tego produktu nie można usuwać razem z innymi odpadami z gospodarstwa domowego. Należy oddać go do odpowiedniego punktu skupu surowców

wtórnych, zajmującego się złomowanym sprzętem elektrycznym i elektronicznym. Właściwa utylizacja i złomowanie pomagają w eliminacji niekorzystnego wpływu złomowanych produktów na środowisko naturalne oraz zdrowie. Aby uzyskać szczegółowe dane dotyczące możliwości recyklingu niniejszego urządzenia, należy skontaktować się z lokalnym Urzędem Miasta, służbami oczyszczania miasta lub sklepem, w którym produkt został zakupiony.



## Česky

Symbol  na výrobku nebo obalu naznačuje, že s tímto výrobkem nelze nakládat jako s domácím odpadem. Místo toho se musí odevzdat do příslušné sběrný k recyklaci elektrického a elektronického zařízení. Zajištěním správné recyklace výrobku pomůžete zabránit možným negativním dopadům na životní prostředí a lidské zdraví, ke kterým by jinak došlo v důsledku nevhodné manipulace s tímto výrobkem. Podrobnější informace k recyklaci tohoto výrobku získáte u Vašeho místního obecního úřadu, orgánu pro likvidace odpadu a prodejny, kde jste výrobek zakoupili.



## Slovensky

Symbol  na výrobku alebo na jeho obale znamená, že s týmto výrobkom sa nesmie zaobchádzať ako s domácim odpadom. Namiesto toho sa musí odovzdať na príslušnom zbernom mieste na recykláciu elektrických a elektronických výrobkov. Vhodnou formou likvidácie pomôžete zabrániť potenciálnym negatívnym dôsledkom na životné prostredie a zdravie osôb, ku ktorým by mohlo dôjsť nevhodnou likvidáciou tohto výrobku. Ohľadom podrobnejších informácií o recyklácii tohto výrobku sa obráťte na regionálnu kanceláriu, službu na likvidáciu odpadu z domácnosti alebo miesto kúpy tohto výrobku.



## Magyar

Ez, a terméken  vagy annak csomagolásán található szimbólum azt jelzi, hogy a terméket nem szabad háztartási hulladékként kezelni. A terméket a megfelelő, elektronikai és elektromos termékek újrafelhasználásáért felelős hulladékgyűjtő központnak kell átadni. A termék megfelelő hulladékkezelésével megelőzhető a termék nem megfelelő hulladékkezeléséből adódó, a környezetre és az emberi egészségre káros következmények. A termék újrahasznosításával kapcsolatos további információért forduljon a helyi közigazgatási hivatalhoz, a helyi

ET

LV

LT

PL

CS

SK

HU

SL

EL

RU

TR

BG

RO

## Waste of Electric and Electronic Equipment

háztartáshulladék-tároló telephelyhez vagy ahhoz az üzlethez, ahol a terméket vásárolta.



### Slovenščina

Simbol  na izdelku ali embalaži označuje, da naprava ne spada v gospodinjske odpadke. Napravo je treba predati v primerno zbiralno točko za recikliranje električnih in elektronskih naprav. S pravilnim odlaganjem izdelka boste pripomogli k onemogočanju možnih negativnih posledic na okolje in človeško zdravje, ki v jih v nasprotnem primeru lahko povzroči neprimerno odlaganje tega izdelka. Za podrobnejše informacije o recikliranju tega izdelka se posvetujte z lokalno mestno pisarno, odlagalnimi storitvami za gospodinjske odpadke ali v trgovini, kjer ste izdelek kupili.



### Ελληνικά

Το σύμβολο  επάνω στο προϊόν ή στη συσκευασία του υποδεικνύει ότι δεν πρέπει να μεταχειρίζεστε το προϊόν αυτό ως οικιακό απόρριμμα. Αντιθέτως, θα πρέπει να παραδίδεται στο κατάλληλο σημείο συλλογής για την ανακύκλωση ηλεκτρικού και ηλεκτρονικού εξοπλισμού. Εξασφαλίζοντας ότι το προϊόν αυτό απορρίπτεται σωστά, συμβάλλετε στην αποτροπή ενδεχόμενων αρνητικών συνεπειών για το περιβάλλον και την ανθρώπινη υγεία, οι οποίες θα μπορούσαν διαφορετικά να προκληθούν από ακατάλληλο χειρισμό απόρριψης του προϊόντος αυτού. Για λεπτομερέστερες πληροφορίες σχετικά με την ανακύκλωση του προϊόντος αυτού, επικοινωνήστε με το δημαρχείο της περιοχής σας, την τοπική υπηρεσία αποκομιδής οικιακών απορριμμάτων ή με το κατάστημα από το οποίο αγοράσατε το προϊόν.



### Русский

Этот символ  на продукте или его упаковке указывает, что он не подлежит утилизации в качестве бытовых отходов. Вместо этого его следует сдать в соответствующий пункт приема электронного и электрооборудования для последующей утилизации. Соблюдая правила утилизации изделия, Вы можете предотвратить причинение потенциального ущерба окружающей среде и здоровью людей, который возможен вследствие неправильного обращения с подобными отходами. За более подробной информацией об утилизации этого изделия просим обращаться к местным властям, в службу по вывозу и утилизации отходов или в магазин, в котором Вы приобрели изделие.

### Türkçe

AEEE Yönetmeliğine Uygundur.



Ürün  ya da ambalajı üzerindeki işaret, bu ürünün ev atığı gibi görülmemesi gerektiği anlamına gelir. Ayrıca ürün, elektrikli ve elektronik ekipmanların geri kazanımını sağlamak için uygun toplama noktasına götürülmelidir. Cihazı doğru bir şekilde atarsanız, ürünün uygunsuz bir şekilde çöpe atılmasıyla çevre ve insan sağlığı üzerinde meydana gelecektir potansiyel olumsuz sonuçları önlemeye yardımcı olursunuz. Ürünün geri kazanımı konusunda daha fazla bilgi edinmek için, şehrinizdeki yerel yetkilileri, ev atıklarınızın toplamasından sorumlu servisi ya da ürünü aldığınız mağazayı arayın.



### Български

Символът  на продукта или на опаковката показва, че продуктът не може да се третира като домакински отпадък. Вместо това, трябва да бъде предаден в пункт за рециклиране на електрическо и електронно оборудване. С осигуряването на правилното му изхвърляне, Вие ще помогнете за предотвратяването на потенциалните негативни последици за околната среда и здравето на хората, които биха могли да се причинят при неправилно третиране на отпадъците от този продукт. За по-подробна информация за рециклирането на този продукт можете да се обърнете към местния офис, службата за събиране на вторични суровини или магазина, от който сте закупили продукта.



### Română

Simbolul  de pe produs sau de pe ambalajul lui arată că acest produs nu trebuie tratat ca deșeu de uz gospodăresc. Trebuie dirijat către un centru de colectare pentru reciclarea echipamentului electric și electronic. Prin asigurarea aruncării corecte a acestui produs, veți ajuta la prevenirea potențialelor consecințe negative pentru mediu și sănătatea umană, care ar putea altfel fi determinate de manipularea necorespunzătoare ca deșeu a acestui produs. Pentru informații detaliate despre reciclarea acestui produs, vă rugăm să contactați autoritățile dvs. locale, serviciul dvs. de colectare a deșeurilor de uz gospodăresc sau magazinul de unde ați procurat produsul.

	WEEE .....	5 - 6
ET	Kasutusjuhend .....	8 - 16
LV	Lietošanas instrukcijas .....	17 - 25
LT	Naudojimo instrukcija .....	26 - 34
PL	Instrukcja obsługi .....	35 - 43
CS	Návod k použití .....	44 - 52
SK	Návod na použitie .....	53 - 61
HU	Használati utasítás .....	62 - 70
SL	Navodila za uporabo .....	71 - 79
EL	Οδηγίες χρήσης .....	80 - 89
RU	Эксплуатации .....	90 - 105
TR	Kullanım Kılavuzu .....	106 - 115
BG	Указания за използване .....	116 - 124
RO	Instrucțiuni de utilizare .....	125 - 133
	Illustrations .....	134 - 135

ET

LV

LT

PL

CS

SK

HU

SL

EL

RU

TR

BG

RO

# Bine ați venit!

## Vă mulțumim că ați ales aspiratorul de praf Bravo

### Privire generală

- 1 Furca de staționare
- 2 Filtrul EPA
- 3 Capacul funcției de suflare
- 4 Reînfășurătorul de cablu
- 5 Butonul de Pornit/Oprit
- 6 Nivelul de putere
- 7 Indicatorul sacului de praf,  
mecanic
- 8 Capacul accesorii
- 9 Butonul deschis/închis, rezervor  
de praf
- 10 Plăcuța indicatoare
- 11 Furca de staționare
- 12 Terminalul pentru tapițerie
- 13 Terminalul colțar
- 14 Terminalul perie
- 15 Prefiltru
- 16 Sacul de praf
- 17 Terminalul pentru podea
- 18 Terminalul turo
- 19 Terminal combinat
- 20 Duza pentru funcția suflare
- 21 Supapa glisantă
- 22 Tubul arcuit
- 23 Extensie tub
- 24 Grătarul de evacuare

### Cuprinsul

Declarație de conformitate	3
Privire generală	125
Instrucțiuni de siguranță	126
Instrucțiuni de utilizare	127
Sfaturi pentru curățare	130
Depanarea	131
Service-ul și întreținerea etc.	131
Garanția și service-ul	132
Specificații tehnice	133

ET

LV

LT

PL

CS

SK

HU

SL

EL

RU

TR

BG

RO

## Instrucțiuni de siguranță

- Nu utilizați aparatul fără sacul de praf și filtre instalate în mod corect.
- Acest aparat nu este destinat aspirării materialelor periculoase sau gazului, o astfel de operațiune putând expune oamenii la riscuri serioase pentru sănătate.
- Aparatul nu trebuie utilizat pentru aspirarea apei și a altor lichide.
- Nu aspirați obiecte ascuțite, precum ace sau bucăți de sticlă.
- Nu aspirați nici un obiect care arde sau fumegă, cum ar fi țigările, chibriturile sau scrumul fierbinte.
- Utilizați și depozitați acest aparat în mediul intern, în loc uscat, la temperaturi între 0 °C și 60 °C.
- Nu utilizați aparatul în mediul extern.
- Nu manevrați aparatul cu mâinile ude.
- Decuplați toate comenzile aspiratorului înainte de scoaterea lui din priză.
- Când îl scoateți din priză, apucați de ștecăr, nu de cablu. Nu cărați sau trageți aparatul prin tragerea de cablu.
- Aparatul nu trebuie utilizat în cazul în care cablul indică vreun semn de deteriorare. Inspectați în mod regulat cablul în privința deteriorărilor, în special dacă a fost sfărâmat, prin în ușa sau trecut peste el.
- Nu utilizați aparatul dacă pare să aibă defecte. Duceți aparatul pentru a fi inspectată la un centru de service autorizat dacă aparatul a fost scăpat, deteriorat, lăsat afară sau expus la apă.
- Nu modificați componentele mecanice sau electrice de siguranță.
- Toate reparațiile trebuie executate de un centru de service autorizat.
- Utilizați numai saci de praf originali, filtre originale sau accesorii originale de la dealerul dumneavoastră local. Utilizarea de

saci de praf și filtre neautorizate vor anula garanția.

- Opriți aparatul și scoateți-l din priză înainte de a începe schimbarea sacului de praf sau a filtrului, apucați de ștecăr, nu de cablu.
- Aparatul poate fi utilizat de copii cu vârsta de 8 ani și peste și de persoane cu capacități fizice, senzoriale și mentale reduse sau care sunt lipsite de experiență sau nu posedă cunoștințele necesare, dacă au beneficiat de supraveghere sau de instrucțiuni privind utilizarea în siguranță a aparatului și dacă înțeleg riscurile implicate.
- Supravegheați copiii pentru a vă asigura că aceștia nu se joacă cu aparatul.
- Curățarea și întreținerea efectuate în mod obișnuit de către utilizator nu vor fi realizate de către copii fără supraveghere.
- Dacă cablul de alimentare este deteriorat,

trebuie înlocuit de către producător sau agentul să de service sau de o persoană calificată similară, pentru a evita pericolul.

### Instrucțiuni de utilizare

Înainte de a utiliza aspiratorul, asigurați-vă că tensiunea precizată pe plăcuța indicatoare de sub acesta corespunde tensiunii din rețeaua electrică. Aparatul este furnizat cu sac de praf, prefiltru și filtru EPA.

### Pornirea și oprirea

#### Pornirea

Trageți în afară cablul și conectați aparatul la o priză de perete.

Apăsăți butonul pornit/oprit.

#### Oprirea

Opriți aparatul și scoateți-l din priză. Când îl scoateți din priză, apucați de ștecăr, nu de cablu.

### AVERTISMENT

 Când activați înfășurarea automată a cablului de alimentare, trebuie să aveți grijă deoarece ștecherul de la capătul cablului se poate răsuci în ultima parte a înfășurării. Se recomandă să țineți de ștecher în timpul înfășurării.

ET

LV

LT

PL

CS

SK

HU

SL

EL

RU

TR

BG

RO

ET

**1 Conectarea furtunului, tubului și terminalelor**

1. Inserați conectorul furtunului în gura de aspirare.
2. Conectați tubul îndoit la tub.
3. Conectați tubul la terminal.
4. Tubul este telescopic și poate fi ajustat după înălțimea dumneavoastră. Apăsăți butonul de ajustare pentru a extinde tubul și trageți înapoi pentru a-l scurta la lungimea dorită.

LV

LT

PL

CS

SK

HU

**2 Funcția de suflare**

1. Deschideți capacul (grătarul de evacuare 25) de pe spatele aparatului.
2. Inserați conectorul furtunului în debușeul de suflare.

**Atenție:**

Pentru a evita ca praful rămas în furtun să fie suflat în cameră, introduceți câteva secunde capătul arcuit în orificiul de intrare a furtunului în aparat, după ce ați pornit funcția suflare.

SL

EL

RU

TR

BG

RO

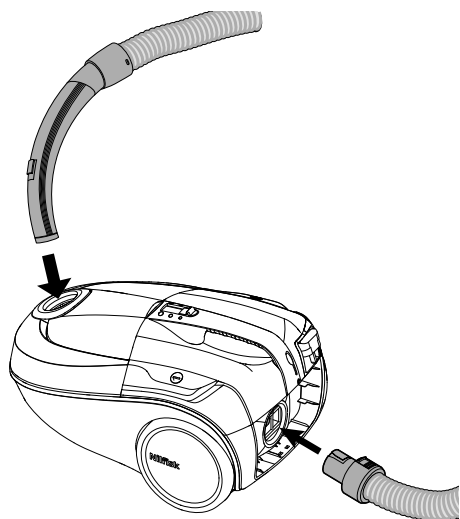

În timpul utilizării aspiratorului se poate încălzi, iar siguranța termică de prevenire a supraîncălzirii mașinii poate opri aspiratorul. Aparatul trebuie să se răcească înainte de a putea fi pornit din nou.

**Schimbarea sacului de praf și a filtrelor**

Dimensiunea și calitatea sacului de praf și ale filtrelor afectează randamentul aparatului. Utilizarea unor saci sau filtre ne-originale poate limita trecerea aerului, ceea ce poate duce la suprasolicitarea aparatului. Utilizarea unor saci sau filtre ne-originale va avea ca rezultat anularea garanției.

**3 Schimbarea sacului de praf**

! Sacul de praf trebuie schimbat dacă lampa este aprinsă permanent când aparatul este în funcțiune la putere maximă și peria este ridicată de pe podea. Utilizați întotdeauna saci de praf originali.

1. Eliberați conectorul furtunului din gura de aspirare.
2. Deschideți capacul prin apăsarea butonului.
3. Îndepărtați sacul de praf.
4. Introduceți noul sac de praf prin ghidarea cartonului pe traiectorie și împingerea în jos.
5. Despăturiți noul sac de praf cu atenție. Verificați ca sacul de praf să fie montat corect.
6. Închideți capacul.
7. Inserați conectorul furtunului în gura de aspirare.

## 4 Schimbarea prefiltrului

Prefiltrul protejează motorul prin absorbția microparticulelor pe care sacul de praf nu le poate ține. Schimbați prefiltrul o dată la fiecare al patrulea sac de praf. Prefiltrul este situat în spatele sacului de praf. Utilizați întotdeauna filtre originale.

1. Eliberați conectorul furtunului din gura de aspirare.
2. Deschideți capacul prin apăsarea butonului.
3. Îndepărtați sacul de praf.
4. Deschideți dispozitivul de prindere a filtrului.
5. Scoateți prefiltrul.
6. Puneți noul prefiltru.
7. Verificați ca prefiltrul să fie montat corect în dispozitivul de prindere.
8. Puneți la loc dispozitivul de prindere pe traiectorie și împingeți-l în locul său.
9. Introduceți noul sac de praf prin ghidarea cartonului pe traiectorie și împingerea în jos.
10. Despătureți noul sac de praf cu atenție. Verificați ca sacul de praf să fie montat corect.
11. Închideți capacul.
12. Inșerați conectorul furtunului în gura de aspirare.

## 5 Schimbarea filtrului EPA

Filtrul EPA curăță aerul evacuat de microparticulele pe care sacul de praf nu le poate reține. Filtrul EPA nu poate fi curățat sau spălat.

1. Deschideți capacul aparatului în spate.
2. Îndepărtați capacul funcției de suflare.
3. Scoateți filtrul EPA.
4. Introduceți noul filtru EPA. Verificați ca filtrul EPA să fie montat corect.
5. Puneți la loc capacul funcției de suflare.
6. Puneți la loc capacul și închideți.

## Ajustarea puterii de aspirare

**Supapa glisantă de pe tubul îndoit**  
Puterea de aspirare este maximă cu supapa glisantă închisă și nemiă cu ea deschisă complet. Ajustați puterea de aspirare prin plasarea supapei glisante în poziția dorită.

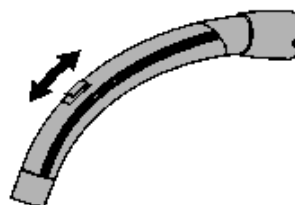

## Reglarea puterii

Puterea de aspirație se reglează pe regulatorul de putere.

Sfat: Reglați o putere de aspirație mai mică pentru a putea reduce zgomotul și forța de tragere.

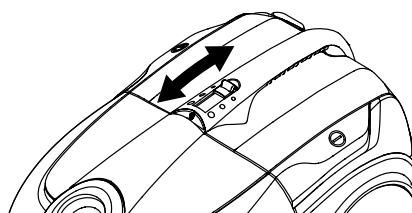

## 6 Staționarea tubului și a terminalului

Există două caneluri pentru staționare. Unul situat în partea inferioară, de utilizat atunci când aparatul stă pe spate, altul în spate, de utilizat atunci când aparatul stă pe roțile sale.

ET

LV

LT

PL

CS

SK

HU

SL

EL

RU

TR

BG

RO

ET

**Siguranța termică**

Aparatul este prevăzut cu o siguranță termică, care previne supraîncălzirea aparatului. Dacă siguranța termică explodează, aparatul oprește automat motorul și trebuie să se răcească înainte de a porni din nou.

LV

LT

PL

CS

**Repornirea**

1. Opriți mașina și scoateți-o din priză de perete.
2. Verificați ca nimic să nu blocheze fluxul de aer prin tubul îndoit, furtun, tub, terminal, sac de praf sau filtre.
3. Lăsați aparatul să se răcească.
4. Conectați din nou aparatul și apăsați butonul de pornire. Aparatul nu va porni până când nu este răcit îndeajuns. Dacă aparatul nu pornește, opriți-l și scoateți-l din priză. Încercați din nou după o vreme.

SK

HU

SL

EL

RU

TR

BG

RO

**Sfaturi pentru curățare**

Ajustați puterea de aspirare prin intermediul regulatorului de putere sau supapei glisante de pe tubul îndoit.

**7 Terminalul colțar**

Utilizați terminalul colțar pentru spațiile strâmte.

**8 Terminalul pentru tapițerie**

Utilizați terminalul pentru tapițerie pentru mobila capitonată.

**9 Terminalul perie**

Utilizați terminalul perie pentru perdele și tocurele de la geam.

**10 Terminalul pentru podea**

Utilizați terminalul pentru podea pe podelele rigide.

**11 Terminalul combinat**

Ajustați terminalul combinat în funcție de tipul de podea.

**12 Terminalul turbo**

Utilizați terminalul turbo pentru o curățare eficientă a covorului.

**13 Duza pentru funcția suflare**

Folosiți duza pentru funcția suflare pentru a umfla, de exemplu, o saltea.

*Modelele pot include diferite tipuri de terminale*

## Depanarea

Repararea sau service-ul părților electrice, precum cablului sau motorului, trebuie executată numai de către un centru de service autorizat.

Dacă aparatul nu pornește	Verificați ca ștecărul să fie conectat în mod corect la priza de perete.
	Este posibil să fi sărit o siguranță în clădire, aceasta trebuind să fie înlocuită.
	Cablul sau priza pot să fie deteriorate și trebuie reparate de către un centru de service autorizat.
Putere de aspirare diminuată	Sacul de praf este plin și trebuie schimbat, a se vedea instrucțiunile.
	Prefiltrul, filtrul EPA pot fi blocate și trebuie schimbate, a se vedea instrucțiunile.
	Tubul îndoit, furtunul, tubul sau terminalul ar putea fi blocate și trebuie să fie curățate.
Dacă mașina se oprește	Siguranța termică poate să fi explodat, a se vedea instrucțiunile.

## Service-ul și întreținerea

- Depozitați aparatul în mediul intern, într-un loc uscat.
- Schimbați prefiltrul o dată la fiecare al patrulea sac de praf.
- Curățați suprafața aparatului cu o cârpă uscată sau umedă cu puțin agent de curățare.
- Comandați accesorii originale de la un dealer local.
- Service-ul -contactați dealerul dumneavoastră local.

### Reciclarea și aruncarea

Reciclați ambalajul și aruncați aparatul conform recomandărilor autorităților locale. Tăiați cablul cât mai scurt posibil pentru a evita ca cineva să se rănească de mașina aruncată.

### Angajarea față de mediu

Acest aparat este proiectat ținând cont de mediu. Toate părțile din plastic sunt marcate pentru reciclare.

### Responsibilitatea

Nilfisk nu își asumă niciun fel de responsabilitate pentru niciun fel de daună cauzată de utilizarea incorectă sau modificarea aparatului.

### Garanția

Garanția poate varia de la țară la țară. Contactați dealerul dumneavoastră local pentru informații.

ET

LV

LT

PL

CS

SK

HU

SL

EL

RU

TR

BG

RO

ET

LV

LT

PL

CS

SK

HU

SL

EL

RU

TR

BG

RO

## Garanția și service-ul

Acest aspirator de praf al seriei Bravo are o garanție de doi (2) ani pentru aparat, care acoperă motorul, reînfașurătorul de cablu, comutatorul și carcasa. Terminalele, filtrele, furtunurile, tuburile și celelalte accesorii beneficiază de o garanție de douăsprezece luni ca urmare numai a defectelor de producție și include uzura.

Garanția include piesele de schimb și costurile cu manopera și acoperă defectele de producție și material care pot apărea în timpul utilizării normale în gospodărie.

Service-ul în perioada de garanție va fi executat numai dacă poate fi dovedit că defectul a apărut în perioada de garanție a produsului (un certificat de garanție completat în mod corect sau bonul imprimat/ștampilat de casă cu data și tipul produsului) și cu condiția ca aspiratorul de praf să fi fost cumpărat ca produs nou și distribuit de către Nilfisk. În cazul reparării defectelor, clientul trebuie să contacteze Nilfisk pentru a fi dirijat spre un agent de service pe propria cheltuială a clientului. O dată cu terminarea oricărui tip de reparație necesară, aspiratorul va fi returnat către client pe riscul și cheltuiala Nilfisk.

### Garanția nu acoperă:

- Uzura normală a accesoriilor și filtrelor.
- Defectele sau deteriorările apărute direct sau indirect din folosirea incorectă - precum aspirarea de moloz, scrum fierbinte sau pudră deodorant pentru covor.
- Abuzul, pierderea sau lipsa întreținerii descrise în Instrucțiunile de utilizare.
- Cazurile când aparatul a fost folosit pentru renovarea casei.
- Cazurile când aparatul a fost utili-

zat pentru aspirarea de apă, praf de gips sau rumeguș.

Nici nu va acoperi configurarea incorectă sau insuficientă, de ex. setarea sau cablarea, sau daunele din incendiu, incendiul, fulgerările sau fluctuațiile neobișnuite de curent sau orice alte perturbații electrice, precum siguranțele defecte sau instalațiile electrice defecte din rețeaua de alimentare și defectele și deteriorările pe care în general Nilfisk le consideră a fi rezultatul altor cauze decât cele legate de producție sau defectele de materiale.

### Garanția devine nulă:

- Dacă un defect este cauzat de utilizarea sacilor de praf și filtrelor care nu sunt originale Nilfisk.
- Dacă numărul de identitate este scos de pe aspirator.
- Dacă aspiratorul de praf a fost reparat de către un dealer neautorizat Nilfisk.
- Dacă aparatul este utilizat într-un mediu comercial, de ex. contractanți de construcții, de curățenie, comercianți profesioniști sau alte tipuri de utilizare în afara gospodăriei.

### Garanția este valabilă în:

Danemarca, Suedia, Norvegia, Marea Britanie, Irlanda, Belgia, Olanda, Franța, Germania, Polonia, Rusia, Austria, Elveția, Spania, Portugalia, Australia și Noua Zeelandă, Estonia, Latvia, Lituania, Ungaria, Grecia, Slovenia, Slovacia, Republica Cehă, Italia, Finlanda, Bulgaria, România și Turcia.

## Specificații tehnice

		<b>Bravo</b>
Tensiune	V	220-240
Frecvență rețea	Hz	50-60
Debit de aer	l/sec.	26
Vacuum	kPa	11
Cablu electric, lungime	m	7
Clasa de izolație	-	II
Tipul protecției	-	IPX0
Capacitate netă a sacului de hârtie	l	3,2
Lățime	mm	450
Adâncime	mm	300
Înălțime	mm	280
Greutate, doar aparatul	kg	6,5
Nivel de putere acustică	W	700
Nivel de presiune acustică, IEC 60704-2-1	dB(A)	76

pecificațiile și detalii pot fi modificate fără notificare prealabilă.

ET

LV

LT

PL

CS

SK

HU

SL

EL

RU

TR

BG

RO

1

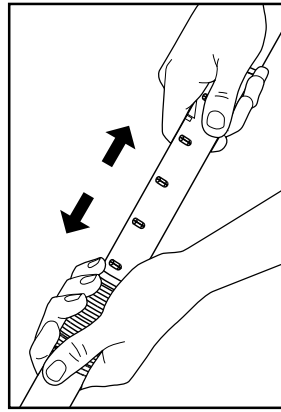
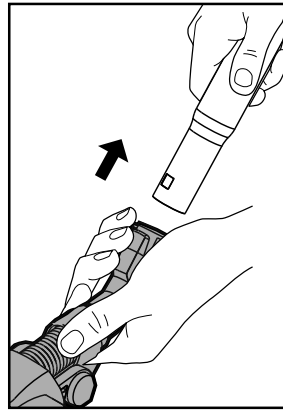
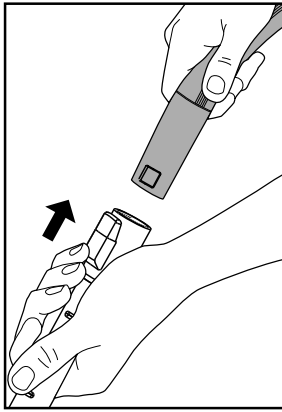
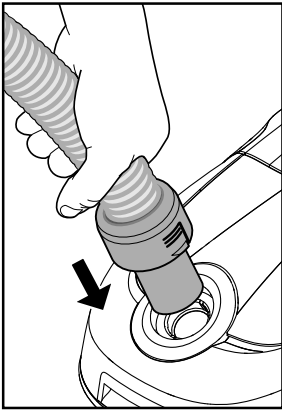

2

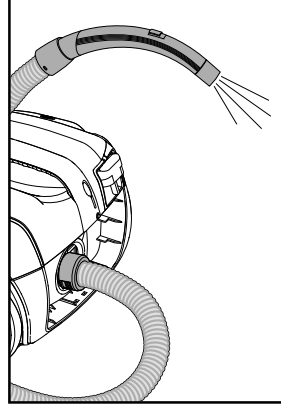
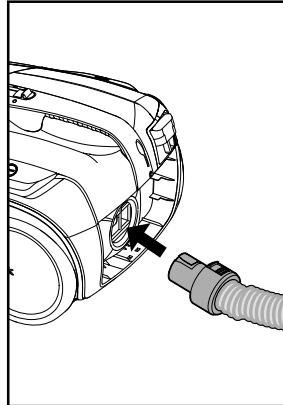
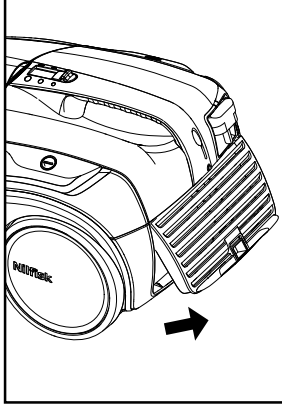
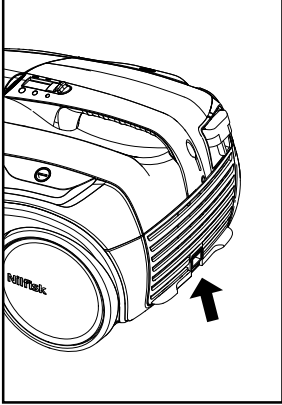

3

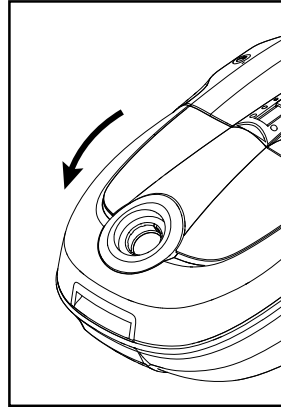
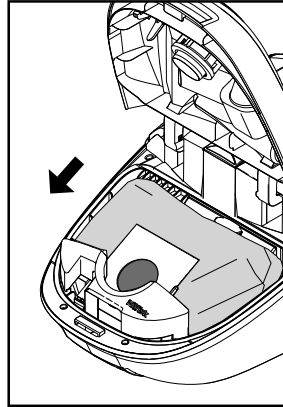
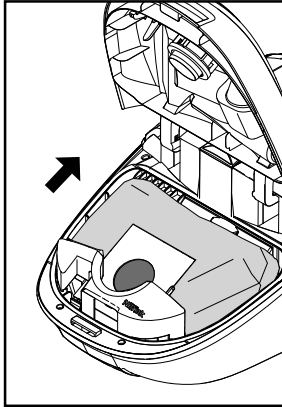
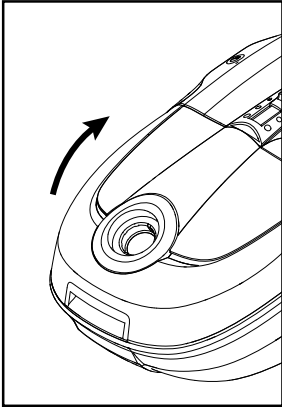

4

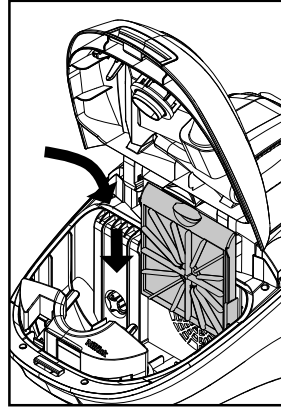
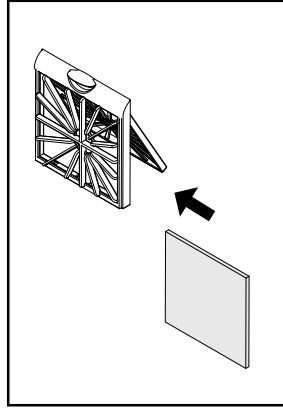
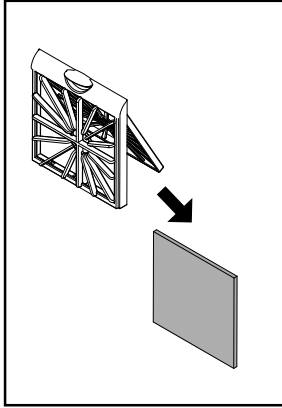
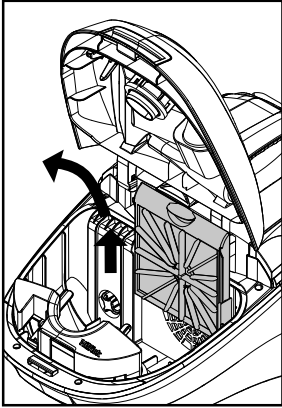

5

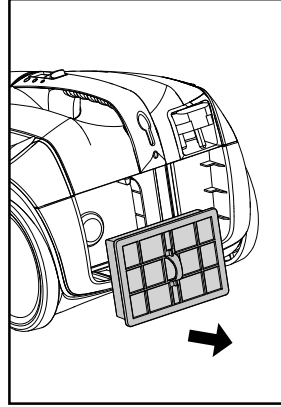
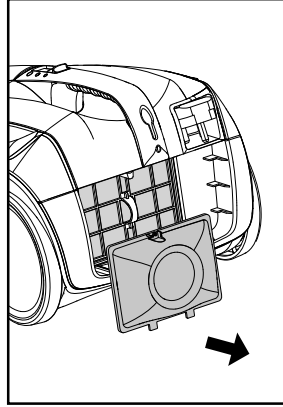
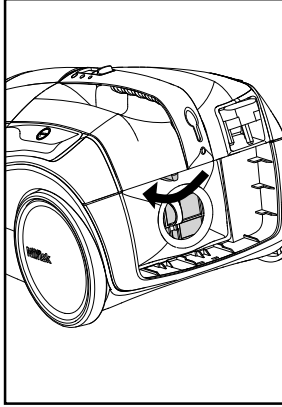
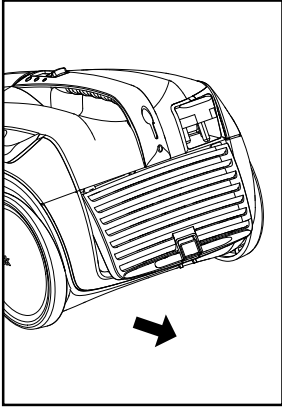

6

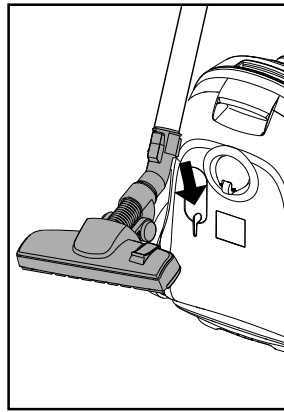
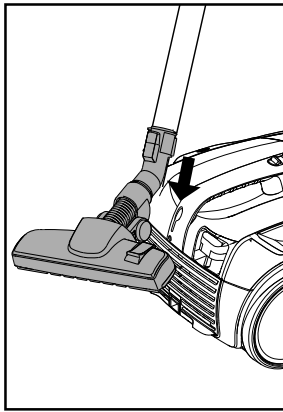
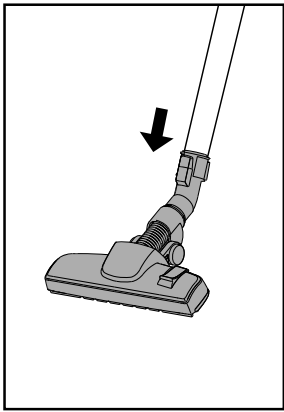

7

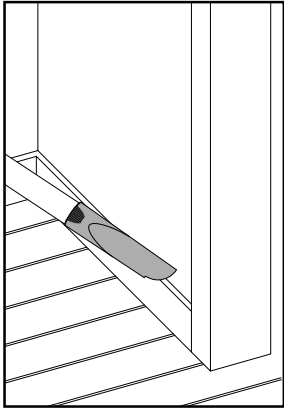

8

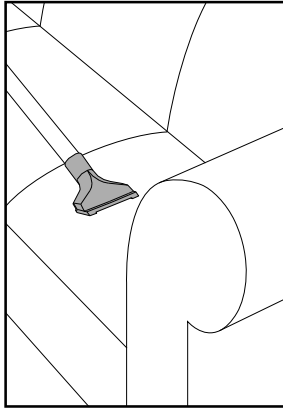

9

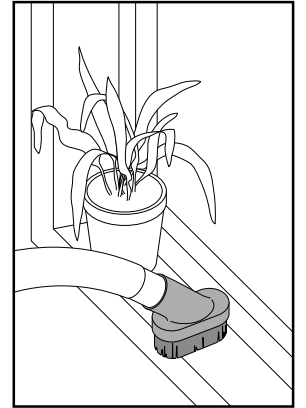
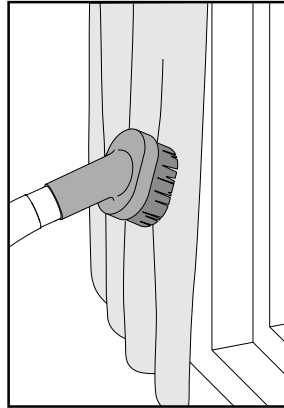

10

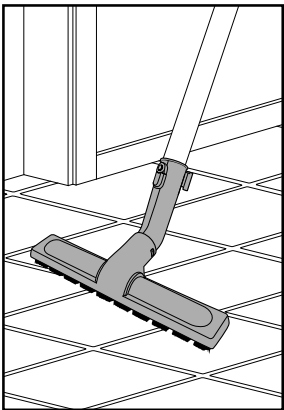

11

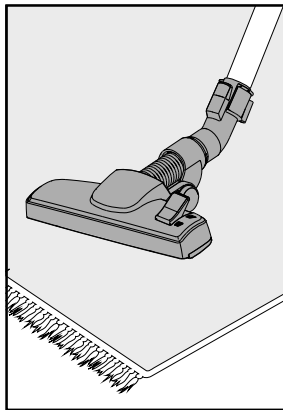

12

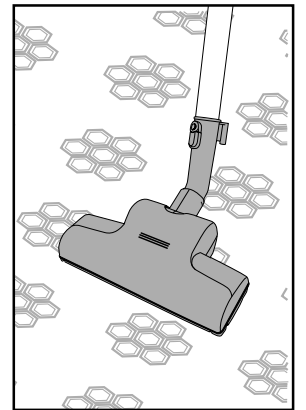
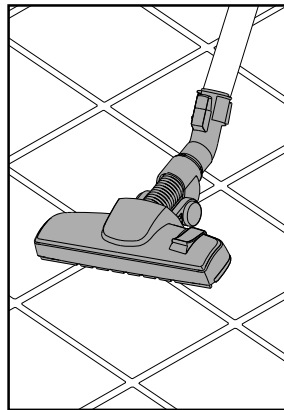

13

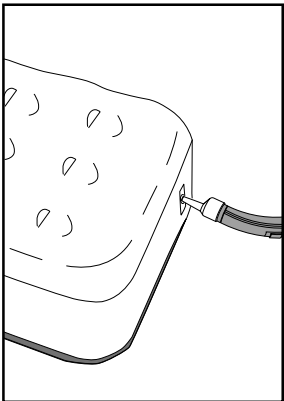



## HEAD QUARTER

### DENMARK

Nilfisk A/S  
Kornmarksvej 1  
DK-2605 Broendby  
Tel.: (+45) 4323 8100  
Website: www.nilfisk.com

## SALES COMPANIES

### ARGENTINA

Nilfisk srl.  
Edificio Central Park  
Herrera 1855, 6th floor/604  
Ciudad de Buenos Aires  
Tel.: (+54) 11 6091 1571  
Website: www.consumer.nilfisk.com.ar

### AUSTRALIA

Nilfisk Pty Ltd  
Unit 1/13 Bessemer Street  
Blacktown NSW 2148  
Tel.: (+61) 2 98348100  
Website: www.consumer.nilfisk.com.au

### AUSTRIA

Nilfisk GmbH  
Metzgerstrasse 68  
5101 Bergheim bei Salzburg  
Tel.: (+43) 662 456 400 90  
Website: www.nilfisk.at

### BELGIUM

Nilfisk n.v.s.a.  
Riverside Business Park  
Boulevard Internationalelaan 55  
Bâtiment C3/C4 Gebouw  
Bruxelles 1070  
Tel.: (+32) 24 67 60 50  
Website: www.consumer.nilfisk.be

### BRAZIL

Nilfisk do Brasil  
Av. Eng. Luis Carlos Berrini, 550  
40 Andar. Sala 03  
SP - 04571-000 Sao Paulo  
Tel.: (+11) 3959-0300 / 3945-4744  
Website: www.nilfisk.com.br

### CANADA

Nilfisk Canada Company  
240 Superior Boulevard  
Mississauga, Ontario L5T 2L2  
Tel.: (+1) 800-668-8400  
Website: www.nilfisk.ca

### CHILE

Nilfisk S.A. (Comercial KCS Ltda)  
Salar de Llamara 822  
8320000 Santiago  
Tel.: (+56) 2684 5000  
Website: www.nilfisk.cl

### CHINA

Nilfisk  
4189 Yindu Road  
Xinzhuan Industrial Park  
201108 Shanghai  
Tel.: (+86) 21 3323 2000  
Website: www.nilfisk.cn

### CZECH REPUBLIC

Nilfisk s.r.o.  
VGP Park Horní Počernice  
Do Certous 1/2658  
193 00 Praha 9  
Tel.: (+420) 244 090 912  
Website: www.consumer.nilfisk.cz

### DENMARK

Nilfisk A/S  
Kornmarksvej 1  
2605 Broendby  
Tel.: (+45) 4323 4050  
Website: www.consumer.nilfisk.dk

### FINLAND

Nilfisk Oy Ab  
Koskelontie 23 E  
02920 Espoo  
Tel.: (+358) 207 890 600  
Website: www.consumer.nilfisk.fi

### FRANCE

Nilfisk SAS  
26 Avenue de la Baltique  
Villebon sur Yvette  
91978 Courtaboeuf Cedex  
Tel.: (+33) 169 59 87 24  
Website: www.consumer.nilfisk.fr

### GERMANY

Nilfisk GmbH  
Guido-Oberdorfer-Straße 2-10  
89287 Bellenberg  
Tel.: (+49) (0)7306/72-444  
Website: www.consumer.nilfisk.de

### GREECE

Nilfisk A.E.  
Αναστασίου 29  
Κορωπί T.K. 194 00

Tel.: (30) 210 9119 600  
Website: www.consumer.nilfisk.gr

### HOLLAND

Nilfisk B.V.  
Versterkerstraat 5  
1322 AN Almere  
Tel.: (+31) 036 5460760  
Website: www.consumer.nilfisk.nl

### HONG KONG

Nilfisk Ltd.  
2001 HK Worsted Mills  
Industrial Building  
31-39, Wo Tong Tsui St.  
Kwai Chung, N.T.  
Tel.: (+852) 2427 5951  
Website: www.nilfisk.com

### HUNGARY

Nilfisk Kft.  
II. Rákóczi Ferenc út 10  
2310 Szigetszentmiklós-Lakihegy  
Tel.: (+36) 24 475 550  
Website: www.nilfisk.hu

### INDIA

Nilfisk India Limited  
Pramukh Plaza, 'B' Wing, 4th floor, Unit No. 403  
Cardinal Gracious Road, Chakala  
Andheri (East) Mumbai 400 099  
Tel.: (+91) 22 6118 8188  
Website: www.nilfisk.in

### IRELAND

Nilfisk  
1 Stokes Place  
St. Stephen's Green  
Dublin 2  
Tel.: (+35) 3 12 94 38 38  
Website: www.nilfisk.ie

### ITALY

Nilfisk SpA  
Strada Comunale della Braglia, 18  
26862 Guardamiglio (LO)  
Tel.: (+39) (0) 377 414021  
Website: www.nilfisk.it

### JAPAN

Nilfisk Inc.  
1-6-6 Kita-shinyokohama, Kouhoku-ku  
Yokohama, 223-0059  
Tel.: (+81) 45548 2571  
Website: www.nilfisk.com

### MALAYSIA

Nilfisk Sdn Bhd  
Sd 33, Jalan KIP 10  
Taman Perindustrian KIP  
Sri Damansara  
52200 Kuala Lumpur  
Tel.: +603 6275 3120  
Website: www.nilfisk.com

### MEXICO

Nilfisk de Mexico, S. de R.L. de C.V.  
Pirineos #515 Int.  
60-70 Microparque  
Industrial WSantiago  
76120 Queretaro  
Tel.: (+52) (442) 427 77 00  
Website: www.nilfisk.com

### NEW ZEALAND

Nilfisk Limited  
Suite F, Building E  
42 Tawa Drive  
0632 Albany Auckland  
Tel.: (+64) 9 414 1996  
Website: www.nilfisk.com

### NORWAY

Nilfisk AS  
Bjørnerudveien 24  
1266 Oslo  
Tel.: (+47) 22 75 17 80  
Website: www.consumer.nilfisk.no

### PERU

Nilfisk S.A.C.  
Calle Boulevard 162, Of. 703, Lima 33- Perú  
Lima  
Tel.: (511) 435-6840  
Website: www.nilfisk.com

### POLAND

Nilfisk Sp. Z O.O.  
Millenium Logistic Park  
ul. 3 Maja 8, Bud. B4  
05-800 Pruszków  
Tel.: (+48) 22 738 3750  
Website: www.consumer.nilfisk.pl

### PORTUGAL

Nilfisk Lda.  
Sintra Business Park  
Zona Industrial Da Abrunheira  
Edificio 1, 1° A  
P2710-089 Sintra  
Tel.: (+351) 21 911 2670  
Website: www.nilfisk.pt

### RUSSIA

Nilfisk LLC

Vyatskaya str. 27, bld. 7/1st  
127015 Moscow  
Tel.: (+7) 495 783 9602  
Website: www.consumer.nilfisk.ru

### SINGAPORE

Den-Sin  
22 Tuas Avenue 2  
639453 Singapore  
Tel.: (+65) 6268 1006  
Website: www.densin.com

### SLOVAKIA

Nilfisk s.r.o.  
Bancíkovej 1/A  
SK-821 03 Bratislava  
Tel.: (+421) 910 222 928  
Website: www.consumer.nilfisk.sk

### SOUTH AFRICA

Nilfisk (Pty) Ltd  
Kimbutt Office Park, 9 Zeiss Road  
Laser Park, Honeydew  
Johannesburg  
Tel.: (+27) 118014600  
Website: www.nilfisk.co.za

### SOUTH KOREA

Nilfisk Korea  
3F Duksoo B/D, 317-15  
Sungsoo-Dong 2Ga  
Sungdong-Gu, Seoul  
Tel.: (+82) 2497 8636  
Website: www.nilfisk.co.kr

### SPAIN

Nilfisk S.A.U  
Paseu del Rengle, 5 Planta. 9-10  
08302 Mataró  
Tel.: (+34) 93 741 2400  
Website: www.consumer.nilfisk.es

### SWEDEN

Nilfisk AB  
Talljägårdsgatan 4  
431 53 Mölndal  
Tel.: (+46) 31 706 73 00  
Website: www.consumer.nilfisk.se

### SWITZERLAND

Nilfisk AG  
Ringstrasse 19  
Kircheberg/Industri Stelz  
9500 Wil  
Tel.: (+41) 71 92 38 444  
Website: www.consumer.nilfisk.ch

### TAIWAN

Nilfisk Ltd  
Taiwan Branch (H.K)  
No. 5, Wan Fang Road  
Taipei  
Tel.: (+88) 6227 00 22 68  
Website: www.nilfisk.tw

### THAILAND

Nilfisk Co. Ltd.  
89 Soi Chokechai-Ruammitr  
Viphavadee-Rangsit Road  
Ladysao, Jatuchak, Bangkok 10900  
Tel.: (+66) 2275 5630  
Website: www.nilfisk.co.th

### TURKEY

Nilfisk A.S.  
Serifali Mh. Bayraktar Bulv. Sehiti Sk. No:7  
Umraniye, 34775 Istanbul  
Tel.: +90 216 466 94 94  
Website: www.consumer.nilfisk.com.tr

### UNITED ARAB EMIRATES

Nilfisk Middle East Branch  
SAIF-Zone  
P.O. Box 122298  
Sharjah  
Tel.: (+971) (0) 655-78813  
Website: www.nilfisk.com

### UNITED KINGDOM

Nilfisk Ltd.  
Nilfisk House, Bowerbank Way  
Gilwilly Industrial Estate, Penrith  
Cumbria CA11 9BQ  
Tel.: (+44) (0) 1768 868995  
Website: www.consumer.nilfisk.co.uk

### UNITED STATES

Nilfisk Inc.  
14600 21st Avenue North  
Plymouth, MN-55447  
Tel.: (+1) 800-989-2235  
Website: www.nilfisk.com

### VIETNAM

Nilfisk Vietnam  
No. 51 Doc Ngu Str.  
P. Vinh Phúc, Q.Ba Dinh  
Hanoi  
Tel.: (+84) 761 5642  
Website: www.nilfisk.com