

# Bravo

## Instructions for use



128350622 e (06.2020)  
ET-LV-LT-PL-CS-SK-HU-SL-EL-RU-TR-BG-RO

 **Nilfisk**<sup>®</sup>

- ET
- LV
- LT
- PL
- CS
- SK
- HU
- SL
- EL
- RU
- TR
- BG
- RO

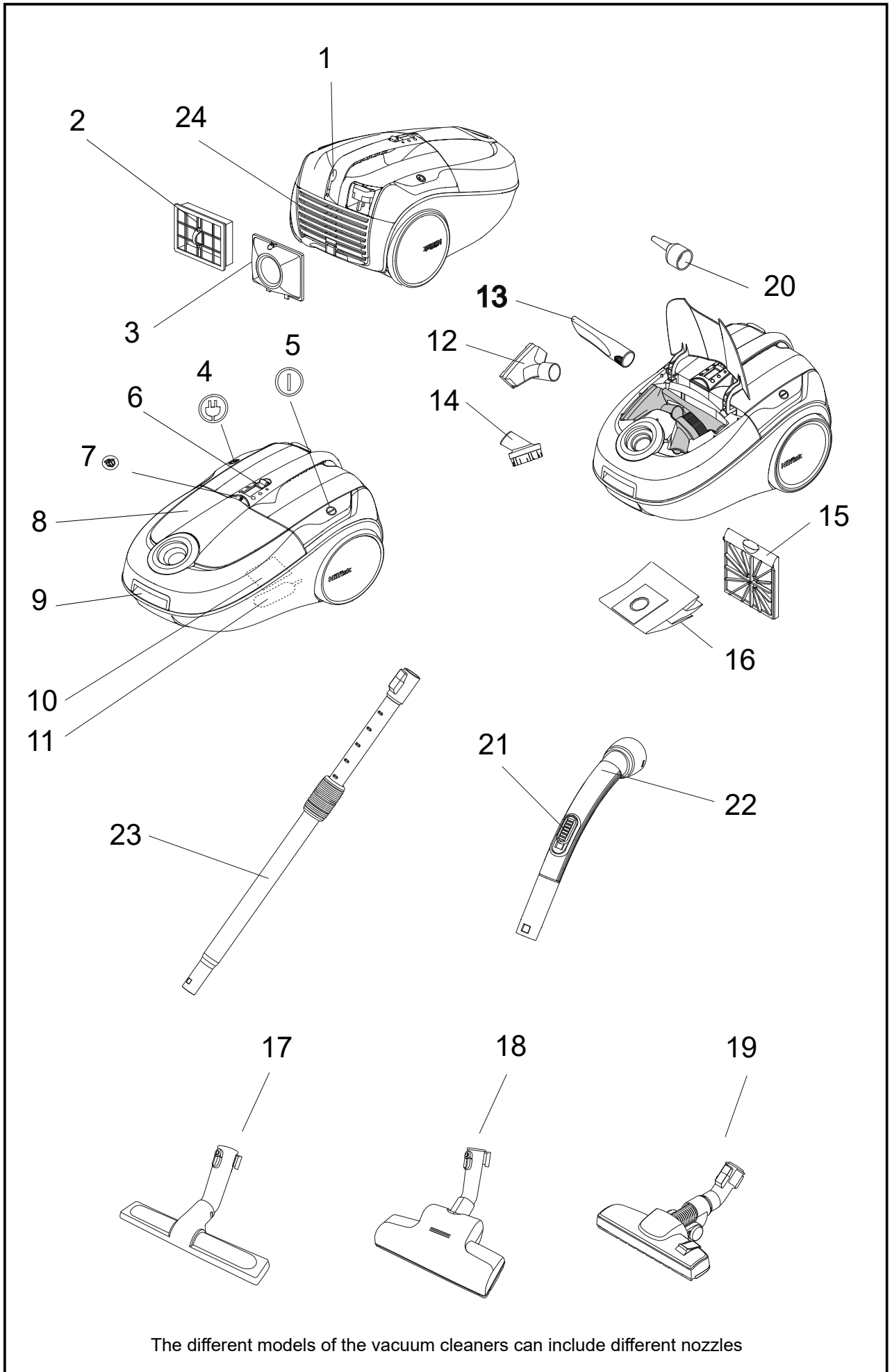

The different models of the vacuum cleaners can include different nozzles



EU / UE / EL / EC / EE / ES / EÚ / AB

**Declaration of Conformity**

Prohlášení o shodě  
Konformitätserklärung  
Overensstemmelseserklæring  
Declaración de conformidad  
Vastavusdeklaratsioon  
Déclaration de conformité  
Vaatimustenmukaisuusvakuutus

**Декларация за съответствие**

Δήλωση συμμόρφωσης  
Megfelelősségi nyilatkozat  
Izjava o skladnosti  
Dichiarazione di conformità  
Atitikties deklaracija  
Atbilstības deklarācija  
Samsvarserklæring  
Conformiteitsverklaring

**Declaração de conformidade**

Deklaracja zgodności  
Declaratie de conformitate  
Декларация о соответствии  
Försäkran om  
överensstämmelse  
Vyhlasenie o zhode  
Izjava o skladnosti  
Uygunluk beyanı

**Manufacturer** / Výrobce / Hersteller / Fabrikant /  
Fabricante / Κατασκευαστής / Gyártó / Proizvođač /  
Fabbricante / Gamintojas / Ražotājs / Produsent / Fabrikant  
/ Fabricante / Producent / Producător / производитель /  
Tillverkaren / Výrobca / Proizvajalec / Üretici firma:

**Nilfisk A/S, Kornmarksvej 1  
DK-2605 Broendby, DENMARK**

**Product** / Produkt / Producto, Toode, Produit, Tuote/  
Продукт / Προϊόν / Termék / Proizvod / Prodotto /  
Produktas / Produkts / Artikel / Produtos / Produs / Izdelek  
/ Ürün

**Bravo, Bravo Performance EU/UK**

**Description** / Popis / Beschreibung / Beskrivelse /  
Descripción / Kirjeldus / La description / Kuvaus / Описание  
/ Περιγραφή / Leirás / Opis / Descrizione / Aprašymas /  
Apraksts / Beschrijving / Descrição / Descriere / Beskrivning  
/ Popis / Açıklama

**VAC - Consumer - Dry  
220-240V 50-60Hz, IPX0**



**We, Nilfisk hereby declare under our sole responsibility, that the above-mentioned product(s) is/are in conformity with the following directives and standards.**



Mes, "Nilfisk pareiškiu vienašališkos atsakomybės, kad pirmiau minėtas produktas atitinka šias direktyvas ir standartu



My, Nilfisk prohlašujeme na svou výlučnou odpovědnost, že výše uvedený výrobek je ve shodě s následujícími směrnici a normami.



Mēs, Nilfisk šo apliecinu ar pilnu atbildību, ka iepriekš minētais produkts atbilst šādām direktīvām un standartie



Wir, Nilfisk erklären in alleiniger Verantwortung, dass das oben genannte Produkt den folgenden Richtlinien und Normen entspricht.



Vi, Nilfisk erklærer herved under eget ansvar, at det ovennevnte produktet er i samsvar med følgende direktiver og standarder



Vi, Nilfisk erklærer hermed under eget ansvar at ovennævnte produkt(er) er i overensstemmelse med følgende direktiver og standarder.



We verklaren Nilfisk hierbij op eigen verantwoordelijkheid, dat het bovengenoemde product voldoet aan de volgende richtlijnen en normen



Nosotros, Nilfisk declaramos bajo nuestra única responsabilidad que el producto antes mencionado está en conformidad con las siguientes directivas y normas



Nós, a Nilfisk declaramos, sob nossa exclusiva responsabilidade, que o produto acima mencionado está em conformidade com as diretrizes e normas a seguir



Meie, Nilfisk Käesolevaga kinnitame ja kanname ainuisikulist vastutust, et eespool nimetatud toode on kooskõlas järgmiste direktiivide ja



My, Nilfisk Niniejszym oświadczamy z pełną odpowiedzialnością, że wyżej wymieniony produkt jest zgodny z następującymi dyrektywami i normami..



Nilfisk déclare sous notre seule responsabilité que le produit mentionné ci-dessus est conforme aux directives et normes suivantes.



Noi, Nilfisk Prin prezenta declarăm pe propria răspundere, că produsul mai sus menționat este în conformitate cu următoarele standarde și directive



Me, Nilfisk täten vakuutamme omalla vastuulla, että edellä mainittu tuote on yhdenmukainen seuraavien direktiivien ja standardien mukaisesti



Мы, Nilfisk настоящим заявляем под нашу полную ответственность, что продукция соответствует следующими директивам и стандартам.



Ние, Nilfisk С настоящото декларираме на своя лична отговорност, че посочените по-горе продуктът е в съответствие със следните директиви и стандарти.



Vi Nilfisk förklarar härmed under eget ansvar att ovan nämnda produkt överensstämmer med följande direktiv och normer.



Εμείς, Nilfisk δηλώνουμε με αποκλειστική μας ευθύνη, ότι το προαναφερόμενο προϊόν συμμορφώνεται με τις ακόλουθες οδηγίες και πρότυπα.



My, Nilfisk prehlasujeme na svoju výlučnú zodpovednosť, že vyššie uvedený výrobok je v zhode s nasledujúcimi smernicami a normami.



Mi, Nilfisk Kijelentjük, egyedüli felelősséggel, hogy a fent említett termék megfelel az alábbi irányelveknek és szabványoknak



Mi, Nilfisk izjavljamo s polno odgovornostjo, da je zgoraj omenjeni izdelek v skladu z naslednjimi smernicami in standardi.



Mi, Nilfisk Izjavljujemo pod punom odgovornošću, da gore navedeni proizvod u skladu sa sljedećim direktivama i standardima.



Nilfisk, burada yer alan tüm sorumluluklarımıza göre, yukarıda belirtilen ürünün aşağıdaki direktifler ve standartlara uygun olduğunu beyan ederiz.



Noi, Nilfisk dichiara sotto la propria responsabilità, che il prodotto di cui sopra è conforme alle seguenti direttive e norme.

<b>2014/35/EU</b>	<b>EN 60335-1:2012+A11:2014+A13:2017</b> <b>EN 60335-2-2:2010+A11:2012+A1:2013</b>
<b>2014/30/EU</b>	<b>EN 55014-1:2017+A11:2020</b> <b>EN 55014-2:2015</b> <b>EN 61000-3-2:2019</b> <b>EN 61000-3-3:2013+A1:2019</b>
<b>2011/65/EU</b>	<b>EN 63000:2018</b>
<b>2009/125/EC</b> <b>666/2013/EU</b>	<b>EN 60312-1:2017</b> <b>EN 60704-2-1:2015</b>

Authorized signatory: Pierre Mikaelsson, Executive Vice President, Global Products & Services, Nilfisk NLT

June 19, 2020

# Waste of Electric and Electronic Equipment



## Eesti

Selline sümbol  seadmel või pakendil tähendab, et seadet ei tohi olmeprügi hulka visata. Kasutuskõlbmatu seade tuleb viia spetsiaalsesse elektriliste ja elektrooniliste seadmete kogumiskohta. Tagades seadme nõuetekohase utiliseerimise, aitate vältida negatiivse mõju põhjustamist keskkonnale ja inimeste tervisele, mida seadme jäätmete ebaõige käitlemine põhjustada võib. Lisainformatsiooni selle toote ümbertöötlemise kohtasaate kohalikust omavalitsusest, majapidamisjäätmete ümbertöötlemisettevõttest või seadme müüjalt.



## Latviešu

Simbols  uz produkta vai tā iepakojuma norāda, ka šo produktu nedrīkst izmest sadzīves atkritumos. Tas jānodod attiecīgos elektrisko un elektronisko iekārtu savākšanas punktos pārstrādei. Nodrošinot pareizu šī produkta utilizāciju, jūs palīdzēsiet izvairīties no potenciālām negatīvām sekām apkārtējai videi un cilvēka veselībai, kuras iespējams izraisīt nepareizi veicot šī produkta utilizāciju. Lai iegūtu detalizētāku informāciju par šī produkta utilizāciju, lūdzu, sazinieties ar savas pilsētas domi, savu sadzīves atkritumu savākšanas dienestu vai veikalu, kur jūs iegādājāties šo produktu.



## Lietuviškai

Simbolis  ant šio gaminio arba jo pakuotės reiškia, kad tokį gaminį draudžiama išmesti kartu su kitomis buitinėmis atliekomis. Vietoje to, tokį gaminį privaloma perduoti į atitinkamą surinkimo vietą, kurioje gražinamajam perdirbimui surenkami elektros ir elektroniniai prietaisai. Užtikrinę, kad šis prietaisas bus išmestas taisyklingai, padėsite išvengti potencialiai neigiamo poveikio aplinkai ir žmonių sveikatai, kuris galėtų atsirasti šį gaminį išmetus netinkamai. Daugiau informacijos apie tokių prietaisų gražinamąjį perdirbimą teiraukitės jūsų vietovės savivaldos institucijoje, jus aptarnaujančioje buitinių atliekų išvežimo tarnyboje arba parduotuvėje, kurioje įsigijote šį gaminį.



## Polski

Symbol  na produkcie lub na opakowaniu oznacza, że tego produktu nie można usuwać razem z innymi odpadami z gospodarstwa domowego. Należy oddać go do odpowiedniego punktu skupu surowców

wtórných, zajmującego się złomowanym sprzętem elektrycznym i elektronicznym. Właściwa utylizacja i złomowanie pomagają w eliminacji niekorzystnego wpływu złomowanych produktów na środowisko naturalne oraz zdrowie. Aby uzyskać szczegółowe dane dotyczące możliwości recyklingu niniejszego urządzenia, należy skontaktować się z lokalnym Urzędem Miasta, służbami oczyszczania miasta lub sklepem, w którym produkt został zakupiony.



## Česky

Symbol  na výrobku nebo obalu naznačuje, že s tímto výrobkem nelze nakládat jako s domácím odpadem. Místo toho se musí odevzdat do příslušné sběrný k recyklaci elektrického a elektronického zařízení. Zajištěním správné recyklace výrobku pomůžete zabránit možným negativním dopadům na životní prostředí a lidské zdraví, ke kterým by jinak došlo v důsledku nevhodné manipulace s tímto výrobkem. Podrobnější informace k recyklaci tohoto výrobku získáte u Vašeho místního obecního úřadu, orgánu pro likvidace odpadu a prodejny, kde jste výrobek zakoupili.



## Slovensky

Symbol  na výrobku alebo na jeho obale znamená, že s týmto výrobkom sa nesmie zaobchádzať ako s domácim odpadom. Namiesto toho sa musí odovzdať na príslušnom zbernom mieste na recykláciu elektrických a elektronických výrobkov. Vhodnou formou likvidácie pomôžete zabrániť potenciálnym negatívnym dôsledkom na životné prostredie a zdravie osôb, ku ktorým by mohlo dôjsť nevhodnou likvidáciou tohto výrobku. Ohľadom podrobnejších informácií o recyklácii tohto výrobku sa obráťte na regionálnu kanceláriu, službu na likvidáciu odpadu z domácnosti alebo miesto kúpy tohto výrobku.



## Magyar

Ez, a terméken  vagy annak csomagolásán található szimbólum azt jelzi, hogy a terméket nem szabad háztartási hulladékként kezelni. A terméket a megfelelő, elektronikai és elektromos termékek újrafelhasználásáért felelős hulladékgyűjtő központnak kell átadni. A termék megfelelő hulladékkezelésével megelőzhető a termék nem megfelelő hulladékkezeléséből adódó, a környezetre és az emberi egészségre káros következmények. A termék újrahasznosításával kapcsolatos további információért forduljon a helyi közigazgatási hivatalhoz, a helyi

ET

LV

LT

PL

CS

SK

HU

SL

EL

RU

TR

BG

RO

## Waste of Electric and Electronic Equipment

háztartáshulladék-tároló telephelyhez vagy ahhoz az üzlethez, ahol a terméket vásárolta.



### Slovenščina

Simbol  na izdelku ali embalaži označuje, da naprava ne spada v gospodinjske odpadke. Napravo je treba predati v primerno zbiralno točko za recikliranje električnih in elektronskih naprav. S pravilnim odlaganjem izdelka boste pripomogli k onemogočanju možnih negativnih posledic na okolje in človeško zdravje, ki v jih v nasprotnem primeru lahko povzroči neprimerno odlaganje tega izdelka. Za podrobnejše informacije o recikliranju tega izdelka se posvetujte z lokalno mestno pisarno, odlaganimi storitvami za gospodinjske odpadke ali v trgovini, kjer ste izdelek kupili.



### Ελληνικά

Το σύμβολο  επάνω στο προϊόν ή στη συσκευασία του υποδεικνύει ότι δεν πρέπει να μεταχειρίζεστε το προϊόν αυτό ως οικιακό απόρριμμα. Αντιθέτως, θα πρέπει να παραδίδεται στο κατάλληλο σημείο συλλογής για την ανακύκλωση ηλεκτρικού και ηλεκτρονικού εξοπλισμού. Εξασφαλίζοντας ότι το προϊόν αυτό απορρίπτεται σωστά, συμβάλλετε στην αποτροπή ενδεχόμενων αρνητικών συνεπειών για το περιβάλλον και την ανθρώπινη υγεία, οι οποίες θα μπορούσαν διαφορετικά να προκληθούν από ακατάλληλο χειρισμό απόρριψης του προϊόντος αυτού. Για λεπτομερέστερες πληροφορίες σχετικά με την ανακύκλωση του προϊόντος αυτού, επικοινωνήστε με το δημαρχείο της περιοχής σας, την τοπική υπηρεσία αποκομιδής οικιακών απορριμμάτων ή με το κατάστημα από το οποίο αγοράσατε το προϊόν.



### Русский

Этот символ  на продукте или его упаковке указывает, что он не подлежит утилизации в качестве бытовых отходов. Вместо этого его следует сдать в соответствующий пункт приема электронного и электрооборудования для последующей утилизации. Соблюдая правила утилизации изделия, Вы можете предотвратить причинение потенциального ущерба окружающей среде и здоровью людей, который возможен вследствие неправильного обращения с подобными отходами. За более подробной информацией об утилизации этого изделия просьба обращаться к местным властям, в службу по вывозу и утилизации отходов или в магазин, в котором Вы приобрели изделие.

### Türkçe

AEEE Yönetmeliğine Uygundur.



Ürün  ya da ambalajı üzerindeki işaret, bu ürünün ev atığı gibi görülmemesi gerektiği anlamına gelir. Ayrıca ürün, elektrikli ve elektronik ekipmanların geri kazanımını sağlamak için uygun toplama noktasına götürülmelidir. Cihazı doğru bir şekilde atarsanız, ürünün uygunsuz bir şekilde çöpe atılmasıyla çevre ve insan sağlığı üzerinde meydana gelecektir potansiyel olumsuz sonuçları önlemeye yardımcı olursunuz. Ürünün geri kazanımı konusunda daha fazla bilgi edinmek için, şehrinizdeki yerel yetkilileri, ev atıklarınızın toplanmasından sorumlu servisi ya da ürünü aldığınız mağazayı arayın.



### Български

Символът  на продукта или на опаковката показва, че продуктът не може да се третира като домакински отпадък. Вместо това, трябва да бъде предаден в пункт за рециклиране на електрическо и електронно оборудване. С осигуряването на правилното му изхвърляне, Вие ще помогнете за предотвратяването на потенциалните негативни последици за околната среда и здравето на хората, които биха могли да се причинят при неправилно третиране на отпадъците от този продукт. За по-подробна информация за рециклирането на този продукт можете да се обърнете към местния офис, службата за събиране на вторични суровини или магазина, от който сте закупили продукта.



### Română

Simbolul  de pe produs sau de pe ambalajul lui arată că acest produs nu trebuie tratat ca deșeu de uz gospodăresc. Trebuie dirijat către un centru de colectare pentru reciclarea echipamentului electric și electronic. Prin asigurarea aruncării corecte a acestui produs, veți ajuta la prevenirea potențialelor consecințe negative pentru mediu și sănătatea umană, care ar putea altfel fi determinate de manipularea necorespunzătoare ca deșeu a acestui produs. Pentru informații detaliate despre reciclarea acestui produs, vă rugăm să contactați autoritățile dvs. locale, serviciul dvs. de colectare a deșeurilor de uz gospodăresc sau magazinul de unde ați procurat produsul.

	WEEE .....	5 - 6
ET	Kasutusjuhend .....	8 - 16
LV	Lietošanas instrukcijas .....	17 - 25
LT	Naudojimo instrukcija .....	26 - 34
PL	Instrukcja obsługi .....	35 - 43
CS	Návod k použití .....	44 - 52
SK	Návod na použitie .....	53 - 61
HU	Használati utasítás .....	62 - 70
SL	Navodila za uporabo .....	71 - 79
EL	Οδηγίες χρήσης .....	80 - 89
RU	Эксплуатации .....	90 - 105
TR	Kullanım Kılavuzu .....	106 - 115
BG	Указания за използване .....	116 - 124
RO	Instrucțiuni de utilizare .....	125 - 133
	Illustrations .....	134 - 135

ET

LV

LT

PL

CS

SK

HU

SL

EL

RU

TR

BG

RO

# Vitajte!

Ďakujeme, že ste si vybrali  
vysávač Bravo

## Prehľad

- 1 Odkladacia konzola
- 2 Filter EPA
- 3 Veko sacieho otvoru
- 4 Navíjač kábla
- 5 Tlačidlo zapnutia a vypnutia
- 6 Výkon
- 7 Indikátor vrecúška na prach,  
mechanický
- 8 Kryt príslušenstva
- 9 Tlačidlo otvoriť/zatvoriť, zásobník  
na prach
- 10 Typový štítok
- 11 Odkladacia konzola
- 12 Tryska na čalúnenie
- 13 Štrbinová tryska
- 14 Tryska s kefkou
- 15 Predfilter filter
- 16 Vrecúško na prach
- 17 Tryska na tvrdú podlahu
- 18 Turbotryska
- 19 Kombinovaná tryska
- 20 Teleskopská cev
- 21 Posuvný ventil
- 22 Zahnutá trubica
- 23 Šoba s funkcijo razpihovanja
- 24 Výfuk vzduchu chránený mriežkou

## Obsah

Prehlásenie	3
Prehľad	53
Bezpečnostné pokyny	54
Návod na použitie	56
Tipy na čistenie	58
Odstraňovanie porúch	59
Servis, údržba atď.	59
Záruka a servis	60
Technické údaje	61

ET

LV

LT

PL

CS

SK

HU

SL

EL

RU

TR

BG

RO

## Bezpečnostné pokyny

- Prístroj nepoužívajte bez správne inštalovaného vrecúška na prach/filtrov.
- Tento prístroj nie je určený na vysávanie nebezpečných materiálov alebo plynov. Takéto použitie môže vážne ohroziť zdravie osôb.
- Prístroj sa nesmie používať na vysávanie vody alebo iných kvapalín.
- Nevysávajte ostré predmety, ako sú ihly alebo kúsky skla.
- Nevysávajte nič, čo horí alebo dymí, ako ihly cigarety, zápalky alebo horúci popol.
- Prístroj používajte v interiéri a v suchom prostredí s teplotou 0 °C až 60 °C.
- Prístroj nepoužívajte vo vonkajšom prostredí.
- Prístroj neobsluhujte s mokrými rukami.
- Pred odpojením zo zásuvky prístroj vypnite.
- Pri odpájaní zo zásuvky uchopte zástrčku, nie kábel. Prístroj neprenášajte ani neťahajte pomocou kábla.
- Prístroj sa nesmie používať, ak je poškodený kábel. Pravidelne kontrolujte, či kábel nie je poškodený, najmä ak bol stlačený, zaseknutý vo dverách alebo sa po ňom prechádzalo.
- Prístroj nepoužívajte, ak sa zdá byť poškodený. Prístroj, ktorý spadol, poškodil sa, bol ponechaný vonku alebo bol vystavený vode, nechajte skontrolovať v autorizovanom servisnom stredisku.
- Nevymieňajte ani neupravujte mechanické alebo elektrické zabezpečovacie zariadenia.
- Všetky opravy musí vykonávať autorizované servisné stredisko.
- Používajte len originálne vrecúška na prach, originálne filtre a originálne príslušenstvo od miestneho predajcu. Použitím neschvá-

lených vrecúšok na prach a filtrov zaniká záruka.

- Pred začiatkom výmeny vrecúšok na prach alebo filtrov vypnite zariadenie a odpojte ho od siete. Neťahajte pritom za kábel, ale vytiahnite zástrčku
- Toto zariadenie môžu používať deti od 8 rokov a osoby, ktoré majú znížené fyzické, senzorické alebo duševné schopnosti, a osoby bez patričných skúseností a znalostí, pokiaľ na nich dozerá osoba zodpovedná za ich bezpečnosť alebo ak ich táto osoba vopred poučila o bezpečnej obsluhu zariadenia a možných nebezpečenstvách.
- Je potrebné dohliadať na deti, aby ste si boli istí, že sa s týmto zariadením nehrajú.
- Deti nesmú toto zariadenie čistiť, ani vykonávať jeho údržbu bez dozoru.
- Ak je prívodný kábel poškodený, musí ho vymeniť výrobca ale-

bo servisný pracovník alebo podobne kvalifikovaná osoba, aby nedošlo k ohrozeniu.

ET

LV

LT

PL

CS

SK

HU

SL

EL

RU

TR

BG

RO

ET

## Návod na použitie

Pred použitím zariadenia skontrolujte, či napätie uvedené na typovom štítku na spodnej časti zariadenia súhlasí s napätím elektrickej siete. Tento prístroj sa dodáva s vrecúškom na prach, predfiltrom a filtrom EPA.

LV

LT

PL

CS

SK

### Zapnutie a vypnutie

#### Spustenie

Vytiahnite kábel a zapojte prístroj do elektrickej zásuvky v stene.

HU

Stlačte tlačidlo zapnutia/vypnutia.

SL

EL

#### Vypnutie

Prístroj vypnite a zástrčku vytiahnite zo zásuvky. Pri odpájaní zo zásuvky uchopte zástrčku, neťahajte kábel.

RU

TR

BG

RO

### OPOZORILO



Ob aktivácii samodejného privijania kábla je potrebná previdnosť, saj lahko vtikač na koncu kábla tik pred zaključkom privijanja niha. Zato priporočamo, da vtikač med privijanjem držite.

1

### Spojovacia hadica, trubica a trysky

1. Zasuňte konektor hadice do vstupného sacieho otvoru.
2. Pripojte ohnutú trysku k hadici.
3. Pripojte trubicu a trysku.
4. Trubica je teleskopická a môže sa nastaviť podľa vašej výšky. Ak chcete trubicu predĺžiť, stlačte nastavovacie tlačidlo. Ak chcete trubicu skrátiť, rukoväť zasuňte.

2

### Funkcia vyfukovania

1. Otvorte kryt (výfuk vzduchu chránený mriežkou 25) v zadnej časti stroja.
2. Zasuňte koniec hadice do sacieho otvoru.

#### Pozor:

Izognite se izpihanju ostankov prahu v cevi nazaj v prostor tako, da upognjeni del vstavite v vstavek naprave za cev in za nekaj sekund vklopite možnost razpihovanja.

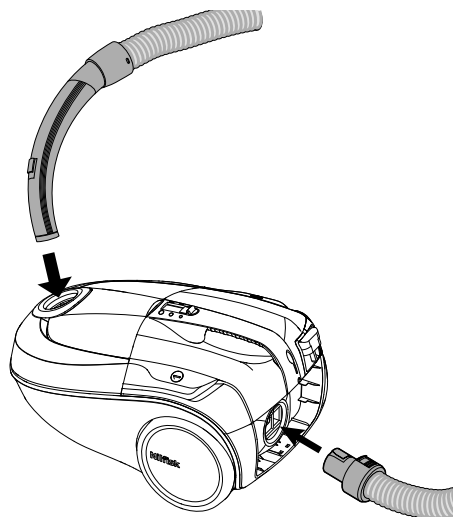

Med uporabo sesalnika za prah se ta lahko segreje. Toplotna varovalka, ki preprečuje pregrevanje naprave, bo morda prekinila delovanje sesalnika. Naprava se mora pred ponovnim vklopom ohladiti.

## Výmena vrecúška na prach a filtrov

Veľkosť a kvalita vrecúška na prach a filtrov ovplyvňujú výkonnosť prístroja. Používanie iných ako originálnych vrecúšok na prach a filtrov môže obmedzovať prietok vzduchu a spôsobiť preťaženie prístroja. Používaním iných ako originálnych vrecúšok na prach a filtrov zaniká záruka.

### 3 Výmena vrecúška na prach

Če lučka stále svieti med delovaním naprave z najvyššieho možného obmedzenia, že je šoba dvíhajúca s tým, že treba zamenovať vrecko za prach. Vždy používajte originálne vrecúška na prach.

1. Odpojte hadicovú prípojku z nasávacieho otvoru.
2. Stlačte tlačidlo a otvorte kryt.
3. Vyberte vrecúško na prach.
4. Vložte nové vrecúško na prach. Kartónovú časť zasuňte do vodidiel a stlačte nadol.
5. Opatrne otvorte nové vrecúško na prach. Skontrolujte, či je vrecúško na prach správne umiestnené.
6. Zatvorte kryt.
7. Zasuňte konektor hadice do vstupného sacieho otvoru.

### 4 Výmena predfiltera

Predfilter chráni motor absorbovaním mikročastíc, ktoré sa nezachytia vo vrecúšku na prach. Predfilter sa vymieňa pri každej štvrtý výmene vrecúška na prach. Predfilter je umiestnený za vrecúškom na prach. Používajte len originálne filtre.

1. Uvoľnite konektor hadice zo vstupného sacieho otvoru.
2. Stlačte tlačidlo a otvorte kryt.
3. Vyberte vrecúško na prach.
4. Vyberte držiak filtra s predradeným filtrom.
5. Otvorte držiak filtra.
6. Vyberte predfilter.
7. Vložte nový predfilter. Skontrolujte, či je predfilter správne umiestnený v držiaku.
8. Vložte držiak filtra do vodidla a zatlačte na miesto.
9. Vložte nové vrecúško na prach. Kartónovú časť zasuňte do vodidla a stlačte nadol.
10. Opatrne otvorte nové vrecúško na prach. Skontrolujte, či je vrecúško na prach správne umiestnené.
11. Zatvorte kryt.
12. Zasuňte konektor hadice do vstupného sacieho otvoru.

### 5 Výmena filtra EPA

Filter EPA čistí výfukový vzduch od mikročastíc, ktoré sa nezachytia v vrecúšku na prach. Filter EPA sa nemôže čistiť kefou ani praním.

1. Otvorte kryt na zadnej časti prístroja.
2. Otvorte veko sacieho otvoru.
3. Vyberte filter EPA.
4. Vložte nový filter EPA. Skontrolujte, či je filter EPA správne umiestnený.
5. Zatvorte veko sacieho otvoru.
6. Vložte kryt naspäť a zatvorte ho.

ET

LV

LT

PL

CS

SK

HU

SL

EL

RU

TR

BG

RO

ET

## Nastavenie sacieho výkonu

LV

**Posuvný ventil na ohnutej trubici**  
Sací výkon je maximálny, keď je posuvný ventil zatvorený, a minimálny, keď je úplne otvorený. Nastavte sací výkon umiestnením posuvného ventilu do požadovanej polohy.

LT

PL

CS

SK

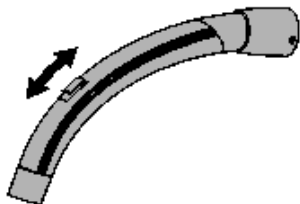

HU

SL

EL

### Regulácia výkonu

Moč sesanja lahko prilagajamo na regulatorju moči.

RU

**Tip:** Nastavte menší sací výkon, aby ste znížili hluk a ťažnú silu.

TR

BG

RO

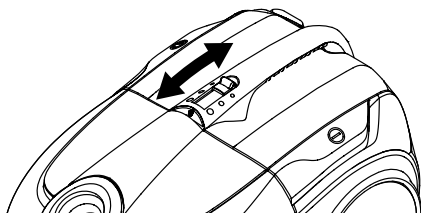

## 6 Uloženie trubice a trysky

K dispozícii sú dva odkladacie žliaby. Jeden je umiestnený na spodnej časti a používa sa, keď je prístroj postavený na zadnej časti. Druhý je umiestnený na zadnej časti a používa sa, keď je prístroj postavený na kolieskach.

## Tepelná poistka

Prístroj je vybavený tepelnou poistkou, ktorá ho chráni pred prehriatím. Keď sa tepelná poistka rozpojí, motor prístroja sa automaticky vypne a pred opätovným spustením musí vychladnúť.

### Opätovné spustenie

1. Vypnite prístroj a odpojte ho zo

zásuvky v stene.

2. Skontrolujte, či nič nebráni prietoku vzduchu cez trubicu, hadicu, trysku, vrecúško na prach alebo filtre.
3. Nechajte prístroj vychladnúť.
4. Prístroj opäť zapojte do siete a stlačte tlačidlo zapnúť. Prístroj sa nespustí, kým dostatočne nevychladne. Ak sa prístroj nespustí, vypnite ho a odpojte zo siete. O chvíľu skúste znovu.

## Tipy na čistenie

Sací výkon nastavujte pomocou regulácie výkonu alebo posuvného ventilu na ohnutej trubici.

### 7 Štrbinová tryska

Na čistenie úzkych priestorov používajte štrbinovú trysku.

### 8 Tryska na čalúnenie

Na čistenie čalúneného nábytku používajte trysku na čalúnenie.

### 9 Tryska s kefkou

Na čistenie závesov a parapiet používajte trysku s kefkou.

### 10 Tryska na tvrdú podlahu

Používajte trysku na čistenie tvrdých podláh.

### 11 Kombinovaná tryska

Kombinovanú trysku nastavte podľa typu podlahy.

### 12 Turbotryska

Na účinné čistenie kobercov používajte turbotrysku.

### 13 Šoba s funkcijo razpihovanja

Šobo s funkcijo razpihovanja upora-bite na primer za napihovanje zračne blazine.

*Jednotlivé modely môžu byť vybavené rôznymi tryskami.*

## Odstraňovanie závad

Opravy a servis elektrických súčastí, ako je kábel alebo motor, sa môžu vykonávať len v autorizovaných servisných strediskách.

Ak sa prístroj nezapne	Skontrolujte, či je zástrčka správne zasunutá do zásuvky v stene.
	Poistka v budove môže byť vypálená a musí sa vymeniť.
	Kábel alebo zástrčka môžu byť poškodené a musia sa opraviť v autorizovanom servisnom stredisku.
Znížený sací výkon	Vrecúško na prach môže byť plné a musí sa vymeniť. Pozrite si pokyny.
	Predfilter alebo filter EPA môžu byť upchaté a musia sa vymeniť. Pozrite si pokyny.
	Ohnutá trubica, hadica alebo tryska môžu byť upchaté a musia sa vyčistiť.
Ak sa prístroj zastaví	Tepelná poistka sa mohla rozpojiť. Pozrite si pokyny.

## Servis a údržba

- Prístroj skladujte vo vnútri a v suchom prostredí.
- Predfilter sa vymieňa pri každej štvrtý výmene vrecúška na prach.
- Na čistenie povrchu prístroja používajte suchú tkaninu alebo vlhkú handru s malým množstvom čistiaceho prostriedku.
- Originálne príslušenstvo objednávajte od miestneho predajcu.
- Servis – obráťte sa na miestneho predajcu.

### Recyklovanie a vyradenie

Recyklujte obaly a pri vyradovaní prístroja postupujte podľa odporúčaní miestnych úradov. Kábel posekajte na čo najkratšie časti, aby sa predišlo poraneniu osôb na vyradenom prístroji.

### Environmentálny záväzok

Konštrukcia prístroja zohľadňuje environmentálne požiadavky. Všetky plastové súčasti sú označené pre potreby recyklovania.

### Zodpovednosť

Spoločnosť Nilfisk odmieta všetku zodpovednosť za akékoľvek škody spôsobené nesprávnym používaním alebo úpravou prístroja.

### Záruka

Záruka sa môže líšiť podľa jednotlivých krajín. Informácie vám poskytne miestny predajca.

ET

LV

LT

PL

CS

SK

HU

SL

EL

RU

TR

BG

RO

ET

LV

LT

PL

CS

SK

HU

SL

EL

RU

TR

BG

RO

## Záruka a servis

Na tento prístroj Bravo Series sa poskytuje záruka dva (2) roky, ktorá sa vzťahuje na motor, navíjač kábla, vypínač a plášť. Na trysky, filtre, hadice, trubice a ďalšie príslušenstvo sa vzťahuje dvanásťmesačná záruka len na výrobné chyby, z ktorej je vylúčené opotrebovanie používaním.

Záruka zahŕňa náhradné súčiastky a pracovné náklady a vzťahuje sa na výrobné vady a chyby materiálu, ktoré sa môžu prejaviť pri normálnom používaní v domácnosti.

Servis na základe záruky sa poskytne len v prípade, ak porucha nastala počas záručnej lehoty výrobku (správne vyplnený záručný list alebo vytlačený doklad z registračnej pokladnice s pečiatkou, dátumom a typom výrobku) a s podmienkou, že prístroj bol kúpený ako nový výrobok a bol dodaný spoločnosťou Nilfisk.

V prípade opravy porúch sa zákazník musí spojiť so spoločnosťou Nilfisk, ktorá ho odporučí na servisného agenta na vlastné náklady zákazníka.

Po vykonaní všetkých potrebných opráv sa prístroj doručí zákazníkovi na náklady a zodpovednosť spoločnosti Nilfisk.

### Záruka sa nevzťahuje na:

- Bežné opotrebovanie príslušenstva a filtrov používaním.
- Poruchy alebo poškodenie, ktoré sa vyskytnú ako priamy alebo nepriamy následok nesprávneho používania, ako je vysávanie stavebného odpadu, horúceho popola alebo dezodoračných prípravkov na koberce,
- Nesprávne zaobchádzanie, nedostatočnú alebo žiadnu údržbu, ako je popísané v časti *Návod na použitie*.
- Ak sa prístroj použil na renováciu domu.
- Ak sa prístroj použil na odsávanie vody, omietkového prachu alebo pilín.

Záruka sa nevzťahuje ani na nesprávnu alebo zlú konfiguráciu, t. j. nastavenie alebo pripojenie, ani na poškodenie ohňom, požiarom, úderom blesku alebo nezvyčajným kolísaním napätia a ďalšími elektrickými poruchami, ako sú chybné poistky alebo chybná elektrická inštalácia rozvodnej siete, ani na poruchy alebo poškodenie, ktoré spoločnosť Nilfisk-Advance všeobecne považuje za výsledok iných príčin, ako sú výrobné chyby alebo chyby materiálu.

### Záruka prestáva platiť:

- Ak je porucha spôsobená používaním iných ako originálnych vrecúšok na prach alebo filtrov spoločnosti Nilfisk.
- Ak je z prístroja odstránené identifikačné číslo.
- Ak bol prístroj opravovaný predajcom, ktorého spoločnosť Nilfisk neautorizovala.
- Ak sa prístroj používal na podnikateľské účely, ako sú stavební dodávatelia, poskytovatelia čistiacich služieb, odborné činnosti a každé ďalšie používanie mimo domácnosti.

### Záruka platí v nasledujúcich krajinách:

Dánsko, Švédsko, Nórsko, Veľká Británia, Írsko, Belgicko, Holandsko, Francúzsko, Nemecko, Poľsko, Rusko, Rakúsko, Švajčiarsko, Španielsko, Portugalsko, Austrália a Nový Zéland, Estónsko, Lotyšsko, Litva, Maďarsko, Grécko, Slovinsko, Slovensko, Česká republika, Taliansko, Fínsko, Bulharsko, Rumunsko a Turecko

**Technické údaje**

		<b>Bravo</b>
Napätie	V	220-240
Sieťová frekvencia	Hz	50-60
Prietok vzduchu	l/sec.	26
Podtlak	kPa	11
Regulátor výkonu: Dĺžka	m	7
Izolačná trieda	-	II
Typ ochrany	-	IPX0
Vrečko na prach, objem	l	3,2
Šírka	mm	450
Hĺbka	mm	300
Výška	mm	280
Hmotnosť	kg	6,5
Menovitý príkon	W	700
Hladina akustického výkonu, IEC 60704-2-1	dB(A)	76

Špecifikácie a podrobnosti sa môžu meniť bez predchádzajúceho upozornenia.

ET

LV

LT

PL

CS

**SK**

HU

SL

EL

RU

TR

BG

RO

1

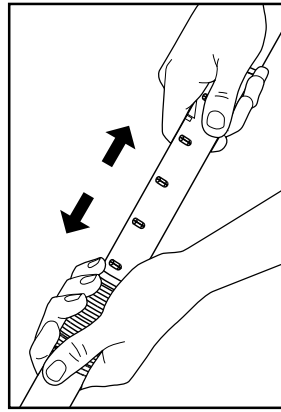
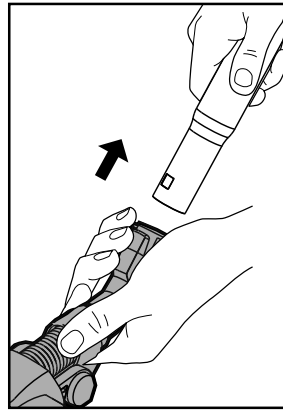
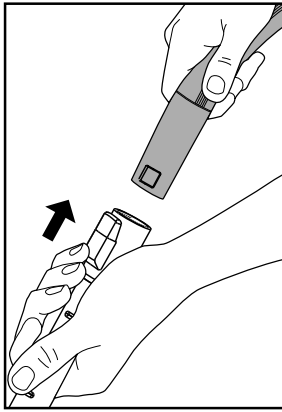
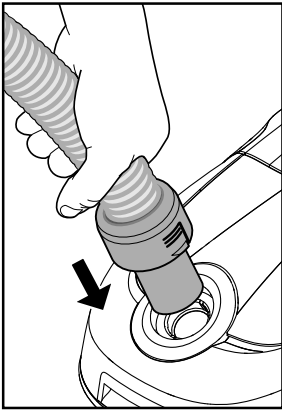

2

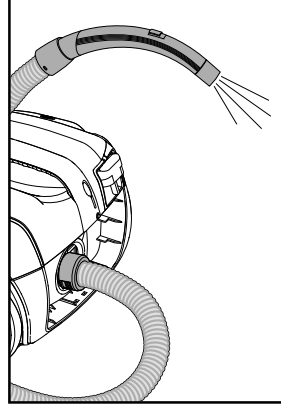
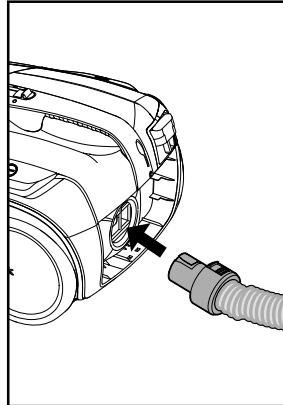
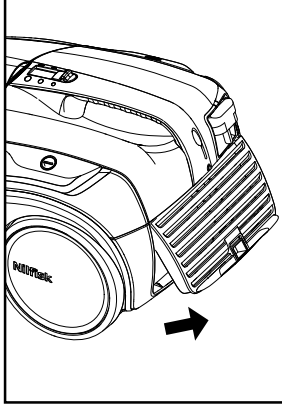
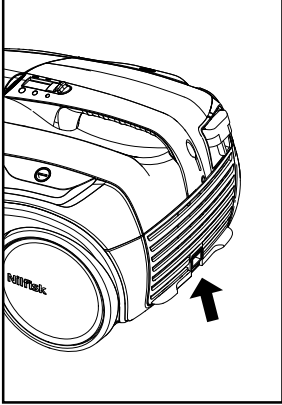

3

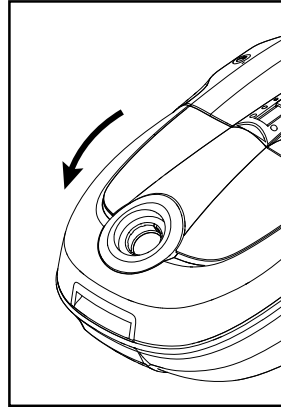
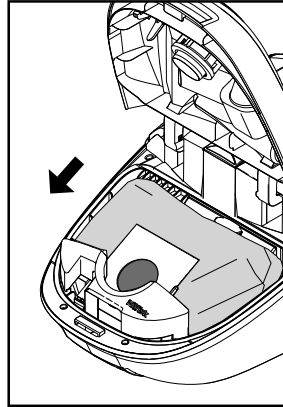
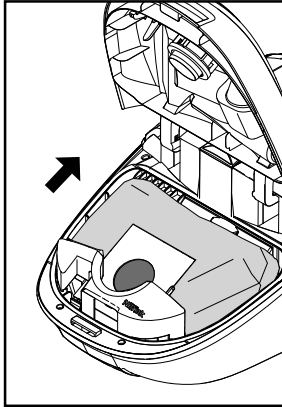
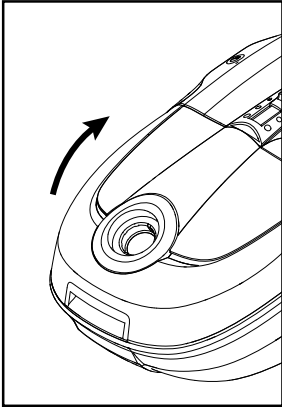

4

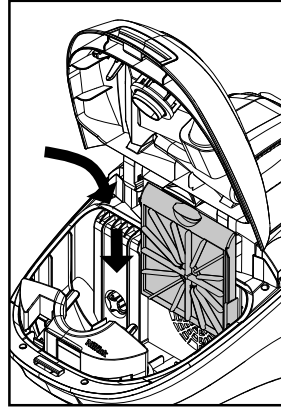
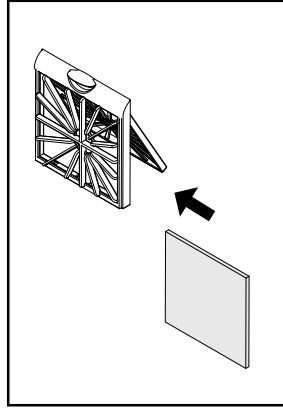
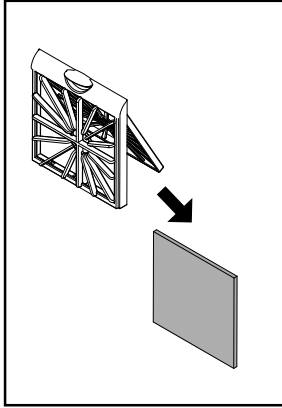
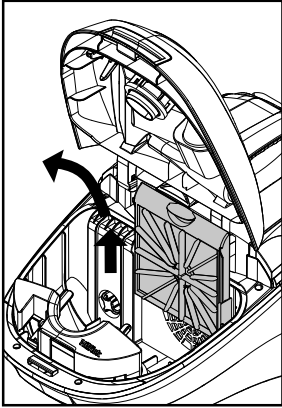

5

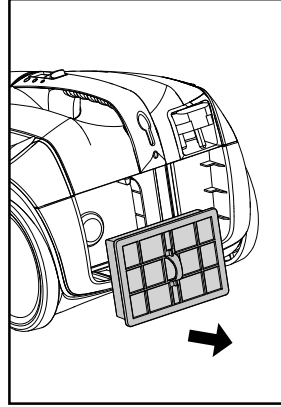
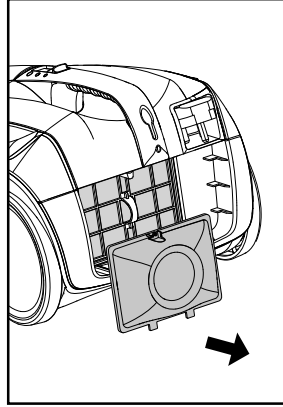
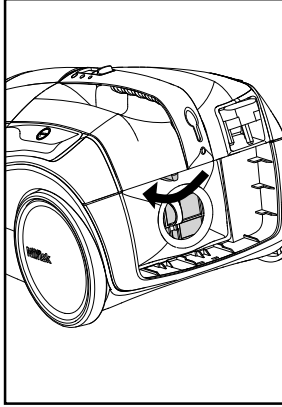
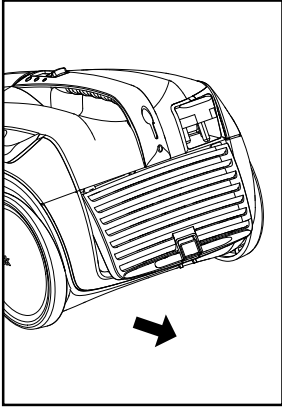

6

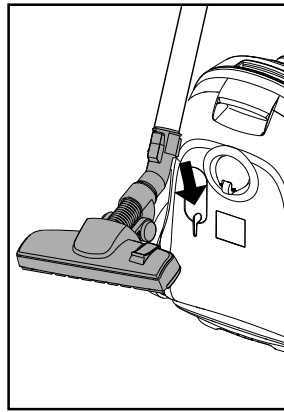
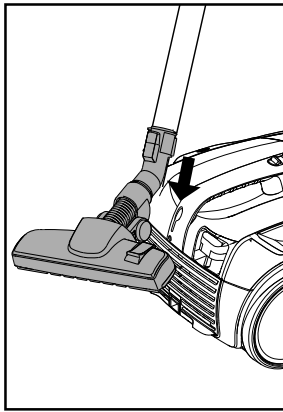
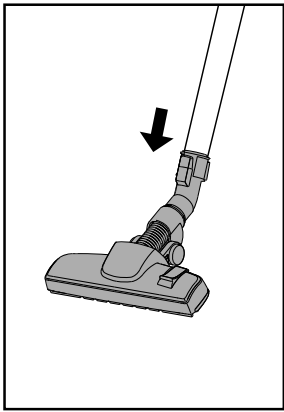

7

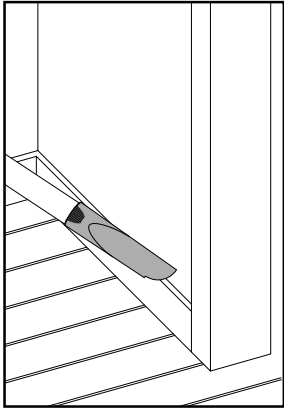

8

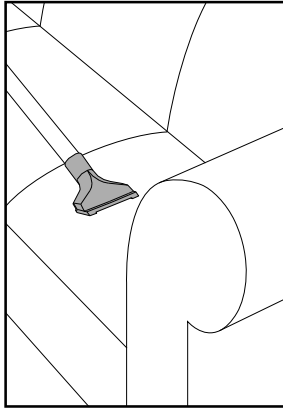

9

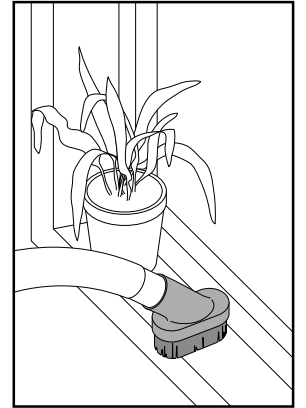
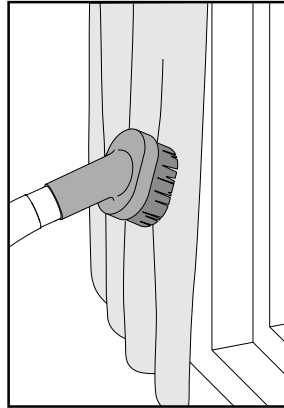

10

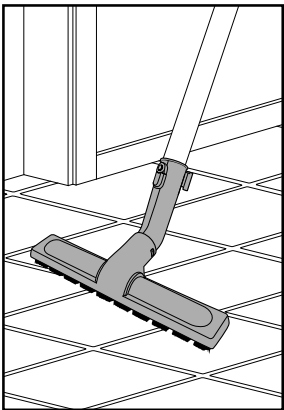

11

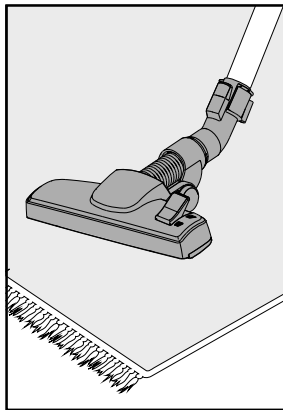

12

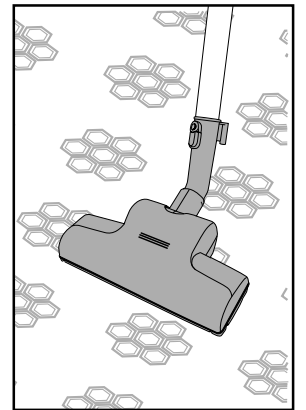
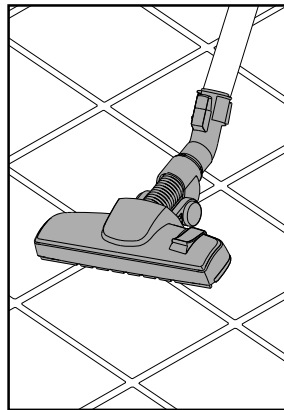

13

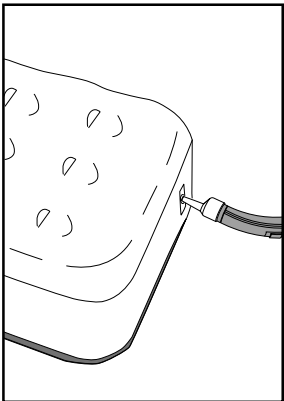



## HEAD QUARTER

### DENMARK

Nilfisk A/S  
Kornmarksvej 1  
DK-2605 Broendby  
Tel.: (+45) 4323 8100  
Website: www.nilfisk.com

## SALES COMPANIES

### ARGENTINA

Nilfisk srl.  
Edificio Central Park  
Herrera 1855, 6th floor/604  
Ciudad de Buenos Aires  
Tel.: (+54) 11 6091 1571  
Website: www.consumer.nilfisk.com.ar

### AUSTRALIA

Nilfisk Pty Ltd  
Unit 1/13 Bessemer Street  
Blacktown NSW 2148  
Tel.: (+61) 2 98348100  
Website: www.consumer.nilfisk.com.au

### AUSTRIA

Nilfisk GmbH  
Metzgerstrasse 68  
5101 Bergheim bei Salzburg  
Tel.: (+43) 662 456 400 90  
Website: www.nilfisk.at

### BELGIUM

Nilfisk n.v.s.a.  
Riverside Business Park  
Boulevard Internationalelaan 55  
Bâtiment C3/C4 Gebouw  
Bruxelles 1070  
Tel.: (+32) 24 67 60 50  
Website: www.consumer.nilfisk.be

### BRAZIL

Nilfisk do Brasil  
Av. Eng. Luis Carlos Berrini, 550  
40 Andar. Sala 03  
SP - 04571-000 Sao Paulo  
Tel.: (+11) 3959-0300 / 3945-4744  
Website: www.nilfisk.com.br

### CANADA

Nilfisk Canada Company  
240 Superior Boulevard  
Mississauga, Ontario L5T 2L2  
Tel.: (+1) 800-668-8400  
Website: www.nilfisk.ca

### CHILE

Nilfisk S.A. (Comercial KCS Ltda)  
Salar de Llamara 822  
8320000 Santiago  
Tel.: (+56) 2684 5000  
Website: www.nilfisk.cl

### CHINA

Nilfisk  
4189 Yindu Road  
Xinzhuan Industrial Park  
201108 Shanghai  
Tel.: (+86) 21 3323 2000  
Website: www.nilfisk.cn

### CZECH REPUBLIC

Nilfisk s.r.o.  
VGP Park Horní Počernice  
Do Certous 1/2658  
193 00 Praha 9  
Tel.: (+420) 244 090 912  
Website: www.consumer.nilfisk.cz

### DENMARK

Nilfisk A/S  
Kornmarksvej 1  
2605 Broendby  
Tel.: (+45) 4323 4050  
Website: www.consumer.nilfisk.dk

### FINLAND

Nilfisk Oy Ab  
Koskelontie 23 E  
02920 Espoo  
Tel.: (+358) 207 890 600  
Website: www.consumer.nilfisk.fi

### FRANCE

Nilfisk SAS  
26 Avenue de la Baltique  
Villebon sur Yvette  
91978 Courtaboeuf Cedex  
Tel.: (+33) 169 59 87 24  
Website: www.consumer.nilfisk.fr

### GERMANY

Nilfisk GmbH  
Guido-Oberdorfer-Straße 2-10  
89287 Bellenberg  
Tel.: (+49) (0)7306/72-444  
Website: www.consumer.nilfisk.de

### GREECE

Nilfisk A.E.  
Αναστασίου 29  
Κορωπί T.K. 194 00

Tel.: (30) 210 9119 600  
Website: www.consumer.nilfisk.gr

### HOLLAND

Nilfisk B.V.  
Versterkerstraat 5  
1322 AN Almere  
Tel.: (+31) 036 5460760  
Website: www.consumer.nilfisk.nl

### HONG KONG

Nilfisk Ltd.  
2001 HK Worsted Mills  
Industrial Building  
31-39, Wo Tong Tsui St.  
Kwai Chung, N.T.  
Tel.: (+852) 2427 5951  
Website: www.nilfisk.com

### HUNGARY

Nilfisk Kft.  
II. Rákóczi Ferenc út 10  
2310 Szigetszentmiklós-Lakihegy  
Tel.: (+36) 24 475 550  
Website: www.nilfisk.hu

### INDIA

Nilfisk India Limited  
Pramukh Plaza, 'B' Wing, 4th floor, Unit No. 403  
Cardinal Gracious Road, Chakala  
Andheri (East) Mumbai 400 099  
Tel.: (+91) 22 6118 8188  
Website: www.nilfisk.in

### IRELAND

Nilfisk  
1 Stokes Place  
St. Stephen's Green  
Dublin 2  
Tel.: (+35) 3 12 94 38 38  
Website: www.nilfisk.ie

### ITALY

Nilfisk SpA  
Strada Comunale della Braglia, 18  
26862 Guardamiglio (LO)  
Tel.: (+39) (0) 377 414021  
Website: www.nilfisk.it

### JAPAN

Nilfisk Inc.  
1-6-6 Kita-shinyokohama, Kouhoku-ku  
Yokohama, 223-0059  
Tel.: (+81) 45548 2571  
Website: www.nilfisk.com

### MALAYSIA

Nilfisk Sdn Bhd  
Sd 33, Jalan KIP 10  
Taman Perindustrian KIP  
Sri Damansara  
52200 Kuala Lumpur  
Tel.: +603 6275 3120  
Website: www.nilfisk.com

### MEXICO

Nilfisk de Mexico, S. de R.L. de C.V.  
Pirineos #515 Int.  
60-70 Microparque  
Industrial WSantiago  
76120 Queretaro  
Tel.: (+52) (442) 427 77 00  
Website: www.nilfisk.com

### NEW ZEALAND

Nilfisk Limited  
Suite F, Building E  
42 Tawa Drive  
0632 Albany Auckland  
Tel.: (+64) 9 414 1996  
Website: www.nilfisk.com

### NORWAY

Nilfisk AS  
Bjørnerudveien 24  
1266 Oslo  
Tel.: (+47) 22 75 17 80  
Website: www.consumer.nilfisk.no

### PERU

Nilfisk S.A.C.  
Calle Boulevard 162, Of. 703, Lima 33- Perú  
Lima  
Tel.: (511) 435-6840  
Website: www.nilfisk.com

### POLAND

Nilfisk Sp. Z O.O.  
Millenium Logistic Park  
ul. 3 Maja 8, Bud. B4  
05-800 Pruszków  
Tel.: (+48) 22 738 3750  
Website: www.consumer.nilfisk.pl

### PORTUGAL

Nilfisk Lda.  
Sintra Business Park  
Zona Industrial Da Abrunheira  
Edificio 1, 1° A  
P2710-089 Sintra  
Tel.: (+351) 21 911 2670  
Website: www.nilfisk.pt

### RUSSIA

Nilfisk LLC

Vyatskaya str. 27, bld. 7/1st  
127015 Moscow  
Tel.: (+7) 495 783 9602  
Website: www.consumer.nilfisk.ru

### SINGAPORE

Den-Sin  
22 Tuas Avenue 2  
639453 Singapore  
Tel.: (+65) 6268 1006  
Website: www.densin.com

### SLOVAKIA

Nilfisk s.r.o.  
Bancíkovej 1/A  
SK-821 03 Bratislava  
Tel.: (+421) 910 222 928  
Website: www.consumer.nilfisk.sk

### SOUTH AFRICA

Nilfisk (Pty) Ltd  
Kimbuilt Office Park, 9 Zeiss Road  
Laser Park, Honeydew  
Johannesburg  
Tel.: (+27) 118014600  
Website: www.nilfisk.co.za

### SOUTH KOREA

Nilfisk Korea  
3F Duksoo B/D, 317-15  
Sungsoo-Dong 2Ga  
Sungdong-Gu, Seoul  
Tel.: (+82) 2497 8636  
Website: www.nilfisk.co.kr

### SPAIN

Nilfisk S.A.U  
Paseo del Rengle, 5 Planta. 9-10  
08302 Mataró  
Tel.: (+34) 93 741 2400  
Website: www.consumer.nilfisk.es

### SWEDEN

Nilfisk AB  
Talljägårdsgatan 4  
431 53 Mölndal  
Tel.: (+46) 31 706 73 00  
Website: www.consumer.nilfisk.se

### SWITZERLAND

Nilfisk AG  
Ringstrasse 19  
Kircheberg/Industri Stelz  
9500 Wil  
Tel.: (+41) 71 92 38 444  
Website: www.consumer.nilfisk.ch

### TAIWAN

Nilfisk Ltd  
Taiwan Branch (H.K)  
No. 5, Wan Fang Road  
Taipei  
Tel.: (+88) 6227 00 22 68  
Website: www.nilfisk.tw

### THAILAND

Nilfisk Co. Ltd.  
89 Soi Chokechai-Ruammitr  
Viphavadee-Rangsit Road  
Ladysao, Jatuchak, Bangkok 10900  
Tel.: (+66) 2275 5630  
Website: www.nilfisk.co.th

### TURKEY

Nilfisk A.S.  
Serifali Mh. Bayraktar Bulv. Sehiti Sk. No:7  
Umraniye, 34775 Istanbul  
Tel.: +90 216 466 94 94  
Website: www.consumer.nilfisk.com.tr

### UNITED ARAB EMIRATES

Nilfisk Middle East Branch  
SAIF-Zone  
P.O. Box 122298  
Sharjah  
Tel.: (+971) (0) 655-78813  
Website: www.nilfisk.com

### UNITED KINGDOM

Nilfisk Ltd.  
Nilfisk House, Bowerbank Way  
Gilwilly Industrial Estate, Penrith  
Cumbria CA11 9BQ  
Tel.: (+44) (0) 1768 868995  
Website: www.consumer.nilfisk.co.uk

### UNITED STATES

Nilfisk Inc.  
14600 21st Avenue North  
Plymouth, MN-55447  
Tel.: (+1) 800-989-2235  
Website: www.nilfisk.com

### VIETNAM

Nilfisk Vietnam  
No. 51 Doc Ngu Str.  
P. Vinh Phúc, Q.Ba Dinh  
Hanoi  
Tel.: (+84) 761 5642  
Website: www.nilfisk.com