

# Handy 2-in-1

## Instructions for use





Ⓔ	Operating Instructions .....	3
Ⓓ	Betriebsanleitung .....	10
Ⓕ	Instructions d'utilisation .....	18
Ⓔ	Instrucciones de manejo .....	26
⒫	Instruções de operação .....	33
Ⓘ	Istruzioni sull'uso .....	41
Ⓖ	Gebruiksaanwijzing .....	48
Ⓔ	Instruktionsbok .....	55
Ⓖ	Instruksjonsbok .....	62
Ⓓ	Instruktionsbog .....	69
Ⓕ	Käyttöohje .....	76
Ⓔ	Οδηγίες χρήσης .....	83
Ⓗ	Kullanım Kılavuzu .....	91
Ⓒ	Návod k obsluze .....	99
Ⓔ	Navodila za uporabo .....	106
Ⓔ	Návod na použitie .....	113
Ⓗ	Használati útmutató .....	120
Ⓗ	Instrucțiuni de utilizare .....	127
Ⓖ	Инструкции за употреба .....	134
⒫	Instrukcja użycia .....	142
Ⓗ	取扱説明書 .....	149
Ⓗ	Инструкция по эксплуатации .....	156
	WEEE .....	164-167

# Survey

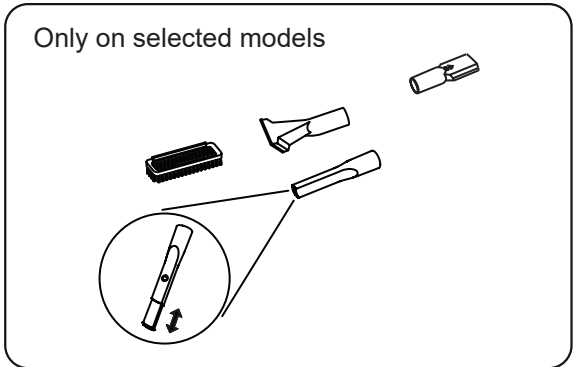
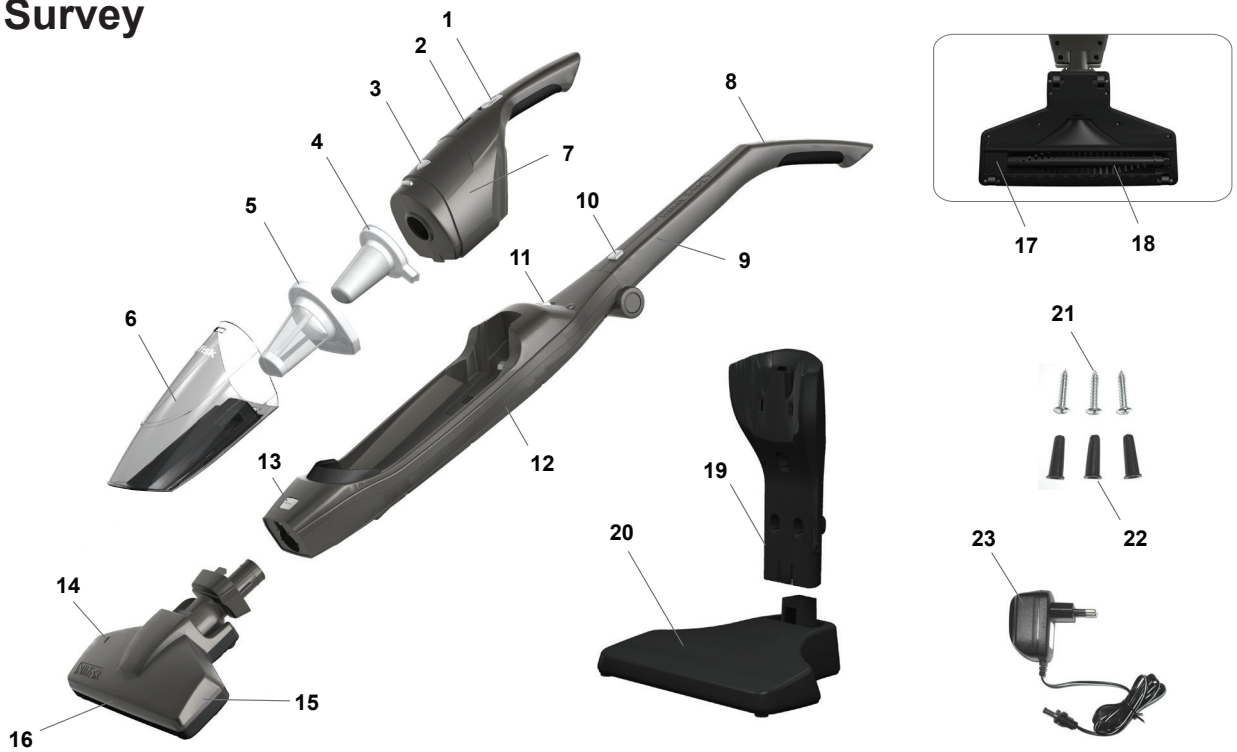

**Prepare your vacuum cleaner**



## Using your vacuum cleaner

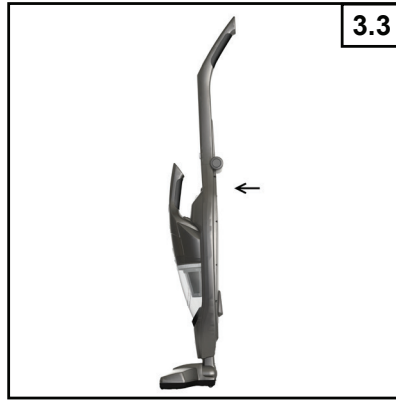

## Charging the battery

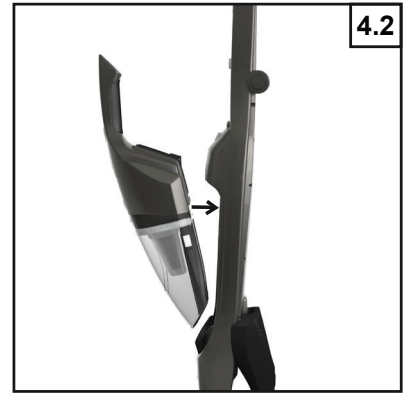

## Waste disposal

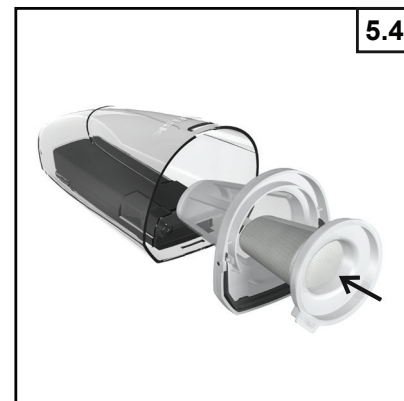
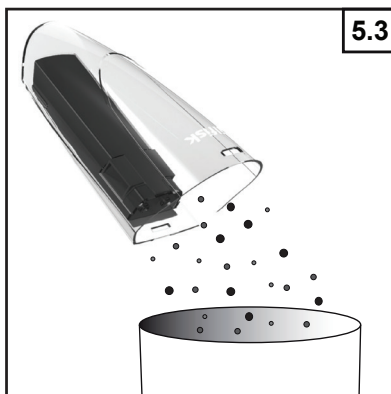
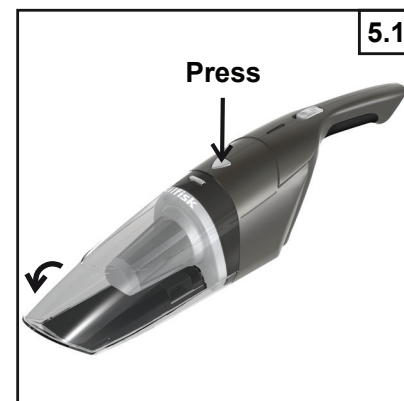

**Service and maintenance**

6.4.1



6.4.2



6.4.3



Attach the belt

6.4.4



6.4.4



**Product disposal**

7.1



7.2

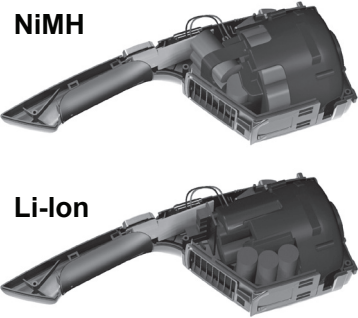

7.3

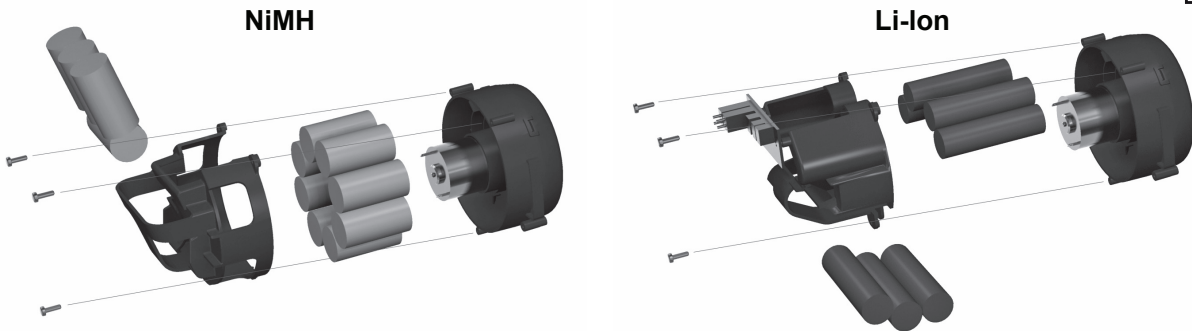

EN

DE

FR

ES

PT

IT

NL

SV

NO

DA

FI

EL

TR

CS

SL

SK

HU

RO

BG

PL

JA

RU

## Inhaltsverzeichnis

1. Überblick .....	10
2. Sicherheitshinweise.....	10
3. Gebrauchsanleitung .....	12
4. Aufladen der Akkus .....	13
5. Entleeren des gesaugten Materials.....	13
6. Wartung und Instandhaltung .....	14
7. Produktentsorgung.....	14
8. Gewährleistung, Service .....	14
9. Technische Spezifikationen.....	16
10. Zubehörsatz .....	17
11. Konformitätserklärung .....	17
12. WEEE.....	164

## 1. Überblick

- 1 Ein/Aus-Taste (Handeinheit)
- 2 Leuchte Akkuladestand
- 3 Staubbehälter Freigabeknopf
- 4 Zweitfilter
- 5 Hauptfilter
- 6 Staubbehälter
- 7 Saugeinheit
- 8 Ein/Aus-Taste (Stieleinheit)
- 9 Klappgriff
- 10 Griffarretierung
- 11 Freigabeknopf Handeinheit
- 12 Stielgehäuse
- 13 Arretierung Bodenbürste
- 14 Bodenbürstenanzeige
- 15 Bodenbürste
- 16 Leuchte (nur Li-Ion Modelle)
- 17 Abdeckung rotierende Bürste
- 18 Rotierende Bürste
- 19 Ladestand
- 20 Ladekonsole
- 21 Schrauben für Wandmontage
- 22 Dübel für Wandmontage
- 23 Adapter
- 24 Zubehörsatz (nur bei ausgewählten Modellen)

## 2. Sicherheitshinweise



- Dieses Gerät darf von Kindern ab einem Alter von 8 Jahren und von Personen mit eingeschränkten physischen, sensorischen oder mentalen Fähigkeiten ge-

nutzt werden, sofern diese in der sicheren Verwendung des Geräts und den möglichen Gefahren unterwiesen wurden.

- Kinder müssen beaufsichtigt werden, um sicherzustellen, dass sie nicht mit dem Gerät spielen.
- Die Reinigung und vom Benutzer durchzuführende Wartung des Gerätes dürfen Kinder nur unter Aufsicht durchführen. Dieses Produkt ist ausschließlich für das Trockensaugen geeignet, also die Staubentfernung auf kleineren trockenen Flächen. Das Gerät darf keinesfalls zum Saugen von Wasser und sonstigen Flüssigkeiten eingesetzt werden.
- Im Motor können Funken entstehen, sodass entflammbare Dämpfe und Staub in Brand gesetzt werden können. Das Saugen bzw. der Einsatz dieses Geräts in der Nähe von entflammaren/brennbaren Flüssigkeiten (z. B. Benzin und sonstige Kraftstoffe, Butan, Reinigungsmittel, Farben auf Ölbasis), Gasen (u. a. Erdgas, Wasserstoff) oder explosionsfähigem Staub (z. B. Kohlen-, Magnesium-, Getreidestaub, Sprengpulver) ist verboten. Keinesfalls

rauchende oder brennende Gegenstände (z. B. Zigaretten, Zündhölzer, heiße Asche) saugen. Keinesfalls giftige Materialien saugen – entsprechende Dämpfe und Staub stellen ein potenzielles Gesundheitsrisiko dar.

- Dieses Produkt ist kein Spielzeug. Beim Einsatz in der Nähe von Tieren und Kindern bzw. durch Kinder ist Vorsicht geboten. Verwenden Sie dieses Produkt niemals an Tieren.
- Nur einen originalen WS-Adapter verwenden.
- Das Gerät darf nur mit Schutzkleinspannung betrieben werden (SELV).
- Wenn der Staubsauger, der WS-Adapter oder die Lade-station einen Defekt aufweist, ist der Gebrauch zu unterlassen.
- Es ist verboten, Akkus zu zerstören oder zu verbrennen (Explosionsgefahr bei hohen Temperaturen).
- Den WS-Adapter niemals mit nassen Händen an-/abstecken. Das Gerät muss vor dem Platzieren in der Lade-station vollständig trocken sein.
- Das Gerät nicht in Wasser oder sonstige Flüssigkeiten tauchen. Sollte das Gerät in

Wasser oder eine sonstige Flüssigkeit fallen, nicht ins Wasser greifen.

- Das Gerät nicht aufladen, falls das Stromkabel durchtrennt oder beschädigt ist oder falls die Drähte sichtbar sind.
- Das Adapterkabel und das Gerät nicht in die Nähe von heißen Oberflächen bringen.
- Zum Abtrennen des WS-Adapters von der Wandsteckdose direkt am Adapter und nicht am Kabel ziehen.
- Das Adapterkabel an der Anschlussstelle zum Gerät keinen Belastungen aussetzen, um Durchscheuern und Risse zu vermeiden.
- Bei Verwendung eines Verlängerungskabels mit diesem Gerät ist darauf zu achten, dass die Nennspannung aller Kabel nicht unter jener des Geräts liegt.
- Dieses Gerät nicht in Betrieb nehmen, wenn das Adapterkabel oder der Stecker defekt ist, wenn Fehlfunktionen vorliegen, das Gerät heruntergefallen oder beschädigt ist, wenn es im Freien gestanden hat oder ins Wasser gefallen ist. Reparaturen sind prinzipiell von befugten Wartungseinrichtungen vorzunehmen.

EN

DE

FR

ES

PT

IT

NL

SV

NO

DA

FI

EL

TR

CS

SL

SK

HU

RO

BG

PL

JA

RU

EN

DE

FR

ES

PT

IT

NL

SV

NO

DA

FI

EL

TR

CS

SL

SK

HU

RO

BG

PL

JA

RU

- Dieses Produkt ist für den Einsatz im Freien ungeeignet. Für einen einwandfreien Betrieb darf eine Umgebungstemperatur von 40°C nicht überschritten werden.
- Das Gerät während des Ladevorgangs nicht in Betrieb nehmen.
- Die Ladestation an einem Ort platzieren, wo jeglicher Kontakt mit Hitze, Flammen und Flüssigkeiten ausgeschlossen werden kann.
- Keinerlei Gegenstände in Geräteöffnungen einführen. Das Gerät nicht einsetzen, falls eine der Öffnungen blockiert ist.
- Das Gerät darf nicht zum Aufsaugen von Metallgegenständen (Münzen, Schrauben, Nägel, Zwecken u. dgl.) verwendet werden.
- Darauf achten, dass die Bürste an der Düse sauber ist, um Kratzspuren auf empfindlichen Böden zu vermeiden.
- Das Gerät ist nach jedem Gebrauch zu leeren. Halten Sie es frei von Staub, Fusseln, Haaren und sonstigem Material, das den Luftstrom hemmen könnte.
- Haare, lose Kleidungsstücke und Körperteile nicht

in die Nähe von Öffnungen oder beweglichen Teilen des Geräts bringen, insbesondere nicht in die Nähe des Saugbereichs.

- Die Saugdüse während des Gebrauchs keinesfalls in Gesichtsnähe (v. a. Augen und Ohren) bringen.
- Das Gerät nur in Betrieb nehmen, wenn Filter und Staubbehälter montiert sind.
- Beim Einsatz in Treppen vorsichtig arbeiten, um Stürze zu vermeiden.
- Die Akku-Ladekontakte an Staubsauger und Ladestation müssen sauber und frei von Rückständen sein.
- Ausschließlich die Ladestation und den WS-Adapter verwenden, der mit dem Gerät mitgeliefert wurde. Keine Teile verwenden, die nicht von Nilfisk stammen oder empfohlen werden.

### 3. Gebrauchsanleitung

#### 3.1 Ein-/Ausschalten

##### 3.1.1 Einschalten

Zum Einschalten des Geräts den Ein/Aus-Schalter in die untere Stellung bringen. **HINWEIS:** Li-Ion-Modelle bieten zwei Geschwindigkeitseinstellungen. Mittlere Stellung = niedrige Geschwindigkeit, untere Stellung = hohe Geschwindigkeit.

Vor dem erstmaligen Gebrauch des Produktes den Akku völlig aufladen.

- Das Produkt ausschalten (Position OFF), wenn der Akku leer ist. Der Akku wird zerstört, falls der Produkt in Position "ON" beiseite gestellt wird.

- NiMH Modelle: Der Akku ist nach 16 Stunden voll aufgeladet. Ein längeres Laden mag die Lebensdauer des Akkus reduzieren und schadhaft für die Umwelt sein.

### 3.1.2 Ausschalten

Zum Ausschalten des Geräts den Ein/Aus-Schalter in die obere Stellung bringen.

## 3.2 Arbeiten mit dem Staubsauger – Vorbereitungen

Kontrollieren, dass sich sämtliche Schalter in der AUS-Stellung befinden.

1. Den Klappgriff ausklappen, bis er mit einem „Klick“ einrastet.
2. Die Bodenbürste anstecken (rastet mit Klickgeräusch ein).
3. Die Ladestation zusammenbauen.
4. Die Saugereinheit in das Stielgehäuse einsetzen.
5. Den Nilfisk Handy 2-in-1 für das erstmalige Aufladen in den Ladeständer stellen (siehe Abschnitt: Aufladen des Akkus)

### 3.3 Benutzung des Staubsaugers

Bei kurzen Pausen beim Trockensaugen können Sie den Staubsauger stehen lassen - ihn leicht vorneigen lassen bis er auf der Bodenbürste rastet.

**Vorsicht !** Den Staubsauger immer beim Stehen ausschalten, da die Bürste den Boden oder den Teppich zerstören mag.

### 3.4 Anzeigeleuchte (Li-Ion Modelle)

Akku voll aufgeladet	Blaue Leuchte an
Akku unter 20%	Blaue Leuchte blinkt
Akku schwach	Rote Leuchte blinkt
Bürstenmotor blockiert	Rote Leuchte blinkt 10 Sekunden lang (*)

(\*) Siehe Seite 14 für die Reinigung der Power-Bürste. Wenn die rote Leuchte noch blinkt, bedeutet dies, dass der Motor blockiert ist. Bitte kontaktieren Sie Service.

## 4. Aufladen des Akkus

In folgenden Fällen den Akku aufladen:

- Beim erstmaligen Gebrauch des Geräts nach dem Kauf.
- Wenn der Akku schwach oder die Saugleistung unzureichend ist.
- Beim Einsatz des Geräts nach längerem Nichtgebrauch (mehr als 1 Monat).

1. Den Adapter am Ladestand anschliessen
2. Die Saugereinheit in das Stielgehäuse einset-

zen Beim Einsetzen der Handeinheit in das Hauptgehäuse die Stabeinheit mit dem Ein/Aus-Schalter stets ausschalten.

Sicherstellen, dass keine Rückstände zwischen die Kontakte von Einzelmodulen und dem Hauptgehäuse geraten.

3. Den Nilfisk Handy 2-in-1 in den Ladeständer stellen Wird der Nilfisk Handy 2-in-1 nicht korrekt in den Ladeständer eingesetzt, findet kein Laden stattet, bzw. das Gerät droht umzukippen.

Das Laden nicht auf instabilen Flächen durchführen, da es zu Kontaktfehlern und damit zum Ausfall des Ladevorgangs kommen kann. Für den Ladeständer ist ein fester Untergrund zu wählen.

Beim Aufladen des Akkus auf das Stromkabel achten (Stolpergefahr).

4. Den Stromstecker an die Wandsteckdose anschließen Wenn der Stromstecker des Akkuladers an die WS-Steckdose angeschlossen ist, leuchtet die Anzeigeleuchte.

Laden	Rote Leuchte an
Laden beendet	Blaue Leuchte an
Schlechte Batterie	Blaue und rote Leuchten blinken abwechselnd (**)
(**) Bitte kontaktieren Sie Service.	

Beim Laden kann sich das Gehäuse erhitzen. Dies ist nicht besorgniserregend.

### 4.1 Ladezeit

	Stunden
NiMH Modelle	16
Li-Ion Modelle	4 / 6 (25.2V)

## 5. Entleeren des gesaugten Materials

- Das aufgesaugte Material möglichst oft entleeren. Wenn sich am Filter Staub festsetzt, wird die Saugleistung beeinträchtigt, und es droht eine Überlastung des Motors.
- Vor dem Entleeren des Saugmaterials das Gerät prinzipiell ausschalten.

1. Den Staubbehälter lösen.
2. Die Filter herausziehen.
3. Den Staubbehälter leeren.
4. Die Filter in der richtigen Reihenfolge und Position wieder einsetzen.
5. Den Staubbehälter wieder in das Gerät einsetzen.

EN

**Vorsicht!**

Nicht zu viel Staub auf einmal und keine großen Gegenstände saugen. Es könnte ansonsten zur Verstopfung der Ansaugöffnung und zum Verlust der Saugleistung kommen.

DE

Keine Brennstoffe, Benzin oder Zigarettenstummel aufsaugen. Es besteht Feuergefahr.

FR

ES

Staub regelmäßig leeren, um Geräteschäden zu vermeiden.

PT

IT

## 6. Wartung und Instandhaltung

Vor der Aufnahme von Instandhaltungsarbeiten prinzipiell den Strom abschalten und den Stecker für die Ladeinheit abziehen.

NL

SV

### 6.1 Saugereinheit, Stielgehäuse, Ladestation

Mit einem trockenen, weichen Lappen Schmutz vom Gerät abwischen.

NO

DA

Bei hartnäckigem Schmutz etwas neutrales Reinigungsmittel mit Wasser verdünnen, damit einen weichen Lappen befeuchten und den Schmutz entfernen. Mit einem trockenen Lappen nachwischen.

FI

EL

Keinesfalls Lösungsmittel wie Verdüner, Benzol oder Reinigungssprays verwenden.

TR

CS

### 6.2 Staubbehälter

Im Staubbehälter angesammelten Staub entfernen und den Behälter mit lauwarmem Wasser ausspülen. Für den Wiedereinbau sicherstellen, dass der Staubbehälter völlig trocken ist.

SL

SK

### 6.3 Filter

Die Filter keinesfalls in der Waschmaschine waschen.

Zum Trocknen kein Heißluftgebläse (Trockner, Haartrockner) verwenden.

HU

Bei hartnäckigem Schmutz oder verminderter Saugleistung nach folgender Anleitung waschen:

RO

1. Als Erstes den Staub entfernen
2. Mit Wasser spülen
3. Die Filter müssen vollständig getrocknet sein, bevor die Teile wieder eingebaut werden können.

BG

PL

### 6.4 Power-Bürste

Wenn Fransen oder Haare in der Bürste festsitzen, muss eine Wartung durchgeführt werden.

JA

RU

#### Regelmäßige Instandhaltung

Die Bürste langsam von Hand drehen und fest

sitzende Fremdkörper rund um die Bürste entfernen.

#### **Instandhaltung: Power-Bürste lässt sich nicht von Hand drehen**

1. Das Schloss der Bürstenabdeckung zur Position  schieben, das Schloss halten und die Abdeckung entfernen.
2. Die Drehbürste anheben und die Bandrolle vom Band abnehmen.
3. Die rotierende Bürste herausnehmen und die Blockierung beseitigen. Sämtlichen Schmutz entfernen.
4. Die rotierende Bürste wieder einbauen. Abschließend kontrollieren, dass die Bürstenabdeckung ordentlich fixiert ist und sich die rotierende Bürste einwandfrei dreht.

## 7. Produktentsorgung

Wenn die Akkupacks keine Ladung mehr behalten, ist das Ende der Produktlebensdauer erreicht.

Die Akkupacks sind nicht auswechselbar. Nach dem Entfernen der Akkupacks ist das Gerät der Entsorgung zuzuführen.

Vor der Entsorgung des Geräts müssen die wieder aufladbaren Akkupacks herausgenommen und in Übereinstimmung mit geltenden Bundes- und Ländergesetzen (siehe unten) entsorgt werden.

**ACHTUNG:** Vor Entnahme der Akkus den Staubsauger von der Ladestation trennen und die Akkus entladen.

1. Das Gehäuse mit einem Schraubenzieher aufschrauben.
2. Die Drähte durchtrennen, sodass das Akkufach von der Einheit gelöst ist. Sichtbare Metallflächen mit Klebeband abdecken.
3. Das Akkufach mitsamt Motor herausnehmen. Die Akkukonsole abschrauben. Den Akku aus der Einheit nehmen. **ACHTUNG:** Es ist verboten, Akkus zu zerstören oder zu verbrennen (Explosionsgefahr bei hohen Temperaturen).

**ACHTUNG!** -- Feuer- und Verletzungsgefahr:

Die beiden Anschlüsse des Akkupacks keinesfalls mit Metallgegenständen und/oder Körperteilen in Berührung bringen; es besteht Kurzschlussgefahr. Keinen Versuch unternehmen, Akkupacks zu zerstören oder auseinander zu nehmen, bzw. Bauteile zu entfernen. Akkus sind einer sachgerechten Wiederverwertung bzw. Entsorgung zuzuführen. Akkupacks von Kindern fernhalten.

## 8. Gewährleistung, Service

Für diesen Nilfisk „Handy 2-in-1“ Staubsauger mit wieder aufladbarem Akku gilt eine 2-Jahres-Gerätegarantie auf Motor, Adapter, Schalter und Gehäuse. Für Akkus, Filter, Bodenbürsten und sonstiges Zubehör gilt eine 12-monatige Garantie, und zwar ausschließlich auf Herstellungsmängel (keine Haftung für Verschleiß-/Abnutzungsschäden).

Die Gewährleistung umschließt Ersatzteile und Arbeitskosten und deckt Herstellungs- und Materialmängel, die bei normalem Haushaltsgebrauch auftreten können.

Für Serviceleistungen unter Garantie gilt die Voraussetzung, dass der beanstandete Mangel erwiesenermaßen innerhalb der vereinbarten Gewährleistungsfrist aufgetreten ist (als Nachweis gilt ein ordentlich ausgefülltes Garantiezertifikat oder ein Kaufbeleg mit Firmen- und Datumstempel sowie Modellnennung) und dass es sich bei dem Gerät um ein von Nilfisk vertriebenes Neugerät handelt. Wird eine Mängelreparatur nötig, muss sich der Kunde auf eigene Kosten mit Nilfisk in Verbindung setzen, um sich an einen Servicebetrieb vermitteln zu lassen. Nach Durchführung der notwendigen Reparaturen wird der Staubsauger an den Kunden retourniert, und zwar auf Kosten und Verantwortung von Nilfisk.

### Haftungsausschluss

- Übliche(r) Verschleiß und Abnutzung von Zubehör und Filtern.
- Mängel und Schäden, die direkt oder indirekt als Folge von unsachgemäßem Gebrauch entstehen (Beispiele: Aufsaugen von Schutt, heißer Asche oder Teppichpulver).
- Missbräuchliche Nutzung, Verlust oder Nichtbeachtung der in der Gebrauchsanleitung aufgeführten Instandhaltungserfordernisse.
- Einsatz des Geräts bei Wohnraumrenovierungen.
- Einsatz des Geräts für Aufsaugen von Wasser, Gipsstaub oder Sägespänen.

Vom Haftungsausschluss betroffen sind ferner falsche bzw. unzureichende Konfigurationen – z. B. bzgl. der Einstellungen und Anschlüsse –, Feuerschäden, Feuer, Blitzschlag, ungewöhnliche Spannungsschwankungen und ähnliche elektrische Störungen (defekte Sicherungen, defekte E-Installation in der Stromzuleitung), sowie alle allgemeinen Defekte und Schäden, die Nilfisk als eine Folge von Ursachen erachtet, die keinen Herstellungs- oder Materialfehlern zuzuschreiben sind.

### Verlust des Gewährleistungsanspruchs

- Bei von Nilfisk-fremden Teilen verursachten Defekten.
- Bei Entfernung der Geräteseriennummer vom Staubsauger.
- Bei Reparaturen des Staubsaugers durch einen von Nilfisk nicht befugten Händler.
- Bei Einsatz des Geräts in gewerblichen Umgebungen (z. B. Bauunternehmer, Reinigungsfirmen, Handel, jeglicher Gebrauch außerhalb privater Haushalte).

### Geltungsraum der Gewährleistungspflicht

Dänemark, Schweden, Norwegen, Großbritannien, Irland, Belgien, Niederlande, Frankreich, Deutschland, Polen, Russland, Österreich, Schweiz, Spanien, Portugal, Australien und Neuseeland, Estland, Lettland, Litauen, Ungarn, Griechenland, Slowenien, Slowakei, Tschechische Republik, Italien, Finnland, Bulgarien, Rumänien und Türkei.

EN

DE

FR

ES

PT

IT

NL

SV

NO

DA

FI

EL

TR

CS

SL

SK

HU

RO

BG

PL

JA

RU

EN

## 9. Technische Spezifikationen

DE

FR

ES

PT

IT

NL

SV

NO

DA

FI

EL

TR

CS

SL

SK

HU

RO

BG

PL

JA

RU

		Handy 2-in-1 14.4 V			Handy 2-in-1 18 V			Handy 2-in-1 25.2 V		
		EU	UK	JP	EU	UK	JP	EU	UK	JP
Spannung	V	230	230- 240	100	230	230- 240	100	230	230- 240	100
Nennfrequenz	Hz	50		50/60	50		50/60	50		50/60
Batteriekapazität	mAh	1800			2000			2000		
Saugleistung, handgehalten	W	11			13			19		
Batteriespannung	V	14,4			18			25,2		
Laufzeit hoch/niedrig	Min.	18			20/35			20/40		
Schalldruckpegel, IEC 60704-2-1	dB (A)	74±2			78±2			79±2		
Staubaufnahme, IEC 312	%	24			37			41		
Schutzklasse	-	IP20								
Schutzart	-	II								
Staubbeutelkapazität	l	0,5								
Breite	mm	15								
Tiefe	mm	26								
Höhe	mm	110								
Gewicht, nur Staubsauger	kg	4,1			3,8			3,9		

## 10. Zubehörsatz

Nur bei ausgewählten Modellen. Vgl. [www.nilfisk.com](http://www.nilfisk.com).

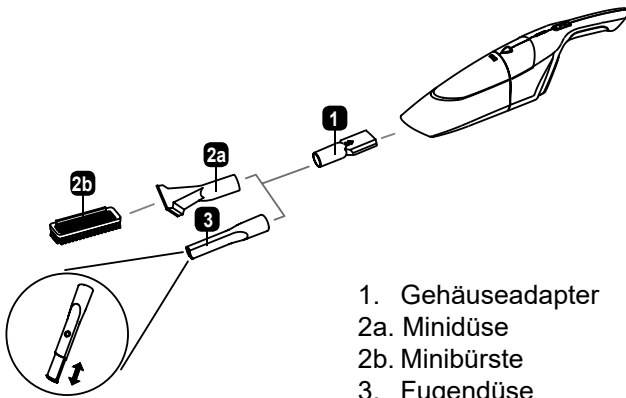

1. Gehäuseadapter
- 2a. Minidüse
- 2b. Minibürste
3. Fugendüse

Setzen Sie den Gehäuseadapter (1) auf die Düsenöffnung des Handgeräts. Er dient als Adapter zum Anschluss von Zubehörteilen für unterschiedliche Aufgaben. Ziehen Sie den Adapter zum Entfernen einfach von der Öffnung ab. Setzen Sie das gewünschte Zubehörteil (Minidüse (2a) mit oder ohne Minibürste (2b) oder Fugendüse (3)) direkt auf den Adapter am Handgerät. Ziehen Sie kräftig am Zubehörteil nach außen, um es wieder abzunehmen.

### Minibürste:

Schieben Sie die Minibürste (2b) in die Minidüse (2a).

Nutzen Sie die Minibürste zum Reinigen von Tischen und Aufnehmen von Haaren, Krümeln oder Textilfasern von Sofas oder Teppichen.

### Fugendüse:

Setzen Sie die Fugendüse (3) in den Gehäuseadapter (1) ein.

Sie dient dem Entfernen von Staub und Haaren in engen, nur schwer zugänglichen Bereichen wie Ecken oder flachen Hohlräumen.

### Reinigung und Wartung:

Wischen Sie die Zubehörteile mit einem trockenen, weichen Tuch sauber.

Bei hartnäckigem Schmutz verwenden Sie einen weichen, mit Wasser und wenig neutraler Seife angefeuchteten Lappen. Reiben Sie die Teile anschließend mit einem trockenen Tuch ab.

Verwenden Sie kein Seifenpulver, Reinigungsmittel, Lösungsmittel, Benzol oder Sprühreiniger.

Trocknen Sie alle Teile unverzüglich ab.

Stellen Sie sicher, dass nach der Reinigung kein Wasser mehr auf den Zubehörteilen vorhanden ist.

## 11. Konformitätserklärung

Wir,

Nilfisk A/S  
Kornmarksvej 1  
DK-2605 Broendby  
DÄNEMARK

erklären hiermit, dass das

Produkt: Batteriebetriebenen Staubsauger  
Beschreibung: 100-240V, 50/60 Hz, IPX0  
Typ: Handy 2-in-1

den folgenden Normen entspricht::

EN 60335-1:2012+A11:2014  
EN 60335-2-2:2010+A11:2012+A1:2013  
EN 61558-1:2005+A1:2009  
EN 61558-2-16:2009+1:2013  
EN 55014-1:2006+A1:2009+A2:2011  
EN 55014-2:1997+A1:2001+A2:2008  
EN 61000-3-2:2014  
EN 61000-3-3:2013  
EN 50581:2012

Konformität mit den folgenden Richtlinien:

2014/35/EU  
2014/30/EU  
2011/65/EU  
2009/125/EC  
278/2009/EC  
1275/2008/EC

Hadsund, 18-09-2017

  
Esben Graff  
VP Portfolio Management, Consumer

EN

DE

FR

ES

PT

IT

NL

SV

NO

DA

FI

EL

TR

CS

SL

SK

HU

RO

BG

PL

JA

RU

EN

**12. WEEE**

DE

**English****WEEE - Waste of Electric and Electronic**

The symbol  on the product and the batteries indicates that they may not be treated as household waste. Instead they shall be handed over to the applicable collection point for the recycling of electrical and electronic equipment. By ensuring this product and the batteries are disposed of correctly, you will help prevent potential negative consequences for the environment and human health, which could otherwise be caused by inappropriate waste handling. For more detailed information about recycling, please contact your local city office, your household waste disposal service or the shop where you purchased the product.

FR

ES

PT

IT

NL

SV

NO

DA

FI

EL

TR

CS

SL

SK

HU

RO

BG

PL

JA

RU

**Deutsch****Entsorgung von Elektro- und Elektronikgeräten**

Die Kennzeichnung  am Produkt sowie an den Akkus verweist darauf, dass eine Entsorgung über den Hausmüll untersagt ist. Die bezeichneten Komponenten/Geräte sind in dafür vorgesehenen Sammelstellen für elektrische/elektronische Altgeräte abzugeben. Durch die sachgerechte Entsorgung dieses Produkts und der Akkus tragen Sie dazu bei, potenzielle Umwelt- und Gesundheitsgefährdungen zu vermeiden, die bei einer unsachgerechten Abfallaufbereitung auftreten können. Ausführliche Auskünfte zur Altstoffrückgewinnung erhalten Sie von der Stadt-/Kommunalverwaltung, Ihrer Abfallentsorgungseinrichtung oder im Geschäft, in dem das Produkt erworben wurde.

**Français****DEEE – Déchets d'équipements électriques et électroniques**

Le symbole  sur le produit et les batteries indique qu'il ne faut pas les traiter comme des déchets ménagers. Au lieu de cela, il faut les remettre au point de collecte approprié pour le recyclage des équipements électriques et électroniques. En veillant à ce que ce produit et les batteries soient correctement mis au rebut, vous contribuerez à éviter les éventuelles conséquences négatives pour l'environnement et la santé des personnes qui pourraient résulter sans cela d'un traitement inapproprié des déchets. Pour obtenir des informations plus détaillées sur le recyclage, veuillez contacter les services municipaux dont vous dépendez, les services responsables de l'enlèvement des ordures ménagères dans votre localité, ou le magasin où vous avez acheté le produit.

**Español****RAEE - Residuos de aparatos eléctricos y electrónicos**

El símbolo  en el producto y en las baterías indica que no debe tratarse como basura. Debe llevarse al punto para recogida y reciclaje de equipos eléctricos y electrónicos. Al asegurarse de que se deshace correctamente de este producto y de las baterías, ayuda a prevenir consecuencias negativas para el medioambiente y para la salud, que pueden producirse cuando los residuos no se procesan adecuadamente. Para obtener información más detallada acerca del reciclaje, póngase en contacto con su ayuntamiento, su servicio de recogida de basura o la tienda en la adquirió el producto.

**Português****REEE – Resíduos de Equipamentos Elétricos e Eletrônicos**

O símbolo  no produto e nas baterias indica que estes componentes não podem ser tratados como resíduos domésticos. Pelo contrário, devem ser entregues num ponto de recolha aplicável para reciclagem de equipamentos eléctricos e electrónicos. Assegurando que este produto e as baterias são eliminados correctamente, ajudará a evitar possíveis consequências adversas para o ambiente e a saúde humana que, de outra forma, poderiam ser provocadas por um tratamento incorrecto dos resíduos. Para obter informações mais detalhadas acerca da reciclagem, contacte o gabinete adequado da sua cidade, os serviços de eliminação de resíduos domésticos da sua área ou a loja onde adquiriu o produto.

**Italiano****WEEE – Corretto smaltimento del prodotto (rifiuti elettrici ed elettronici)**

Il simbolo  riportato sul prodotto e sulle batterie indica che essi non possono essere smaltiti come normali rifiuti domestici. Per evitare eventuali danni all'ambiente o alla salute causati dall'inopportuno smaltimento dei rifiuti, si invita l'utente a riciclare prodotto e batterie presso l'apposita struttura preposta allo smaltimento di apparecchiature elettriche ed elettroniche. Per informazioni più dettagliate in merito alle pratiche di riciclaggio, contattare il competente ufficio locale, il servizio smaltimento rifiuti domestici o il rivenditore presso il quale è stato effettuato l'acquisto.



## HEAD QUARTER

### DENMARK

Nilfisk A/S  
Kornmarksvej 1  
DK-2605 Broendby  
Tel.: (+45) 4323 8100  
Website: www.nilfisk.com

## SALES COMPANIES

### ARGENTINA

Nilfisk srl.  
Edificio Central Park  
Herrera 1855, 6th floor/604  
Ciudad de Buenos Aires  
Tel.: (+54) 11 6091 1571  
Website: www.consumer.nilfisk.com.ar

### AUSTRALIA

Nilfisk Pty Ltd  
Unit 1/13 Bessemer Street  
Blacktown NSW 2148  
Tel.: (+61) 2 98348100  
Website: www.consumer.nilfisk.com.au

### AUSTRIA

Nilfisk GmbH  
Metzgerstrasse 68  
5101 Bergheim bei Salzburg  
Tel.: (+43) 662 456 400 90  
Website: www.nilfisk.at

### BELGIUM

Nilfisk n.v.s.a.  
Riverside Business Park  
Boulevard Internationalelaan 55  
Bâtiment C3/C4 Gebouw  
Bruxelles 1070  
Tel.: (+32) 24 67 60 50  
Website: www.consumer.nilfisk.be

### BRAZIL

Nilfisk do Brasil  
Av. Eng. Luis Carlos Berrini, 550  
40 Andar, Sala 03  
SP - 04571-000 Sao Paulo  
Tel.: (+11) 3959-0300 / 3945-4744  
Website: www.nilfisk.com.br

### CANADA

Nilfisk Canada Company  
240 Superior Boulevard  
Mississauga, Ontario L5T 2L2  
Tel.: (+1) 800-668-8400  
Website: www.nilfisk.ca

### CHILE

Nilfisk S.A. (Comercial KCS Ltda)  
Salar de Llamara 822  
8320000 Santiago  
Tel.: (+56) 2684 5000  
Website: www.nilfisk.cl

### CHINA

Nilfisk  
4189 Yindu Road  
Xinzhuang Industrial Park  
201108 Shanghai  
Tel.: (+86) 21 3323 2000  
Website: www.nilfisk.cn

### CZECH REPUBLIC

Nilfisk s.r.o.  
VGP Park Horní Počernice  
Do Certous 1/2658  
193 00 Praha 9  
Tel.: (+420) 244 090 912  
Website: www.consumer.nilfisk.cz

### DENMARK

Nilfisk A/S  
Kornmarksvej 1  
2605 Broendby  
Tel.: (+45) 4323 4050  
Website: www.consumer.nilfisk.dk

### FINLAND

Nilfisk Oy Ab  
Koskelontie 23 E  
02920 Espoo  
Tel.: (+358) 207 890 600  
Website: www.consumer.nilfisk.fi

### FRANCE

Nilfisk SAS  
26 Avenue de la Baltique  
Villebon sur Yvette  
91978 Courtaboeuf Cedex  
Tel.: (+33) 169 59 87 24  
Website: www.consumer.nilfisk.fr

### GERMANY

Nilfisk GmbH  
Guido-Oberdorfer-Straße 2-10  
89287 Bellenberg  
Tel.: (+49) (0)7306/72-444  
Website: www.consumer.nilfisk.de

### GREECE

Nilfisk A.E.  
Αναταύσεως 29  
Κορωπί Τ.Κ. 194 00

Tel.: (30) 210 9119 600  
Website: www.consumer.nilfisk.gr

### HOLLAND

Nilfisk B.V.  
Versterkerstraat 5  
1322 AN Almere  
Tel.: (+31) 036 5460760  
Website: www.consumer.nilfisk.nl

### HONG KONG

Nilfisk Ltd.  
2001 HK Worsted Mills  
Industrial Building  
31-39, Wo Tong Tsui St.  
Kwai Chung, N.T.  
Tel.: (+852) 2427 5951  
Website: www.nilfisk.com

### HUNGARY

Nilfisk Kft.  
II. Rákóczi Ferenc út 10  
2310 Szigetszentmiklós-Lakihegy  
Tel.: (+36) 24 475 550  
Website: www.nilfisk.hu

### INDIA

Nilfisk India Limited  
Pramukh Plaza, 'B' Wing, 4th floor, Unit No. 403  
Cardinal Gracious Road, Chakala  
Andheri (East) Mumbai 400 099  
Tel.: (+91) 22 6118 8188  
Website: www.nilfisk.in

### IRELAND

Nilfisk  
1 Stokes Place  
St. Stephen's Green  
Dublin 2  
Tel.: (+35) 3 12 94 38 38  
Website: www.nilfisk.ie

### ITALY

Nilfisk SpA  
Strada Comunale della Braglia, 18  
26862 Guardamiglio (LO)  
Tel.: (+39) (0) 377 414021  
Website: www.nilfisk.it

### JAPAN

Nilfisk Inc.  
1-6-6 Kita-shinyokohama, Kouhoku-ku  
Yokohama, 223-0059  
Tel.: (+81) 45548 2571  
Website: www.nilfisk.com

### MALAYSIA

Nilfisk Sdn Bhd  
Sd 33, Jalan KIP 10  
Taman Perindustrian KIP  
Sri Damansara  
52200 Kuala Lumpur  
Tel.: +603 6275 3120  
Website: www.nilfisk.com

### MEXICO

Nilfisk de Mexico, S. de R.L. de C.V.  
Pirineos #515 Int.  
60-70 Microparque  
Industrial WSantiago  
76120 Queretaro  
Tel.: (+52) (442) 427 77 00  
Website: www.nilfisk.com

### NEW ZEALAND

Nilfisk Limited  
Suite F, Building E  
42 Tawa Drive  
0632 Albany Auckland  
Tel.: (+64) 9 414 1996  
Website: www.nilfisk.com

### NORWAY

Nilfisk AS  
Bjørnerudveien 24  
1266 Oslo  
Tel.: (+47) 22 75 17 80  
Website: www.consumer.nilfisk.no

### PERU

Nilfisk S.A.C.  
Calle Boulevard 162, Of. 703, Lima 33- Perú  
Lima  
Tel.: (51) 435-6840  
Website: www.nilfisk.com

### POLAND

Nilfisk Sp. Z.O.O.  
Millenium Logistic Park  
ul. 3 Maja 8, Bud. B4  
05-800 Pruszków  
Tel.: (+48) 22 738 3750  
Website: www.consumer.nilfisk.pl

### PORTUGAL

Nilfisk Lda.  
Sintra Business Park  
Zona Industrial Da Abrunheira  
Edifício 1, 1º A  
P2710-089 Sintra  
Tel.: (+351) 21 911 2670  
Website: www.nilfisk.pt

### RUSSIA

Nilfisk LLC  
Vyatskaya str. 27, bld. 7/1st

127015 Moscow  
Tel.: (+7) 495 783 9602  
Website: www.consumer.nilfisk.ru

### SINGAPORE

Den-Sin  
22 Tuas Avenue 2  
639453 Singapore  
Tel.: (+65) 6268 1006  
Website: www.densin.com

### SLOVAKIA

Nilfisk s.r.o.  
Bancíkovej 1/A  
SK-821 03 Bratislava  
Tel.: (+421) 910 222 928  
Website: www.consumer.nilfisk.sk

### SOUTH AFRICA

Nilfisk (Pty) Ltd  
Kimbult Office Park, 9 Zeiss Road  
Laser Park, Honeydew  
Johannesburg  
Tel.: (+27) 118014600  
Website: www.nilfisk.co.za

### SOUTH KOREA

Nilfisk Korea  
3F Duksoo B/D, 317-15  
Sungsoo-Dong 2Ga  
Sungdong-Gu, Seoul  
Tel.: (+82) 2497 8636  
Website: www.nilfisk.co.kr

### SPAIN

Nilfisk S.A.U  
Paseu del Rengle, 5 Planta. 9-10  
08302 Mataró  
Tel.: (34) 93 741 2400  
Website: www.consumer.nilfisk.es

### SWEDEN

Nilfisk AB  
Täljegårdsgatan 4  
431 53 Mölndal  
Tel.: (+46) 31 706 73 00  
Website: www.consumer.nilfisk.se

### SWITZERLAND

Nilfisk AG  
Ringstrasse 19  
Kircheberg/Industri Stelz  
9500 Wil  
Tel.: (+41) 71 92 38 444  
Website: www.consumer.nilfisk.ch

### TAIWAN

Nilfisk Ltd  
Taiwan Branch (H.K)  
No. 5, Wan Fang Road  
Taipei  
Tel.: (+88) 6227 00 22 68  
Website: www.nilfisk.tw

### THAILAND

Nilfisk Co. Ltd.  
89 Soi Chokechai-Ruammitr  
Viphavadee-Rangsit Road  
Ladyao, Jatuchak, Bangkok 10900  
Tel.: (+66) 2275 5630  
Website: www.nilfisk.co.th

### TURKEY

Nilfisk A.S.  
Serifali Mh. Bayraktar Bulv. Sehit Sk. No:7  
Umraniye, 34775 Istanbul  
Tel.: +90 216 466 94 94  
Website: www.consumer.nilfisk.com.tr

### UNITED ARAB EMIRATES

Nilfisk Middle East Branch  
SAIF-Zone  
P.O. Box 122298  
Sharjah  
Tel.: (+971) (0) 655-78813  
Website: www.nilfisk.com

### UNITED KINGDOM

Nilfisk Ltd.  
Nilfisk House, Bowerbank Way  
Gilwilly Industrial Estate, Penrith  
Cumbria CA11 9BQ  
Tel.: (+44) (0) 1768 868995  
Website: www.consumer.nilfisk.co.uk

### UNITED STATES

Nilfisk Inc.  
14600 21st Avenue North  
Plymouth, MN-55447  
Tel.: (+1) 800-989-2235  
Website: www.nilfisk.com

### VIETNAM

Nilfisk Vietnam  
No. 51 Doc Ngu Str.  
P. Vinh Phuc, Q.Ba Dinh  
Hanoi  
Tel.: (+84) 761 5642  
Website: www.nilfisk.com