

Handy 2-in-1

Instructions for use





Nilfisk

Handy 2-in-1

Ⓔ	Operating Instructions	3
Ⓓ	Betriebsanleitung	10
Ⓕ	Instructions d'utilisation	18
Ⓔ	Instrucciones de manejo	26
⒫	Instruções de operação	33
Ⓘ	Istruzioni sull'uso	41
Ⓖ	Gebruiksaanwijzing	48
Ⓔ	Instruktionsbok	55
Ⓖ	Instruksjonsbok	62
Ⓓ	Instruktionsbog	69
Ⓕ	Käyttöohje	76
Ⓔ	Οδηγίες χρήσης	83
Ⓗ	Kullanım Kılavuzu	91
Ⓒ	Návod k obsluze	99
Ⓔ	Navodila za uporabo	106
Ⓔ	Návod na použitie	113
Ⓗ	Használati útmutató	120
Ⓗ	Instrucțiuni de utilizare	127
Ⓖ	Инструкции за употреба	134
⒫	Instrukcja użycia	142
Ⓗ	取扱説明書	149
Ⓗ	Инструкция по эксплуатации	156
	WEEE	164-167

Survey

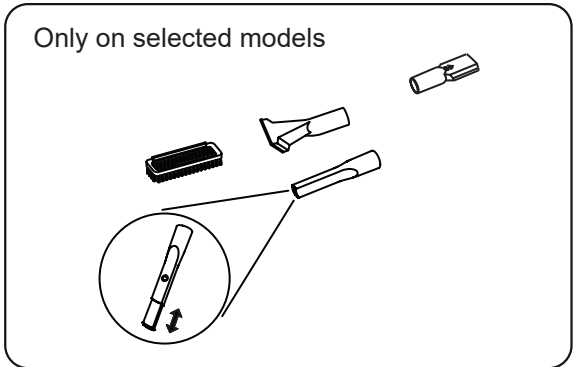
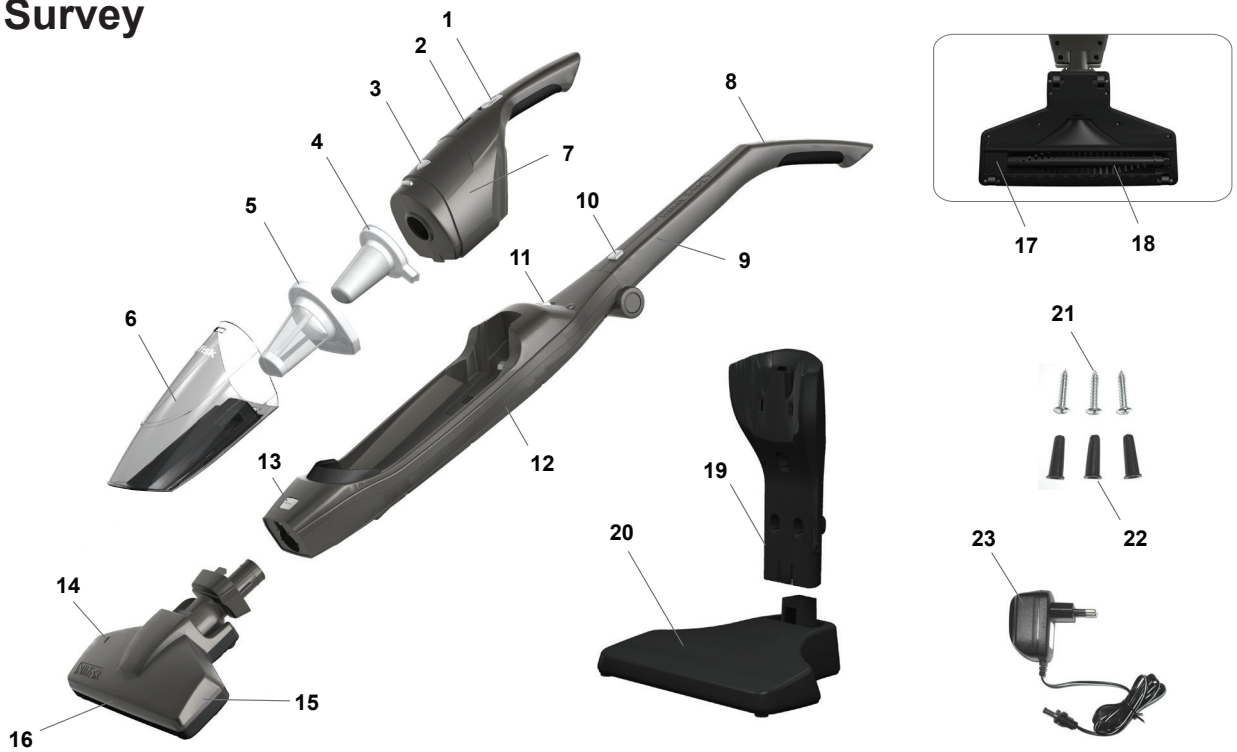

Prepare your vacuum cleaner



Using your vacuum cleaner

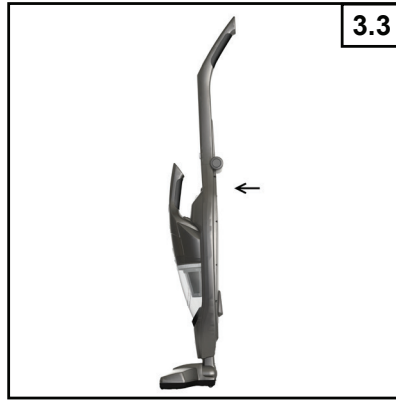

Charging the battery

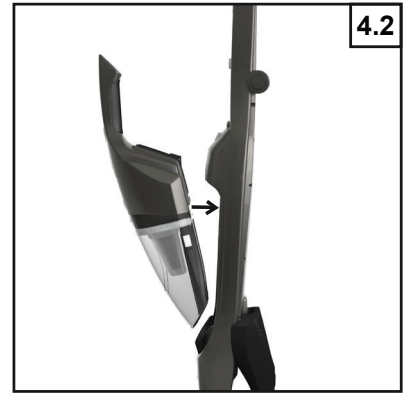

Waste disposal

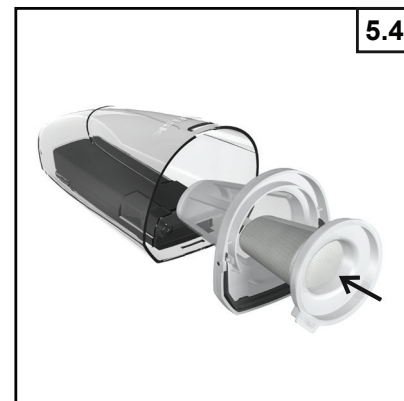
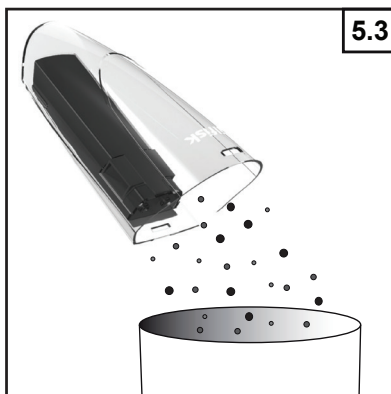
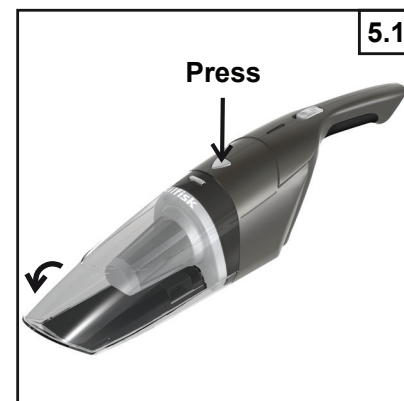

Service and maintenance

6.4.1

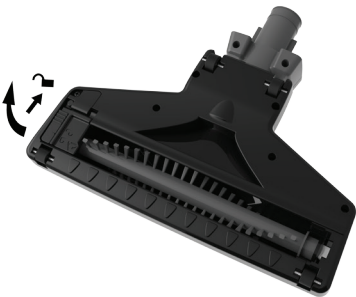

6.4.2

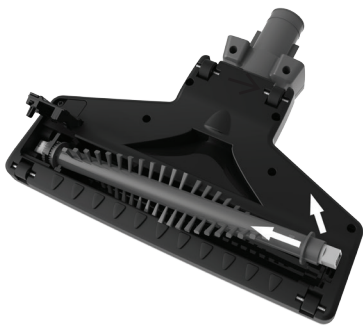

6.4.3



Attach the belt

6.4.4

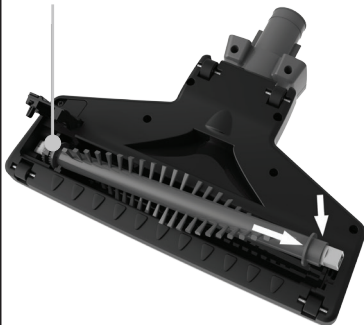

6.4.4

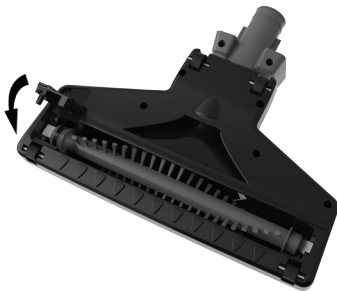

Product disposal

7.1



7.2

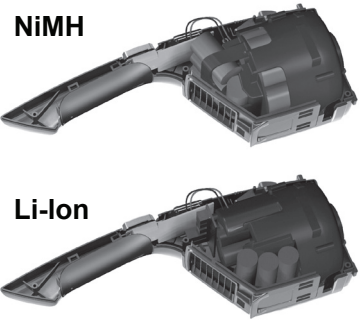

NiMH

Li-Ion

7.3

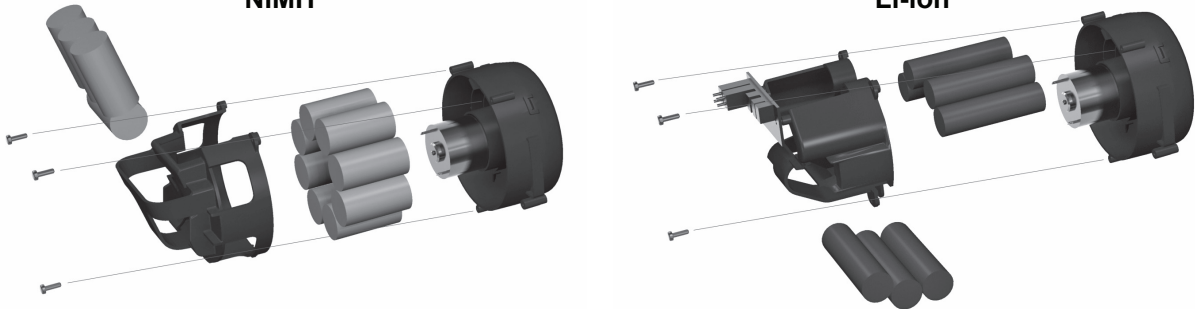

EN

DE

FR

ES

PT

IT

NL

SV

NO

DA

FI

EL

TR

CS

SL

SK

HU

RO

BG

PL

JA

RU

Table des matières

1. Aperçu	18
2. Instructions pour la sécurité	18
3. Instructions d'utilisation	21
4. Charge de la batterie	21
5. Elimination des déchets	22
6. Réparations et maintenance	22
7. Mise au rebut du produit	23
8. Garantie et service	23
9. Caractéristiques techniques	24
10. Kit d'accessoires	25
11. Déclaration	25
12. WEEE	164

1. Aperçu

1	Interrupteur de marche/arrêt (unité manuelle)
2	Témoin indicateur de charge
3	Bouton de déblocage du compartiment à poussière
4	Filtre secondaire
5	Filtre primaire
6	Compartiment à poussière
7	Unité aspirante
8	Interrupteur de marche/arrêt (appareil à manche)
9	Poignée pliante
10	Bouton de verrouillage de la poignée
11	Bouton de déblocage de l'appareil manuel
12	Corps de manche
13	Bouton de verrouillage de la brosse pour planchers
14	Indicateur de brosse à planchers
15	Brosse à planchers
16	Témoin lumineux (seulement sur les modèles Li-Ion)
17	Capot de brosse rotative
18	Brosse rotative
19	Support de chargeur
20	Socle chargeur
21	Vis pour montage mural
22	Ancrages pour montage mural
23	Adaptateur
24	Kit d'accessoires (uniquement sur certains modèles)

2. Instructions pour la sécurité



- L'appareil peut être uti-

lisé par des enfants de 8 ans et plus et par des personnes à capacités physiques, sensorielles ou mentales réduites, ou manquant d'expérience et de connaissances, s'ils ont été formés et sont surveillés dans l'utilisation de l'aspirateur en toute sécurité et s'ils comprennent les risques encourus.

- Les enfants devront être surveillés pour faire en sorte qu'ils ne jouent pas avec l'appareil.
- Il ne faut pas confier le nettoyage et la maintenance « utilisateur » à des enfants sans surveillance.
- Ce produit est conçu pour aspirer de petites zones comportant uniquement des matières sèches ; ne l'utilisez pas pour aspirer de l'eau ou d'autres liquides.
- Les étincelles qui jaillissent à l'intérieur du moteur peuvent enflammer les vapeurs ou la poussière inflammables. Ne passez pas l'aspirateur ou n'utilisez pas ce produit à proximité de liquides inflammables ou combustibles (par ex. l'essence ou d'autres carburants,

- l'essence pour briquets, les produits de nettoyage, les peintures à base d'huile), les gaz (par ex. gaz naturel, hydrogène) ou les poussières explosives (par ex. poussier de charbon, poussière de magnésium, poussière de céréales, poudre à canon). N'aspirez rien qui soit en train de fumer ou de brûler (par ex. cigarettes, allumettes, cendres chaudes). N'aspirez jamais de matières toxiques, car les vapeurs ou la poussière peuvent constituer un risque pour la santé.
- Ce produit n'est pas un jouet. Il doit être surveillé de près lorsqu'il est utilisé par des enfants, ou à proximité d'enfants ou d'animaux domestiques. N'utilisez jamais ce produit sur les animaux domestiques.
 - Utilisez uniquement l'adaptateur à courant alternatif original.
 - L'appareil ne doit être alimenté que par une source SELV (Safety Extra Low Voltage - très basse tension de sécurité).
 - N'utilisez jamais un aspirateur, un adaptateur pour courant alternatif ou un socle chargeur lorsque ceux-ci sont endommagés.
 - Etant donné que les blocs de batteries explosent à hautes températures, ne les mettez pas en pièces et ne les incinérez pas.
 - Ne branchez pas sur le secteur/ne débranchez pas du secteur l'alimentation électrique avec une main mouillée. Faites entièrement sécher le produit avant de le poser sur le socle chargeur.
 - Ne mettez pas le produit dans l'eau ou d'autres liquides, ou ne l'y laissez pas tomber. Si le produit tombe dans l'eau ou dans un autre liquide, n'y touchez pas ou n'essayez pas de le saisir dans l'eau.
 - Ne chargez pas le produit si le cordon d'alimentation électrique est coupé, ou si les fils sont à nu.
 - Tenez le cordon de l'adaptateur et le produit à distance des surfaces chauffées.
 - Pour déconnecter l'adaptateur à courant alternatif d'une prise électrique, tirez directement sur le socle de l'adaptateur, et non sur le cordon.
 - Ne sollicitez pas à l'excès

EN

DE

FR

ES

PT

IT

NL

SV

NO

DA

FI

EL

TR

CS

SL

SK

HU

RO

BG

PL

JA

RU

EN

le cordon de l'adaptateur à son point de raccordement au produit ; en effet, le cordon pourrait s'user et se rompre.

DE

FR

ES

PT

IT

NL

SV

NO

DA

FI

EL

TR

CS

SL

SK

HU

RO

BG

PL

JA

RU

- Si vous utilisez une rallonge avec ce produit, les caractéristiques nominales inscrites sur le jeu de cordons ou sur la rallonge doivent être au moins égales aux caractéristiques électriques nominales du produit.
- Ne faites pas fonctionner ce produit s'il comporte un cordon adaptateur ou une prise endommagés, s'il présente des dysfonctionnements, si on l'a laissé tomber ou s'il est endommagé, s'il est laissé en plein air ou si on l'a laissé tomber dans l'eau. Toutes les réparations doivent être effectuées par un centre technique agréé.
- N'utilisez pas ce produit en plein air. Pour obtenir un fonctionnement optimal, gardez le produit dans un local dont la température n'excède pas 40 °C (104 °F).
- N'utilisez pas le produit pendant qu'il est en charge.
- Conservez le socle char-

geur à un endroit où il ne sera pas exposé à la chaleur, à des flammes ou à des liquides.

- N'introduisez jamais d'objets dans aucun des orifices du produit. N'utilisez pas le produit si des orifices quelconques sont bloqués.
- N'utilisez pas le produit pour passer l'aspirateur sur des objets métalliques tels que des pièces de monnaie, des vis, des clous, des punaises, etc.
- Veillez à ce que les roues et la brosse placée sur la buse soient propres afin d'éviter de rayer les planchers sensibles.
- Videz le produit après chaque usage. Gardez-le exempt de poussière ou de tout ce qui est susceptible de réduire le débit de l'air.
- Tenez les cheveux, les vêtements amples, et les parties du corps à distance des orifices ou des pièces mobiles, et en particulier à l'écart de la partie du produit où s'effectue l'aspiration.
- Ne mettez jamais la buse aspirante près de votre visage, en particulier vos yeux et vos oreilles, pen-

dant que l'appareil est en marche.

- N'utilisez pas le produit sans que les filtres et le compartiment à poussière ne soient en place.
- Lorsque vous utilisez le produit dans des escaliers, prenez garde de ne pas tomber.
- Les bornes de charge des batteries situées sur l'aspirateur et sur le socle chargeur doivent être tenues propres et exemptes de débris.
- Utilisez uniquement le socle chargeur et l'adaptateur à courant alternatif fournis avec le produit. N'utilisez pas de pièces non livrées ou non recommandées par Nilfisk.

3. Instructions d'utilisation

3.1 Mise en marche et arrêt

3.1.1 Mise en marche

Mettez l'appareil en marche (ON) en actionnant le bouton de Marche/Arrêt (On/Off) vers le bas. **Note** : Les modèles Li-Ion possèdent deux niveaux de vitesse. Position médiane = vitesse réduite, position basse = grande vitesse.

Avant d'utiliser le produit pour la première fois, veuillez charger entièrement la batterie.

- NiMH modèles: La batterie est entièrement chargée au bout de 16 heures. Un chargement prolongé peut réduire la durée de vie de la batterie et nuit à l'environnement.
- Veuillez éteindre le produit lorsque la batterie est déchargée - elle s'abîmera si le produit est conservé en position ON.

3.1.2 Arrêt

Arrêtez l'appareil (OFF) en actionnant le bouton de Marche/Arrêt (On/Off) vers le haut.

3.2 Préparez votre aspirateur

Veillez à ce que les interrupteurs soient sur ARRÊT (OFF).

1. Redressez la poignée pliante jusqu'à ce qu'un déclic se fasse entendre.
2. Raccordez la brosse à parquets ; vous devrez entendre un déclic.
3. Montez le socle chargeur.
4. Insérez l'unité aspirante sur le corps du manche.
5. Placez le Nilfisk Handy 2-in-1 dans le support du chargeur pour sa première charge. (Reportez-vous à la section consacrée à la charge).

3.3 Utilisation de votre aspirateur

Durant les brèves pauses pendant l'utilisation de l'aspirateur, celui-ci peut être laissé en place en l'inclinant légèrement vers l'avant jusqu'à ce qu'il repose sur la brosse de sol.

Attention ! Arrêtez toujours l'aspirateur quand vous le laissez en place, car la brosse risque d'endommager le sol ou la moquette.

3.4 Témoin lumineux (modèles Li-Ion)

Batterie chargée	Lumière bleue
Batterie à moins de 20 %	Lumière bleue clignotante
Batterie faible	Lumière rouge clignotante
Moteur de la brosse bloqué.	Une lumière rouge clignote 10 secondes (*).

(*) Veuillez consulter la page 23 pour le nettoyage de la brosse à moteur. Si la lumière rouge continue à clignoter, cela signifie que le moteur est bloqué. Veuillez contacter le SAV.

4. Charge de la batterie

Veillez à charger la batterie dans les situations suivantes :

- Lorsque vous utilisez le produit pour la première fois après l'achat.
- Quand la batterie est faible ou la puissance d'aspiration atteint un niveau insuffisant.
- Si le produit n'a pas été utilisé pendant plus d'un mois.

1. Branchez l'adaptateur sur le support de chargeur.
2. Insérez l'unité aspirante sur le corps du

EN

DE

FR

ES

PT

IT

NL

SV

NO

DA

FI

EL

TR

CS

SL

SK

HU

RO

BG

PL

JA

RU

EN

DE

FR

ES

PT

IT

NL

SV

NO

DA

FI

EL

TR

CS

SL

SK

HU

RO

BG

PL

JA

RU

manche.

Coupez toujours le courant (OFF) sur le manche au moyen de l'Interrupteur de marche/arrêt (On/Off) lorsque vous insérez l'appareil manuel sur le corps principal. Evitez que des matières ne se glissent entre les contacts de l'unité séparée et ceux du corps principal.

- Placez le Nilfisk Handy 2-in-1 sur le support de chargeur. Si le Nilfisk Handy 2-in-1 n'est pas correctement placé sur le support des batteries, il ne sera pas chargé, ou risque de se renverser.

Lorsque vous procédez à la charge, évitez les surfaces instables, sinon le contact ne sera pas correctement établi et la batterie ne sera pas chargée. Choisissez un plancher stable pour y poser le support de chargeur. Veillez à ne pas trébucher sur le câble d'alimentation électrique lorsque vous chargez la batterie.

- Raccordez la fiche d'alimentation électrique à la prise secteur
Lorsque la fiche d'alimentation électrique du chargeur de batteries est raccordée à la prise du courant alternatif du secteur, la lampe témoin s'allume.

En charge	Lumière rouge
Charge complète	Lumière bleue
Batterie défectueuse	Lumière bleue et rouge clignotant en alternance (**).
(**) Veuillez contacter le SAV.	

Le corps principal peut chauffer pendant la charge. Cela n'indique aucune anomalie.

4.1 Temps de charge

	Heures
Modèle NiMH	16
Modèles Li-Ion	4 / 6 (25.2V)

5. Elimination des déchets

- Essayez de jeter les déchets d'aspiration le plus souvent possible. La poussière qui adhère au filtre peut être à l'origine de mauvaises performances d'aspiration et fatiguer le moteur.
- Lorsque vous procédez à l'élimination des déchets, mettez toujours l'appareil hors tension.

- Déposez le compartiment à poussière.

- Sortez les filtres.
- Videz le compartiment à poussière.
- Réinstallez les filtres dans le bon ordre et dans la bonne position.
- Réinstallez le compartiment à poussière dans l'unité d'aspiration.

Attention

N'aspirez pas beaucoup de poussière à la fois, et n'aspirez pas d'objets de grande taille. L'orifice d'aspiration pourrait être obstrué, ce qui se traduit par une perte de puissance aspirante.

N'aspirez pas le kérosène, l'essence ou les mégots de cigarettes. Cela peut provoquer un incendie.

Evacuez fréquemment la poussière afin de ne pas endommager le produit.

6. Réparations et maintenance

Mettez toujours l'appareil hors tension (OFF) et débranchez toujours la fiche d'alimentation électrique du chargeur de batteries de la prise secteur avant de commencer tout travail de maintenance.

6.1 Unité aspirante, corps de manche, socle chargeur

Effacez toute poussière du produit au moyen d'un chiffon sec et doux.

Si la poussière ne veut pas partir, nettoyez l'appareil au moyen d'un chiffon doux et humide trempé dans une solution d'eau diluée dans un peu de détergent neutre, puis essuyez-le au moyen d'un chiffon sec.

N'utilisez pas de solvants tels que les diluants, le benzène, et les produits nettoyeurs à pulvériser.

6.2 Compartiment à poussière

Commencez par enlever toute poussière recueillie dans le compartiment à poussière, et lavez le compartiment à l'eau tiède. Veillez à ce que le compartiment à poussière soit entièrement sec avant de le remonter.

6.3 Filtre

Ne lavez pas le filtre dans une machine à laver.

Ne les faites pas sécher au moyen d'une soufflerie d'air chaud telle qu'un séchoir à linge ou à cheveux.

Si la poussière ne veut pas partir ou en cas de perte de puissance aspirante, lavez le filtre selon les instructions ci-dessus.

1. Commencez par retirer la poussière.
2. Lavez à l'eau.
3. Veillez à ce que les filtres soient entièrement secs avant de remonter les éléments.

6.4 Brosse à moteur

Procédez à une maintenance si des fils ou des cheveux se sont emmêlés dans la brosse.

Maintenance régulière

Faites tourner lentement la brosse à la main et retirez tout objet étranger qui s'est emmêlé autour de la brosse.

Maintenance lorsqu'il est impossible de faire tourner la brosse à la main

1. Faites glisser le verrou situé sur la porte d'accès à la brosse vers la position , maintenez le verrou puis ouvrez la porte d'accès à la brosse.
2. Soulevez la brosse rotative, puis retirez de la courroie la poulie de la courroie.
3. Sortez la brosse rotative et retirez ce qui la bloque. Evacuez les déchets.
4. Réinstallez la broche rotative. Pour finir, vérifiez que le capot de la brosse est solidement fixé, et que la brosse rotative tourne correctement.

7. Mise au rebut du produit

Lorsqu'il devient impossible de charger les blocs de batterie, cela signifie que le produit est arrivé en fin de vie utile.

Les blocs de batteries ne sont pas remplaçables. Une fois déposés les blocs de batteries, le produit doit être mis au rebut.

Avant de mettre le produit au rebut, les blocs de batterie rechargeables doivent être déposés et recyclés conformément aux lois fédérales et locales selon les modalités indiquées ci-dessous.

AVERTISSEMENT : Il faut débrancher l'aspirateur de la station de charge et vider les batteries avant d'enlever le bloc-batterie..

1. Pour dévisser le boîtier, servez-vous d'un tournevis.
2. Coupez les fils afin de dégager le compartiment à batteries de l'unité. Recouvrez les zones métalliques visibles avec du ruban adhésif.
3. Sortez le compartiment des batteries avec le moteur. Dévissez la console qui soutient la batterie. Déposez la batterie de l'unité. **AVERTISSEMENT** : Etant donné que les blocs de

batteries explosent à hautes températures, ne les mettez pas en pièces et ne les incinerez pas.

AVERTISSEMENT – Risque d'incendie ou de blessure grave :

Ne touchez jamais aux deux bornes ensemble d'un bloc de batterie avec des objets métalliques et/ou des parties de votre corps, étant donné qu'un court-circuit peut se produire. Ne tentez pas de détruire ou de démonter un bloc de batteries, ou d'en retirer un quelconque composant. Les batteries doivent être recyclées ou mises au rebut de manière appropriée. Maintenez les blocs de batterie hors de la portée des enfants.

8. Garantie et entretien

L'aspirateur rechargeable Nilfisk Handy 2-in-1 est couvert par une garantie de deux (2) ans qui s'applique à la machine et couvre le moteur, l'adaptateur, l'interrupteur et le carter. Les batteries, les filtres, la brosse à parquets et les autres accessoires sont garantis douze mois pour les seules défauts mécaniques, l'usure n'étant pas couverte.

La garantie inclut les pièces détachées et les coûts de main d'œuvre, et elle couvre les vices de fabrication et de matériau qui peuvent se manifester au cours de l'utilisation domestique.

Il ne sera effectué de réparations sous garantie que si l'utilisateur peut prouver que le défaut s'est manifesté au cours de la période de garantie (fournir un certificat de garantie correctement rempli ou un tickets de caisse enregistreuse imprimé/cacheté indiquant la date et le type de produit), et à condition que l'aspirateur ait été acheté neuf et qu'il ait été distribué par Nilfisk. Si la réparation des défauts est faite, le client doit contacter Nilfisk pour être mis en rapport avec un agent du service après-vente aux frais du client. A l'achèvement de toute réparation nécessaire, l'aspirateur sera renvoyé au client aux risques et aux frais de Nilfisk.

Cette garantie ne couvre pas :

- L'usure normale des accessoires et des filtres.
- Les défauts et les dégâts survenus directement ou indirectement par suite d'une utilisation incorrecte, telle que l'aspiration de décombres, cendres chaudes ou poudre désodorisante pour tapis.
- Utilisation incorrecte, perte ou absence de maintenance conformément aux descriptions figurant dans les instructions d'utilisation.
- Utilisation de la machine pour des rénovations

EN

DE

FR

ES

PT

IT

NL

SV

NO

DA

FI

EL

TR

CS

SL

SK

HU

RO

BG

PL

JA

RU

EN

d'intérieurs.

- Utilisation de la machine à des fins d'aspiration d'eau, de poussière de plâtre ou de sciure.

Cette garantie ne couvrira pas non plus une configuration (c'est-à-dire un montage ou un branchement) incorrecte ou non appropriée, ni les dégâts causés par l'incendie, ni l'incendie, ni la foudre, ni des variations de tension inhabituelles, ni aucune autre perturbation électrique telle que des fusibles défectueux ou des installations électriques défectueuses sur le réseau d'alimentation, ni des défauts ou des dégâts en général que Nilfisk considère comme étant le résultat de causes autres que des vices de fabrication et de matériau.

Cette garantie devient caduque :

- Si un défaut est causé par l'utilisation de pièces qui ne sont pas d'origine Nilfisk.

- Si le numéro d'identification est retiré de l'aspirateur.
- Si l'aspirateur a été réparé par un revendeur que Nilfisk n'a pas agréé.
- Si la machine est utilisée dans un environnement commercial, c'est-à-dire par des entrepreneurs du bâtiment, des entreprises de nettoyage, des professionnels ou si elle sert à tout autre usage non domestique.

Cette garantie est valable dans les pays suivants :

Danemark, Suède, Norvège, Grande-Bretagne, Irlande, Belgique, Pays-Bas, France, Allemagne, Pologne, Russie, Autriche, Suisse, Espagne, Portugal, Australie et Nouvelle-Zélande, Estonie, Lettonie, Lituanie, Hongrie, Grèce, Slovaquie, République Tchèque, Italie, Finlande, Bulgarie, Roumanie et Turquie.

DE

FR

ES

PT

IT

NL

SV

NO

DA

FI

EL

TR

CS

SL

SK

HU

RO

BG

PL

JA

RU

9. Caractéristiques techniques

		Handy 2-in-1 14.4 V			Handy 2-in-1 18 V			Handy 2-in-1 25.2 V		
		EU	UK	JP	EU	UK	JP	EU	UK	JP
Tension	V	230	230-240	100	230	230-240	100	230	230-240	100
Fréquence de réseau	Hz	50		50/60	50		50/60	50		50/60
Capacité de la batterie	mAh	1800			2000			2000		
Puissance aspirante, ordinateur de poche	W	11			13			19		
Tension de la batterie	V	14.4			18			25.2		
Durée, haut / bas	Min.	18			20/35			20/40		
Niveau de pression acoustique, IEC 60704-2-1	dB (A)	74±2			78±2			79±2		
absorption de la poussière, IEC 312	%	24			37			41		
Classe d'isolation	-	IP20								
Type de protection	-	II								
Capacité nette du sac à poussière	l	0.5								
Largeur	mm	15								
Profondeur	mm	26								
Hauteur	mm	110								
Poids, aspirateur uniquement	kg	4.1			3.8			3.9		

10. Kit d'accessoires

Uniquement sur certains modèles.
Voir www.nilfisk.com

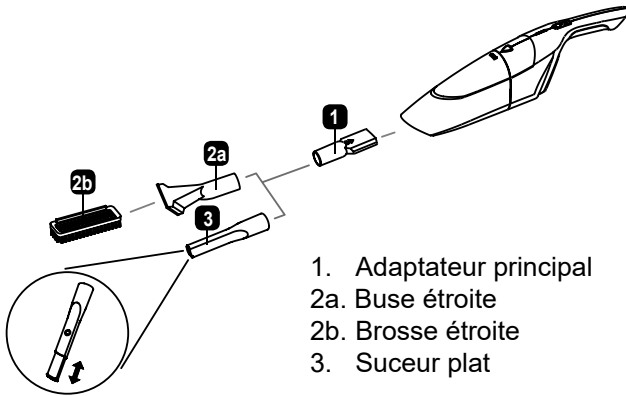

1. Adaptateur principal
- 2a. Buse étroite
- 2b. Brosse étroite
3. Suceur plat

Insérer l'adaptateur principal (1) dans la buse du corps de l'appareil. L'adaptateur permet de fixer les accessoires destinés à différentes utilisations. Pour retirer le connecteur de la buse, tirer fermement vers l'extérieur.

Insérer l'accessoire adapté (buse étroite (2a) avec ou sans brosse étroite (2) ou suceur plat (3)) directement dans l'adaptateur fixé sur l'aspirateur à main. Pour retirer les accessoires, tirer fermement vers l'extérieur.

Brosse étroite :

Insérer et faire glisser la brosse étroite (2b) dans la buse étroite (2a).

Utiliser la brosse étroite pour aspirer la table ou retirer les cheveux, miettes et fibres des canapés en tissu ou des tapis.

Suceur plat :

Insérer le suceur plat (3) dans l'adaptateur principal (1).

Permet d'éliminer la poussière/les cheveux dans les petites zones difficiles d'accès telles que les coins ou les creux.

Nettoyage et maintenance :

Essuyer les accessoires avec un chiffon sec et doux pour éliminer la poussière.

Si la poussière ne veut pas partir, utiliser un chiffon doux et légèrement humide trempé dans une solution d'eau diluée d'un peu de détergent neutre puis essuyer au moyen d'un chiffon sec.

Ne pas utiliser de savon en poudre, détergents et solvants, benzène et aérosols.

Sécher l'accessoire immédiatement.

Veiller à ce qu'il ne reste pas d'eau dans l'accessoire une fois le nettoyage terminé.

11. Déclaration

Nous,

Nilfisk A/S
Kornmarksvej 1
DK-2605 Broendby
DANEMARK

déclarons que le

Produit : Aspirateur alimenté par batterie

Description : 100-240V, 50/60 Hz

Modèle : Handy 2-en-1

est conforme aux exigences des normes ci-après:

EN 60335-1:2012+A11:2014
EN 60335-2-2:2010+A11:2012+A1:2013
EN 61558-1:2005+A1:2009
EN 61558-2-16:2009+1:2013
EN 55014-1:2006+A1:2009+A2:2011
EN 55014-2:1997+A1:2001+A2:2008
EN 61000-3-2:2014
EN 61000-3-3:2013
EN 50581:2012

Selon les dispositions des directives :

2014/35/EU
2014/30/EU
2011/65/EU
2009/125/EC
278/2009/EC
1275/2008/EC

Hadsund, 18-09-2017

Esben Graff
VP Portfolio Management, Consumer

EN

DE

FR

ES

PT

IT

NL

SV

NO

DA

FI

EL

TR

CS

SL

SK

HU

RO

BG

PL

JA

RU

EN

12. WEEE

DE

English**WEEE - Waste of Electric and Electronic**

The symbol  on the product and the batteries indicates that they may not be treated as household waste. Instead they shall be handed over to the applicable collection point for the recycling of electrical and electronic equipment. By ensuring this product and the batteries are disposed of correctly, you will help prevent potential negative consequences for the environment and human health, which could otherwise be caused by inappropriate waste handling. For more detailed information about recycling, please contact your local city office, your household waste disposal service or the shop where you purchased the product.

FR

ES

PT

IT

NL

SV

NO

DA

FI

EL

TR

CS

SL

SK

HU

RO

BG

PL

JA

RU

Deutsch**Entsorgung von Elektro- und Elektronikgeräten**

Die Kennzeichnung  am Produkt sowie an den Akkus verweist darauf, dass eine Entsorgung über den Hausmüll untersagt ist. Die bezeichneten Komponenten/Geräte sind in dafür vorgesehenen Sammelstellen für elektrische/elektronische Altgeräte abzugeben. Durch die sachgerechte Entsorgung dieses Produkts und der Akkus tragen Sie dazu bei, potenzielle Umwelt- und Gesundheitsgefährdungen zu vermeiden, die bei einer unsachgerechten Abfallaufbereitung auftreten können. Ausführliche Auskünfte zur Altstoffrückgewinnung erhalten Sie von der Stadt-/Kommunalverwaltung, Ihrer Abfallentsorgungseinrichtung oder im Geschäft, in dem das Produkt erworben wurde.

Français**DEEE – Déchets d'équipements électriques et électroniques**

Le symbole  sur le produit et les batteries indique qu'il ne faut pas les traiter comme des déchets ménagers. Au lieu de cela, il faut les remettre au point de collecte approprié pour le recyclage des équipements électriques et électroniques. En veillant à ce que ce produit et les batteries soient correctement mis au rebut, vous contribuerez à éviter les éventuelles conséquences négatives pour l'environnement et la santé des personnes qui pourraient résulter sans cela d'un traitement inapproprié des déchets. Pour obtenir des informations plus détaillées sur le recyclage, veuillez contacter les services municipaux dont vous dépendez, les services responsables de l'enlèvement des ordures ménagères dans votre localité, ou le magasin où vous avez acheté le produit.

Español**RAEE - Residuos de aparatos eléctricos y electrónicos**

El símbolo  en el producto y en las baterías indica que no debe tratarse como basura. Debe llevarse al punto para recogida y reciclaje de equipos eléctricos y electrónicos. Al asegurarse de que se deshace correctamente de este producto y de las baterías, ayuda a prevenir consecuencias negativas para el medioambiente y para la salud, que pueden producirse cuando los residuos no se procesan adecuadamente. Para obtener información más detallada acerca del reciclaje, póngase en contacto con su ayuntamiento, su servicio de recogida de basura o la tienda en la adquirió el producto.

Português**REEE – Resíduos de Equipamentos Elétricos e Eletrônicos**

O símbolo  no produto e nas baterias indica que estes componentes não podem ser tratados como resíduos domésticos. Pelo contrário, devem ser entregues num ponto de recolha aplicável para reciclagem de equipamentos eléctricos e electrónicos. Assegurando que este produto e as baterias são eliminados correctamente, ajudará a evitar possíveis consequências adversas para o ambiente e a saúde humana que, de outra forma, poderiam ser provocadas por um tratamento incorrecto dos resíduos. Para obter informações mais detalhadas acerca da reciclagem, contacte o gabinete adequado da sua cidade, os serviços de eliminação de resíduos domésticos da sua área ou a loja onde adquiriu o produto.

Italiano**WEEE – Corretto smaltimento del prodotto (rifiuti elettrici ed elettronici)**

Il simbolo  riportato sul prodotto e sulle batterie indica che essi non possono essere smaltiti come normali rifiuti domestici. Per evitare eventuali danni all'ambiente o alla salute causati dall'inopportuno smaltimento dei rifiuti, si invita l'utente a riciclare prodotto e batterie presso l'apposita struttura preposta allo smaltimento di apparecchiature elettriche ed elettroniche. Per informazioni più dettagliate in merito alle pratiche di riciclaggio, contattare il competente ufficio locale, il servizio smaltimento rifiuti domestici o il rivenditore presso il quale è stato effettuato l'acquisto.



HEAD QUARTER

DENMARK

Nilfisk A/S
Kornmarksvej 1
DK-2605 Broendby
Tel.: (+45) 4323 8100
Website: www.nilfisk.com

SALES COMPANIES

ARGENTINA

Nilfisk srl.
Edificio Central Park
Herrera 1855, 6th floor/604
Ciudad de Buenos Aires
Tel.: (+54) 11 6091 1571
Website: www.consumer.nilfisk.com.ar

AUSTRALIA

Nilfisk Pty Ltd
Unit 1/13 Bessemer Street
Blacktown NSW 2148
Tel.: (+61) 2 98348100
Website: www.consumer.nilfisk.com.au

AUSTRIA

Nilfisk GmbH
Metzgerstrasse 68
5101 Bergheim bei Salzburg
Tel.: (+43) 662 456 400 90
Website: www.nilfisk.at

BELGIUM

Nilfisk n.v.s.a.
Riverside Business Park
Boulevard Internationalelaan 55
Bâtiment C3/C4 Gebouw
Bruxelles 1070
Tel.: (+32) 24 67 60 50
Website: www.consumer.nilfisk.be

BRAZIL

Nilfisk do Brasil
Av. Eng. Luis Carlos Berrini, 550
40 Andar, Sala 03
SP - 04571-000 Sao Paulo
Tel.: (+11) 3959-0300 / 3945-4744
Website: www.nilfisk.com.br

CANADA

Nilfisk Canada Company
240 Superior Boulevard
Mississauga, Ontario L5T 2L2
Tel.: (+1) 800-668-8400
Website: www.nilfisk.ca

CHILE

Nilfisk S.A. (Comercial KCS Ltda)
Salar de Llamara 822
8320000 Santiago
Tel.: (+56) 2684 5000
Website: www.nilfisk.cl

CHINA

Nilfisk
4189 Yindu Road
Xinzhuang Industrial Park
201108 Shanghai
Tel.: (+86) 21 3323 2000
Website: www.nilfisk.cn

CZECH REPUBLIC

Nilfisk s.r.o.
VGP Park Horní Počernice
Do Certous 1/2658
193 00 Praha 9
Tel.: (+420) 244 090 912
Website: www.consumer.nilfisk.cz

DENMARK

Nilfisk A/S
Kornmarksvej 1
2605 Broendby
Tel.: (+45) 4323 4050
Website: www.consumer.nilfisk.dk

FINLAND

Nilfisk Oy Ab
Koskelontie 23 E
02920 Espoo
Tel.: (+358) 207 890 600
Website: www.consumer.nilfisk.fi

FRANCE

Nilfisk SAS
26 Avenue de la Baltique
Villebon sur Yvette
91978 Courtaboeuf Cedex
Tel.: (+33) 169 59 87 24
Website: www.consumer.nilfisk.fr

GERMANY

Nilfisk GmbH
Guido-Oberdorfer-Straße 2-10
89287 Bellenberg
Tel.: (+49) (0)7306/72-444
Website: www.consumer.nilfisk.de

GREECE

Nilfisk A.E.
Αναταύσεως 29
Κορωπί Τ.Κ. 194 00

Tel.: (30) 210 9119 600
Website: www.consumer.nilfisk.gr

HOLLAND

Nilfisk B.V.
Versterkerstraat 5
1322 AN Almere
Tel.: (+31) 036 5460760
Website: www.consumer.nilfisk.nl

HONG KONG

Nilfisk Ltd.
2001 HK Worsted Mills
Industrial Building
31-39, Wo Tong Tsui St.
Kwai Chung, N.T.
Tel.: (+852) 2427 5951
Website: www.nilfisk.com

HUNGARY

Nilfisk Kft.
II. Rákóczi Ferenc út 10
2310 Szigetszentmiklós-Lakihegy
Tel.: (+36) 24 475 550
Website: www.nilfisk.hu

INDIA

Nilfisk India Limited
Pramukh Plaza, 'B' Wing, 4th floor, Unit No. 403
Cardinal Gracious Road, Chakala
Andheri (East) Mumbai 400 099
Tel.: (+91) 22 6118 8188
Website: www.nilfisk.in

IRELAND

Nilfisk
1 Stokes Place
St. Stephen's Green
Dublin 2
Tel.: (+35) 3 12 94 38 38
Website: www.nilfisk.ie

ITALY

Nilfisk SpA
Strada Comunale della Braglia, 18
26862 Guardamiglio (LO)
Tel.: (+39) (0) 377 414021
Website: www.nilfisk.it

JAPAN

Nilfisk Inc.
1-6-6 Kita-shinyokohama, Kouhoku-ku
Yokohama, 223-0059
Tel.: (+81) 45548 2571
Website: www.nilfisk.com

MALAYSIA

Nilfisk Sdn Bhd
Sd 33, Jalan KIP 10
Taman Perindustrian KIP
Sri Damansara
52200 Kuala Lumpur
Tel.: +603 6275 3120
Website: www.nilfisk.com

MEXICO

Nilfisk de Mexico, S. de R.L. de C.V.
Pirineos #515 Int.
60-70 Microparque
Industrial WSantiago
76120 Queretaro
Tel.: (+52) (442) 427 77 00
Website: www.nilfisk.com

NEW ZEALAND

Nilfisk Limited
Suite F, Building E
42 Tawa Drive
0632 Albany Auckland
Tel.: (+64) 9 414 1996
Website: www.nilfisk.com

NORWAY

Nilfisk AS
Bjørnerudveien 24
1266 Oslo
Tel.: (+47) 22 75 17 80
Website: www.consumer.nilfisk.no

PERU

Nilfisk S.A.C.
Calle Boulevard 162, Of. 703, Lima 33- Perú
Lima
Tel.: (51) 435-6840
Website: www.nilfisk.com

POLAND

Nilfisk Sp. Z.O.O.
Millenium Logistic Park
ul. 3 Maja 8, Bud. B4
05-800 Pruszków
Tel.: (+48) 22 738 3750
Website: www.consumer.nilfisk.pl

PORTUGAL

Nilfisk Lda.
Sintra Business Park
Zona Industrial Da Abrunheira
Edifício 1, 1º A
P2710-089 Sintra
Tel.: (+351) 21 911 2670
Website: www.nilfisk.pt

RUSSIA

Nilfisk LLC
Vyatskaya str. 27, bld. 7/1st

127015 Moscow
Tel.: (+7) 495 783 9602
Website: www.consumer.nilfisk.ru

SINGAPORE

Den-Sin
22 Tuas Avenue 2
639453 Singapore
Tel.: (+65) 6268 1006
Website: www.densin.com

SLOVAKIA

Nilfisk s.r.o.
Bancíkovej 1/A
SK-821 03 Bratislava
Tel.: (+421) 910 222 928
Website: www.consumer.nilfisk.sk

SOUTH AFRICA

Nilfisk (Pty) Ltd
Kimbult Office Park, 9 Zeiss Road
Laser Park, Honeydew
Johannesburg
Tel.: (+27) 118014600
Website: www.nilfisk.co.za

SOUTH KOREA

Nilfisk Korea
3F Duksoo B/D, 317-15
Sungsoo-Dong 2Ga
Sungdong-Gu, Seoul
Tel.: (+82) 2497 8636
Website: www.nilfisk.co.kr

SPAIN

Nilfisk S.A.U
Paseu del Rengle, 5 Planta. 9-10
08302 Mataró
Tel.: (34) 93 741 2400
Website: www.consumer.nilfisk.es

SWEDEN

Nilfisk AB
Täljegårdsgatan 4
431 53 Mölndal
Tel.: (+46) 31 706 73 00
Website: www.consumer.nilfisk.se

SWITZERLAND

Nilfisk AG
Ringstrasse 19
Kircheberg/Industri Stelz
9500 Wil
Tel.: (+41) 71 92 38 444
Website: www.consumer.nilfisk.ch

TAIWAN

Nilfisk Ltd
Taiwan Branch (H.K)
No. 5, Wan Fang Road
Taipei
Tel.: (+88) 6227 00 22 68
Website: www.nilfisk.tw

THAILAND

Nilfisk Co. Ltd.
89 Soi Chokechai-Ruammitr
Viphavadee-Rangsit Road
Ladyao, Jatuchak, Bangkok 10900
Tel.: (+66) 2275 5630
Website: www.nilfisk.co.th

TURKEY

Nilfisk A.S.
Serifali Mh. Bayraktar Bulv. Sehit Sk. No:7
Umraniye, 34775 Istanbul
Tel.: +90 216 466 94 94
Website: www.consumer.nilfisk.com.tr

UNITED ARAB EMIRATES

Nilfisk Middle East Branch
SAIF-Zone
P.O. Box 122298
Sharjah
Tel.: (+971) (0) 655-78813
Website: www.nilfisk.com

UNITED KINGDOM

Nilfisk Ltd.
Nilfisk House, Bowerbank Way
Gillwilly Industrial Estate, Penrith
Cumbria CA11 9BQ
Tel.: (+44) (0) 1768 868995
Website: www.consumer.nilfisk.co.uk

UNITED STATES

Nilfisk Inc.
14600 21st Avenue North
Plymouth, MN-55447
Tel.: (+1) 800-989-2235
Website: www.nilfisk.com

VIETNAM

Nilfisk Vietnam
No. 51 Doc Ngu Str.
P. Vinh Phuc, Q.Ba Dinh
Hanoi
Tel.: (+84) 761 5642
Website: www.nilfisk.com