

Handy 2-in-1

Instructions for use





Nilfisk

Handy 2-in-1

Ⓔ	Operating Instructions	3
Ⓓ	Betriebsanleitung	10
Ⓕ	Instructions d'utilisation	18
Ⓔ	Instrucciones de manejo	26
⒫	Instruções de operação	33
Ⓘ	Istruzioni sull'uso	41
Ⓖ	Gebruiksaanwijzing	48
Ⓔ	Instruktionsbok	55
Ⓖ	Instruksjonsbok	62
Ⓓ	Instruktionsbog	69
Ⓕ	Käyttöohje	76
Ⓔ	Οδηγίες χρήσης	83
Ⓗ	Kullanım Kılavuzu	91
Ⓒ	Návod k obsluze	99
Ⓔ	Navodila za uporabo	106
Ⓔ	Návod na použitie	113
Ⓗ	Használati útmutató	120
Ⓗ	Instrucțiuni de utilizare	127
Ⓖ	Инструкции за употреба	134
⒫	Instrukcja użycia	142
Ⓗ	取扱説明書	149
Ⓗ	Инструкция по эксплуатации	156
	WEEE	164-167

Survey

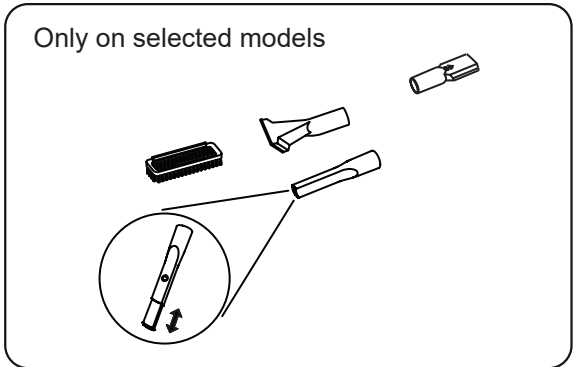
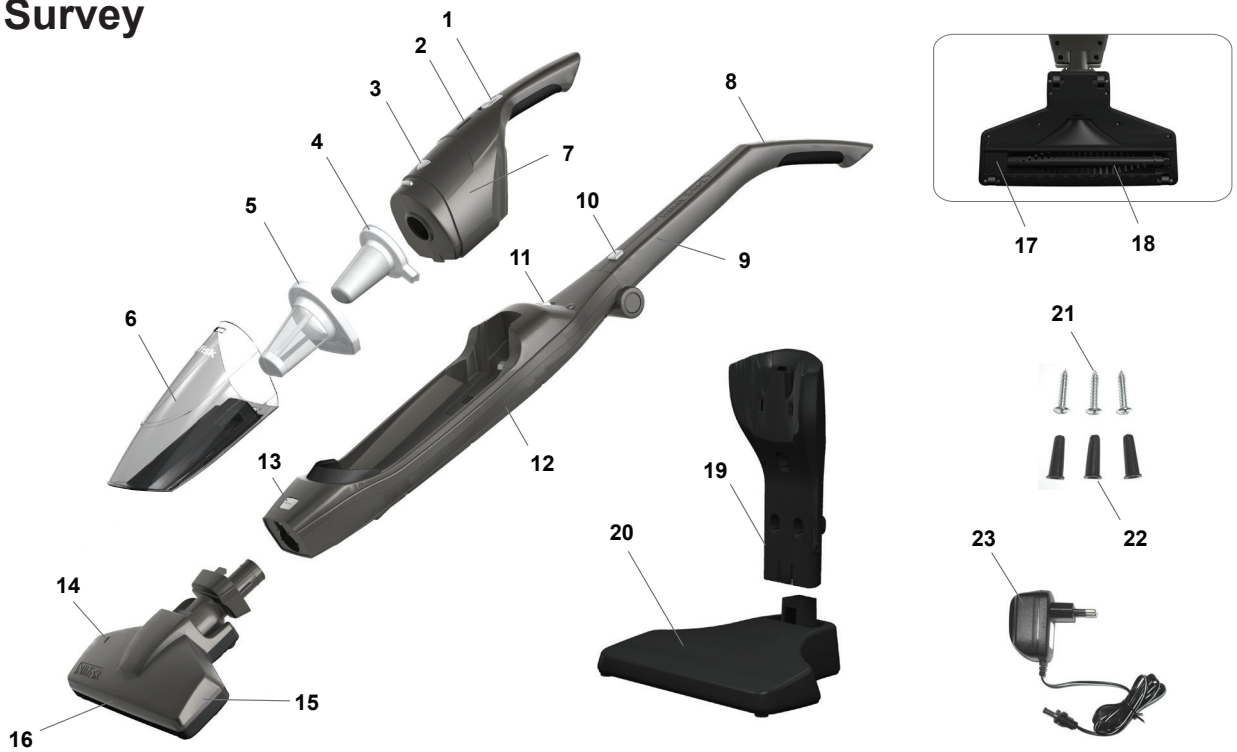

Prepare your vacuum cleaner



Using your vacuum cleaner

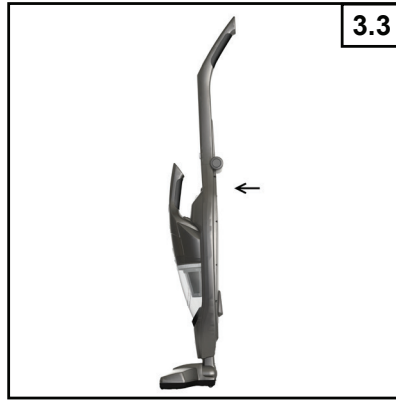

Charging the battery

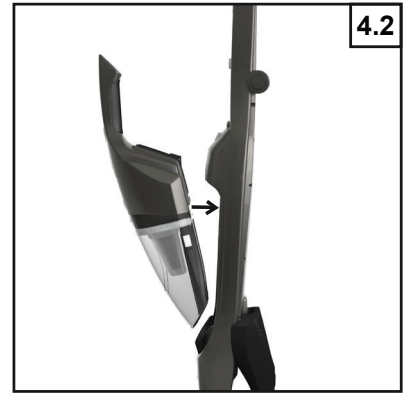

Waste disposal

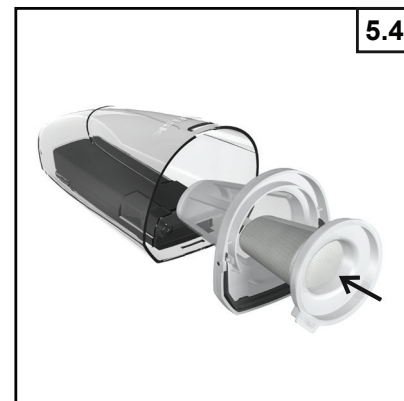
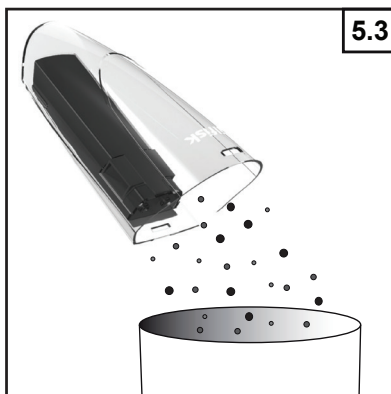
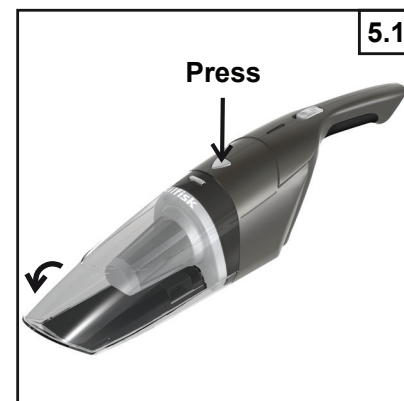

Service and maintenance

6.4.1

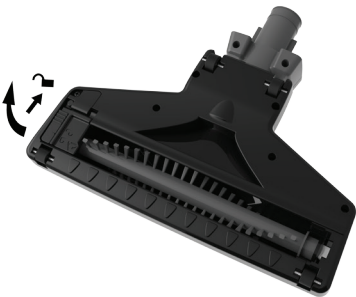

6.4.2

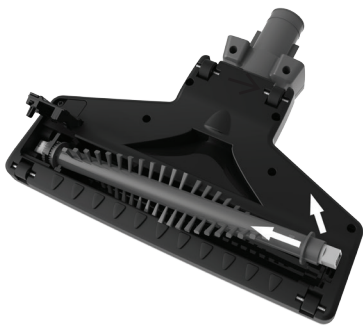

6.4.3



Attach the belt

6.4.4

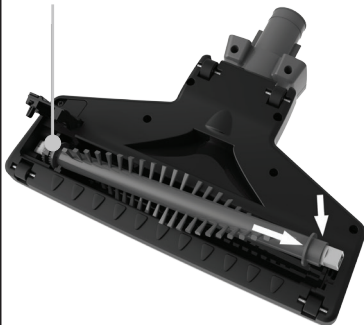

6.4.4

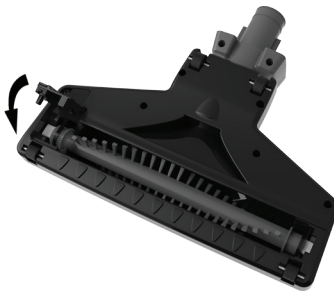

Product disposal

7.1



7.2

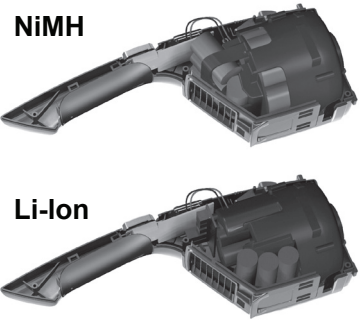

NiMH

Li-Ion

7.3

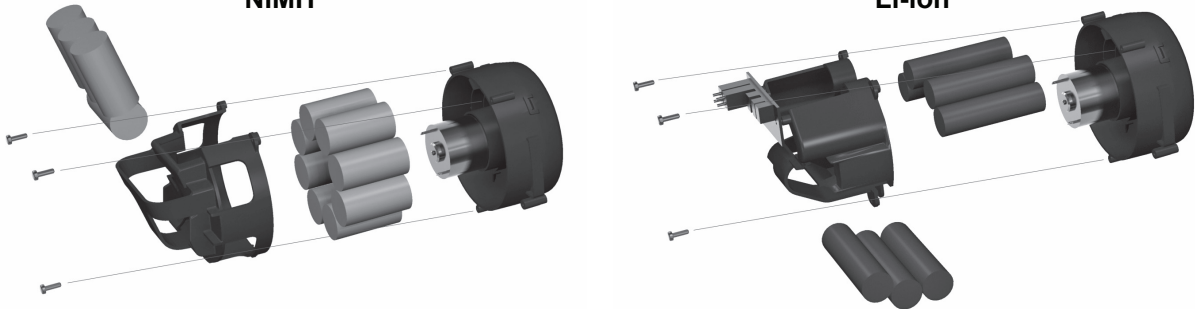

EN

DE

FR

ES

PT

IT

NL

SV

NO

DA

FI

EL

TR

CS

SL

SK

HU

RO

BG

PL

JA

RU

Indeks

1. Widok ogólny	142
2. Instrukcje dotyczące bezpieczeństwa.....	142
3. Instrukcja obsługi	144
4. Ładowanie akumulatora.....	145
5. Usuwanie odpadów	145
6. Serwis i konserwacja	145
7. Usuwanie urządzenia	146
8. Gwarancja i serwis.....	146
9. Specyfikacje.....	147
10. Zestaw akcesoriów	148
11. Deklaracja.....	148
12. WEEE	167

1. Widok ogólny

1	Przełącznik On/Off (jednostka ręczna)
2	Kontrolka ładowania
3	Przycisk zwalniający pojemnik na kurz
4	Dodatkowy filtr
5	Główny filtr
6	Pojemnik na kurz
7	Jednostka ssąca
8	Przełącznik On/Off (jednostka stojąca)
9	Składany uchwyt
10	Przycisk blokujący uchwyt
11	Przycisk zwalniający jednostkę ręczną
12	Korpus stojący
13	Przycisk blokujący szczotkę podłogową
14	Wskaźnik pracy szczotki podłogowej
15	Szczotka podłogowa
16	Kontrolka (tylko modele Li-Ion)
17	Obudowa szczotki obrotowej
18	Szczotka obrotowa
19	Statyw ładujący
20	Baza ładująca
21	Śruba do montażu na ścianie
22	Kółek rozporowy do montażu na ścianie
23	Zasilacz
24	Zestaw akcesoriów (tylko wybrane modele)

2. Instrukcje dotyczące bezpieczeństwa



- To urządzenie nie może być obsługiwane przez osoby (również dzieci do 8 roku życia) o ograniczonych możliwościach fizycznych, sensorycznych lub psy-

- chicznych, przez osoby bez doświadczenia lub wiedzy, chyba że znajdują się one pod nadzorem lub zostały poinstruowane co do obsługi urządzenia i rozumieją związane z tym zagrożenia.
- Dzieci należy pilnować, aby nie używały urządzenia do zabawy.
- Czynności związane z czyszczeniem i konserwacją nie mogą być wykonywane przez dzieci bez nadzoru osób dorosłych.
- To urządzenie jest przeznaczone tylko do odkurzania suchych materiałów z małych powierzchni. Nie używać do odkurzania wody ani innych płynów.
- Iskry wewnątrz silnika mogą wywołać zapłon palnych oparów lub pyłów. Nie odkurzać ani nie używać tego urządzenia w pobliżu palnych płynów (np. benzyny lub innych paliw, paliwa do zapalniczek, środków do czyszczenia, farb olejnych), gazów (np. gazu ziemnego, wodoru) czy wybuchowych pyłów (np. pyłu węglowego, pyłu magnezowego, pyłu zbożowego, prochu strzelniczego). Nie odkurzać przedmiotów dymiących lub palących się (np. papiero-

- sów, zapalek, gorących popiołów). Nigdy nie odkurzać materiałów toksycznych, ponieważ opary lub pyły mogą być zagrożeniem dla zdrowia.
- To urządzenie nie jest zabawką. Należy zwrócić szczególną uwagę, kiedy urządzenie jest używane przez dzieci albo w pobliżu ich lub zwierząt. Nigdy nie odkurzać zwierząt.
 - Używać wyłącznie oryginalnego zasilacza AC.
 - L'apparecchio deve essere alimentato solo a bassissima tensione di sicurezza (SELV).
 - Nigdy nie używać uszkodzonego odkurzacza, zasilacza ani bazy ładującej.
 - Nie uszkadzać ani nie palić akumulatorów, ponieważ w wysokiej temperaturze wybuchną.
 - Zasilacza nie włączać ani nie wyłączać z gniazdka elektrycznego mokrymi rękami. Całkowicie wysuszyć urządzenie przed umieszczeniem go w bazie ładującej.
 - Nie wkładać urządzenia do wody ani innych płynów. Jeżeli urządzenie wpadnie do wody lub innego płynu, nie dotykać go ani nie sięgać do wody.
 - Nie ładować urządzenia, jeśli kabel zasilający jest przecięty, uszkodzony lub widoczne są przewody.
 - Kabel zasilacza i urządzenie nie powinny znajdować się w pobliżu gorących powierzchni.
 - Aby wyłączyć zasilacz z gniazdka elektrycznego, pociągnąć za korpus zasilacza. Nie ciągnąć za kabel.
 - Nie naprężać kabla zasilacza w miejscu połączenia z urządzeniem, ponieważ kabel może ulec uszkodzeniu i przerwać się.
 - Jeżeli z tym urządzeniem używany jest przedłużacz, kable lub przedłużacz powinny mieć parametry prądowe co najmniej równe parametrom urządzenia.
 - Nie używać urządzenia, jeśli występują uszkodzenia kabla lub wtyczki zasilacza, usterki w działaniu, zostało ono upuszczone lub uszkodzone, pozostawione poza pomieszczeniami lub zanurzone w wodzie. Wszelkie naprawy muszą być przeprowadzone przez autoryzowane centrum serwisowe.
 - Nie używać tego urządzenia poza pomieszczeniami. W

EN

DE

FR

ES

PT

IT

NL

SV

NO

DA

FI

EL

TR

CS

SL

SK

HU

RO

BG

PL

JA

RU

EN

celu optymalnego działania należy przechowywać to urządzenie w miejscu o temperaturze nieprzekraczającej 40°C (104°F).

DE

FR

ES

PT

IT

NL

SV

NO

DA

FI

EL

TR

CS

SL

SK

HU

RO

BG

PL

JA

RU

- Nie używać urządzenia w czasie ładowania.
- Bazę ładującą przechowywać w miejscu, gdzie nie będzie narażona na wysoką temperaturę, płomień czy płyny.
- Nigdy nie wkładać przedmiotów do żadnego z otworów urządzenia. Nie używać urządzenia, jeśli któryś z otworów jest zablokowany.
- Nie używać tego urządzenia do odkurzania metalowych przedmiotów, takich jak monety, śruby, gwoździe, pihezki itp.
- Sprawdzić, czy kółka i szczotka końcówki są czyste, aby uniknąć zarysowania delikatnych podłóg.
- Opróżnić urządzenie po każdym użyciu. Usunąć kurz, nitki, włosy i wszystko, co może zmniejszać przepływ powietrza.
- Uważać, aby włosy, luźne części odzieży, a także części ciała nie znalazły się w pobliżu otworów lub części ruchomych, zwłaszcza ssącej części urządzenia.
- Podczas pracy urządzenia

nie zbliżać końcówki ssącej do twarzy, a zwłaszcza do oczu i uszu.

- Nie używać urządzenia bez filtrów i zamocowanego pojemnika na kurz.
- Aby uniknąć upadków, ostrożnie używać urządzenia na schodach.
- Zaciski do ładowania akumulatora znajdujące się w odkurzaczu i bazie ładującej muszą być czyste.
- Używać wyłącznie bazy ładującej i zasilacza dostarczonego z urządzeniem. Nie używać żadnych części, których nie dostarcza lub nie zaleca firma Nilfisk.

3. Instrukcja obsługi

3.1 Włączanie i wyłączanie

3.1.1 Włączanie

Włączyć jednostkę, naciskając przełącznik On/Off (wł./wył.) w dół. **Uwaga:** modele Li-Ion mają dwa poziomy prędkości. Pozycja środkowa = niska prędkość, pozycja dolna = wysoka prędkość.

Przed pierwszym użyciem urządzenia należy całkowicie naładować akumulator.

- Wyłączyć urządzenie, kiedy akumulator jest rozładowany. Akumulator ulegnie uszkodzeniu, jeśli urządzenie będzie przechowywane z przełącznikiem w pozycji „ON”.
- Modele NiMH: Akumulator jest całkowicie naładowany po 16 godzinach. Dłuższe ładowanie może zmniejszyć czas eksploatacji akumulatora i jest niekorzystne dla środowiska.

3.1.2 Wyłączanie

Wyłączyć jednostkę, naciskając przełącznik On/Off (wł./wył.) w górę.

3.2 Przygotowanie odkurzacza

Sprawdzić, czy przełączniki znajdują się w pozycji „OFF”.

1. Wyprostować składany uchwyt do „kliknięcia”.
2. Założyć szczotkę podłogową do „kliknięcia”.
3. Zmontować bazę ładującą.
4. Umieścić jednostkę ssącą na korpusie stojącym.
5. Umieścić urządzenie Nilfisk Handy 2-in-1 w statywie ładującym w celu pierwszego ładowania. (Zapoznać się z rozdziałem dotyczącym ładowania.)

3.3 Obsługa odkurzacza

W czasie krótkich przerw w odkurzaniu można pozostawić odkurzacza w pozycji stojącej, pochylając go delikatnie w przód, aż oprze się na szczotce podłogowej.

Uwaga! Zawsze należy wyłączyć pozostawiony w pozycji stojącej odkurzacza, ponieważ szczotka może uszkodzić podłogę lub dywan.

3.4 Kontrolka (modele Li-Ion)

Akumulator naładowany	Niebieska lampka świeci
Poziom naładowania akumulatora poniżej 20%	Niebieska lampka miga
Niski poziom naładowania akumulatora	Czerwona lampka miga
Silnik szczotek zablokowany	Czerwona lampka miga przez 10 sekund (*)
(*) Informacje dotyczące czyszczenia szczotki obrotowej znajdziesz na stronie 146. Jeśli czerwona lampka wciąż miga, silnik jest zablokowany. Skontaktuj się z serwisem.	

4. Ładowanie akumulatora

Należy zwrócić uwagę, by ładować akumulator w następujących sytuacjach:

- Kiedy urządzenie będzie używane po raz pierwszy po zakupie.
- Jeśli poziom naładowania akumulatora jest niski lub siła ssąca jest niewystarczająca.
- Kiedy urządzenie nie było używane przez dłuższy czas (dłużej niż miesiąc).

1. Podłączyć zasilacz do statywu ładującego.
2. Umieścić jednostkę ssącą na korpusie stojącym.
Zawsze ustawiać przełącznik na jednostce stojącej w pozycji **OFF**, kiedy jednostka ręczna montowana jest na korpusie stojącym.
Nic nie powinno się znajdować pomiędzy stykami jednostki i korpusu stojącego.
3. Umieścić urządzenie Nilfisk Handy 2-in-1 w statywie ładującym.

Jeśli urządzenie Nilfisk Handy 2-in-1 nie jest właściwie umieszczone w statywie ładującym, nie będzie ono ładowane i może się przewrócić. Podczas ładowania unikać niestabilnych powierzchni, ponieważ z powodu niepewnego styku akumulator nie będzie ładowany. Statyw ładujący ustawić na stabilnej powierzchni. Podczas ładowania akumulatora zachować ostrożność w związku z ryzykiem potknięcia się o kabel zasilający.

4. Podłączyć kabel zasilający do gniazdka.
Kiedy wtyczka ładowarki akumulatora jest podłączona do gniazdka prądu przemiennego, świeci kontrolka.

Ładowanie	Czerwona lampka świeci
Ładowanie zakończone	Niebieska lampka świeci
Awaria akumulatora	Czerwona i niebieska lampka zaświecają się naprzemiennie (**)
(**) Skontaktuj się z serwisem	

Podczas ładowania korpus może nagrzać się. Nie jest to anomalia.

4.1 Czas ładowania

	Godziny
Model NiMH	16
Modele Li-Ion	4 / 6 (25.2V)

5. Usuwanie odpadów

- Należy starać się jak najczęściej usuwać śmieci zebrane podczas odkurzania. Kurz przyklejony do filtra może powodować zmniejszenie siły ssącej i przeciążenie silnika.
- Zasilanie zawsze powinno być wyłączone podczas usuwania śmieci.
 1. Odczepić pojemnik na kurz.
 2. Wyjąć filtry.
 3. Opróżnić pojemnik na kurz.
 4. Założyć filtry w odpowiednim porządku i miejscu.
 5. Zamocować pojemnik na kurz w jednostce ssącej.

Uwaga

Nie odkurzać dużej ilości kurzu na raz ani nie zasysać dużych przedmiotów. Może dojść do zablokowania otworu ssącego i zmniejszenia siły ssącej. Nie odkurzać nafty, benzyny ani niedopałków papierosów. Może dojść do pożaru. Często usuwać kurz, aby urządzenie nie uległo uszkodzeniu.

EN

6. Serwis i konserwacja

Przed rozpoczęciem konserwacji zawsze wyłącz zasilanie i wyjąć z gniazdka zasilania wtyczkę ładowarki akumulatora.

DE

FR

6.1 Jednostka ssąca, korpus stojący, baza ładująca

Przy użyciu suchej i miękkiej szmatki wytrzeć brud z urządzenia.

ES

PT

W przypadku uporczywego brudu czyścić miękką szmatką zwilżoną wodą z niewielką ilością neutralnego detergentu, a następnie wytrzeć suchą szmatką.

IT

NL

Nie używać rozcieńczalnika, benzenu ani środków do czyszczenia w sprayu.

SV

6.2 Pojemnik na kurz

Najpierw usunąć cały zebrany w zbiorniku kurz, a następnie umyć go letnią wodą.

Przed ponownym założeniem pojemnika na kurz sprawdzić, czy jest on całkowicie suchy.

NO

DA

6.3 Filtr

Nie prać filtrów w pralce.

Nie suszyć ich przy użyciu źródeł ciepłego powietrza, takich jak suszarka lub suszarka do włosów.

FI

EL

W przypadku uporczywego brudu lub zmniejszenia siły ssącej wypluć je zgodnie z instrukcją poniżej.

TR

1. Najpierw usunąć kurz.
2. Wypluć wodą.
3. Przed ponownym założeniem części sprawdzić, czy filtry są całkowicie suche.

CS

SL

6.4 Szczotka obrotowa

Przeprowadzić konserwację, jeśli w szczotkę zaplączą się śmieci, nitki lub włosy.

SK

Regularna konserwacja

Powoli obracać szczotkę ręcznie i usuwać wszelkie zaplątane w szczotkę zanieczyszczenia.

HU

RO

Konserwacja, kiedy nie można ręcznie obrócić szczotki obrotowej

1. Przesunąć blokadę na pokrywie szczotki w kierunku , przytrzymać blokadę i otworzyć pokrywę szczotki.
2. Unieść lewą stronę szczotki obrotowej i zdjąć pas z jej końca.
3. Wyjąć szczotkę obrotową i usunąć blokadę. Usunąć śmieci.
4. Zamontować ponownie szczotkę obrotową. Na koniec sprawdzić, czy obudowa szczotki jest odpowiednio zamocowana, a szczotka obraca

BG

PL

JA

RU

się właściwie.

7. Usuwanie urządzenia

Kiedy akumulatory przestają utrzymywać odpowiedni poziom zasilania, urządzenie osiągnęło koniec swojego czasu eksploatacji.

Nie ma możliwości wymiany akumulatora. Po wymontowaniu go urządzenie należy wyrzucić.

Przed wyrzuceniem urządzenia akumulator z możliwością ponownego ładowania należy wymontować i poddać recyklingowi zgodnie z prawem państwowym i lokalnym, jak opisano poniżej.

OSTRZEŻENIE: przed wyjęciem akumulatorów odkurzacz należy odłączyć od stacji ładującej, a akumulatory rozładować.

1. Śrubokrętem odkręcić obudowę.
2. Przeciąć przewody w celu oddzielenia komory akumulatora od jednostki. Odsłonięte fragmenty metalowe zakryć taśmą.
3. Wyjąć komorę akumulatora z silnikiem. Odkręcić klamry akumulatora. Wymontować akumulator z urządzenia. **OSTRZEŻENIE:** Nie uszkadzać ani nie palić akumulatora, ponieważ w wysokiej temperaturze wybuchnie.

OSTRZEŻENIE-- Ryzyko pożaru lub poważnych obrażeń:

Nigdy nie dotykać obydwu zacisków akumulatora metalowym przedmiotem i/lub jakąś częścią ciała, ponieważ może dojść do zwarcia. Nie podejmować prób zniszczenia czy rozłożenia akumulatora ani też usunięcia jego elementów. Akumulatory należy poddać recyklingowi lub w odpowiedni sposób usunąć. Akumulatory należy przechowywać w miejscu niedostępnym dla dzieci.

8. Gwarancja i serwis

Ten ładowany odkurzacz Nilfisk Handy 2-in-1 posiada dwuletnią (2) gwarancję na urządzenie, która obejmuje silnik, zasilacz, przełącznik i obudowę. Akumulatory, filtry, szczotka podłogowa i inne akcesoria są objęte dwunastomiesięczną gwarancją wyłącznie w zakresie wad fabrycznych z wyłączeniem zużycia.

Gwarancja obejmuje części zamienne oraz koszty pracy i dotyczy wad wykonania i materiału, które mogą ujawnić się w czasie normalnego użytku domowego.

Gwarancyjne usługi serwisowe zostaną wykonane jedynie, jeśli dowiedzione zostanie, że wada

wystąpiła w okresie gwarancyjnym (poprawnie wypełniona karta gwarancyjna lub wydrukowany/opieczętowny dowód zakupu z datą i opisem produktu), i pod warunkiem, że odkurzacz został kupiony jako nowe urządzenie rozprowadzane przez firmę Nilfisk. W przypadku napraw usterek klient musi skontaktować się z firmą Nilfisk, która skieruje go do serwisanta na koszt klienta. Po przeprowadzeniu koniecznych napraw odkurzacz zostanie zwrócony klientowi na odpowiedzialność i koszt firmy Nilfisk.

Gwarancja nie obejmuje:

- Normalnego zużycia akcesoriów i filtrów.
- Usterki lub uszkodzeń bezpośrednio lub niebezpośrednio wynikających z niewłaściwego użycia - np. odkurzania gruzu, gorących popiołów czy preparatu do odświeżania dywanów na sucho.
- Przypadków niewłaściwej, niewystarczającej lub braku konserwacji opisanej w instrukcji obsługi.
- Używania urządzenia do domowych remontów.
- Używania urządzenia do odkurzania wody, pyłu gipsowego lub trocin.

Nie obejmuje ona także niewłaściwej lub nieodpowiedniej konfiguracji, tzn. instalacji lub podłączenia, ani też uszkodzeń wywołanych przez pożar, uderzenie pioruna, nadzwyczajne wahania

napięcia czy jakiegokolwiek inne zakłócenia elektryczne, jak wadliwe bezpieczniki lub wadliwe instalacje elektryczne w sieci zasilania, jak również w ogóle wad czy uszkodzeń, które firma Nilfisk uzna za wynikające z przyczyn innych niż wady wykonania i materiału.

Utrata gwarancji następuje, gdy:

- Usterka jest spowodowana używaniem części innych niż oryginalne części firmy Nilfisk.
- Numer identyfikacyjny został usunięty z odkurzacza.
- Odkurzacz nie był naprawiany przez sprzedawcę autoryzowanego przez firmę Nilfisk.
- Urządzenie jest używane komercyjnie, np. przez przedsiębiorców budowlanych, firmy sprzątające, branże profesjonalne lub ma jakiegokolwiek zastosowanie inne niż domowe.

Gwarancja jest ważna w następujących krajach:

Dania, Szwecja, Norwegia, Wielka Brytania, Irlandia, Belgia, Holandia, Francja, Niemcy, Polska, Rosja, Austria, Szwajcaria, Hiszpania, Portugalia, Australia i Nowa Zelandia, Estonia, Łotwa, Litwa, Węgry, Grecja, Słowenia, Słowacja, Republika Czeska, Włochy, Finlandia, Bułgaria, Rumunia i Turcja. Infolinia dla klientów z Australii: telefon 1300 733 171.

9. Specyfikacje

		Handy 2-in-1 14.4 V			Handy 2-in-1 18 V			Handy 2-in-1 25.2 V		
		EU	UK	JP	EU	UK	JP	EU	UK	JP
Napięcie	V	230	230-240	100	230	230-240	100	230	230-240	100
Częstotliwość napięcia	Hz	50		50/60	50		50/60	50		50/60
Pojemność akumulatora	mAh	1800			2000			2000		
Moc ssania, ręczny	W	11			13			19		
Napięcie akumulatora	V	14.4			18			25.2		
Uruchom czas, wysoki/niski	Min.	18			20/35			20/40		
Poziom ciśnienia akustycznego, IEC 60704-2-1	dB (A)	74±2			78±2			79±2		
Odpylania, IEC 312	%	24			37			41		
Klasa izolacji	-	IP20								
Rodzaj ochrony	-	II								
Pojemność netto worka na kurz	l				0.5					
Szerokość	mm				15					
Głębokość	mm				26					
Wysokość	mm				110					
Ciężar samego odkurzacza	kg	4.1			3.8			3.9		

EN

10. Zestaw akcesoriów

Tylko wybrane modele. Zobacz www.nilfisk.com

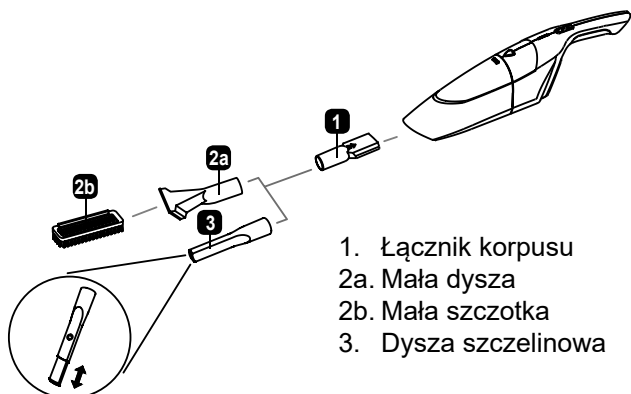

1. Łącznik korpusu
- 2a. Mała dysza
- 2b. Mała szczotka
3. Dysza szczelinowa

Wsuń łącznik korpusu (1) do dyszy wlotowej odkurzacza ręcznego. Służy on do mocowania różnorodnych akcesoriów. Aby wyjąć łącznik z dyszy, wystarczy go mocno pociągnąć na zewnątrz.

Włóż odpowiednią końcówkę (małą dyszę (2a) za pomocą małej małej szczotki (2b) lub dyszę szczelinową (3)) bezpośrednio do złącza odkurzacza ręcznego. Aby odłączyć akcesoria, wystarczy je mocno pociągnąć na zewnątrz.

Mała szczotka

Włóż i wsuń małą szczotkę (2b) do małej dyszy (2a).

Mała szczotka służy do czyszczenia stołu albo do usuwania włosów, okruchów lub włókien z tapicerki mebli lub dywanów.

Dysza szczelinowa

Włóż dyszę szczelinową (3) do łącznika korpusu (1).

Dysza ta służy do czyszczenia miejsc ciasnych i trudno dostępnych, takich jak narożniki lub wgłębienia.

Czyszczenie i konserwacja

Do wycierania zanieczyszczeń z akcesoriów używaj suchej i miękkiej szmatki.

Uporczywy brud należy czyścić miękką szmatką zwilżoną wodą z niewielką ilością neutralnego detergentu, a następnie wytrzeć suchą szmatką. Nie używaj mydła w proszku, detergentów, rozpuszczalników, benzenu ani środków czyszczących w aerozolu.

Natychmiast wysusz.

Po czyszczeniu upewnij się, że akcesoria są całkowicie suche.

11. Deklaracja

We,

Nilfisk A/S
Kornmarksvej 1
DK-2605 Broendby
DENMARK

niniejszym oświadczamy:

Produkt: Odkurzacze zasilany akumulatorowo
Opis: 100–240 V, 50/60 Hz
Typ: Handy 2-in-1

spełnia wymogi poniższych norm:

EN 60335-1:2012+A11:2014
EN 60335-2-2:2010+A11:2012+A1:2013
EN 61558-1:2005+A1:2009
EN 61558-2-16:2009+1:2013
EN 55014-1:2006+A1:2009+A2:2011
EN 55014-2:1997+A1:2001+A2:2008
EN 61000-3-2:2014
EN 61000-3-3:2013
EN 50581:2012

Zgodnie z postanowieniami następujących aktów prawnych:

2014/35/EU
2014/30/EU
2011/65/EU
2009/125/EC
278/2009/EC
1275/2008/EC

Hadsund, 18-09-2017

Esben Graff
VP Portfolio Management, Consumer

DE

FR

ES

PT

IT

NL

SV

NO

DA

FI

EL

TR

CS

SL

SK

HU

RO

BG

PL

JA

RU

Български**WEEE – Отпадъци от електрическо и електронно оборудване**

Символът  върху продукта и батериите означава, че те не могат да се третират като битови отпадъци. Вместо това те трябва да се предават в подходящия събирателен пункт за рециклиране на електрическо и електронно оборудване. Като осигурите правилното изхвърляне на продукта и батериите, вие ще спомогнете за предотвратяване на потенциални негативни последици за околната среда и човешкото здраве, които могат да се причинят при неподходяща обработка на отпадъците. За по-подробна информация относно рециклирането се обърнете към местната общинска служба, службата за събиране на битови отпадъци или към магазина, от който сте закупили продукта.

изделия просъба обращаться к местным властям, в службу по вывозу и утилизации отходов или в магазин, в котором Вы приобрели изделие.

Polska**WEEE - odpady elektryczne i elektroniczneS-**

Symbol  na produkcie lub baterii oznacza, że tego produktu nie można usuwać razem z innymi odpadami z gospodarstwa domowego. Należy oddać go do odpowiedniego punktu skupu surowców wtórnych, zajmującego się złomowanym sprzętem elektrycznym i elektronicznym. Właściwa utylizacja i złomowanie pomagają w eliminacji niekorzystnego wpływu złomowanych produktów na środowisko naturalne oraz zdrowie. Aby uzyskać szczegółowe dane dotyczące możliwości recyklingu niniejszego urządzenia, należy skontaktować się z lokalnym Urzędem Miasta, służbami oczyszczania miasta lub sklepem, w którym produkt został zakupiony.

Русский**WEEE - Отходы электрического и электронного**

Этот символ  на продукте или его упаковке указывает, что он не подлежит утилизации в качестве бытовых отходов. Вместо этого его следует сдать в соответствующий пункт приема электронного и электрооборудования для последующей утилизации. Соблюдая правила утилизации изделия, Вы поможете предотвратить причинение потенциального ущерба окружающей среде и здоровью людей, который возможен вследствие неправильного обращения с подобными отходами. За более подробной информацией об утилизации этого

EN

DE

FR

ES

PT

IT

NL

SV

NO

DA

FI

EL

TR

CS

SL

SK

HU

RO

BG

PL

JA

RU



HEAD QUARTER

DENMARK

Nilfisk A/S
Kornmarksvej 1
DK-2605 Broendby
Tel.: (+45) 4323 8100
Website: www.nilfisk.com

SALES COMPANIES

ARGENTINA

Nilfisk srl.
Edificio Central Park
Herrera 1855, 6th floor/604
Ciudad de Buenos Aires
Tel.: (+54) 11 6091 1571
Website: www.consumer.nilfisk.com.ar

AUSTRALIA

Nilfisk Pty Ltd
Unit 1/13 Bessemer Street
Blacktown NSW 2148
Tel.: (+61) 2 98348100
Website: www.consumer.nilfisk.com.au

AUSTRIA

Nilfisk GmbH
Metzgerstrasse 68
5101 Bergheim bei Salzburg
Tel.: (+43) 662 456 400 90
Website: www.nilfisk.at

BELGIUM

Nilfisk n.v.s.a.
Riverside Business Park
Boulevard Internationalelaan 55
Bâtiment C3/C4 Gebouw
Bruxelles 1070
Tel.: (+32) 24 67 60 50
Website: www.consumer.nilfisk.be

BRAZIL

Nilfisk do Brasil
Av. Eng. Luis Carlos Berrini, 550
40 Andar, Sala 03
SP - 04571-000 Sao Paulo
Tel.: (+11) 3959-0300 / 3945-4744
Website: www.nilfisk.com.br

CANADA

Nilfisk Canada Company
240 Superior Boulevard
Mississauga, Ontario L5T 2L2
Tel.: (+1) 800-668-8400
Website: www.nilfisk.ca

CHILE

Nilfisk S.A. (Comercial KCS Ltda)
Salar de Llamara 822
8320000 Santiago
Tel.: (+56) 2684 5000
Website: www.nilfisk.cl

CHINA

Nilfisk
4189 Yindu Road
Xinzhuang Industrial Park
201108 Shanghai
Tel.: (+86) 21 3323 2000
Website: www.nilfisk.cn

CZECH REPUBLIC

Nilfisk s.r.o.
VGP Park Horní Počernice
Do Certous 1/2658
193 00 Praha 9
Tel.: (+420) 244 090 912
Website: www.consumer.nilfisk.cz

DENMARK

Nilfisk A/S
Kornmarksvej 1
2605 Broendby
Tel.: (+45) 4323 4050
Website: www.consumer.nilfisk.dk

FINLAND

Nilfisk Oy Ab
Koskelontie 23 E
02920 Espoo
Tel.: (+358) 207 890 600
Website: www.consumer.nilfisk.fi

FRANCE

Nilfisk SAS
26 Avenue de la Baltique
Villebon sur Yvette
91978 Courtaboeuf Cedex
Tel.: (+33) 169 59 87 24
Website: www.consumer.nilfisk.fr

GERMANY

Nilfisk GmbH
Guido-Oberdorfer-Straße 2-10
89287 Bellenberg
Tel.: (+49) (0)7306/72-444
Website: www.consumer.nilfisk.de

GREECE

Nilfisk A.E.
Αναταύσεως 29
Κορωπί Τ.Κ. 194 00

Tel.: (30) 210 9119 600
Website: www.consumer.nilfisk.gr

HOLLAND

Nilfisk B.V.
Versterkerstraat 5
1322 AN Almere
Tel.: (+31) 036 5460760
Website: www.consumer.nilfisk.nl

HONG KONG

Nilfisk Ltd.
2001 HK Worsted Mills
Industrial Building
31-39, Wo Tong Tsui St.
Kwai Chung, N.T.
Tel.: (+852) 2427 5951
Website: www.nilfisk.com

HUNGARY

Nilfisk Kft.
II. Rákóczi Ferenc út 10
2310 Szigetszentmiklós-Lakihegy
Tel.: (+36) 24 475 550
Website: www.nilfisk.hu

INDIA

Nilfisk India Limited
Pramukh Plaza, 'B' Wing, 4th floor, Unit No. 403
Cardinal Gracious Road, Chakala
Andheri (East) Mumbai 400 099
Tel.: (+91) 22 6118 8188
Website: www.nilfisk.in

IRELAND

Nilfisk
1 Stokes Place
St. Stephen's Green
Dublin 2
Tel.: (+35) 3 12 94 38 38
Website: www.nilfisk.ie

ITALY

Nilfisk SpA
Strada Comunale della Braglia, 18
26862 Guardamiglio (LO)
Tel.: (+39) (0) 377 414021
Website: www.nilfisk.it

JAPAN

Nilfisk Inc.
1-6-6 Kita-shinyokohama, Kouhoku-ku
Yokohama, 223-0059
Tel.: (+81) 45548 2571
Website: www.nilfisk.com

MALAYSIA

Nilfisk Sdn Bhd
Sd 33, Jalan KIP 10
Taman Perindustrian KIP
Sri Damansara
52200 Kuala Lumpur
Tel.: +603 6275 3120
Website: www.nilfisk.com

MEXICO

Nilfisk de Mexico, S. de R.L. de C.V.
Pirineos #515 Int.
60-70 Microparque
Industrial WSantiago
76120 Queretaro
Tel.: (+52) (442) 427 77 00
Website: www.nilfisk.com

NEW ZEALAND

Nilfisk Limited
Suite F, Building E
42 Tawa Drive
0632 Albany Auckland
Tel.: (+64) 9 414 1996
Website: www.nilfisk.com

NORWAY

Nilfisk AS
Bjørnerudveien 24
1266 Oslo
Tel.: (+47) 22 75 17 80
Website: www.consumer.nilfisk.no

PERU

Nilfisk S.A.C.
Calle Boulevard 162, Of. 703, Lima 33- Perú
Lima
Tel.: (51) 435-6840
Website: www.nilfisk.com

POLAND

Nilfisk Sp. Z.O.O.
Millenium Logistic Park
ul. 3 Maja 8, Bud. B4
05-800 Pruszków
Tel.: (+48) 22 738 3750
Website: www.consumer.nilfisk.pl

PORTUGAL

Nilfisk Lda.
Sintra Business Park
Zona Industrial Da Abrunheira
Edifício 1, 1º A
P2710-089 Sintra
Tel.: (+351) 21 911 2670
Website: www.nilfisk.pt

RUSSIA

Nilfisk LLC
Vyatskaya str. 27, bld. 7/1st

127015 Moscow
Tel.: (+7) 495 783 9602
Website: www.consumer.nilfisk.ru

SINGAPORE

Den-Sin
22 Tuas Avenue 2
639453 Singapore
Tel.: (+65) 6268 1006
Website: www.densin.com

SLOVAKIA

Nilfisk s.r.o.
Bancíkovej 1/A
SK-821 03 Bratislava
Tel.: (+421) 910 222 928
Website: www.consumer.nilfisk.sk

SOUTH AFRICA

Nilfisk (Pty) Ltd
Kimbult Office Park, 9 Zeiss Road
Laser Park, Honeydew
Johannesburg
Tel.: (+27) 118014600
Website: www.nilfisk.co.za

SOUTH KOREA

Nilfisk Korea
3F Duksoo B/D, 317-15
Sungsoo-Dong 2Ga
Sungdong-Gu, Seoul
Tel.: (+82) 2497 8636
Website: www.nilfisk.co.kr

SPAIN

Nilfisk S.A.U
Paseu del Rengle, 5 Planta. 9-10
08302 Mataró
Tel.: (34) 93 741 2400
Website: www.consumer.nilfisk.es

SWEDEN

Nilfisk AB
Täljegårdsgatan 4
431 53 Mölndal
Tel.: (+46) 31 706 73 00
Website: www.consumer.nilfisk.se

SWITZERLAND

Nilfisk AG
Ringstrasse 19
Kircheberg/Industri Stelz
9500 Wil
Tel.: (+41) 71 92 38 444
Website: www.consumer.nilfisk.ch

TAIWAN

Nilfisk Ltd
Taiwan Branch (H.K)
No. 5, Wan Fang Road
Taipei
Tel.: (+88) 6227 00 22 68
Website: www.nilfisk.tw

THAILAND

Nilfisk Co. Ltd.
89 Soi Chokechai-Ruammitr
Viphavadee-Rangsit Road
Ladyao, Jatuchak, Bangkok 10900
Tel.: (+66) 2275 5630
Website: www.nilfisk.co.th

TURKEY

Nilfisk A.S.
Serifali Mh. Bayraktar Bulv. Sehit Sk. No:7
Umraniye, 34775 Istanbul
Tel.: +90 216 466 94 94
Website: www.consumer.nilfisk.com.tr

UNITED ARAB EMIRATES

Nilfisk Middle East Branch
SAIF-Zone
P.O. Box 122298
Sharjah
Tel.: (+971) (0) 655-78813
Website: www.nilfisk.com

UNITED KINGDOM

Nilfisk Ltd.
Nilfisk House, Bowerbank Way
Gilwilly Industrial Estate, Penrith
Cumbria CA11 9BQ
Tel.: (+44) (0) 1768 868995
Website: www.consumer.nilfisk.co.uk

UNITED STATES

Nilfisk Inc.
14600 21st Avenue North
Plymouth, MN-55447
Tel.: (+1) 800-989-2235
Website: www.nilfisk.com

VIETNAM

Nilfisk Vietnam
No. 51 Doc Ngu Str.
P. Vinh Phuc, Q.Ba Dinh
Hanoi
Tel.: (+84) 761 5642
Website: www.nilfisk.com