

Handy 2-in-1

Instructions for use





Nilfisk

Handy 2-in-1

Ⓔ	Operating Instructions	3
Ⓓ	Betriebsanleitung	10
Ⓕ	Instructions d'utilisation	18
Ⓔ	Instrucciones de manejo	26
⒫	Instruções de operação	33
Ⓘ	Istruzioni sull'uso	41
Ⓖ	Gebruiksaanwijzing	48
Ⓔ	Instruktionsbok	55
Ⓖ	Instruksjonsbok	62
Ⓓ	Instruktionsbog	69
Ⓕ	Käyttöohje	76
Ⓔ	Οδηγίες χρήσης	83
Ⓗ	Kullanım Kılavuzu	91
Ⓒ	Návod k obsluze	99
Ⓔ	Navodila za uporabo	106
Ⓔ	Návod na použitie	113
Ⓗ	Használati útmutató	120
Ⓗ	Instrucțiuni de utilizare	127
Ⓖ	Инструкции за употреба	134
⒫	Instrukcja użycia	142
Ⓗ	取扱説明書	149
Ⓗ	Инструкция по эксплуатации	156
	WEEE	164-167

Survey

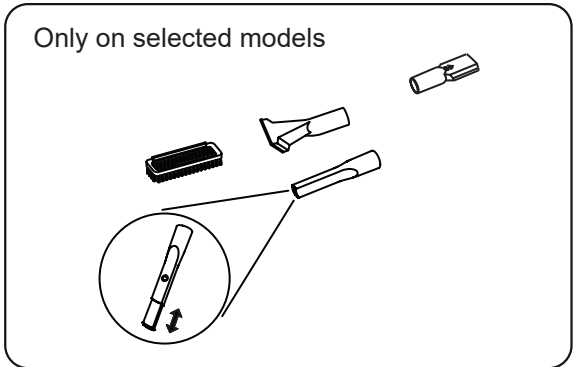
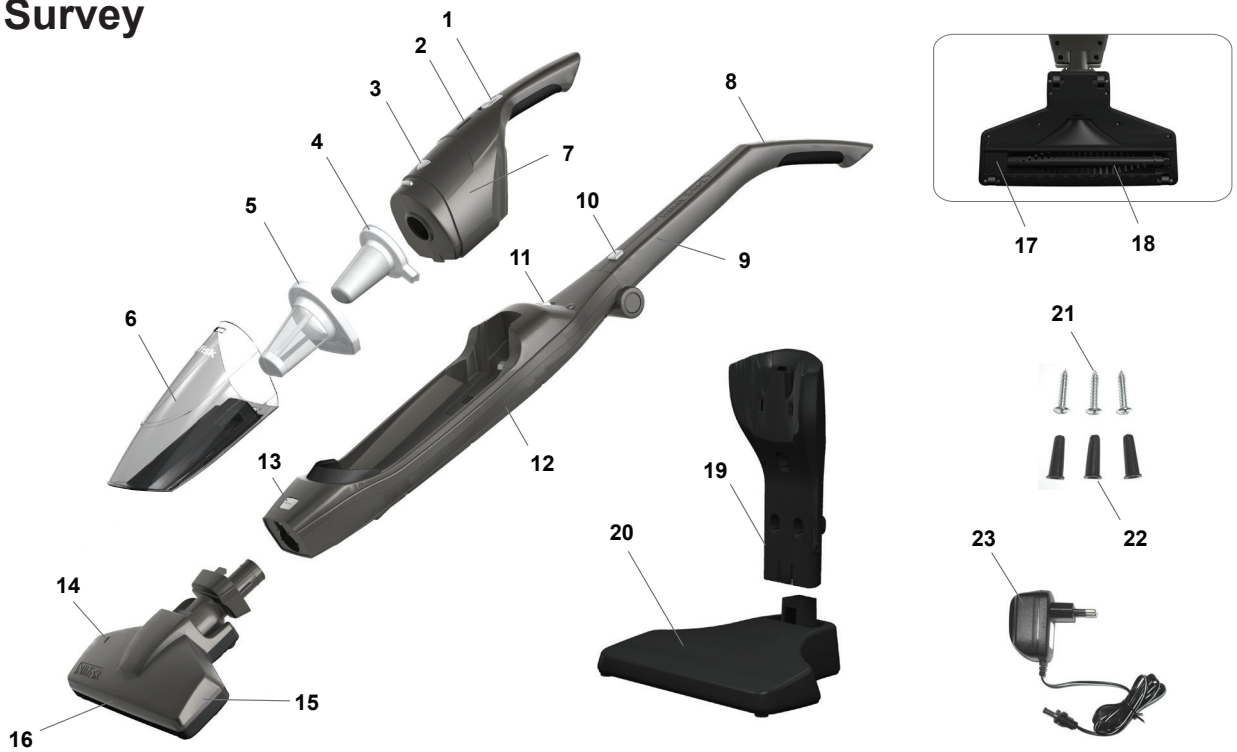

Prepare your vacuum cleaner



Using your vacuum cleaner

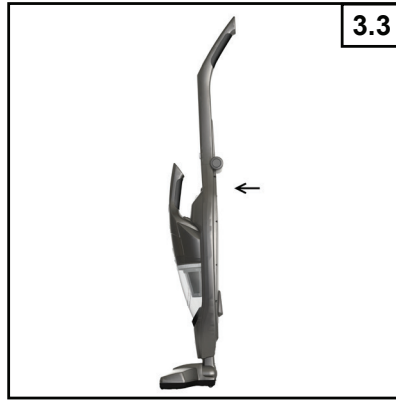

Charging the battery

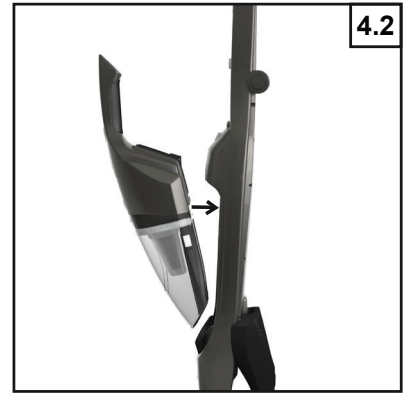

Waste disposal

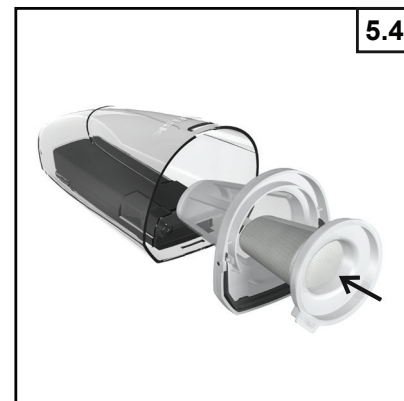
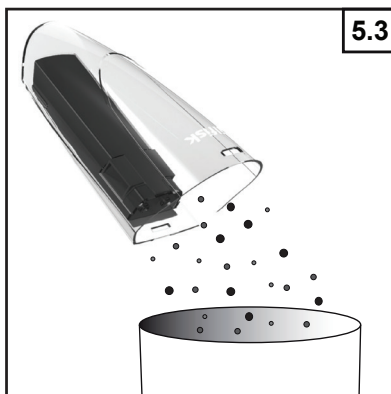
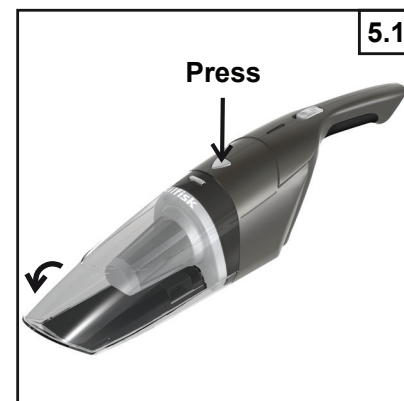

Service and maintenance

6.4.1



6.4.2



6.4.3



Attach the belt

6.4.4



6.4.4

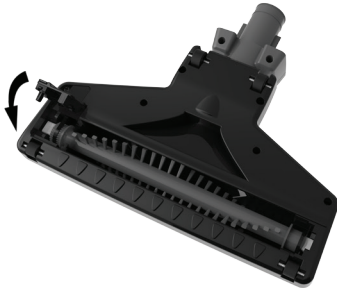

Product disposal

7.1



7.2

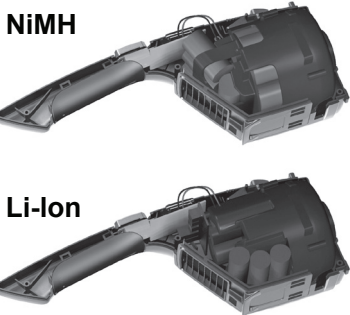

7.3

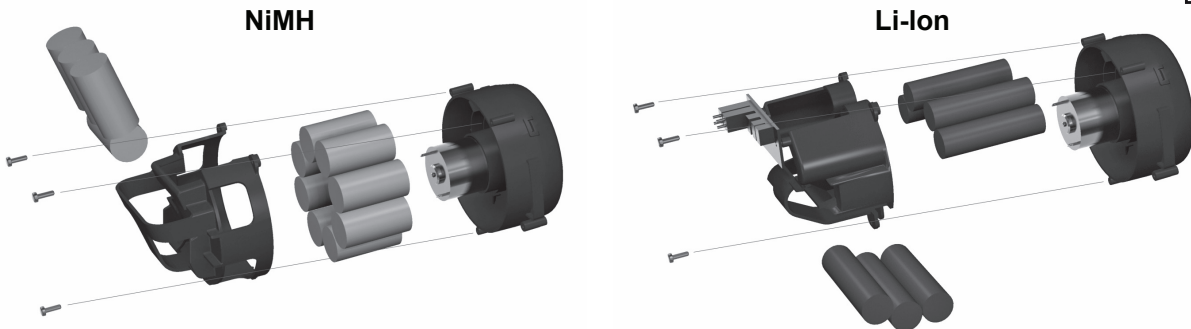

Índice

1. Visão geral.....	33
2. Instruções de segurança	33
3. Instruções de utilização	35
4. Carregar a bateria	36
5. Eliminação de resíduos	36
6. Assistência e manutenção.....	37
7. Eliminação do produto	37
8. Garantia e assistência	38
9. Especificações Técnicas	39
10. Kit de Acessórios	40
11. Declaração	40
12. WEEE	164

1. Visão geral

- 1 Interruptor de ligar/desligar (unidade manual)
- 2 Luz de indicação de carga
- 3 Botão de libertação do depósito de sujidade
- 4 Filtro secundário
- 5 Filtro principal
- 6 Depósito de sujidade
- 7 Unidade de aspiração
- 8 Interruptor de ligar/desligar (cabo)
- 9 Pega flexível
- 10 Botão de bloqueio da pega
- 11 Botão de libertação da unidade manual
- 12 Corpo do cabo
- 13 Botão de bloqueio da escova para o chão
- 14 Indicador da escova para o chão
- 15 Escova para o chão
- 16 Luz indicadora (apenas modelos com bateria de íões de lítio)
- 17 Tampa da escova rotativa
- 18 Escova rotativa
- 19 Suporte de carga
- 20 Base de carga
- 21 Parafusos para montagem na parede
- 22 Buchas para montagem na parede
- 23 Adaptador
- 24 Kit de Acessórios (apenas em modelos selecionados)

2. Instruções de segurança



- Este aparelho pode ser utilizado por crianças a partir dos 8 anos e por pessoas com capacidades físicas,

sensoriais ou mentais reduzidas ou com falta de experiência e conhecimentos caso sejam supervisionadas ou tenham recebido instruções referentes à utilização segura do aparelho e compreendam os riscos associados.

- As crianças estarão sob vigilância para garantir que não brincam com o aparelho.
- A limpeza e manutenção do utilizador não serão efectuadas por crianças que não sejam supervisionadas.
- Este produto foi concebido para aspirar apenas pequenas quantidades de materiais secos. Não o utilize para aspirar água ou outros líquidos.
- As faíscas dentro do motor podem provocar a combustão de poeiras ou vapores inflamáveis. Não aspire nem utilize este produto junto de líquidos inflamáveis ou combustíveis (por exemplo, gasolina ou outros combustíveis, líquido para isqueiros, produtos de limpeza, tintas à base de óleos), gases (por exemplo, gás natural, hidrogénio) ou poeiras explosivas (por

EN

DE

FR

ES

PT

IT

NL

SV

NO

DA

FI

EL

TR

CS

SL

SK

HU

RO

BG

PL

JA

RU

EN

DE

FR

ES

PT

IT

NL

SV

NO

DA

FI

EL

TR

CS

SL

SK

HU

RO

BG

PL

JA

RU

exemplo, pó de carvão, pó de magnésio, poeira de cereais, pólvora). Não aspire produtos que estejam a deitar fumo ou que estejam a arder (por exemplo, cigarros, fósforos, cinza quente). Nunca aspire materiais tóxicos uma vez que os vapores ou poeiras podem provocar um perigo para a saúde.

- Este produto não é um brinquedo. É necessária uma vigilância apertada quando utilizado por crianças ou junto de crianças ou animais. Nunca utilize este produto em animais.
- Utilize apenas o adaptador de CA original.
- O aparelho apenas deve ser fornecido com SELV (Extra Baixa Tensão de Segurança).
- Nunca utilize um aspirador, um adaptador de CA ou uma base de carga danificados.
- Não tente adulterar nem incinerar os conjuntos da bateria, pois elas explodem a temperaturas elevadas.
- Não ligue/desligue o adaptador de CA da tomada eléctrica com as mãos molhadas. Seque totalmente o produto antes de o colocar

na base de carga.

- Não deixe o produto cair dentro de líquido e não o coloque em cima de água ou de outros líquidos. Se o produto cair dentro de água ou de outro líquido, não toque na água nem tente retirar o produto.
- Não carregue o produto se o cabo de alimentação estiver cortado, danificado ou se os fios estiverem expostos.
- Mantenha o cabo do adaptador e o produto afastados de superfícies quentes.
- Para desligar o adaptador de CA de uma tomada eléctrica, puxe directamente a base do adaptador. Não puxe pelo cabo.
- Não esforce o cabo do adaptador no ponto em que se liga ao produto, uma vez que o cabo pode desgastar e partir.
- Se utilizar uma extensão com este produto, a classificação eléctrica marcada na base ou no cabo de extensão tem de ser pelo menos igual à classificação eléctrica do produto.
- Não utilize este produto se o cabo ou a ficha do adaptador estiverem danificados, se o produto tiver uma

- avaria, tiver caído ou estiver danificado, for deixado no exterior ou for deixado cair dentro de água. Todas as reparações devem ser realizadas por um centro de assistência autorizado.
- Não utilize este produto no exterior. Para um funcionamento ideal, mantenha o produto num local em que a temperatura não exceda os 40 °C (104 °F).
 - Não utilize o produto ao mesmo tempo que este está a carregar.
 - Mantenha a base de carga num local onde não esteja sujeita a calor, chamas ou líquidos.
 - Nunca insira objectos em nenhuma das aberturas do produto. Não utilize o produto se alguma das aberturas estiver bloqueada.
 - Não utilize o produto para aspirar objectos metálicos como moedas, parafusos, pregos, tachas, etc.
 - Certifique-se de que verifica se as rodas e a escova do bocal estão limpas para evitar riscar pisos mais sensíveis.
 - Esvazie o produto após cada utilização. Mantenha-o sem pó, algodão, pêlos ou qualquer outro resíduo que reduza o fluxo de ar.
 - Mantenha os cabelos, roupas largas e partes do corpo afastadas das aberturas ou peças móveis, especialmente da parte do produto onde há sucção.
 - Nunca coloque o bocal de aspiração junto da cara, especialmente dos olhos e ouvidos, durante o funcionamento.
 - Não utilize o produto sem que o filtro e a tampa do filtro estejam devidamente colocados.
 - Tenha cuidado quando utilizar o produto em escadas para não cair.
 - Os terminais de carga da bateria do aspirador e da base carga têm de estar limpos e sem resíduos.
 - Utilize apenas a base de carga e o adaptador de CA fornecidos com o produto. Não utilize peças que não sejam fornecidas ou recomendadas pela Nilfisk.

3. Instruções de utilização

3.1 Iniciar e parar

3.1.1 Iniciar

Ligue a unidade empurrando o botão de Ligar/Desligar para baixo. **Nota:** os modelos com bateria de íões de lítio possuem dois níveis de velocidade. Posição intermédia = baixa velocidade, posição inferior = alta velocidade.

Carregue completamente a bateria antes de

EN

utilizar o produto pela primeira vez.

- Desligue (“**OFF**”) o produto quando a bateria estiver descarregada. A bateria ficará danificada se o produto for armazenado com o botão na posição de ligado (“**ON**”).
- NiMH modelos: bateria fica totalmente carregada após 16 horas. O carregamento prolongado pode reduzir o tempo de vida útil da bateria e não é aconselhável para o ambiente.

PT

3.1.2 Parar

Desligue a unidade puxando o botão de Ligar/Desligar para cima.

3.2 Preparar o aspirador

Certifique-se de que os interruptores estão na posição “OFF” (Desligado).

1. Endireite a pega flexível até ouvir um estalido.
2. Encaixe a escova para o chão até ouvir um estalido.
3. Monte a base de carga.
4. Insira a unidade de aspiração no corpo do cabo.
5. Coloque o aspirador Nilfisk Handy 2 em 1 no suporte de carga para um primeiro carregamento. (Consulte a secção sobre o carregamento do aparelho)

3.3 Utilizar o aspirador

Durante os breves intervalos de aspiração, é possível deixar o aspirador na posição vertical, encostado e inclinado ligeiramente para a frente para que fique apoiado na escova para o chão.

Atenção! Desligue sempre o aspirador quando o deixar na posição vertical, pois pode danificar o chão ou a carpete.

3.4 Luz indicadora (modelos com bateria de íões de lítio)

Bateria com carga completa	Luz azul acesa
Bateria inferior a 20%	Luz azul a piscar
Bateria fraca	Luz vermelha a piscar
Motor da escova preso	Luz vermelha a piscar 10 segundos (*)
(*) Consulte a página 37 sobre limpeza da escova elétrica. Se a luz vermelha continuar a piscar, significa que o motor está preso. Contacte a assistência.	

4. Carregar a bateria

Certifique-se de que carrega a bateria nas seguintes situações.

- Quando utilizar o produto pela primeira vez após a compra
- Quando a bateria está fraca ou quando a potência de aspiração atinge um nível insuficiente.
- Quando o produto for armazenado durante um período prolongado (superior a um mês).

1. Ligação do adaptador ao suporte de carga
2. Insira a unidade de aspiração no corpo do cabo

Desligue sempre o botão de Ligar/Desligar no cabo quando inserir a unidade manual no corpo principal.

Evite a utilização de quaisquer substâncias entre os contactos da unidade manual e do corpo principal.

3. Coloque o aspirador Nilfisk Handy 2 em 1 no suporte de carga

Se o Nilfisk Handy 2 em 1 não estiver correctamente colocado no suporte da bateria, não irá carregar ou poderá cair.

Evite superfícies instáveis durante o carregamento, caso contrário a bateria não será carregada devido a um mau contacto. Seleccione um piso estável para o suporte de carga.

Tenha cuidado para não tropeçar no cabo de alimentação quando carregar a bateria.

4. Ligue a ficha do cabo de alimentação à tomada

Quando a ficha de alimentação do carregador da bateria está ligada à tomada de CA, a luz indicadora acende-se.

A carregar	Luz vermelha acesa
Carga completa	Luz azul acesa
Bateria em mau estado	Luz azul e vermelha a piscar alternadamente (**)
(**) Contacte a assistência	

O corpo principal pode ficar quente durante o carregamento. É normal que isso aconteça.

4.1 Tempo de carregamento

	Horas
Modelo com bateria de níquel-metal hídrico	16
Modelos com bateria de íões de lítio	4 / 6 (25.2V)

5. Eliminação de resíduos

- Recomendamos que elimine os resíduos aspirados o mais frequentemente possível.

RU

As poeiras que ficam presas ao filtro podem provocar um mau desempenho de aspiração e forçar o motor.

- Desligue sempre a alimentação quando retirar os resíduos aspirados.

1. Desprenda o depósito de sujidade.
2. Puxe os filtros para fora.
3. Esvazie o depósito de sujidade.
4. Volte a instalar os filtros pela ordem e posição correctas.
5. Volte a instalar o depósito de sujidade na unidade de aspiração.

Atenção

Não aspire uma quantidade grande de pó ao mesmo tempo e não aspire objectos grandes. Tal pode fazer com que a porta de sucção entupa e perca a potência de sucção.

Não aspire querosene, gasolina ou pontas de cigarro, pois poderá provocar um incêndio.

Elimine frequentemente o pó para não danificar o produto.

6. Assistência e manutenção

Desligue sempre o botão e a ficha de alimentação do carregador da bateria da tomada de parede antes de iniciar a manutenção.

6.1 Unidade de aspiração, corpo do cabo, base de carga

Limpe o produto com um pano seco e macio.

Caso a sujidade seja mais resistente, limpe com um pano macio humedecido em água com um pouco de detergente neutro e depois seque com um pano seco.

Não utilize solventes como diluente e benzeno, nem produtos de limpeza em spray.

6.2 Depósito de sujidade

Retire primeiro toda a sujidade contida dentro do depósito e lave com água morna. Certifique-se de que o depósito de sujidade está completamente seco antes de o voltar a montar.

6.3 Filtro

Não lavar o filtro na máquina de lavar.

Não os seque com um aparelho de ar quente, como uma máquina de secar roupa ou um secador de cabelo.

Caso apresente sujidade mais resistente ou per-

da de força de aspiração, lave conforme indicado em baixo:

1. Retire primeiro a sujidade
2. Lave com água
3. Certifique-se de que os filtros estão completamente secos antes de voltar a montar as peças.

6.4 Escova eléctrica

Efectue a manutenção se a escova apresentar resíduos ou cabelos emaranhados.

Manutenção regular

Rode lentamente a escova com a mão e retire quaisquer objectos estranhos em volta da mesma.

Manutenção quando não é possível rodar a escova eléctrica manualmente

1. Faça deslizar o fecho na porta da escova na direcção de  , fixe o fecho e abra a porta da escova.
2. Levante a escova rotativa e retire a polia da correia.
3. Retire a escova rotativa e solucione o bloqueio. Retire os resíduos.
4. Volte a instalar a escova rotativa. Por último, verifique se a tampa da escova está bem fixa e se a escova roda adequadamente.

7. Eliminação do produto

Quando já não for possível manter a carga dos conjuntos da bateria, tal significa que o produto atingiu o final da sua vida útil.

Os conjuntos da bateria não são substituíveis. Depois de remover os conjuntos da bateria, o produto tem de ser eliminado.

Antes de eliminar o produto, retire e recicle os conjuntos recarregáveis da bateria de acordo com as leis nacionais e locais, como indicado em baixo.

AVISO: o aspirador deve ser desligado da estação de carga e o conjunto da bateria só deve ser removido quando as baterias estiverem descarregadas e não funcionarem.

1. Utilize uma chave de parafusos para desapertar o alojamento.
2. Corte os fios para soltar o compartimento da bateria da unidade. Proteja as áreas metálicas visíveis com fita.
3. Retire o compartimento da bateria com o motor. Desaperte o suporte da bateria. Retire a bateria da unidade. **AVISO:** Não tente

EN

DE

FR

ES

PT

IT

NL

SV

NO

DA

FI

EL

TR

CS

SL

SK

HU

RO

BG

PL

JA

RU

EN

adulterar nem incinerar as baterias, pois elas explodem a temperaturas elevadas.

DE

AVISO – Risco de incêndio ou lesões graves:

Nunca toque em ambos os terminais de um conjunto da bateria com objectos metálicos e/ou partes do corpo pois pode ocorrer um curto-circuito. Não tente destruir ou desmontar o conjunto da bateria, nem remover qualquer um dos seus componentes. As baterias têm de ser recicladas ou eliminadas adequadamente. Mantenha os conjuntos da bateria afastados das crianças.

FR

ES

PT

IT

8. Garantia e assistência

NL

Este Aspirador Recarregável Nilfisk Handy 2 em 1 tem uma garantia de dois (2) anos relativamente ao aparelho, que cobre o motor, o adaptador, o interruptor e caixa. As baterias, filtros, escova para o chão e outros acessórios têm uma garantia de doze meses apenas quanto a falhas de fabrico, excluindo desgaste e deterioração.

SV

NO

DA

A garantia inclui peças sobressalentes e custos de mão-de-obra e cobre defeitos de fabrico e de material que podem ocorrer durante a utilização doméstica normal.

FI

EL

A assistência ao abrigo da garantia só será realizada se se provar que o defeito ocorreu dentro do período de garantia do produto (certificado de garantia correctamente preenchido ou talão/recibo da loja com a data e tipo de produto) e desde que o aspirador tenha sido comprado novo e distribuído pela Nilfisk. Caso seja necessária a reparação de defeitos, o cliente tem de contactar a Nilfisk para ser encaminhado para um agente de assistência técnica, às custas do cliente. Após a conclusão de todas as reparações necessárias, o aspirador é devolvido ao cliente por conta e risco da Nilfisk.

TR

CS

SL

SK

HU

RO

BG

PL

JA

RU

A garantia não cobre:

- Desgaste e deterioração normais de acessórios e filtros.
- Defeitos ou danos que ocorram como resultado directo ou indirecto de utilização incorrecta – como a aspiração de cascalho, cinzas quentes ou pó desodorizante para carpetes.
- A utilização abusiva, o não cumprimento ou a falta de manutenção tal como descrito nas Instruções de Utilização.
- Se o aparelho tiver sido utilizado para renovações da casa.
- Se o aparelho tiver sido utilizado para aspirar água, pó de reboco ou serradura.

Assim como não cobre uma má configuração ou uma configuração incorrecta, por exemplo, em termos de montagem ou ligação, danos provocados por fogo, incêndio, queda de um raio ou flutuações de tensão invulgares ou quaisquer outras perturbações eléctricas como fusíveis defeituosos ou instalações eléctricas defeituosas na rede de alimentação eléctrica e defeitos ou danos em geral que a Nilfisk considere serem resultado de causas exteriores aos defeitos de fabrico e de material.

Esta garantia é anulada:

- Se um defeito for provocado pela utilização de peças de outras marcas diferentes da Nilfisk.
- Se o número de identificação for removido do aspirador.
- Se o aspirador tiver sido reparado por um revendedor não autorizado pela Nilfisk.
- Se o aparelho for utilizado num ambiente comercial, isto é, empreiteiros, empresas de limpeza, comércio profissional ou qualquer outro tipo de utilização não doméstica.

A garantia é válida nos seguintes países:

Dinamarca, Suécia, Noruega, Grã-Bretanha, Irlanda, Bélgica, Holanda, França, Alemanha, Polónia, Rússia, Áustria, Suíça, Espanha, Portugal, Austrália e Nova Zelândia, Estónia, Letónia, Lituânia, Hungria, Grécia, Eslovénia, Eslováquia, República Checa, Itália, Finlândia, Bulgária, Roménia e Turquia.

9. Especificações Técnicas

		Handy 2-in-1 14.4 V			Handy 2-in-1 18 V			Handy 2-in-1 25.2 V		
		EU	UK	JP	EU	UK	JP	EU	UK	JP
Tensão	V	230	230-240	100	230	230-240	100	230	230-240	100
Frequência da rede	Hz	50		50/60	50		50/60	50		50/60
A capacidade da bateria	mAh	1800			2000			2000		
Poder de sucção, à mão	W	11			13			19		
A tensão da bateria	V	14.4			18			25.2		
O tempo de funcionamento, alta / baixa	Min.	18			20/35			20/40		
Nível de potência acústica, IEC 60704-2-1	dB (A)	74±2			78±2			79±2		
Dust pick up, IEC 312	%	24			37			41		
Classe de isolamento	-	IP20								
Tipo de protecção	-	II								
Capacidade líquida do saco do pó	l	0.5								
Largura	mm	15								
Profundidade	mm	26								
Altura	mm	110								
Peso, apenas aspirador	kg	4.1			3.8			3.9		

EN

DE

FR

ES

PT

IT

NL

SV

NO

DA

FI

EL

TR

CS

SL

SK

HU

RO

BG

PL

JA

RU

EN

10. Kit de Acessórios

Apenas em modelos selecionados.
Veja www.nilfisk.com.

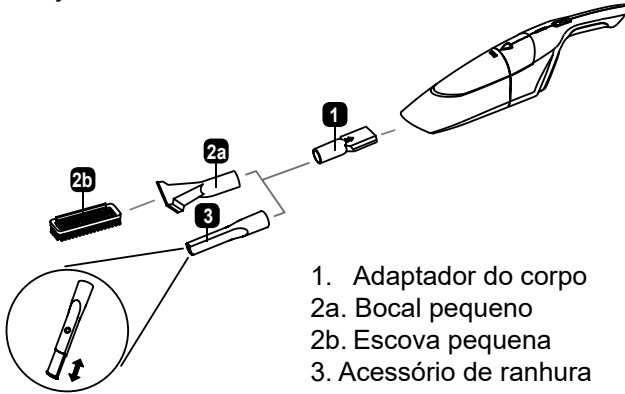

1. Adaptador do corpo
- 2a. Bocal pequeno
- 2b. Escova pequena
3. Acessório de ranhura

Insira o adaptador do corpo (1) no bocal portátil de inalar. Funciona como um adaptador para a ligação de acessórios para diversos fins. Para retirar o ligador do bocal, basta puxar com firmeza para fora.

Insira o acessório apropriado (bocal pequeno (2a) com ou sem escova pequena (2b) ou acessório de ranhura (3)) diretamente no ligador da unidade portátil. Para desmontar os acessórios, basta puxar com firmeza para fora.

Escova pequena:

Insira e deslize a escova pequena (2b) para dentro do bocal pequeno (2a).

Utilize a escova pequena para limpar mesa, cabelos, migalhas ou fibras de sofás em tecido ou carpetes.

Acessório de ranhura:

Insira o acessório de ranhura (3) no adaptador do corpo (1).

Para limpar pó/cabelos em áreas pequenas onde seja difícil chegar, por ex. cantos ou pequenas cavidades.

Limpeza e manutenção:

Limpe os acessórios com um pano seco e macio. Caso a sujidade seja mais resistente, utilize um pano macio ligeiramente humedecido em água com um pouco de detergente neutro e depois seque com um pano seco.

Não utilize sabão em pó, detergente e solventes, benzeno e produtos de limpeza por pulverização. Seque imediatamente.

Certifique-se de que não fica água nos acessórios após a limpeza.

11. Declaração

Nós,
Nilfisk A/S
Kornmarksvej 1
DK-2605 Broendby
DENMARK

declaramos por esta via que o

Produto: Aspirador de bateria
Descrição: 100-240 V, 50/60 Hz
Tipo: Handy 2-in-1

cumprem as seguintes normas:

EN 60335-1:2012+A11:2014
EN 60335-2-2:2010+A11:2012+A1:2013
EN 61558-1:2005+A1:2009
EN 61558-2-16:2009+1:2013
EN 55014-1:2006+A1:2009+A2:2011
EN 55014-2:1997+A1:2001+A2:2008
EN 61000-3-2:2014
EN 61000-3-3:2013
EN 50581:2012

Segundo as disposições de:

2014/35/EU
2014/30/EU
2011/65/EU
2009/125/EC
278/2009/EC
1275/2008/EC

Hadsund, 18-09-2017

Esben Graff
VP Portfolio Management, Consumer

DE

FR

ES

PT

IT

NL

SV

NO

DA

FI

EL

TR

CS

SL

SK

HU

RO

BG

PL

JA

RU

EN

12. WEEE

DE

English**WEEE - Waste of Electric and Electronic**

The symbol  on the product and the batteries indicates that they may not be treated as household waste. Instead they shall be handed over to the applicable collection point for the recycling of electrical and electronic equipment. By ensuring this product and the batteries are disposed of correctly, you will help prevent potential negative consequences for the environment and human health, which could otherwise be caused by inappropriate waste handling. For more detailed information about recycling, please contact your local city office, your household waste disposal service or the shop where you purchased the product.

FR

ES

PT

IT

NL

SV

NO

DA

FI

EL

TR

CS

SL

SK

HU

RO

BG

PL

JA

RU

Deutsch**Entsorgung von Elektro- und Elektronikgeräten**

Die Kennzeichnung  am Produkt sowie an den Akkus verweist darauf, dass eine Entsorgung über den Hausmüll untersagt ist. Die bezeichneten Komponenten/Geräte sind in dafür vorgesehenen Sammelstellen für elektrische/elektronische Altgeräte abzugeben. Durch die sachgerechte Entsorgung dieses Produkts und der Akkus tragen Sie dazu bei, potenzielle Umwelt- und Gesundheitsgefährdungen zu vermeiden, die bei einer unsachgerechten Abfallaufbereitung auftreten können. Ausführliche Auskünfte zur Altstoffrückgewinnung erhalten Sie von der Stadt-/Kommunalverwaltung, Ihrer Abfallentsorgungseinrichtung oder im Geschäft, in dem das Produkt erworben wurde.

Français**DEEE – Déchets d'équipements électriques et électroniques**

Le symbole  sur le produit et les batteries indique qu'il ne faut pas les traiter comme des déchets ménagers. Au lieu de cela, il faut les remettre au point de collecte approprié pour le recyclage des équipements électriques et électroniques. En veillant à ce que ce produit et les batteries soient correctement mis au rebut, vous contribuerez à éviter les éventuelles conséquences négatives pour l'environnement et la santé des personnes qui pourraient résulter sans cela d'un traitement inapproprié des déchets. Pour obtenir des informations plus détaillées sur le recyclage, veuillez contacter les services municipaux dont vous dépendez, les services responsables de l'enlèvement des ordures ménagères dans votre localité, ou le magasin où vous avez acheté le produit.

Español**RAEE - Residuos de aparatos eléctricos y electrónicos**

El símbolo  en el producto y en las baterías indica que no debe tratarse como basura. Debe llevarse al punto para recogida y reciclaje de equipos eléctricos y electrónicos. Al asegurarse de que se deshace correctamente de este producto y de las baterías, ayuda a prevenir consecuencias negativas para el medioambiente y para la salud, que pueden producirse cuando los residuos no se procesan adecuadamente. Para obtener información más detallada acerca del reciclaje, póngase en contacto con su ayuntamiento, su servicio de recogida de basura o la tienda en la adquirió el producto.

Português**REEE – Resíduos de Equipamentos Elétricos e Eletrônicos**

O símbolo  no produto e nas baterias indica que estes componentes não podem ser tratados como resíduos domésticos. Pelo contrário, devem ser entregues num ponto de recolha aplicável para reciclagem de equipamentos eléctricos e electrónicos. Assegurando que este produto e as baterias são eliminados correctamente, ajudará a evitar possíveis consequências adversas para o ambiente e a saúde humana que, de outra forma, poderiam ser provocadas por um tratamento incorrecto dos resíduos. Para obter informações mais detalhadas acerca da reciclagem, contacte o gabinete adequado da sua cidade, os serviços de eliminação de resíduos domésticos da sua área ou a loja onde adquiriu o produto.

Italiano**WEEE – Corretto smaltimento del prodotto (rifiuti elettrici ed elettronici)**

Il simbolo  riportato sul prodotto e sulle batterie indica che essi non possono essere smaltiti come normali rifiuti domestici. Per evitare eventuali danni all'ambiente o alla salute causati dall'inopportuno smaltimento dei rifiuti, si invita l'utente a riciclare prodotto e batterie presso l'apposita struttura preposta allo smaltimento di apparecchiature elettriche ed elettroniche. Per informazioni più dettagliate in merito alle pratiche di riciclaggio, contattare il competente ufficio locale, il servizio smaltimento rifiuti domestici o il rivenditore presso il quale è stato effettuato l'acquisto.



HEAD QUARTER

DENMARK

Nilfisk A/S
Kornmarksvej 1
DK-2605 Broendby
Tel.: (+45) 4323 8100
Website: www.nilfisk.com

SALES COMPANIES

ARGENTINA

Nilfisk srl.
Edificio Central Park
Herrera 1855, 6th floor/604
Ciudad de Buenos Aires
Tel.: (+54) 11 6091 1571
Website: www.consumer.nilfisk.com.ar

AUSTRALIA

Nilfisk Pty Ltd
Unit 1/13 Bessemer Street
Blacktown NSW 2148
Tel.: (+61) 2 98348100
Website: www.consumer.nilfisk.com.au

AUSTRIA

Nilfisk GmbH
Metzgerstrasse 68
5101 Bergheim bei Salzburg
Tel.: (+43) 662 456 400 90
Website: www.nilfisk.at

BELGIUM

Nilfisk n.v.s.a.
Riverside Business Park
Boulevard Internationalelaan 55
Bâtiment C3/C4 Gebouw
Bruxelles 1070
Tel.: (+32) 24 67 60 50
Website: www.consumer.nilfisk.be

BRAZIL

Nilfisk do Brasil
Av. Eng. Luis Carlos Berrini, 550
40 Andar, Sala 03
SP - 04571-000 Sao Paulo
Tel.: (+11) 3959-0300 / 3945-4744
Website: www.nilfisk.com.br

CANADA

Nilfisk Canada Company
240 Superior Boulevard
Mississauga, Ontario L5T 2L2
Tel.: (+1) 800-668-8400
Website: www.nilfisk.ca

CHILE

Nilfisk S.A. (Comercial KCS Ltda)
Salar de Llamara 822
8320000 Santiago
Tel.: (+56) 2684 5000
Website: www.nilfisk.cl

CHINA

Nilfisk
4189 Yindu Road
Xinzhuang Industrial Park
201108 Shanghai
Tel.: (+86) 21 3323 2000
Website: www.nilfisk.cn

CZECH REPUBLIC

Nilfisk s.r.o.
VGP Park Horní Počernice
Do Certous 1/2658
193 00 Praha 9
Tel.: (+420) 244 090 912
Website: www.consumer.nilfisk.cz

DENMARK

Nilfisk A/S
Kornmarksvej 1
2605 Broendby
Tel.: (+45) 4323 4050
Website: www.consumer.nilfisk.dk

FINLAND

Nilfisk Oy Ab
Koskelontie 23 E
02920 Espoo
Tel.: (+358) 207 890 600
Website: www.consumer.nilfisk.fi

FRANCE

Nilfisk SAS
26 Avenue de la Baltique
Villebon sur Yvette
91978 Courtaboeuf Cedex
Tel.: (+33) 169 59 87 24
Website: www.consumer.nilfisk.fr

GERMANY

Nilfisk GmbH
Guido-Oberdorfer-Straße 2-10
89287 Bellenberg
Tel.: (+49) (0)7306/72-444
Website: www.consumer.nilfisk.de

GREECE

Nilfisk A.E.
Αναταύσεως 29
Κορωπί Τ.Κ. 194 00

Tel.: (30) 210 9119 600
Website: www.consumer.nilfisk.gr

HOLLAND

Nilfisk B.V.
Versterkerstraat 5
1322 AN Almere
Tel.: (+31) 036 5460760
Website: www.consumer.nilfisk.nl

HONG KONG

Nilfisk Ltd.
2001 HK Worsted Mills
Industrial Building
31-39, Wo Tong Tsui St.
Kwai Chung, N.T.
Tel.: (+852) 2427 5951
Website: www.nilfisk.com

HUNGARY

Nilfisk Kft.
II. Rákóczi Ferenc út 10
2310 Szigetszentmiklós-Lakihegy
Tel.: (+36) 24 475 550
Website: www.nilfisk.hu

INDIA

Nilfisk India Limited
Pramukh Plaza, 'B' Wing, 4th floor, Unit No. 403
Cardinal Gracious Road, Chakala
Andheri (East) Mumbai 400 099
Tel.: (+91) 22 6118 8188
Website: www.nilfisk.in

IRELAND

Nilfisk
1 Stokes Place
St. Stephen's Green
Dublin 2
Tel.: (+35) 3 12 94 38 38
Website: www.nilfisk.ie

ITALY

Nilfisk SpA
Strada Comunale della Braglia, 18
26862 Guardamiglio (LO)
Tel.: (+39) (0) 377 414021
Website: www.nilfisk.it

JAPAN

Nilfisk Inc.
1-6-6 Kita-shinyokohama, Kouhoku-ku
Yokohama, 223-0059
Tel.: (+81) 45548 2571
Website: www.nilfisk.com

MALAYSIA

Nilfisk Sdn Bhd
Sd 33, Jalan KIP 10
Taman Perindustrian KIP
Sri Damansara
52200 Kuala Lumpur
Tel.: +603 6275 3120
Website: www.nilfisk.com

MEXICO

Nilfisk de Mexico, S. de R.L. de C.V.
Pirineos #515 Int.
60-70 Microparque
Industrial WSantiago
76120 Queretaro
Tel.: (+52) (442) 427 77 00
Website: www.nilfisk.com

NEW ZEALAND

Nilfisk Limited
Suite F, Building E
42 Tawa Drive
0632 Albany Auckland
Tel.: (+64) 9 414 1996
Website: www.nilfisk.com

NORWAY

Nilfisk AS
Bjørnerudveien 24
1266 Oslo
Tel.: (+47) 22 75 17 80
Website: www.consumer.nilfisk.no

PERU

Nilfisk S.A.C.
Calle Boulevard 162, Of. 703, Lima 33- Perú
Lima
Tel.: (51) 435-6840
Website: www.nilfisk.com

POLAND

Nilfisk Sp. Z.O.O.
Millenium Logistic Park
ul. 3 Maja 8, Bud. B4
05-800 Pruszków
Tel.: (+48) 22 738 3750
Website: www.consumer.nilfisk.pl

PORTUGAL

Nilfisk Lda.
Sintra Business Park
Zona Industrial Da Abrunheira
Edifício 1, 1º A
P2710-089 Sintra
Tel.: (+351) 21 911 2670
Website: www.nilfisk.pt

RUSSIA

Nilfisk LLC
Vyatskaya str. 27, bld. 7/1st

127015 Moscow
Tel.: (+7) 495 783 9602
Website: www.consumer.nilfisk.ru

SINGAPORE

Den-Sin
22 Tuas Avenue 2
639453 Singapore
Tel.: (+65) 6268 1006
Website: www.densin.com

SLOVAKIA

Nilfisk s.r.o.
Bancíkovej 1/A
SK-821 03 Bratislava
Tel.: (+421) 910 222 928
Website: www.consumer.nilfisk.sk

SOUTH AFRICA

Nilfisk (Pty) Ltd
Kimbult Office Park, 9 Zeiss Road
Laser Park, Honeydew
Johannesburg
Tel.: (+27) 118014600
Website: www.nilfisk.co.za

SOUTH KOREA

Nilfisk Korea
3F Duksoo B/D, 317-15
Sungsoo-Dong 2Ga
Sungdong-Gu, Seoul
Tel.: (+82) 2497 8636
Website: www.nilfisk.co.kr

SPAIN

Nilfisk S.A.U
Paseu del Rengle, 5 Planta. 9-10
08302 Mataró
Tel.: (34) 93 741 2400
Website: www.consumer.nilfisk.es

SWEDEN

Nilfisk AB
Täljegårdsgatan 4
431 53 Mölndal
Tel.: (+46) 31 706 73 00
Website: www.consumer.nilfisk.se

SWITZERLAND

Nilfisk AG
Ringstrasse 19
Kircheberg/Industri Stelz
9500 Wil
Tel.: (+41) 71 92 38 444
Website: www.consumer.nilfisk.ch

TAIWAN

Nilfisk Ltd
Taiwan Branch (H.K)
No. 5, Wan Fang Road
Taipei
Tel.: (+88) 6227 00 22 68
Website: www.nilfisk.tw

THAILAND

Nilfisk Co. Ltd.
89 Soi Chokechai-Ruammitr
Viphavadee-Rangsit Road
Ladyao, Jatuchak, Bangkok 10900
Tel.: (+66) 2275 5630
Website: www.nilfisk.co.th

TURKEY

Nilfisk A.S.
Serifali Mh. Bayraktar Bulv. Sehit Sk. No:7
Umraniye, 34775 Istanbul
Tel.: +90 216 466 94 94
Website: www.consumer.nilfisk.com.tr

UNITED ARAB EMIRATES

Nilfisk Middle East Branch
SAIF-Zone
P.O. Box 122298
Sharjah
Tel.: (+971) (0) 655-78813
Website: www.nilfisk.com

UNITED KINGDOM

Nilfisk Ltd.
Nilfisk House, Bowerbank Way
Gillwilly Industrial Estate, Penrith
Cumbria CA11 9BQ
Tel.: (+44) (0) 1768 868995
Website: www.consumer.nilfisk.co.uk

UNITED STATES

Nilfisk Inc.
14600 21st Avenue North
Plymouth, MN-55447
Tel.: (+1) 800-989-2235
Website: www.nilfisk.com

VIETNAM

Nilfisk Vietnam
No. 51 Doc Ngu Str.
P. Vinh Phuc, Q.Ba Dinh
Hanoi
Tel.: (+84) 761 5642
Website: www.nilfisk.com