

Handy 2-in-1

Instructions for use





Nilfisk

Handy 2-in-1

Ⓔ	Operating Instructions	3
Ⓓ	Betriebsanleitung	10
Ⓕ	Instructions d'utilisation	18
Ⓔ	Instrucciones de manejo	26
⒫	Instruções de operação	33
Ⓘ	Istruzioni sull'uso	41
Ⓖ	Gebruiksaanwijzing	48
Ⓔ	Instruktionsbok	55
Ⓖ	Instruksjonsbok	62
Ⓓ	Instruktionsbog	69
Ⓕ	Käyttöohje	76
Ⓔ	Οδηγίες χρήσης	83
Ⓗ	Kullanım Kılavuzu	91
Ⓒ	Návod k obsluze	99
Ⓔ	Navodila za uporabo	106
Ⓔ	Návod na použitie	113
Ⓗ	Használati útmutató	120
Ⓗ	Instrucțiuni de utilizare	127
Ⓖ	Инструкции за употреба	134
⒫	Instrukcja użycia	142
Ⓗ	取扱説明書	149
Ⓗ	Инструкция по эксплуатации	156
	WEEE	164-167

Survey

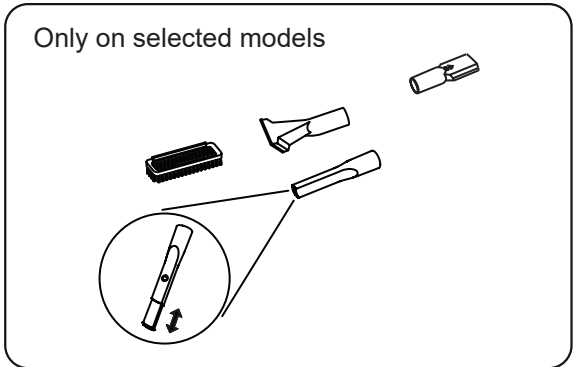
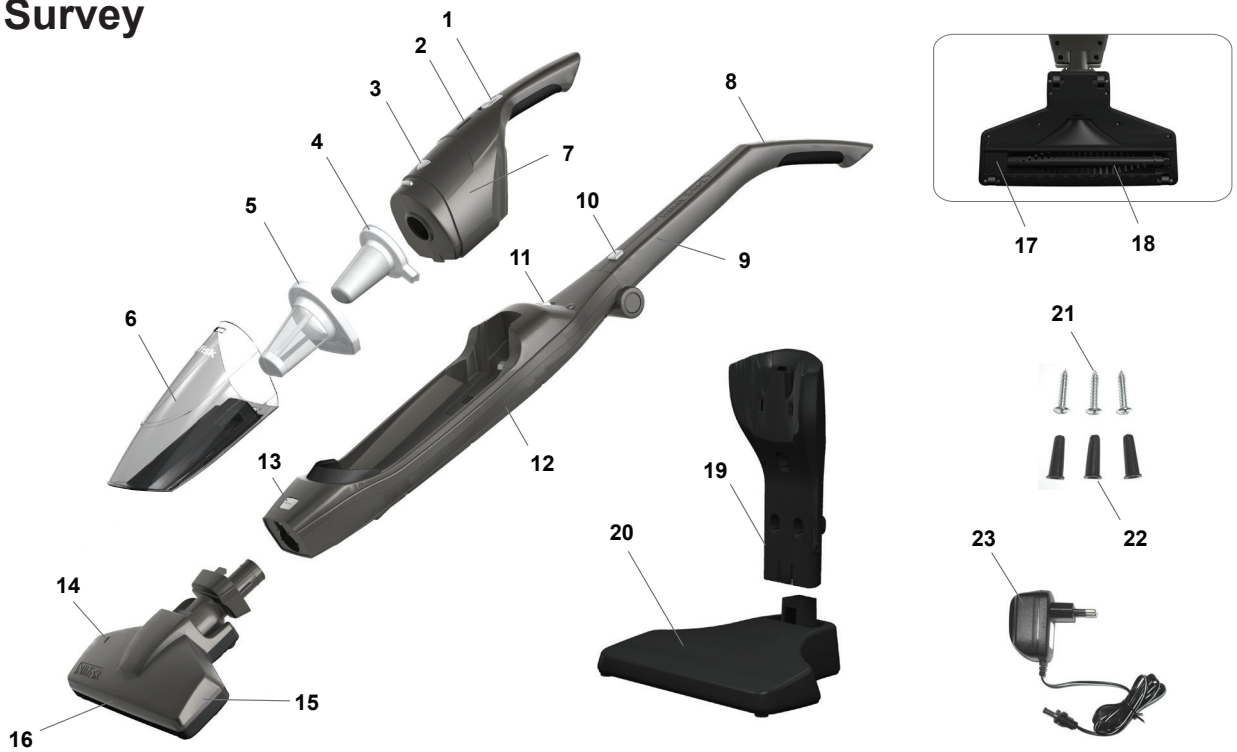

Prepare your vacuum cleaner

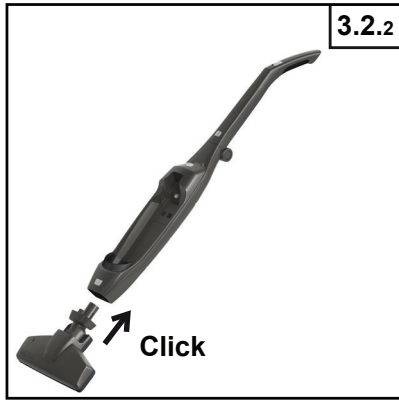

Using your vacuum cleaner

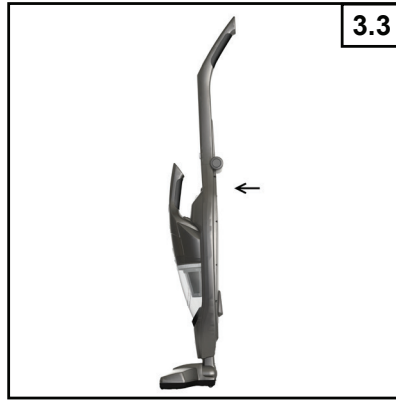

Charging the battery

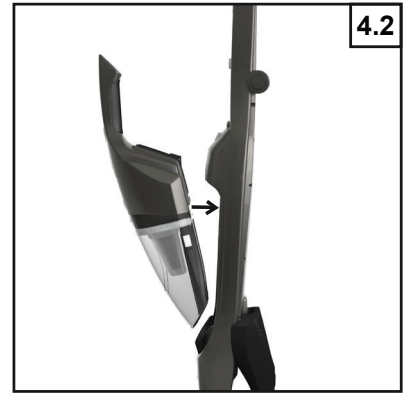

Waste disposal

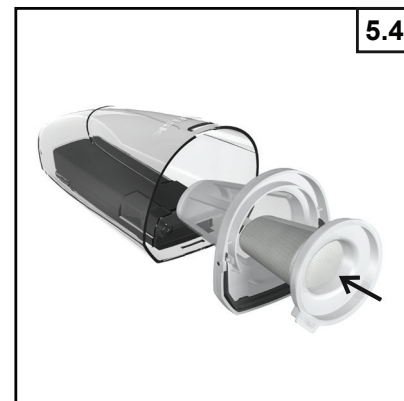
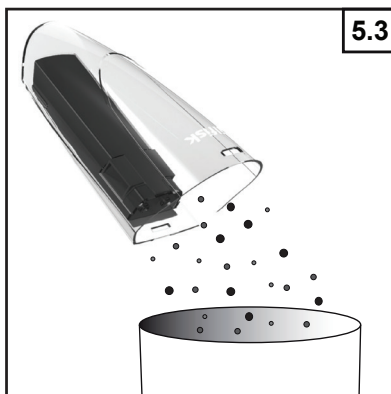
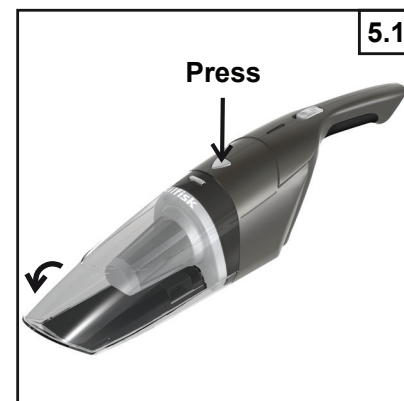

Service and maintenance

6.4.1



6.4.2

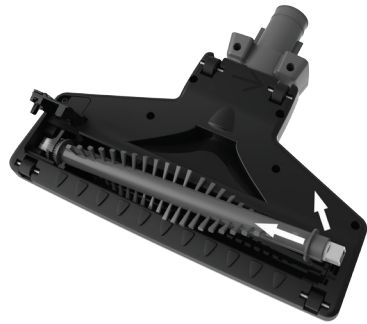

6.4.3



Attach the belt

6.4.4

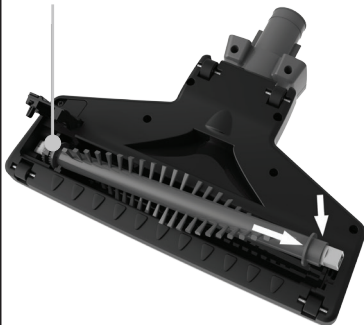

6.4.4

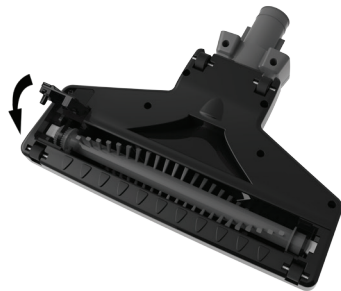

Product disposal

7.1



7.2

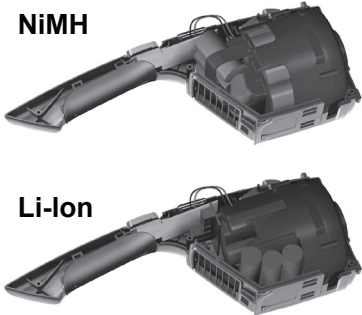

NiMH

Li-Ion

7.3

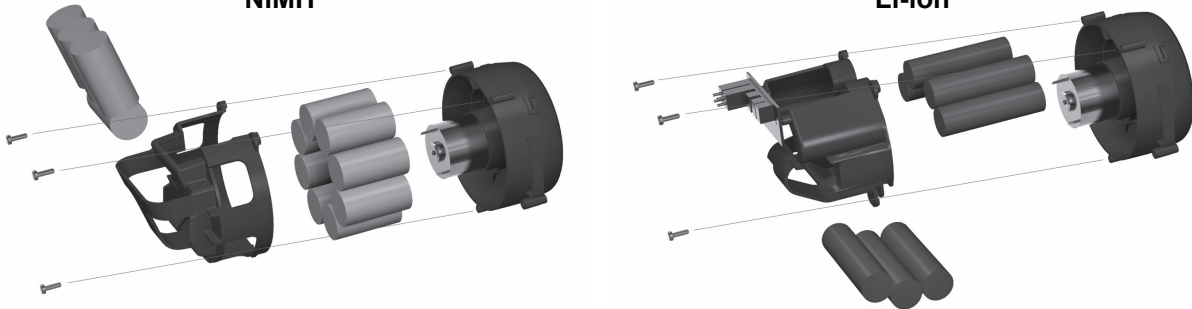

Cuprins

1. Prezentare generală.....	127
2. Instrucțiuni de securitate	127
3. Instrucțiuni de utilizare.....	129
4. Încărcarea bateriei.....	130
5. Eliminarea deșeurilor.....	130
6. Service și întreținere.....	130
7. Eliminarea produsului.....	131
8. Garanție și service.....	131
9. Specificații	132
10. Kit accesorii	133
11. Declarație de conformitate	133
12. WEEE	166

1. Prezentare generală

- 1 Buton Pornit/Oprit (unitatea detașabilă)
- 2 Indicator luminos încărcare
- 3 Buton decuplare compartiment praf
- 4 Filtru secundar
- 5 Filtru primar
- 6 Compartiment praf
- 7 Unitate de aspirație
- 8 Buton Pornit/Oprit (mâner suport)
- 9 Mâner pliabil
- 10 Buton de blocare a mânerului
- 11 Buton de decuplare a unității detașabile
- 12 Corp suport
- 13 Buton de blocare a periei pentru podele
- 14 Indicator perie pentru podele
- 15 Perie pentru podele
- 16 Indicator luminos (doar modelele cu Li-Ion)
- 17 Capac perie rotativă
- 18 Perie rotativă
- 19 Suport de încărcare
- 20 Bază de încărcare
- 21 Șuruburi pentru montare pe perete
- 22 Dobluri pentru montare pe perete
- 23 Adaptor
- 24 Kit accesorii (numai modele selectate)

2. Instrucțiuni de securitate



- Aparatul poate fi utilizat de copii cu vârsta de 8 ani și peste și de persoane cu capacități fizice, senzoriale și mentale reduse sau care sunt lipsite de experiență

sau nu posedă cunoștințele necesare, dacă au beneficiat de supraveghere sau de instrucțiuni privind utilizarea în siguranță a aparatului și dacă înțeleg riscurile implicate.

- Supravegheați copiii pentru a vă asigura că aceștia nu se joacă cu aparatul.
- Curățarea și întreținerea efectuate în mod obișnuit de către utilizator nu vor fi realizate de către copii fără supraveghere.
- Acest produs este destinat aspirării suprafețelor uscate de mici dimensiuni. Nu utilizați aparatul pentru a aspira apă sau alte lichide.
- Scântelele care se produc în interiorul motorului pot provoca aprinderea vaporilor sau a prafului inflamabil. Nu aspirați și nu folosiți acest produs în apropierea lichidelor inflamabile (de ex. benzină sau alți combustibili, gaz pentru brichete, soluții pentru curățare, vopsele pe bază de ulei), gaze (de ex. gaze naturale, hidrogen) sau praf explozibil (de ex. praf de cărbune, praf de magneziu, praf provenit de la cereale, praf de pușcă). Nu aspirați niciun obiect care fumegă sau

EN

DE

FR

ES

PT

IT

NL

SV

NO

DA

FI

EL

TR

CS

SL

SK

HU

RO

BG

PL

JA

RU

EN

arde (de ex. țigări, chibrituri, cenușă fierbinte). Nu aspirați niciodată materiale toxice, deoarece vaporii sau praful pot reprezenta un pericol pentru sănătate.

- Acest aparat nu este o jucărie. Fiți foarte atent(ă) atunci când aparatul este utilizat de copii sau în apropierea copiilor sau a animalelor de companie. Nu folosiți niciodată aparatul pe animale de companie.
- Folosiți doar adaptorul de c.a. original.
- Produsul trebuie alimentat doar la SELV (circuit de siguranță de foarte joasă tensiune).
- Nu folosiți niciodată aspiratorul, adaptorul CA sau baza de încărcare, dacă acestea sunt deteriorate.
- Nu deformați și nu incinde-rați acumulatorii, deoarece aceștia explodează la temperaturi înalte.
- Nu introduceți/scoateți adaptorul CA în/din priză cu mâna udă. Uscați complet aparatul înainte de a-l așeza pe baza de încărcare.
- Nu introduceți și nu scăpați aparatul în apă sau în alte lichide. În cazul în care aparatul cade în apă sau în alt lichid, nu-l atingeți și nu

introduceți mâna în apă.

- Nu încărcați aparatul în cazul în care cablul de alimentare este secționat sau deteriorat sau în cazul în care conductorii acestuia sunt expuși.
- Mențineți cablul adaptorului și aparatul departe de suprafețele încălzite.
- Pentru a scoate adaptorul CA din priză, trageți direct de baza adaptorului, nu trageți de cablu.
- Nu determinați deformarea cablului adaptorului în punctul în care acesta se cuplează la aparat, deoarece cablul se poate uza și rupe.
- În cazul în care utilizați un cablu prelungitor cu acest aparat, caracteristicile electrice ale setului de alimentare sau ale cablului prelungitor trebuie să fie cel puțin egale cu cele ale aparatului.
- Nu folosiți acest aparat în cazul în care cablul sau fișa adaptorului este deteriorată, nu funcționează corespunzător, a căzut sau este deteriorată, a fost lăsată în aer liber sau a căzut în apă. Toate reparațiile trebuie executate de un centru de service autorizat.

DE

FR

ES

PT

IT

NL

SV

NO

DA

FI

EL

TR

CS

SL

SK

HU

RO

BG

PL

JA

RU

- Nu folosiți acest aparat în aer liber. Pentru a asigura funcționarea optimă a aparatului, se recomandă păstrarea acestuia în locuri în care temperatura nu depășește 40°C.
- Nu folosiți aparatul în timp ce acesta se încarcă.
- Păstrați baza de încărcare în locuri ferite de căldură, flăcări și lichide.
- Nu introduceți niciodată obiecte în orificiile aparatului. Nu folosiți aparatul în cazul în care unul din orificii este blocat.
- Nu folosiți aparatul pentru a aspira obiecte metalice, precum monede, șuruburi, cuie, piuneze etc.
- Asigurați-vă că roțițele și peria de pe duză sunt curate pentru a evita zgârierea suprafețelor sensibile.
- Goliți aparatul după fiecare utilizare. Feriți aparatul de praf, scame, fire de păr sau orice alte obiecte care ar putea reduce circulația aerului.
- Evitați contactul părului, a hainelor largi și a părților corpului cu orificiile sau părțile în mișcare, în special cu acea parte a aparatului în care are loc aspirația.
- Nu apropiați niciodată duza

aspiratorului de față, în special de ochi și de urechi, în timpul utilizării.

- Nu folosiți aparatul fără filtre și fără compartimentul pentru praf.
- Aveți grijă atunci când folosiți aparatul pe scări pentru a preveni riscul de cădere.
- Bornele de încărcare a bateriei de pe aspirator și baza de încărcare trebuie păstrate curate și fără acumulări de murdărie.
- Folosiți doar baza de încărcare și adaptorul CA furnizat împreună cu aparatul. Nu folosiți componente nefurnizate sau nerecomandate de Nilfisk.

3. Instrucțiuni de utilizare

3.1 Pornire și oprire

3.1.1 Pornire

PORNIȚI aparatul, apăsând în jos pe butonul Pornit/Oprit. **Notă:** Modelele cu Li-ion au două niveluri de viteză. Poziția de mijloc = viteză mică, poziția de jos = viteză mare.

Înainte de a utiliza aparatul pentru prima dată, încărcați complet bateria.

- Când bateria este goală, puneți comutatorul aparatului pe poziția OFF (Oprit). Dacă aparatul este depozitat cu comutatorul pe poziția „ON”, bateria se va deteriora.
- Modelele cu : Bateria este încărcată complet după 16 ore. Încărcarea prelungită poate reduce durata de viață a bateriei și nu este optimă pentru mediu.

3.1.2 Oprise

OPRIȚI aparatul, apăsând în sus pe butonul Pornit/Oprit.

EN

DE

FR

ES

PT

IT

NL

SV

NO

DA

FI

EL

TR

CS

SL

SK

HU

RO

BG

PL

JA

RU

EN

3.2 Pregătirea aspiratorului

Asigurați-vă că butoanele de pornire/oprire sunt în poziția «OFF» (Oprit).

1. Îndreptați mânerul pliabil până auziți un clic.
2. Atașați peria pentru podele astfel încât să se audă un clic.
3. Asamblați baza de încărcare.
4. Atașați unitatea de aspirație la corpul suportului.
5. Așezați aspiratorul Nilfisk Handy 2-in-1 pe suportul de încărcare pentru prima încărcare. (A se vedea capitolul referitor la încărcare)

3.3 Utilizarea aspiratorului

În timpul pauzelor scurte de aspirare, aspiratorul poate fi lăsat în picioare, aplecându-l ușor în față până când se sprijină pe peria pentru podele.

Atenție! Opriți întotdeauna aspiratorul când este lăsat în picioare, deoarece peria poate deteriora podeaua sau covorul.

3.4 Indicator luminos (doar modelele cu Li-ion)

Baterie plină	Indicator albastru aprins
Baterie sub 20%	Indicator albastru care se aprinde cu intermitență
Baterie slabă	Indicator roșu care se aprinde cu intermitență
Motorul periei este blocat	Indicatorul roșu se aprinde cu intermitență timp de 10 secunde (*)

(*) Vă rugăm să consultați pagina 131 pentru curățarea periei motorizate. Dacă indicatorul roșu se aprinde în continuare cu intermitență, înseamnă că motorul este blocat. Vă rugăm să contactați centrul de service.

4. Încărcarea bateriei

Nu uitați să încărcați bateria în următoarele situații:

- Când folosiți aparatul pentru prima dată după cumpărare;
- Când bateria este slabă sau puterea de aspirație atinge un nivel insuficient.
- În cazul în care aparatul a fost depozitat o perioadă îndelungată de timp (mai mult de o lună).

1. Conectați adaptorul la suportul de încărcare.
2. Atașați unitatea de aspirație la corpul suportului. Când atașați unitatea detașabilă la corpul aparatului, butonul pornit/oprit al suportului trebuie să fie întotdeauna în poziția OFF (Oprit). Evitați depunerea oricăror substanțe pe contactele unității detașabile și ale corpului aparatului.

3. Așezați aspiratorul Nilfisk Handy 2-in-1 pe suportul de încărcare.

Dacă aspiratorul Nilfisk Handy 2-in-1 nu este așezat corespunzător pe suportul de încărcare, acesta nu se va încărca sau va cădea.

Nu așezați baza de încărcare pe suprafețe instabile, deoarece acest lucru va împiedica încărcarea bateriei, ca urmare a contactului necorespunzător. Așezați suportul de încărcare pe o suprafață stabilă.

Aveți grijă să nu vă împiedicați de cablul de alimentare atunci când încărcați bateria.

4. Introduceți fișa cablului de alimentare în priză. Atunci când cablul de alimentare al încărcătorului bateriei este conectat la priza de CA, se va aprinde indicatorul luminos.

Încărcare în curs	Indicator roșu aprins
Încărcare terminată	Indicator albastru aprins
Baterie incorectă	Indicatorul albastru și cel roșu se aprind cu intermitență în mod alternativ (**)
(**) Vă rugăm să contactați centrul de service.	

Corpul aparatului se poate încălzi în timpul încărcării. Acest lucru este normal.

4.1 Timp de încărcare

	Ore
Model cu Ni-MH	16
Modele cu Li-ion	4 / 6 (25.2V)

5. Eliminarea deșeurilor

- Încercați să goliți aspiratorul cât mai des posibil. Praful de pe filtru poate duce la reducerea performanțelor aspiratorului și la suprasolicitarea motorului.
- **OPRIȚI** întotdeauna aspiratorul atunci când doriți să-l goliți.

1. Detașați compartimentul pentru praf.
2. Scoateți filtrele.
3. Goliți compartimentul pentru praf.
4. Puneți la loc filtrele în ordinea și în poziția corectă.
5. Puneți la loc compartimentul pentru praf în unitatea de aspirație.

Atenție

Nu aspirați o cantitate mare de praf deodată și nu aspirați obiecte mari, deoarece acest lucru poate duce la blocarea canalului de aspirație și la reducerea puterii de aspirație.

Nu aspirați petrol lampant, benzină sau muciuri

DE

FR

ES

PT

IT

NL

SV

NO

DA

FI

EL

TR

CS

SL

SK

HU

RO

BG

PL

JA

RU

de țigară, deoarece acest lucru poate duce la declanșarea unui incendiu.

Eliminați frecvent praful pentru a preveni deteriorarea aparatului.

6. Service și întreținere

Înainte de a începe efectuarea activităților de întreținere, **OPRIȚI** întotdeauna aparatul și deconectați cablul încărcătorului de baterii de la rețea.

6.1 Unitatea de aspirație, corpul suportului, baza de încărcare

Eliminați urmele de murdărie de pe componente, folosind o cârpă moale și uscată.

În cazul murdăriei persistente, curățați folosind o cârpă moale umezită cu o soluție de apă și puțin detergent neutru, apoi ștergeți cu o cârpă uscată.

Nu folosiți solvenți, precum diluanți, benzen și produse de curățare de tip spray

6.2 Compartimentul pentru praf

Eliminați mai întâi praful colectat în compartimentul pentru praf, apoi spălați compartimentul, folosind apă caldă. Înainte de a pune la loc compartimentul pentru praf, asigurați-vă că acesta este complet uscat.

6.3 Filtrul

Nu spălați filtrele în mașina de spălat.

Nu le uscați folosind aparate care suflă aer cald, precum uscătoare sau uscătoare de păr.

În cazul murdăriei persistente sau a reducerii puterii de aspirație, spălați filtrul conform instrucțiunilor de mai jos:

1. Îndepărtați mai întâi praful.
2. Spălați cu apă.
3. Înainte de a reasambla componentele, asigurați-vă că filtrele sunt complet uscate.

6.4 Peria motorizată

Efectuați operațiunile de întreținere în cazul în care în perie s-au încălzit fire textile sau fire de păr.

Întreținerea obișnuită

Rotiți lent peria cu mâna și îndepărtați toate obiectele străine care s-au încălzit în perie.

Întreținerea în cazul în care peria motorizată nu poate fi rotită manual

1. Poziționați dispozitivul de blocare de pe ușa periei în direcția , mențineți și deschideți

ușa periei.

2. Ridicați periei rotative, apoi îndepărtați roata de curea de pe curea.
3. Scoateți peria rotativă și îndepărtați elementele care o blochează. Îndepărtați reziduurile.
4. Puneți la loc peria rotativă. În fine, asigurați-vă că ați fixat bine capacul periei și că peria rotativă se rotește corect.

7. Eliminarea produsului

Atunci când bateriile nu mai funcționează, aparatul a ajuns la finalul duratei de serviciu.

Bateriile nu pot fi înlocuite. După îndepărtarea bateriilor, aparatul trebuie eliminat.

Înainte de eliminarea aparatului, îndepărtați și reciclați bateriile reîncărcabile în conformitate cu legislația federală și locală, conform instrucțiunilor de mai jos.

AVERTISMENT: Aspiratorul trebuie deconectat din stația de încărcare și bateriile trebuie descărcate înainte de a scoate acumulatorul.

1. Deșurubați carcasa cu ajutorul unei șurubelnițe.
2. Tăiați firele pentru a elibera compartimentul bateriilor din aparat. Acoperiți zonele de metal vizibile cu bandă adezivă.
3. Îndepărtați compartimentul de baterii, inclusiv motorul. Deșurubați consola bateriilor. Îndepărtați bateria din aparat. **AVERTISMENT:** Nu deformați și nu incinerați acumulatorii, deoarece aceștia explodează la temperaturi înalte.

AVERTISMENT – Pericol de incendiu sau de rănire gravă

Nu atingeți niciodată bornele acumulatorilor cu obiecte de metal și sau părți ale corpului, deoarece se poate produce un scurtcircuit. Nu încercați să distrugeți sau să dezamblați acumulatorii sau să îndepărtați oricare din componentele acestora. Bateriile trebuie reciclate sau eliminate în mod corespunzător. Nu lăsați acumulatorii la îndemâna copiilor.

8. Garanție și service

Acest aspirator reîncărcabil Nilfisk Handy 2-in-1 beneficiază de o garanție de doi (2) ani, care acoperă motorul, adaptorul, întrerupătorul și carcasa. Garanția pentru baterii, filtre, peria pentru podele și alte accesorii este de 12 luni și acoperă exclusiv defectele de fabricație, fără a acoperi defecțiunile apărute ca urmare a uzurii normale a aparatului.

Garanția acoperă costul pieselor de schimb și al

EN

DE

FR

ES

PT

IT

NL

SV

NO

DA

FI

EL

TR

CS

SL

SK

HU

RO

BG

PL

JA

RU

EN

DE

FR

ES

PT

IT

NL

SV

NO

DA

FI

EL

TR

CS

SL

SK

HU

RO

BG

PL

JA

RU

manoperei în cazul defectelor de material și de fabricație apărute în condițiile utilizării normale a aparatului în mediul casnic.

Reparațiile în garanție vor fi efectuate numai dacă se poate dovedi că defecțiunea s-a produs în perioada de garanție a aparatului (un certificat de garanție completat corect sau bon fiscal pe care să fie tipărite/ștampilate data și tipul aparatului) și cu condiția ca aspiratorul să fi fost achiziționat ca produs nou, distribuit de Nilfisk. În cazul în care sunt necesare reparații, clientul trebuie să contacteze Nilfisk pentru a fi îndrumat spre o agenție de service pe cheltuiala clientului. La finalul lucrărilor de reparații, aspiratorul va fi returnat clientului pe riscul și cheltuiala Nilfisk.

Prezenta garanție nu acoperă:

- Uzura normală a filtrelor și a accesoriilor.
- Defecțiunile sau deteriorările apărute ca o consecință directă sau indirectă a utilizării necorespunzătoare, precum aspirarea de moloz, cenușă fierbinte sau praf deodorant pentru covoare.
- Abuzul, pierderea sau neefectuarea operațiilor de întreținere descrise în instrucțiunile de utilizare.
- Defectele apărute ca urmare a utilizării aparatului la renovarea locuinței.
- Defectele apărute ca urmare a utilizării aparatului pentru aspirarea apei, prafului de tencuială sau a rumegușului.

De asemenea, garanția nu va acoperi defectele apărute ca urmare a instalării, adică a asamblării sau conectării incorecte sau deficiente, nici defectele provocate de incendii, trăsnete sau variații de tensiune sau orice alte cauze electrice, precum siguranțe defecte sau instalații electrice defecte din rețeaua de alimentare, nici defectele sau deteriorările pe care Nilfisk le consideră în general a fi rezultatul altor cauze, nu al defectelor de material și de fabricație.

Garanția își pierde valabilitatea:

- Dacă defectul a apărut ca urmare a utilizării unor componente Nilfisk contrafăcute.
- Dacă numărul de identificare a fost îndepărtat de pe aspirator.
- Dacă aspiratorul a fost reparat de un agent care nu a fost autorizat de Nilfisk.
- Dacă aparatul a fost utilizat în mediu comercial, adică de firme de construcții, de firme de curățenie, în diverse meserii sau în orice alt mediu non-casnic.

Garanția este valabilă în:

Danemarca, Suedia, Norvegia, Marea Britanie, Irlanda, Belgia, Olanda, Franța, Germania, Polonia, Rusia, Austria, Elveția, Spania, Portugalia, Australia și Noua Zeelandă, Estonia, Letonia, Lituania, Ungaria, Grecia, Slovenia, Slovacia, Republica Cehă, Italia, Finlanda, Bulgaria, România și Turcia.

9. Specificații

		Handy 2-in-1 14.4 V			Handy 2-in-1 18 V			Handy 2-in-1 25.2 V		
		EU	UK	JP	EU	UK	JP	EU	UK	JP
Tensiune	V	230	230-240	100	230	230-240	100	230	230-240	100
Frecvență rețea	Hz	50		50/60	50		50/60	50		50/60
Capacitatea bateriei	mAh	1800			2000			2000		
Putere de aspirare, portabile	W	11			13			19		
Tensiunea bateriei	V	14,4			18			25,2		
Timpul de execuție, înaltă/scăzută	Min.	18			20/35			20/40		
Nivel de presiune acustică, IEC 60704-2-1	dB (A)	74±2			78±2			79±2		
Praf ridicat, IEC 312	%	24			37			41		
Clasa de izolație	-	IP20								
Tipul protecției	-	II								
Capacitate netă a sacului de hârtie	l	0.5								
Lățime	mm	15								
Adâncime	mm	26								
Înălțime	mm	110								
Greutate, doar aparatul	kg	4,1			3,8			3,9		

10. Kit accesorii

Numai modele selectate. Vezi www.nilfisk.com.

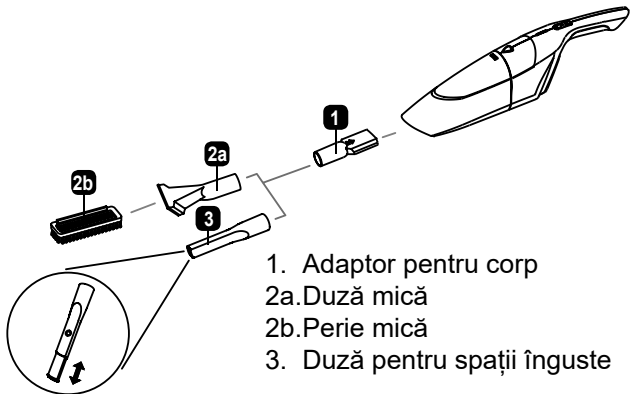

1. Adaptor pentru corp
- 2a. Duză mică
- 2b. Perie mică
3. Duză pentru spații înguste

- Introduceți adaptorul pentru corp (1) în duza de aspirare detașabilă. Acesta are rolul unui adaptor pentru conectarea accesoriilor pentru diferite scopuri. Pentru a scoate conectorul din duză, trageți-l pur și simplu în afară, cu putere.
- Introduceți accesoriul adecvat (duza mică (2a) cu sau fără peria mică (2b) sau duza pentru spații înguste (3)) direct în conectorul unității detașabile. Pentru a demonta accesoriile, trageți pur și simplu de ele în afară, cu putere.

Perie mică:

Introduceți și împingeți peria mică (2b) în duza mică (2a).

Folosiți peria mică pentru a curăța masa, părul, firimiturile sau scamele de pe canapelele cu tapiserie textilă sau de pe covoare.

Duză pentru spații înguste:

Introduceți duza pentru spații înguste (3) în adaptorul pentru corp (1).

Pentru curățarea prafului/părului din spații de dimensiuni mici, care sunt greu accesibile, ca de ex. colțurile sau cavitățile puțin adânci.

Curățare și întreținere:

- Eliminați urmele de murdărie de pe accesorii, folosind o cârpă moale și uscată.
- În cazul murdăriei persistente, vă rugăm să utilizați o cârpă moale și umezită puțin cu o soluție de apă și puțin detergent neutru, apoi ștergeți cu o cârpă uscată.
- Nu utilizați săpun praf, detergent și solvenți, benzen și produse de curățare aplicate prin pulverizare.
- Uscați imediat.
- Asigurați-vă că nu rămâne nicio urmă de apă pe accesorii, după curățare.

11. Declarație de conformitate We,

Noi,

Nilfisk A/S
Kornmarksvej 1
DK-2605 Broendby
DANEMARKA

Prin prezenta declarăm pe proprie răspundere că produsele:

Produs: Aspirator alimentat cu baterie
Descriere: 100-240V, 50/60 Hz
Tip: Handy 2-in-1

Sunt în conformitate cu standardele următoare:

EN 60335-1:2012+A11:2014
EN 60335-2-2:2010+A11:2012+A1:2013
EN 61558-1:2005+A1:2009
EN 61558-2-16:2009+1:2013
EN 55014-1:2006+A1:2009+A2:2011
EN 55014-2:1997+A1:2001+A2:2008
EN 61000-3-2:2014
EN 61000-3-3:2013
EN 50581:2012

Respectând prevederile:

2014/35/EU
2014/30/EU
2011/65/EU
2009/125/EC
278/2009/EC
1275/2008/EC

Hadsund, 18-09-2017

Esben Graff
VP Portfolio Management, Consumer

EN

DE

FR

ES

PT

IT

NL

SV

NO

DA

FI

EL

TR

CS

SL

SK

HU

RO

BG

PL

JA

RU

EN

Türkçe

WEEE - Waste of Electric and Electronic (Elektrik ve Elektronik Atık)

AEEE Yönetmeliğine Uygundur.

Ürün ve pillerin üzerindeki  sembolü, evsel bir atık olarak işlenemeyeceğini göstermektedir. Bunun yerine elektrikli ve elektronik donanımların geri dönüştürülmesi konusunda faaliyet gösteren bir toplama noktasına verilmelidir. Ürün ve pillerin gerektiği gibi uzaklaştırıldığından emin olarak, uygun olmayan atık işlemlerinin neden olabileceği çevre ve insan sağlığı açısından olumsuz sonuçların önlenmesine yardımcı olacaksınız. Geri dönüşümle ilgili daha ayrıntılı bilgiler için lütfen bölge belediyesiyle, evsel atık uzaklaştırma hizmeti ile ya da ürünü satın aldığınız mağaza ile görüşün.

DE

FR

ES

PT

IT

NL

SV

NO

DA

FI

EL

TR

CS

SL

SK

HU

RO

BG

PL

JA

RU

Česky

WEEE – Likvidace elektrických a elektronických dílů

Symbol  na výrobku a akumulátorech znamená, že s uvedenými díly nelze nakládat jako s domovním odpadem. Jejich likvidaci musíte provést na sběrném místě pro elektrický a elektronický odpad. Správnou likvidací tohoto výrobku a akumulátorů zabráníte možným záporným následkům pro okolní prostředí a zdraví lidí, ke kterým může dojít při nesprávné manipulaci s odpadem. Podrobnější informace o recyklaci získáte na místním zastupitelském úřadu, středisku pro likvidaci domovního odpadu nebo v obchodě, kde jste daný výrobek zakoupili.

Slovenščina

WEEE - Električni in elektronski odpad

Simbol  na izdelku in akumulatorju opozarja, da izdelka ne smete zavreči med gospodinjске odpadke. Oddati ga morate na ustrezni zbirni točki, kjer bo izdelek predan v predelavo in ponovno uporabo električne in elektronske opreme. S tem, ko pravilno odstranite izdelek in akumulator odvržete, pomagate preprečiti morebitne negativne posledice za okolje in človekovo zdravje, ki bi sicer nastale z nepravilnim ravnanjem z odpadki. Za podrobnejše informacije glede recikliranja se pozanimajte v krajevni pisarni, pri podjetju za odvoz gospodinjjskih odpadkov ali v trgovini, kjer ste izdelek kupili.

Slovenský

WEEE - Waste elektrických a elektronických

Symbol  na výrobku alebo na jeho obale znamená, že s týmto výrobkom sa nesmie zaobchádzať ako s domácim odpadom. Namiesto toho sa musí odovzdať na príslušnom zbernom mieste na recykláciu elektrických a elektronických výrobkov. Vhodnou formou likvidácie pomôžete zabrániť potenciálnym negatívnym dôsledkom na životné prostredie a zdravie osôb, ku ktorým by mohlo dôjsť nevhodnou likvidáciou tohto výrobku. Ohľadom podrobnejších informácií o recyklácii tohto výrobku sa obráťte na regionálnu kanceláriu, službu na likvidáciu odpadu z domácnosti alebo miesto kúpy tohto výrobku.

Magyar

WEEE – Elektronikus készülékek hulladékai

A terméken és az akkumulátorokon található szimbólum azt jelzi, hogy nem kezelhetők háztartási hulladékként. Helyette az elektromos és elektronikus készülékek újrahasznosítására kijelölt gyűjtőhelyeken kell leadni őket. A termék és az akkumulátorok megfelelő ártalmatlanítása révén megelőzhető az az a környezetre és emberi szervezetre gyakorolt potenciális negatív hatások, amelyek nem megfelelő hulladékkezelés mellett jelentkeznének. Ha további információkra van szüksége az újrahasznosítással kapcsolatban, forduljon a helyi polgármesteri hivatalhoz, a háztartási hulladékkezelő szolgáltatóhoz vagy a terméket forgalmazó bolthoz.

Română

WEEE – Deșeuri electrice și electronice

Simbolul  de pe produs și de pe baterii indică faptul că acestea nu pot fi tratate ca deșeuri menajere. Acestea trebuie predate centrelor de colectare corespunzătoare care se ocupă cu reciclarea echipamentelor electrice și electronice. Prin eliminarea corespunzătoare a acestui produs și a bateriilor, puteți contribui la evitarea unor posibile consecințe negative asupra mediului înconjurător și a sănătății persoanelor, care pot apărea ca urmare a tratării necorespunzătoare a deșeurilor. Pentru informații mai detaliate privind reciclarea, vă rugăm contactați serviciile primăriei locale, serviciile locale de eliminare a deșeurilor menajere sau magazinul de la care ați cumpărat produsul.



HEAD QUARTER

DENMARK

Nilfisk A/S
Kornmarksvej 1
DK-2605 Broendby
Tel.: (+45) 4323 8100
Website: www.nilfisk.com

SALES COMPANIES

ARGENTINA

Nilfisk srl.
Edificio Central Park
Herrera 1855, 6th floor/604
Ciudad de Buenos Aires
Tel.: (+54) 11 6091 1571
Website: www.consumer.nilfisk.com.ar

AUSTRALIA

Nilfisk Pty Ltd
Unit 1/13 Bessemer Street
Blacktown NSW 2148
Tel.: (+61) 2 98348100
Website: www.consumer.nilfisk.com.au

AUSTRIA

Nilfisk GmbH
Metzgerstrasse 68
5101 Bergheim bei Salzburg
Tel.: (+43) 662 456 400 90
Website: www.nilfisk.at

BELGIUM

Nilfisk n.v.s.a.
Riverside Business Park
Boulevard Internationalelaan 55
Bâtiment C3/C4 Gebouw
Bruxelles 1070
Tel.: (+32) 24 67 60 50
Website: www.consumer.nilfisk.be

BRAZIL

Nilfisk do Brasil
Av. Eng. Luis Carlos Berrini, 550
40 Andar, Sala 03
SP - 04571-000 Sao Paulo
Tel.: (+11) 3959-0300 / 3945-4744
Website: www.nilfisk.com.br

CANADA

Nilfisk Canada Company
240 Superior Boulevard
Mississauga, Ontario L5T 2L2
Tel.: (+1) 800-668-8400
Website: www.nilfisk.ca

CHILE

Nilfisk S.A. (Comercial KCS Ltda)
Salar de Llamara 822
8320000 Santiago
Tel.: (+56) 2684 5000
Website: www.nilfisk.cl

CHINA

Nilfisk
4189 Yindu Road
Xinzhuang Industrial Park
201108 Shanghai
Tel.: (+86) 21 3323 2000
Website: www.nilfisk.cn

CZECH REPUBLIC

Nilfisk s.r.o.
VGP Park Horní Počernice
Do Certous 1/2658
193 00 Praha 9
Tel.: (+420) 244 090 912
Website: www.consumer.nilfisk.cz

DENMARK

Nilfisk A/S
Kornmarksvej 1
2605 Broendby
Tel.: (+45) 4323 4050
Website: www.consumer.nilfisk.dk

FINLAND

Nilfisk Oy Ab
Koskelontie 23 E
02920 Espoo
Tel.: (+358) 207 890 600
Website: www.consumer.nilfisk.fi

FRANCE

Nilfisk SAS
26 Avenue de la Baltique
Villebon sur Yvette
91978 Courtaboeuf Cedex
Tel.: (+33) 169 59 87 24
Website: www.consumer.nilfisk.fr

GERMANY

Nilfisk GmbH
Guido-Oberdorfer-Straße 2-10
89287 Bellenberg
Tel.: (+49) (0)7306/72-444
Website: www.consumer.nilfisk.de

GREECE

Nilfisk A.E.
Αναταύσεως 29
Κορωπί Τ.Κ. 194 00

Tel.: (30) 210 9119 600
Website: www.consumer.nilfisk.gr

HOLLAND

Nilfisk B.V.
Versterkerstraat 5
1322 AN Almere
Tel.: (+31) 036 5460760
Website: www.consumer.nilfisk.nl

HONG KONG

Nilfisk Ltd.
2001 HK Worsted Mills
Industrial Building
31-39, Wo Tong Tsui St.
Kwai Chung, N.T.
Tel.: (+852) 2427 5951
Website: www.nilfisk.com

HUNGARY

Nilfisk Kft.
II. Rákóczi Ferenc út 10
2310 Szigetszentmiklós-Lakihegy
Tel.: (+36) 24 475 550
Website: www.nilfisk.hu

INDIA

Nilfisk India Limited
Pramukh Plaza, 'B' Wing, 4th floor, Unit No. 403
Cardinal Gracious Road, Chakala
Andheri (East) Mumbai 400 099
Tel.: (+91) 22 6118 8188
Website: www.nilfisk.in

IRELAND

Nilfisk
1 Stokes Place
St. Stephen's Green
Dublin 2
Tel.: (+35) 3 12 94 38 38
Website: www.nilfisk.ie

ITALY

Nilfisk SpA
Strada Comunale della Braglia, 18
26862 Guardamiglio (LO)
Tel.: (+39) (0) 377 414021
Website: www.nilfisk.it

JAPAN

Nilfisk Inc.
1-6-6 Kita-shinyokohama, Kouhoku-ku
Yokohama, 223-0059
Tel.: (+81) 45548 2571
Website: www.nilfisk.com

MALAYSIA

Nilfisk Sdn Bhd
Sd 33, Jalan KIP 10
Taman Perindustrian KIP
Sri Damansara
52200 Kuala Lumpur
Tel.: +603 6275 3120
Website: www.nilfisk.com

MEXICO

Nilfisk de Mexico, S. de R.L. de C.V.
Pirineos #515 Int.
60-70 Microparque
Industrial WSantiago
76120 Queretaro
Tel.: (+52) (442) 427 77 00
Website: www.nilfisk.com

NEW ZEALAND

Nilfisk Limited
Suite F, Building E
42 Tawa Drive
0632 Albany Auckland
Tel.: (+64) 9 414 1996
Website: www.nilfisk.com

NORWAY

Nilfisk AS
Bjørnerudveien 24
1266 Oslo
Tel.: (+47) 22 75 17 80
Website: www.consumer.nilfisk.no

PERU

Nilfisk S.A.C.
Calle Boulevard 162, Of. 703, Lima 33- Perú
Lima
Tel.: (511) 435-6840
Website: www.nilfisk.com

POLAND

Nilfisk Sp. Z.O.O.
Millenium Logistic Park
ul. 3 Maja 8, Bud. B4
05-800 Pruszków
Tel.: (+48) 22 738 3750
Website: www.consumer.nilfisk.pl

PORTUGAL

Nilfisk Lda.
Sintra Business Park
Zona Industrial Da Abrunheira
Edifício 1, 1º A
P2710-089 Sintra
Tel.: (+351) 21 911 2670
Website: www.nilfisk.pt

RUSSIA

Nilfisk LLC
Vyatskaya str. 27, bld. 7/1st

127015 Moscow
Tel.: (+7) 495 783 9602
Website: www.consumer.nilfisk.ru

SINGAPORE

Den-Sin
22 Tuas Avenue 2
639453 Singapore
Tel.: (+65) 6268 1006
Website: www.densin.com

SLOVAKIA

Nilfisk s.r.o.
Bancíkovej 1/A
SK-821 03 Bratislava
Tel.: (+421) 910 222 928
Website: www.consumer.nilfisk.sk

SOUTH AFRICA

Nilfisk (Pty) Ltd
Kimbult Office Park, 9 Zeiss Road
Laser Park, Honeydew
Johannesburg
Tel.: (+27) 118014600
Website: www.nilfisk.co.za

SOUTH KOREA

Nilfisk Korea
3F Duksoo B/D, 317-15
Sungsoo-Dong 2Ga
Sungdong-Gu, Seoul
Tel.: (+82) 2497 8636
Website: www.nilfisk.co.kr

SPAIN

Nilfisk S.A.U
Paseu del Rengle, 5 Planta. 9-10
08302 Mataró
Tel.: (34) 93 741 2400
Website: www.consumer.nilfisk.es

SWEDEN

Nilfisk AB
Täljegårdsgatan 4
431 53 Mölndal
Tel.: (+46) 31 706 73 00
Website: www.consumer.nilfisk.se

SWITZERLAND

Nilfisk AG
Ringstrasse 19
Kircheberg/Industri Stelz
9500 Wil
Tel.: (+41) 71 92 38 444
Website: www.consumer.nilfisk.ch

TAIWAN

Nilfisk Ltd
Taiwan Branch (H.K)
No. 5, Wan Fang Road
Taipei
Tel.: (+88) 6227 00 22 68
Website: www.nilfisk.tw

THAILAND

Nilfisk Co. Ltd.
89 Soi Chokechai-Ruammitr
Viphavadee-Rangsit Road
Ladyao, Jatuchak, Bangkok 10900
Tel.: (+66) 2275 5630
Website: www.nilfisk.co.th

TURKEY

Nilfisk A.S.
Serifali Mh. Bayraktar Bulv. Sehit Sk. No:7
Umraniye, 34775 Istanbul
Tel.: +90 216 466 94 94
Website: www.consumer.nilfisk.com.tr

UNITED ARAB EMIRATES

Nilfisk Middle East Branch
SAIF-Zone
P.O. Box 122298
Sharjah
Tel.: (+971) (0) 655-78813
Website: www.nilfisk.com

UNITED KINGDOM

Nilfisk Ltd.
Nilfisk House, Bowerbank Way
Gilwilly Industrial Estate, Penrith
Cumbria CA11 9BQ
Tel.: (+44) (0) 1768 868995
Website: www.consumer.nilfisk.co.uk

UNITED STATES

Nilfisk Inc.
14600 21st Avenue North
Plymouth, MN-55447
Tel.: (+1) 800-989-2235
Website: www.nilfisk.com

VIETNAM

Nilfisk Vietnam
No. 51 Doc Ngu Str.
P. Vinh Phuc, Q.Ba Dinh
Hanoi
Tel.: (+84) 761 5642
Website: www.nilfisk.com