

Handy 2-in-1

Instructions for use





Nilfisk

Handy 2-in-1

Ⓔ	Operating Instructions	3
Ⓓ	Betriebsanleitung	10
Ⓕ	Instructions d'utilisation	18
Ⓔ	Instrucciones de manejo	26
⒫	Instruções de operação	33
Ⓘ	Istruzioni sull'uso	41
Ⓖ	Gebruiksaanwijzing	48
Ⓔ	Instruktionsbok	55
Ⓖ	Instruksjonsbok	62
Ⓓ	Instruktionsbog	69
Ⓕ	Käyttöohje	76
Ⓔ	Οδηγίες χρήσης	83
Ⓗ	Kullanım Kılavuzu	91
Ⓒ	Návod k obsluze	99
Ⓔ	Navodila za uporabo	106
Ⓔ	Návod na použitie	113
Ⓗ	Használati útmutató	120
Ⓗ	Instrucțiuni de utilizare	127
Ⓔ	Инструкции за употреба	134
⒫	Instrukcja użycia	142
Ⓗ	取扱説明書	149
Ⓗ	Инструкция по эксплуатации	156
	WEEE	164-167

Survey

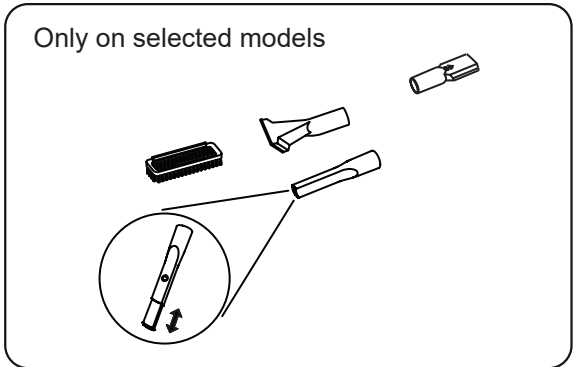
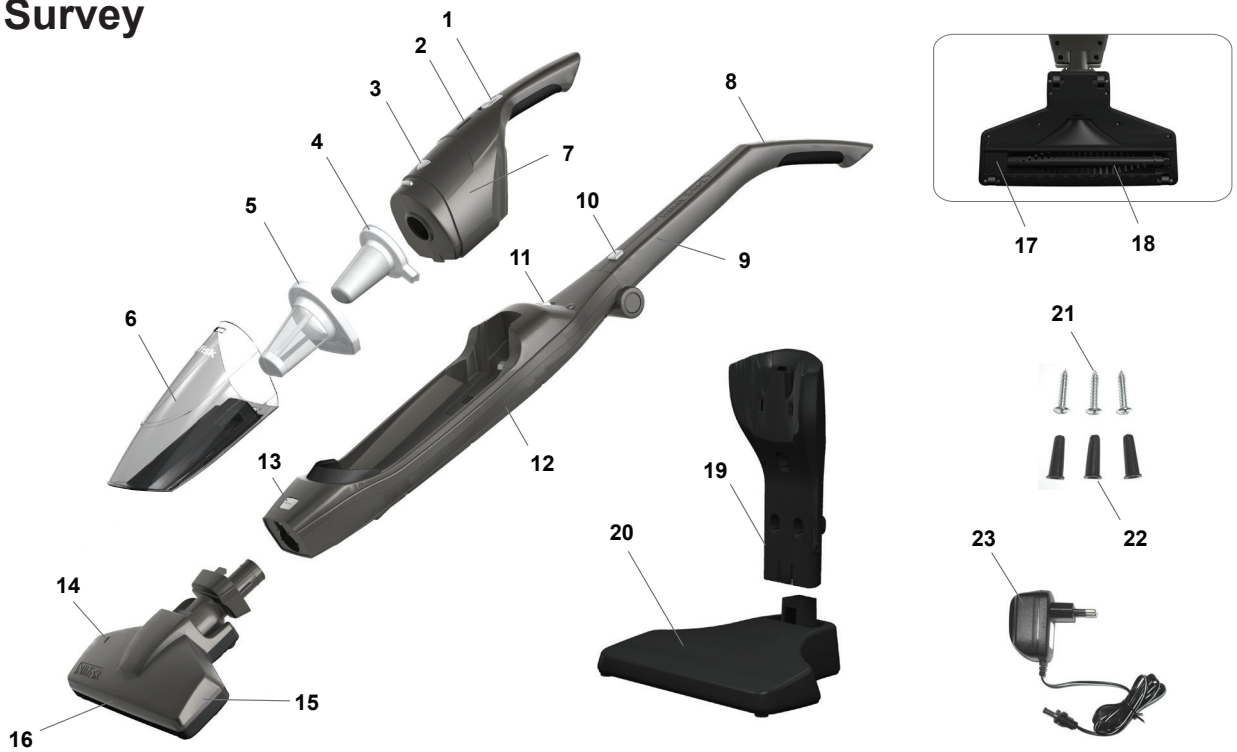

Prepare your vacuum cleaner



Using your vacuum cleaner

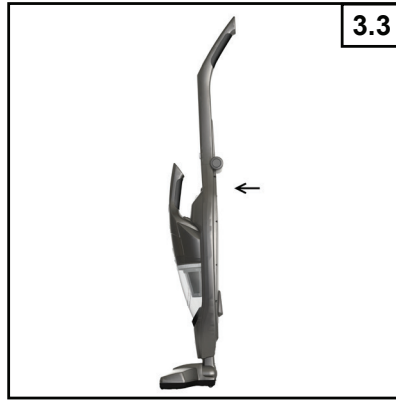

Charging the battery

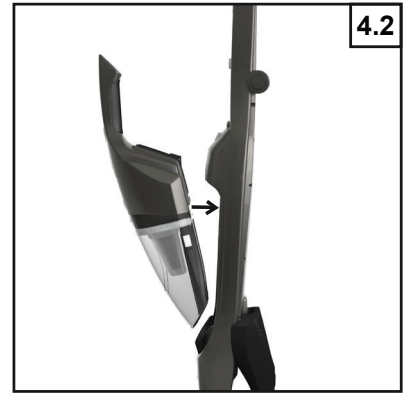

Waste disposal

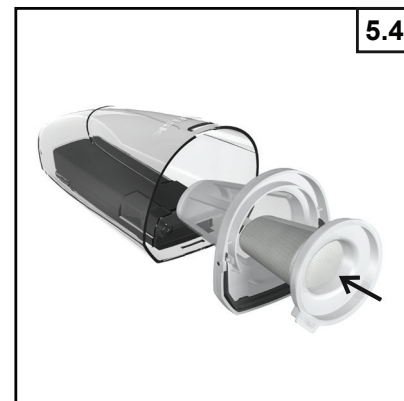
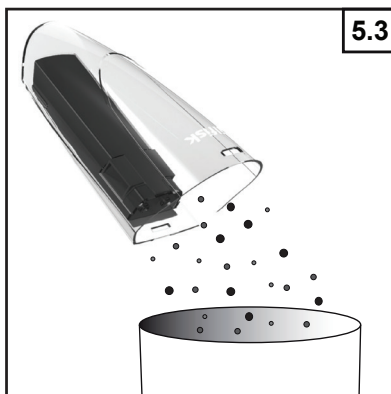
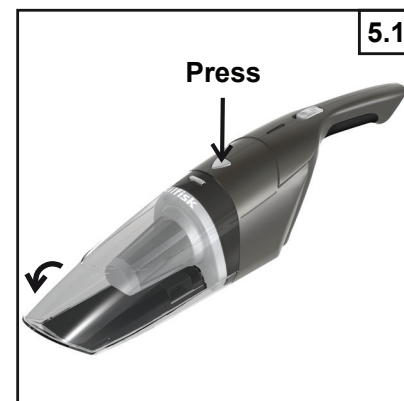

Service and maintenance

6.4.1



6.4.2

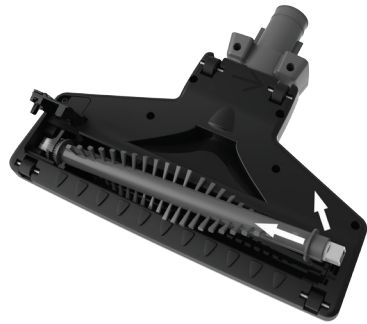

6.4.3



Attach the belt

6.4.4



6.4.4

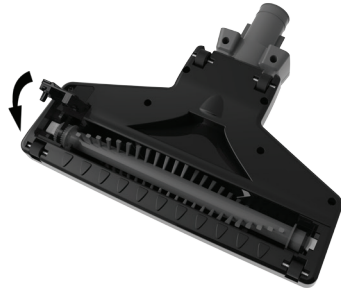

Product disposal

7.1



7.2

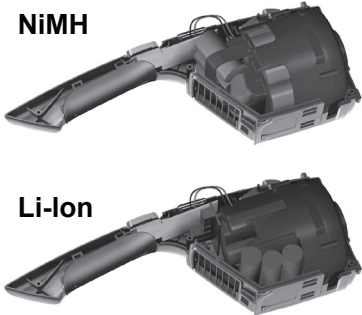

7.3

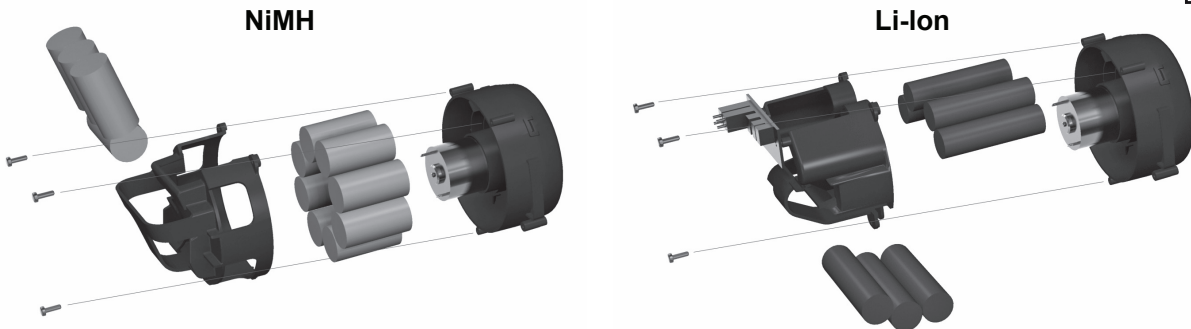

Index

1. Prehľad	113
2. Bezpečnostné pokyny	113
3. Návod na obsluhu	115
4. Nabíjanie akumulátora	116
5. Likvidácia odpadu	116
6. Servis a údržba	117
7. Likvidácia výrobku.....	117
8. Záruka a servis	117
9. Technische Spezifikationen.....	118
10. Súprava príslušenstva	119
11. Vyhlásenie o zhode ES	119
12. OEEZ	166

1. Prehľad

- 1 Vypínač ON/OFF (ZAP./VYP.) (ručný vysávač)
- 2 Svetelný indikátor nabíjania
- 3 Tlačidlo na uvoľnenie nádoby na prach
- 4 Sekundárny filter
- 5 Primárny filter
- 6 Nádobka na prach
- 7 Vysávací jednotka
- 8 Vypínač ON/OFF (ZAP./VYP.) (dlhá rukoväť)
- 9 Skládacia rukoväť
- 10 Tlačidlo zaistenia rukoväti
- 11 Tlačidlo uvoľnenia ručného vysávača
- 12 Telo dlhej rukoväti
- 13 Tlačidlo zaistenia podlahového nadstavca
- 14 Indikátor podlahového nadstavca
- 15 Podlahový nadstavec
- 16 Svetlo (iba model s lítium-iónovým akumulátorom)
- 17 Kryt otáčacej kefy
- 18 Otáčacia kefa
- 19 Nabíjací stojan
- 20 Nabíjací podstavec
- 21 Skrutka na upevnenie na stenu
- 22 Hmoždinka na upevnenie na stenu
- 23 Adaptér
- 24 Súprava príslušenstva (Iba vybrané modely)

2. Bezpečnostné pokyny



- Toto zariadenie môžu používať deti od 8 rokov a osoby, ktoré majú znížené fyzické, sensorické alebo duševné schopnosti, a oso-

by bez patričných skúseností a znalostí, pokiaľ na nich dozerá osoba zodpovedná za ich bezpečnosť alebo ak ich táto osoba vopred poučila o bezpečnej obsluhu zariadenia a možných nebezpečenstvách.

- Je potrebné dohliadať na deti, aby ste si boli istí, že sa s týmto zariadením nehrajú.
- Deti nesmú toto zariadenie čistiť, ani vykonávať jeho údržbu bez dozoru.
- Tento výrobok je určený iba na vysávanie suchých materiálov v malých priestoroch; Nepoužívajte ho na vysávanie vody ani iných kvapalných látok.
- Iskri vo vnútri motora môžu vznietiť horľavé pary alebo prach. Nevysávajte ani tento výrobok nepoužívajte v blízkosti horľavých kvapalín alebo palív (napríklad benzín alebo iné palivá, ľahké kvapaliny, čistiace prostriedky, olejové farby), plynov (napríklad zemný plyn, vodík) ani explozívneho prachu (napríklad uhoľný prach, horečnatý prach, obilný prach, strelný prach). Nevysávajte ani žiadne dymiace alebo horiace predmety (napríklad ciga-

EN

DE

FR

ES

PT

IT

NL

SV

NO

DA

FI

EL

TR

CS

SL

SK

HU

RO

BG

PL

JA

RU

EN

rety, zápalky, horúci popol). Nikdy nevysávajú toxické materiály, ako sú napríklad pary alebo prach, ktoré môžu ohroziť zdravie.

DE

FR

ES

PT

IT

NL

SV

NO

DA

FI

EL

TR

CS

SL

SK

HU

RO

BG

PL

JA

RU

- Toto zariadenie nie je hračka. V prípade, ak zariadenie používajú deti alebo ak sa používa v ich blízkosti, je potrebné zvýšiť pozornosť. Tento výrobok nikdy nepoužívajte na domácich zvieratách.
- Používajte iba originálny sieťový adaptér.
- Toto zariadenie sa musí používať iba pri SELV (bezpečnostné veľmi nízke napätie).
- Nikdy nepoužívajte poškodený vysávač, sieťový adaptér ani nabíjací podstavec.
- Akumulátor nezhodnočujte ani nespáľujte, pretože vybuchne pri vysokej teplote.
- Sieťový adaptér nezapájajte ani neodpájajte z elektrickej zásuvky mokrými rukami. Výrobok dôkladne vysušte pred opätovným vložením do nabíjacieho podstavca.
- Výrobok neumiestňujte ani neponárajte do vody ani do iných tekutín. V prípade, ak výrobok spadol do vody

alebo inej kvapaliny, nedotýkajte sa ho ani nesiahajte do vody.

- Výrobok nenabíjajte, ak je napájací kábel prerezaný, poškodený alebo ak sú vodiče odkryté.
- Kábel adaptéra a výrobok uchovávajte mimo dosahu teplých povrchov.
- Pri odpájaní sieťového adaptéra z elektrickej zásuvky ťahajte priamo za adaptér; neťahajte za kábel.
- Kábel adaptéra nikdy nenaťahajte v mieste vstupu do výrobku, pretože sa môže kábel rozstrapkať a zlomiť.
- V prípade, ak používate s týmto výrobkom predlžovací kábel, dbajte na to, aby ste používali elektrický kábel alebo predlžovací kábel s elektrickým výkonom minimálne rovnakým ako je elektrický výkon výrobku.
- Tento výrobok nepoužívajte, ak je poškodený kábel adaptéra alebo zástrčka, ak sa vyskytla porucha, ak spadol alebo je poškodený, ak bol ponechaný v exteriéri alebo ak spadol do vody. Všetky opravné úkony musí vykonať autorizované servisné stredisko.
- Tento výrobok nepoužívajte vonku. Kvôli zaručeniu op-

timálnej prevádzky výrobok uchovávajte na miestach, kde teplota nepresahuje 40 °C (104 °F).

- Výrobok nepoužívajte počas nabíjania.
- Nabíjací podstavec uchovávajte mimo dosahu tepla, plameňov alebo kvapalín.
- Do otvorov výrobku nevkladajte žiadne predmety. Výrobok nepoužívate, ak je niektorý otvor upchatý.
- Výrobok nepoužívajte na vysávanie kovových predmetov, ako sú napríklad mince, skrutky, klince, klinčeky a pod.
- Dbajte na to, aby ste skontrolovali, či sú kolieska a kefa na nastavci čisté, aby sa predišlo poškrabaniu citlivých podláh.
- Výrobok po každom použití vyprázdňte. Dbajte na to, aby nebol zanesený prachom, chumáčmi, vlasmi alebo akýmkoľvek inými nečistotami, ktoré by mohli zhoršiť prúdenie vzduchu.
- Dbajte na to, aby sa vlasy, voľný odev ani časti tela nedostali do otvorov alebo pohybujúcich sa častí, predovšetkým do častí, kde dochádza k nasávaniu.
- Nadstavec vysávača nikdy počas používania ne-

umiestňujte oproti tvári (očiam ani ušiam).

- Výrobok nepoužívajte bez filtrov a nádoby na prach.
- Pri vysávaní schodov postupujte opatrne, aby ste predišli pádom.
- Terminály na nabíjanie akumulátora na vysávači a nabíjacom podstavci musia byť čisté a bez nečistôt.
- S týmto výrobkom používajte iba dodaný nabíjací podstavec a sieťový adaptér. Nikdy nepoužívajte diely, ktoré nedodala alebo neodporučila spoločnosť Nilfisk.

3. Návod na obsluhu

3.1 Zapnutie a vypnutie

3.1.1 Zapnutie

Zariadenie zapnete prepnutím vypínača ON/OFF (ZAP./VYP.) dole. **Poznámka:** Lítium-iónové modely majú dve rýchlosti. Stredná poloha = nízka rýchlosť, spodná poloha = vysoká rýchlosť.

Pred prvým použitím výrobku úplne nabite akumulátor.

- Modely s NiMH akumulátorom: Akumulátor sa plne nabije po 16 hodinách. Predĺžené nabíjanie môže znížiť životnosť akumulátora a nie je to optimálne pre prostredie.
- Keď sa akumulátor vybije, výrobok vypnite. Akumulátor sa poškodí, ak sa výrobok bude skladovať v zapnutej polohe (ON (ZAP.)).

3.1.2 Vypnutie

Zariadenie vypnete prepnutím vypínača ON/OFF (ZAP./VYP.) hore.

3.2 Príprava vysávača

Dbajte na to, aby boli vypínače v polohe „OFF“ (VYP).

1. Skladaciu rukoväť vyrovnajte, aby ste počuli „Cvakuť“.

EN

DE

FR

ES

PT

IT

NL

SV

NO

DA

FI

EL

TR

CS

SL

SK

HU

RO

BG

PL

JA

RU

EN

2. Podlahový nadstavec pripojte tak, aby ste počuli „Cvaknutie“.
3. Zmontujte nabíjací podstavec.
4. Vysávaciu jednotku namontujte na telo dlhej rukoväti.
5. Zariadenie Handy 2 v 1 spoločnosti Nilfisk vložte do nabíjacieho podstavca za účelom prvého nabitia. (Postupujte v súlade s pokynmi týkajúcimi sa nabíjania)

3.3 Používanie vysávača

Počas malých prestávok pri vysávaní je vysávač možné nechať stáť a nakloniť ho mierne dopredu, kým sa nebude opierať o podlahový nadstavec!

Upozornenie! Vysávač vždy vypnite, keď ho nechávate stáť, aby kefa nepoškodila podlahu alebo koberec.

3.4 Svetelný indikátor (lítium-iónové modely)

Plný akumulátor	Svieti modré svetlo
Akumulátor nabitý na menej ako 20 %	Bliká modré svetlo
Slabo nabitý akumulátor	Bliká červené svetlo
Zaseknutý pohon kefy	Červená kontrolka bliká 10 sekúnd (*)

(*) Postup čistenia kefy si pozrite v časti Kefa na strane č. 117. Ak červená kontrolka stále svieti, znamená to, že motor je zaseknutý. Obráťte sa na servisné stredisko.

4. Nabíjanie akumulátora

Dbajte na to, aby sa akumulátor nabíjal v nasledujúcich situáciách:

- pri prvom používaní výrobku po jeho zakúpení,
- keď je úroveň nabitia akumulátora nízka alebo ak je sací výkon nedostatočný,
- keď sa výrobok skladoval dlhú dobu (viac ako jeden mesiac).

1. Adaptér pripojte k nabíjacímu stojanu.
2. Vysávaciu jednotku zasuňte do tela dlhej rukoväti.

Vždy **vypnite** tlačidlo On/Off (Zap./Vyp.) na dlhej rukoväti pred vkladáním ručného vysávača do tela dlhej rukoväti.

Dbajte na to, aby sa žiadne látky nedostali medzi ručný vysávač a telo dlhej rukoväti.

3. Zariadenie Handy 2 v 1 spoločnosti Nilfisk vložte do nabíjacieho podstavca. Ak zariadenie Handy 2 v 1 spoločnosti Nilfisk nie je správne vložené v nabíjacom podstavci, nebude sa nabíjať alebo môže spadnúť. Počas nabíjania sa vyhýbajte akýmkoľvek nerovným povrchom, v opačnom prípade sa

akumulátor nebude nabíjať kvôli nezaisteným kontaktom. Pre nabíjací podstavec vyberte stabilnú podlahu.

Dbajte na to, aby ste počas nabíjania akumulátora nezakopli o napájací kábel.

4. Napájaciu zástrčku zapojte do napájacej zásuvky.

Keď je napájacia zástrčka nabíjačky akumulátora pripojená v sieťovej zásuvke, svieti svetelný indikátor.

Nabíjanie	Svieti červené svetlo
Nabíjanie dokončené	Svieti modré svetlo
Slabá batéria	Striedavo blikajú modrá a červená kontrolka (**)
(**) Obráťte sa na servisné stredisko	

Hlavné telo sa môže počas nabíjania zahrievať. Nie je to abnormálny jav.

4.1 Doba nabíjania

	Hodiny
Model s NiMH akumulátorom	16
Modely s lítium-iónovým akumulátorom	4 / 6 (25.2V)

5. Likvidácia odpadu

- Nasatý odpad likvidujte čo možno najčastejšie. Prach nanosený na filtri môže ovplyvniť sací výkon a namáhať motor.
- Počas likvidácie odpadu napájanie vždy VYPNITE.

1. Odistite nádobu na prach.
2. Vytiahnite filtre.
3. Vyprázdňte nádobu na prach.
4. Filtre znova založte na miesto v správnom poradí.
5. Do vysávača znova vložte nádobu na prach.

Upozornenie

Naraz nevysávajte veľké množstvo prachu ani veľké predmety. Môže dôjsť k zaneseniu nasávacieho otvoru a zníženiu sacieho výkonu.

Nevysávajte kerozén, naftu ani ohorky z vyfajčených cigariet. Mohlo by dôjsť k požiaru.

Prach často likvidujte, aby sa predišlo poškodeniu výrobku.

SK

HU

RO

BG

PL

JA

RU

6. Servis a údržba

Pred vykonávaním údržby zariadenie vypnite a vytiahnite zástrčku nabíjačky akumulátora zo sieťovej zásuvky.

6.1 Vysávací jednotka, telo dlhej rukoväti, nabíjací podstavec

Prach zo zariadenia zotrite suchou jemnou handričkou.

V prípade výrazného znečistenia použite jemnú handričku namočenú v roztoku vody a malého množstva neutrálneho čistiaceho prípravku a výrobok následne utrite suchou handričkou.

Nepoužívajte rozpúšťadlá, ako napríklad riedidlo, technický benzín ani čistiace prostriedky v spreji.

6.2 Nádoba na prach

Z nádoby na prach najprv vyberte zozbieraný prach a potom ju umyte teplou vodou. Dbajte na to, aby bola nádoba na prach dôkladne suchá pred opätovnou montážou.

6.3 Filter

Filtre neperte v práčke.

Filtre nesušte fúkaním horúceho vzduchu, napríklad sušičom ani fénom na vlasy.

V prípade nadmerného znečistenia alebo straty sacieho výkonu ich umyte nasledujúcim spôsobom:

1. Najprv odstráňte prach.
2. Umyte ich vo vode.
3. Dbajte na to, aby boli filtre pred opätovným vložením dôkladne suché.

6.4 Kefa

Kefu očistite, ak sa na nej zachytili vlákna alebo vlasy.

Pravidelná údržba

Kefu pomaly manuálne otáčajte a odstráňte akékoľvek cudzie predmety zachytené na kefe.

Údržba, keď kefu nie je možné manuálne otáčať

1. Posuňte zámok na dvierkach kefy do smeru , podržte zámok a otvorte dvierka kefy.
2. Zdvihnute otáčaciu kefu a potom z konca otáčacej kefy zložte remeň.
3. Vyberte otáčaciu kefu a odstráňte blokujúce predmety. Odstráňte prach.
4. Otáčaciu kefu znova namontujte. Nakoniec skontrolujte, či je otáčacia kefa bezpečne zaisťovaná a či sa správne otáča.

7. Likvidácia výrobku

Keď sa už akumulátor nedá nabíjať, výrobok je na konci svojej životnosti.

Akumulátor nie je možné vymeniť. Po vybratí akumulátora sa výrobok musí zlikvidovať. Pred likvidáciou výrobku je potrebné vybrať nabíjateľný akumulátor a recyklovať ho v súlade s federálnymi a miestnymi zákonmi podľa pokynov uvedených nižšie.

VÝSTRAHA: Vysávač je potrebné odpojiť z nabíjacej stanice a akumulátor musí byť úplne vybitý pred vyberaním.

1. Pomocou skrutkovača odskrutkujte kryt.
2. Odrežte vodiče, aby ste oddelili priestor pre akumulátor od zariadenia. Viditeľné kovové časti zakryte páskou.
3. Priestor pre akumulátor vyberte s motorom. Odskrutkujte konzolu akumulátora. Akumulátor vyberte zo zariadenia. **VÝSTRAHA:** Akumulátor neznehodnocujte ani nespáľujte, pretože vybuchne pri vysokej teplote.

VÝSTRAHA-- Riziko požiaru alebo vážne zranenia:

Nikdy sa nedotýkajte svoriek akumulátora kovovými predmetmi ani časťami tela, pretože môže dôjsť ku skratu. Akumulátor sa nesnažte zničiť ani rozoberať, ani vyberať žiadne jeho komponenty. Akumulátor sa musí recyklovať alebo likvidovať vhodným spôsobom. Akumulátor uchovávať mimo dosahu detí.

8. Záruka a servis

Na nabíjateľný vysávač Handy 2 v 1 spoločnosti Nilfisk sa poskytuje dvojročná (2) záruka na zariadenie, ktorá pokrýva motor, adaptér, vypínač a kryt. Na akumulátor, filtre, podlahový nadstavec a iné príslušenstvo sa poskytuje dvanásťmesačná záruka iba na výrobné chyby, ktorá nezahŕňa opotrebovanie.

Záruka zahŕňa náklady na náhradné diely a prácu a pokrýva výrobné chyby a chyby materiálu, ku ktorým došlo počas normálneho používania v domácom prostredí.

Záručný servis sa môže vykonať iba vtedy, keď je možné dokázať, že sa výrobok nachádza v záručnej dobe (správne vyplnený záručný list alebo vytlačený/opečiatkovaný pokladničný doklad s dátumom a typom výrobku) a ak bol vysávač zakúpený ako nový a ak ho distribuovala spoločnosť Nilfisk. V prípade opravy poruchy musí zákazník na vlastné náklady kontaktovať spoločnosť Nilfisk, ktorá ho nasmeruje do servis-

EN

DE

FR

ES

PT

IT

NL

SV

NO

DA

FI

EL

TR

CS

SL

SK

HU

RO

BG

PL

JA

RU

EN

ného strediska. Po vykonaní všetkých potrebných opráv spoločnosť Nilfisk vráti vysávač zákazníkovi na svoje vlastné náklady.

DE

Záruka nepokrýva:

- normálne opotrebovanie príslušenstva a filtrov;
- chyby alebo poškodenia spôsobené priamo alebo nepriamo nesprávnym používaním - ako napríklad vysávanie štrku, horúceho popola alebo prášku na osvieženie kobercov;
- neoprávnené používanie, nesprávnu alebo žiadnu údržbu (tak ako je uvedené v návode na obsluhu);
- ak sa zariadenie používalo pri renovácii domov;
- ak sa zariadenie používalo na vysávanie vody, sadrového odpadu alebo odpadu z pílenia.

FR

ES

PT

IT

NL

SV

NO

DA

FI

EL

TR

CS

SL

SK

HU

RO

BG

PL

JA

RU

inou príčinou, ako je výrobná chyba alebo chyby materiálu.

Záruka bude neplatná:

- ak k chybe došlo v prípade používania neoriginálneho dielu spoločnosti Nilfisk;
- ak bolo z vysávača odstránené identifikačné číslo;
- ak vysávač opravoval servis neautorizovaný spoločnosťou Nilfisk;
- ak sa zariadenie používa v komerčnom prostredí, napríklad v stavebných spoločnostiach, čistiacich spoločnostiach, profesionálnych obchodných spoločnostiach alebo na iné domáce použitie.

Záruka platí v nasledujúcich krajinách:

Dánsko, Švédsko, Nórsko, Veľká Británia, Írsko, Belgicko, Holandsko, Francúzsko, Nemecko, Poľsko, Rusko, Rakúsko, Švajčiarsko, Španielsko, Portugalsko, Austrália a Nový Zéland, Estónsko, Lotyšsko, Litva, Maďarsko, Grécko, Slovinsko, Slovensko, Česká republika, Taliansko, Fínsko, Bulharsko, Rumunsko a Turecko.

9. Technische Spezifikationen

		Handy 2-in-1 14.4 V			Handy 2-in-1 18 V			Handy 2-in-1 25.2 V		
		EU	UK	JP	EU	UK	JP	EU	UK	JP
Napätie	V	230	230-240	100	230	230-240	100	230	230-240	100
Sieťová frekvencia	Hz	50		50/60	50		50/60	50		50/60
Kapacita batérie	mAh	1800			2000			2000		
Sací výkon, ručné	W	11			13			19		
Napätie batérie	V	14.4			18			25.2		
Doba chodu vysoká/nízka	Min.	18			20/35			20/40		
Hladina akustického tlaku, IEC 60704-2-1	dB (A)	74±2			78±2			79±2		
Kolekcia prachu, IEC 312	%	24			37			41		
Izolačná trieda	-	IP20								
Typ ochrany	-	II								
Vrecko na prach, objem	l	0.5								
Šírka	mm	15								
Hĺbka	mm	26								
Výška	mm	110								
Hmotnosť	kg	4.1			3.8			3.9		

10. Súprava príslušenstva

Iba vybrané modely. Vid' www.nilfisk.com.

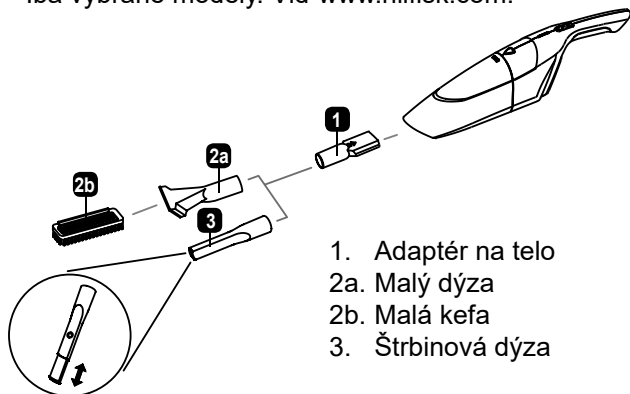

1. Adaptér na telo
- 2a. Malý dýza
- 2b. Malá kefa
3. Štrbinová dýza

- Vložte adaptér na telo (1) do sacej ručnej dýzy. Pôsobí ako adaptér pre pripojenie príslušenstva na rôzne účely. Ak chcete odstrániť konektor z dýzy, stačí ho pevne potiahnuť smerom von.
- Vložte vhodné príslušenstvo (malá dýza (2a) s alebo bez malá kefa (2b) alebo štrbinová dýza (3)) priamo do konektora ručného prístroja. Ak chcete demontovať príslušenstvo, stačí časť pevne potiahnuť smerom von.

Malá kefa:

Vložte a zasunúť malú kefu (2b) do malej dýzy (2a).

Malú kefu používajte na čistenie stola a odstránenie vlasov, omrvínok alebo vlákien z textilných sedacích súprav a kobercov.

Štrbinová dýza:

Vložte štrbinovú dýzu (3) do adaptéra na telo (1). Používa sa na čistenie prachu/ vlasov v malých oblastiach, ktoré sú ťažko dosiahnuteľné. napr. rohy alebo plytké dutiny.

Čistenie a údržba:

- Prach z príslušenstva zotrite suchou jemnou handričkou.
- V prípade výrazného znečistenia použite mäkkú a mierne vlhkú handričku namočenú v roztoku vody a malého množstva neutrálneho čistiaceho prípravku a výrobok následne utrite dočista suchou handričkou.
- Nepoužívajte mydlový prášok, čistiaci prostriedok a rozpúšťadlá, technický benzín a čistiace prostriedky v spreji.
- Ihneď vysušte.
- Skontrolujte, či po čistení nezostala na príslušenstve žiadna voda.

11. Vyhlásenie o zhode platné pre EÚ

My,

Nilfisk A/S
Kornmarksvej 1
DK-2605 Broendby
DÁNSKO

týmto výhradne vyhlasujeme, že výrobok:

Výrobok: Vysávač napájaný z batérie
Popis: 100 až 240 V, 50/60 Hz
Typ: Handy 2-in-1

je v súlade s nasledujúcimi technickými normami:

EN 60335-1:2012+A11:2014
EN 60335-2-2:2010+A11:2012+A1:2013
EN 61558-1:2005+A1:2009
EN 61558-2-16:2009+A1:2013
EN 55014-1:2006+A1:2009+A2:2011
EN 55014-2:1997+A1:2001+A2:2008
EN 61000-3-2:2014
EN 61000-3-3:2013
EN 50581:2012

V nadväznosti na ustanovenia:

2014/35/EU
2014/30/EU
2011/65/EU
2009/125/EC
278/2009/EC
1275/2008/EC

Hadsund, 18-09-2017

Esben Graff
VP Portfolio Management, Consumer

EN

DE

FR

ES

PT

IT

NL

SV

NO

DA

FI

EL

TR

CS

SL

SK

HU

RO

BG

PL

JA

RU

EN

Türkçe

WEEE - Waste of Electric and Electronic (Elektrik ve Elektronik Atık)

AEEE Yönetmeliğine Uygundur.

Ürün ve pillerin üzerindeki  sembolü, evsel bir atık olarak işlenemeyeceğini göstermektedir. Bunun yerine elektrikli ve elektronik donanımların geri dönüştürülmesi konusunda faaliyet gösteren bir toplama noktasına verilmelidir. Ürün ve pillerin gerektiği gibi uzaklaştırıldığından emin olarak, uygun olmayan atık işlemlerinin neden olabileceği çevre ve insan sağlığı açısından olumsuz sonuçların önlenmesine yardımcı olacaksınız. Geri dönüşümle ilgili daha ayrıntılı bilgiler için lütfen bölge belediyesiyle, evsel atık uzaklaştırma hizmeti ile ya da ürünü satın aldığınız mağaza ile görüşün.

DE

FR

ES

PT

IT

NL

SV

NO

DA

FI

EL

TR

CS

SL

SK

HU

RO

BG

PL

JA

RU

Česky

WEEE – Likvidace elektrických a elektronických dílů

Symbol  na výrobku a akumulátorech znamená, že s uvedenými díly nelze nakládat jako s domovním odpadem. Jejich likvidaci musíte provést na sběrném místě pro elektrický a elektronický odpad. Správnou likvidací tohoto výrobku a akumulátorů zabráníte možným záporným následkům pro okolní prostředí a zdraví lidí, ke kterým může dojít při nesprávné manipulaci s odpadem. Podrobnější informace o recyklaci získáte na místním zastupitelském úřadu, středisku pro likvidaci domovního odpadu nebo v obchodě, kde jste daný výrobek zakoupili.

Slovenščina

WEEE - Električni in elektronski odpad

Simbol  na izdelku in akumulatorju opozarja, da izdelka ne smete zavreči med gospodinjske odpadke. Oddati ga morate na ustrezni zbirni točki, kjer bo izdelek predan v predelavo in ponovno uporabo električne in elektronske opreme. S tem, ko pravilno odstranite izdelek in akumulator odvržete, pomagate preprečiti morebitne negativne posledice za okolje in človekovo zdravje, ki bi sicer nastale z nepravilnim ravnanjem z odpadki. Za podrobnejše informacije glede recikliranja se pozanimajte v krajevni pisarni, pri podjetju za odvoz gospodinjskih odpadkov ali v trgovini, kjer ste izdelek kupili.

Slovenský

WEEE - Waste elektrických a elektronických

Symbol  na výrobku alebo na jeho obale znamená, že s týmto výrobkom sa nesmie zaobchádzať ako s domácim odpadom. Namiesto toho sa musí odovzdať na príslušnom zbernom mieste na recykláciu elektrických a elektronických výrobkov. Vhodnou formou likvidácie pomôžete zabrániť potenciálnym negatívnym dôsledkom na životné prostredie a zdravie osôb, ku ktorým by mohlo dôjsť nevhodnou likvidáciou tohto výrobku. Ohľadom podrobnejších informácií o recyklácii tohto výrobku sa obráťte na regionálnu kanceláriu, službu na likvidáciu odpadu z domácnosti alebo miesto kúpy tohto výrobku.

Magyar

WEEE – Elektronikus készülékek hulladékai

A terméken és az akkumulátorokon található szimbólum azt jelzi, hogy nem kezelhetők háztartási hulladékként. Helyette az elektromos és elektronikus készülékek újrahasznosítására kijelölt gyűjtőhelyeken kell leadni őket. A termék és az akkumulátorok megfelelő ártalmatlanítása révén megelőzhető az azok a környezetre és emberi szervezetre gyakorolt potenciális negatív hatások, amelyek nem megfelelő hulladékkezelés mellett jelentkeznének. Ha további információkra van szüksége az újrahasznosítással kapcsolatban, forduljon a helyi polgármesteri hivatalhoz, a háztartási hulladékkezelő szolgáltatóhoz vagy a terméket forgalmazó bolthoz.

Română

WEEE – Deșeuri electrice și electronice

Simbolul  de pe produs și de pe baterii indică faptul că acestea nu pot fi tratate ca deșeuri menajere. Acestea trebuie predate centrelor de colectare corespunzătoare care se ocupă cu reciclarea echipamentelor electrice și electronice. Prin eliminarea corespunzătoare a acestui produs și a bateriilor, puteți contribui la evitarea unor posibile consecințe negative asupra mediului înconjurător și a sănătății persoanelor, care pot apărea ca urmare a tratării necorespunzătoare a deșeurilor. Pentru informații mai detaliate privind reciclarea, vă rugăm contactați serviciile primăriei locale, serviciile locale de eliminare a deșeurilor menajere sau magazinul de la care ați cumpărat produsul.



HEAD QUARTER

DENMARK

Nilfisk A/S
Kornmarksvej 1
DK-2605 Broendby
Tel.: (+45) 4323 8100
Website: www.nilfisk.com

SALES COMPANIES

ARGENTINA

Nilfisk srl.
Edificio Central Park
Herrera 1855, 6th floor/604
Ciudad de Buenos Aires
Tel.: (+54) 11 6091 1571
Website: www.consumer.nilfisk.com.ar

AUSTRALIA

Nilfisk Pty Ltd
Unit 1/13 Bessemer Street
Blacktown NSW 2148
Tel.: (+61) 2 98348100
Website: www.consumer.nilfisk.com.au

AUSTRIA

Nilfisk GmbH
Metzgerstrasse 68
5101 Bergheim bei Salzburg
Tel.: (+43) 662 456 400 90
Website: www.nilfisk.at

BELGIUM

Nilfisk n.v.s.a.
Riverside Business Park
Boulevard Internationalelaan 55
Bâtiment C3/C4 Gebouw
Bruxelles 1070
Tel.: (+32) 24 67 60 50
Website: www.consumer.nilfisk.be

BRAZIL

Nilfisk do Brasil
Av. Eng. Luis Carlos Berrini, 550
40 Andar, Sala 03
SP - 04571-000 Sao Paulo
Tel.: (+11) 3959-0300 / 3945-4744
Website: www.nilfisk.com.br

CANADA

Nilfisk Canada Company
240 Superior Boulevard
Mississauga, Ontario L5T 2L2
Tel.: (+1) 800-668-8400
Website: www.nilfisk.ca

CHILE

Nilfisk S.A. (Comercial KCS Ltda)
Salar de Llamara 822
8320000 Santiago
Tel.: (+56) 2684 5000
Website: www.nilfisk.cl

CHINA

Nilfisk
4189 Yindu Road
Xinzhuang Industrial Park
201108 Shanghai
Tel.: (+86) 21 3323 2000
Website: www.nilfisk.cn

CZECH REPUBLIC

Nilfisk s.r.o.
VGP Park Horní Počernice
Do Certous 1/2658
193 00 Praha 9
Tel.: (+420) 244 090 912
Website: www.consumer.nilfisk.cz

DENMARK

Nilfisk A/S
Kornmarksvej 1
2605 Broendby
Tel.: (+45) 4323 4050
Website: www.consumer.nilfisk.dk

FINLAND

Nilfisk Oy Ab
Koskelontie 23 E
02920 Espoo
Tel.: (+358) 207 890 600
Website: www.consumer.nilfisk.fi

FRANCE

Nilfisk SAS
26 Avenue de la Baltique
Villebon sur Yvette
91978 Courtaboeuf Cedex
Tel.: (+33) 169 59 87 24
Website: www.consumer.nilfisk.fr

GERMANY

Nilfisk GmbH
Guido-Oberdorfer-Straße 2-10
89287 Bellenberg
Tel.: (+49) (0)7306/72-444
Website: www.consumer.nilfisk.de

GREECE

Nilfisk A.E.
Αναταύσεως 29
Κορωπί Τ.Κ. 194 00

Tel.: (30) 210 9119 600
Website: www.consumer.nilfisk.gr

HOLLAND

Nilfisk B.V.
Versterkerstraat 5
1322 AN Almere
Tel.: (+31) 036 5460760
Website: www.consumer.nilfisk.nl

HONG KONG

Nilfisk Ltd.
2001 HK Worsted Mills
Industrial Building
31-39, Wo Tong Tsui St.
Kwai Chung, N.T.
Tel.: (+852) 2427 5951
Website: www.nilfisk.com

HUNGARY

Nilfisk Kft.
II. Rákóczi Ferenc út 10
2310 Szigetszentmiklós-Lakihegy
Tel.: (+36) 24 475 550
Website: www.nilfisk.hu

INDIA

Nilfisk India Limited
Pramukh Plaza, 'B' Wing, 4th floor, Unit No. 403
Cardinal Gracious Road, Chakala
Andheri (East) Mumbai 400 099
Tel.: (+91) 22 6118 8188
Website: www.nilfisk.in

IRELAND

Nilfisk
1 Stokes Place
St. Stephen's Green
Dublin 2
Tel.: (+35) 3 12 94 38 38
Website: www.nilfisk.ie

ITALY

Nilfisk SpA
Strada Comunale della Braglia, 18
26862 Guardamiglio (LO)
Tel.: (+39) (0) 377 414021
Website: www.nilfisk.it

JAPAN

Nilfisk Inc.
1-6-6 Kita-shinyokohama, Kouhoku-ku
Yokohama, 223-0059
Tel.: (+81) 45548 2571
Website: www.nilfisk.com

MALAYSIA

Nilfisk Sdn Bhd
Sd 33, Jalan KIP 10
Taman Perindustrian KIP
Sri Damansara
52200 Kuala Lumpur
Tel.: +603 6275 3120
Website: www.nilfisk.com

MEXICO

Nilfisk de Mexico, S. de R.L. de C.V.
Pirineos #515 Int.
60-70 Microparque
Industrial WSantiago
76120 Queretaro
Tel.: (+52) (442) 427 77 00
Website: www.nilfisk.com

NEW ZEALAND

Nilfisk Limited
Suite F, Building E
42 Tawa Drive
0632 Albany Auckland
Tel.: (+64) 9 414 1996
Website: www.nilfisk.com

NORWAY

Nilfisk AS
Bjørnerudveien 24
1266 Oslo
Tel.: (+47) 22 75 17 80
Website: www.consumer.nilfisk.no

PERU

Nilfisk S.A.C.
Calle Boulevard 162, Of. 703, Lima 33- Perú
Lima
Tel.: (51) 435-6840
Website: www.nilfisk.com

POLAND

Nilfisk Sp. Z.O.O.
Millenium Logistic Park
ul. 3 Maja 8, Bud. B4
05-800 Pruszków
Tel.: (+48) 22 738 3750
Website: www.consumer.nilfisk.pl

PORTUGAL

Nilfisk Lda.
Sintra Business Park
Zona Industrial Da Abrunheira
Edificio 1, 1° A
P2710-089 Sintra
Tel.: (+351) 21 911 2670
Website: www.nilfisk.pt

RUSSIA

Nilfisk LLC
Vyatskaya str. 27, bld. 7/1st

127015 Moscow
Tel.: (+7) 495 783 9602
Website: www.consumer.nilfisk.ru

SINGAPORE

Den-Sin
22 Tuas Avenue 2
639453 Singapore
Tel.: (+65) 6268 1006
Website: www.densin.com

SLOVAKIA

Nilfisk s.r.o.
Bancíkovej 1/A
SK-821 03 Bratislava
Tel.: (+421) 910 222 928
Website: www.consumer.nilfisk.sk

SOUTH AFRICA

Nilfisk (Pty) Ltd
Kimbult Office Park, 9 Zeiss Road
Laser Park, Honeydew
Johannesburg
Tel.: (+27) 118014600
Website: www.nilfisk.co.za

SOUTH KOREA

Nilfisk Korea
3F Duksoo B/D, 317-15
Sungsoo-Dong 2Ga
Sungdong-Gu, Seoul
Tel.: (+82) 2497 8636
Website: www.nilfisk.co.kr

SPAIN

Nilfisk S.A.U
Paseu del Rengle, 5 Planta. 9-10
08302 Mataró
Tel.: (34) 93 741 2400
Website: www.consumer.nilfisk.es

SWEDEN

Nilfisk AB
Täljegårdsgatan 4
431 53 Mölndal
Tel.: (+46) 31 706 73 00
Website: www.consumer.nilfisk.se

SWITZERLAND

Nilfisk AG
Ringstrasse 19
Kircheberg/Industri Stelz
9500 Wil
Tel.: (+41) 71 92 38 444
Website: www.consumer.nilfisk.ch

TAIWAN

Nilfisk Ltd
Taiwan Branch (H.K)
No. 5, Wan Fang Road
Taipei
Tel.: (+88) 6227 00 22 68
Website: www.nilfisk.tw

THAILAND

Nilfisk Co. Ltd.
89 Soi Chokechai-Ruammitr
Viphavadee-Rangsit Road
Ladyao, Jatuchak, Bangkok 10900
Tel.: (+66) 2275 5630
Website: www.nilfisk.co.th

TURKEY

Nilfisk A.S.
Serifali Mh. Bayraktar Bulv. Sehit Sk. No:7
Umraniye, 34775 Istanbul
Tel.: +90 216 466 94 94
Website: www.consumer.nilfisk.com.tr

UNITED ARAB EMIRATES

Nilfisk Middle East Branch
SAIF-Zone
P.O. Box 122298
Sharjah
Tel.: (+971) (0) 655-78813
Website: www.nilfisk.com

UNITED KINGDOM

Nilfisk Ltd.
Nilfisk House, Bowerbank Way
Gilwilly Industrial Estate, Penrith
Cumbria CA11 9BQ
Tel.: (+44) (0) 1768 868995
Website: www.consumer.nilfisk.co.uk

UNITED STATES

Nilfisk Inc.
14600 21st Avenue North
Plymouth, MN-55447
Tel.: (+1) 800-989-2235
Website: www.nilfisk.com

VIETNAM

Nilfisk Vietnam
No. 51 Doc Ngu Str.
P. Vinh Phuc, Q.Ba Dinh
Hanoi
Tel.: (+84) 761 5642
Website: www.nilfisk.com