

# Handy 2-in-1

## Instructions for use



81942401 m (08.2016)  
EN-DE-FR-ES-PT-IT-NL-SV-NO-DA-FI-EL-TR-CS-SL-SK-HU-RO-BG-PL-JA

 **Nilfisk**



# Nilfisk

## Handy 2-in-1

ⓔ	Operating Instructions .....	3
Ⓓ	Betriebsanleitung .....	10
Ⓕ	Instructions d'utilisation .....	18
Ⓔ	Instrucciones de manejo.....	26
Ⓟ	Instruções de operação .....	33
Ⓜ	Istruzioni sull'uso .....	41
Ⓝ	Gebruiksaanwijzing .....	48
Ⓝ	Instruktionsbok .....	55
Ⓓ	Instruksjonsbok.....	62
Ⓕ	Instruktionsbog .....	69
Ⓔ	Käyttöohje.....	76
Ⓜ	Οδηγίες χρήσης.....	83
Ⓒ	Kullanım Kılavuzu.....	91
Ⓔ	Návod k obsluze .....	99
Ⓕ	Navodila za uporabo.....	107
Ⓝ	Návod na použitie .....	114
Ⓕ	Használati útmutató.....	121
Ⓔ	Instrucțiuni de utilizare.....	128
Ⓕ	Инструкции за употреба .....	135
	Instrukcja użycia .....	143
	取扱説明書.....	150
	WEEE .....	157-160

# Survey

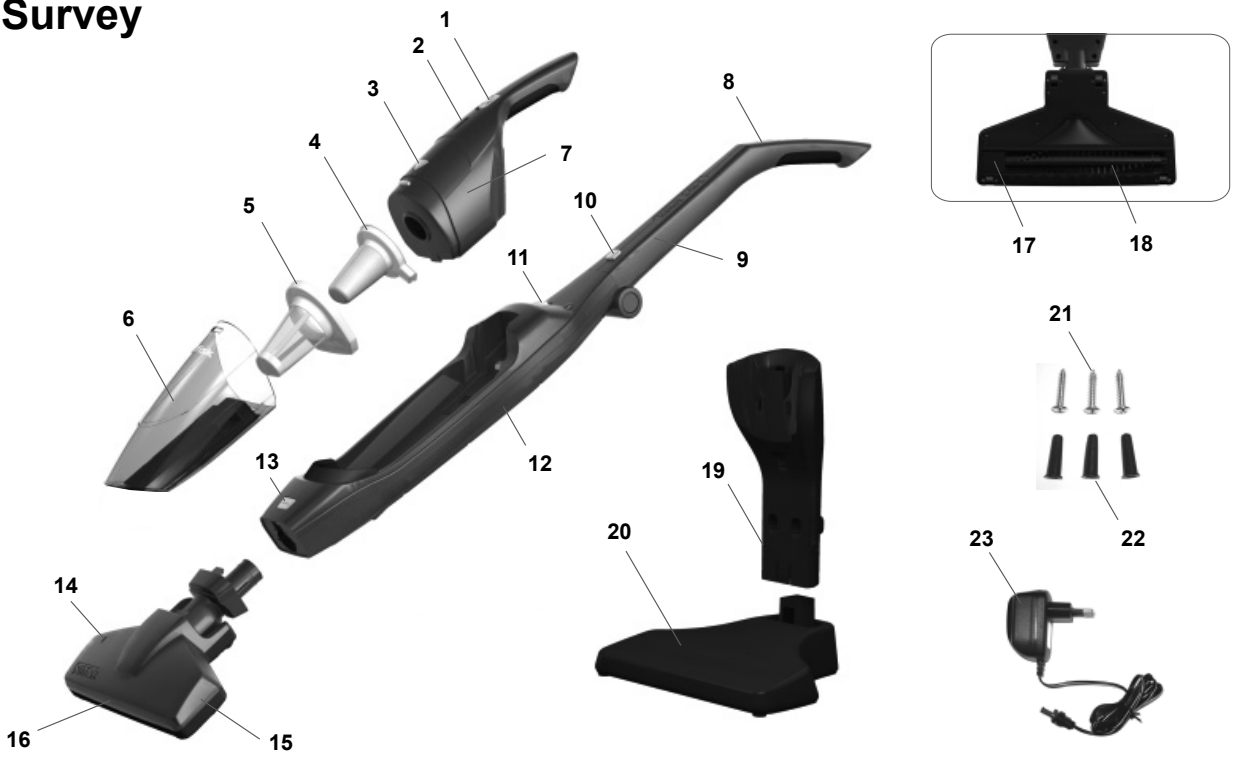

**Prepare your vacuum cleaner**

3.2.1

Click



3.2.2

Click



3.2.3

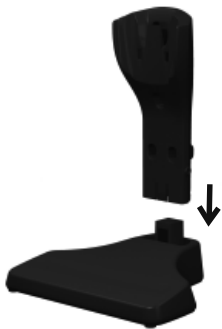

3.2.4



3.2.5



**Using your vacuum cleaner**

3.3



## Charging the battery

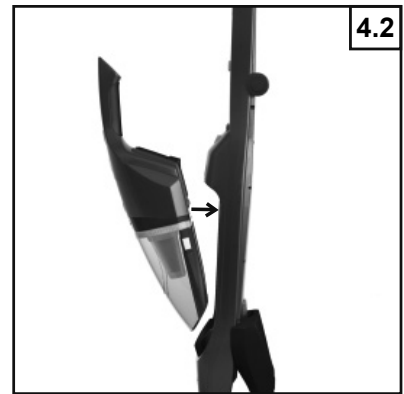

## Waste disposal

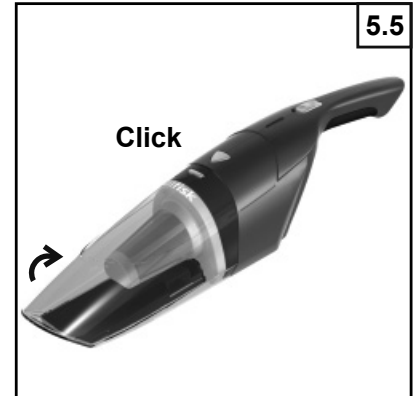
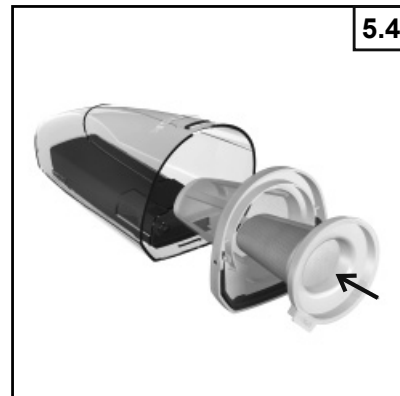
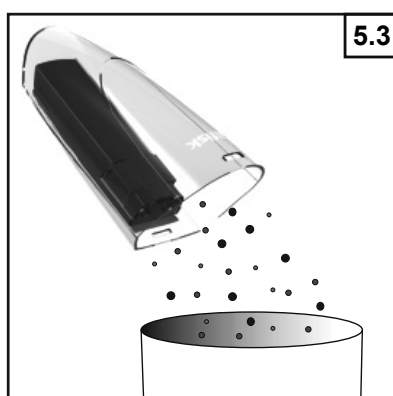
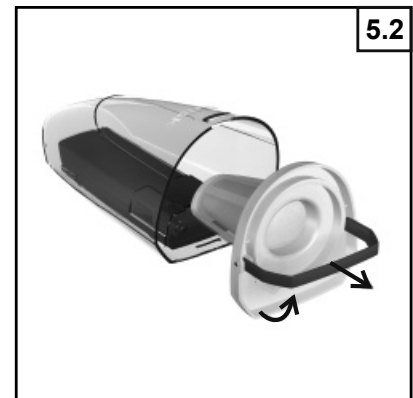
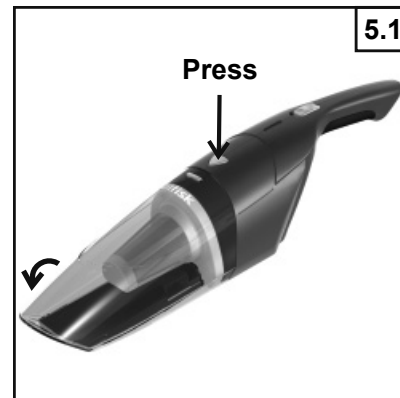

## Service and maintenance

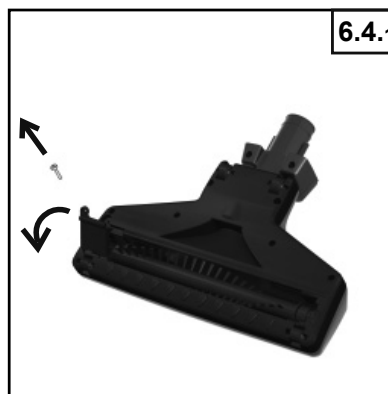

6.4.3



6.4.4

Attach the belt



6.4.4



Product disposal

7.1



7.2



7.3

NiMH

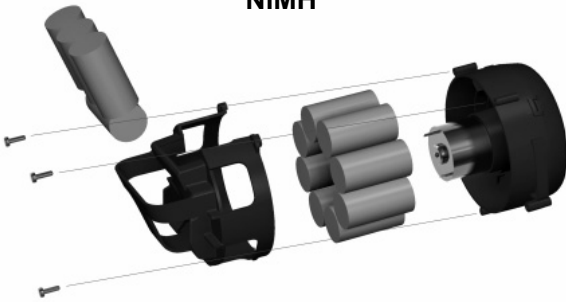

Li-Ion

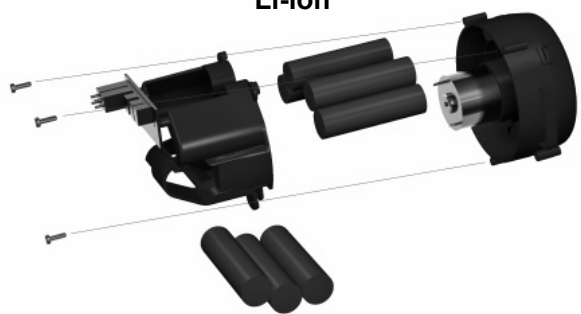

EN

## Съдържание

1. Преглед.....	134
2. Инструкции за безопасност.....	134
3. Инструкция за употреба.....	137
4. Зареждане на батерията.....	137
5. Изхвърляне на отпадъци.....	138
6. Обслужване и поддръжка.....	138
7. Изхвърляне на продукта.....	138
8. Гаранция и сервизно обслужване.....	139
9. Спецификации.....	140
10. Декларация за съответствие.....	141
11. WEEE.....	159

DE

FR

ES

PT

IT

## 1. Преглед

- 1 Ключ за включване/изключване (ръчен агрегат)
- 2 Светлинен индикатор за зареждане
- 3 Бутон за освобождаване на колектор за прах
- 4 Вторичен филтър
- 5 Основен филтър
- 6 Колектор за прах
- 7 Вакуумен блок
- 8 Ключ за включване/изключване (конзолен агрегат)
- 9 Сгъваема ръкохватка
- 10 Бутон за блокиране на ръкохватката
- 11 Бутон за освобождаване на ръчния агрегат
- 12 Корпус на конзолата
- 13 Бутон за блокиране на подовата четка
- 14 Индикатор за подовата четка
- 15 Подова четка
- 16 Индикатор (само за Li-Ion модели)
- 17 Капак на въртящата се четка
- 18 Въртяща се четка
- 19 Заряден стенд
- 20 Зарядна база
- 21 Винтове за стенен монтаж
- 22 Дюбели за стенен монтаж
- 23 Адаптор

NL

SV

NO

DA

FI

EL

TR

CS

SL

SK

HU

RO

BG

PL

JA

## 2. Инструкции за безопасност



- Този уред може да се използва от деца на възраст над 8 години, лица с ограничени физически, сензорни или умствени

способности или лица без необходимия опит и познания, ако същите работят под контрол или са получили указания относно безопасната работа с уреда и съществуващите опасности.

- Уверете се, че децата не играят с уреда.
- Почистването и поддръжката не трябва да се извършват от деца, ако не е осигурен контрол.
- Този продукт е разработен за почистване с вакуум на малки площи само от сух материал – не използвайте за вакуумно почистване от вода или други течности.
- Искрите във вътрешността на електромотора могат да запалят възпламеними пари или прах. Не почиствайте с вакуум и не използвайте този продукт до възпламеними продукти или продукти за горене (напр. бензин или други горива, газ за запалки, почистващи препарати, маслени бои), газове (напр. природен газ, водород) или експлозивен прах (напр. въглищен прах, прах от магнезий, зърнен прах,

- барут). Не почиствайте с вакуум нищо, което пуши или гори (напр. цигари, кибритени клечки, гореща пепел). Никога не почиствайте с вакуум токсични материали като пари или прах, които може да изложат на риск здравето.
- Този продукт не е играчка. Необходимо е особено внимание, когато се използва от или в близост до деца или домашни любимци. Никога не използвайте този продукт върху домашни любимци.
  - Използвайте оригинален АС адаптер.
  - Устройството трябва да се включва само при безопасно свъхниско напрежение (SELV).
  - Никога не използвайте повредена прахосмукачка, адаптор за променлив ток или зарядна база.
  - Не повреждайте и не изгаряйте акумулаторните батерии, тъй като те ще експлодират при високи температури.
  - Не включвайте/не изключвайте променливотоковия адаптор в/от електрическия контакт с мокри ръце. Подсушете продукта напълно, преди да го поставите в зарядната база.
  - Не поставяйте и не изпускайте продукта във вода или други течности. Ако продуктът попадне във вода или друга течност, не докосвайте и не се приближавайте до водата.
  - Не зареждайте продукта, ако електрическият кабел е срязан, повреден или ако проводниците са оголени.
  - Пазете кабела на адаптора от нагорещени повърхности.
  - Не изключвайте променливотоковия адаптор от електрически контакт, поставете го директно върху базата на адаптора; не дърпайте за кабела.
  - Не оказвайте никакъв натиск върху кабела на адаптора при свързването му с продукта, тъй като кабелът може да се опъне и да се скъса.
  - Ако с този продукт използвате удължаващ кабел, отбелязаните разчетни електрически характеристики на кабелния комплект или удължаващия кабел трябва да бъдат поне толкова големи, колкото разчетните елек-

EN

DE

FR

ES

PT

IT

NL

SV

NO

DA

FI

EL

TR

CS

SL

SK

HU

RO

BG

PL

JA

EN

трически характеристики на продукта.

DE

- Не работете с продукта, ако е с повреден кабел или щепсел на адаптора, ако е неизправен, изпуснат или повреден, ако е оставен на открито или изпуснат във вода. Всички ремонтни дейности трябва да е извършват от упълномощен сервизен център.

FR

ES

PT

IT

NL

SV

NO

DA

FI

EL

TR

CS

SL

SK

HU

RO

BG

PL

JA

- Не използвайте този продукт на открито. За оптимална експлоатация съхранявайте продукта на място, чиято температура не надвишава 40°C.
- Не работете с продукта, докато се зарежда.
- Съхранявайте зарядната база на място, където няма да бъде подложена на въздействие на топлина, пламъци или течности.
- Никога не поставяйте предмети в който и да било от отворите на продукта. Не използвайте продукта, ако някои от отворите му са запушени.
- Не използвайте продукта за почистване с вакуум от метални предмети като монети, винтове, пирони, кабарчета и т.н.
- Уверете се, че колелата и

четката на крайника могат да се движат свободно, за да предотвратите издраскване на фини подови настилки.

- Изпразвайте продукта след всяка употреба. Пазете го от прах, власинки, косми и всякакви други неща, които намаляват въздушния поток.
- Пазете косата, свободни дрехи и частите на тялото от отвори или движещи се части, особено частта от продукта, където се осъществява засмукване.
- По време на работа никога не поставяйте крайника на прахосмукачката близо до лицето си, особено до очите или ушите.
- Не използвайте продукта без поставени филтри и колектор за прах.
- Бъдете внимателни, когато използвате продукта на стълби, за да предотвратите падания.
- Зарядните клеми за батериите на прахосмукачката и зарядната база трябва да се поддържат чисти и без замърсявания.
- Използвайте само зарядната база и променливотоковия адаптор, доставени с продукта. Не използвайте

никакви части, които не са доставени или препоръчани от Nilfisk.

### 3. Инструкции за употреба

#### 3.1 Пускане и спиране

##### 3.1.1 Пускане

Пуснете уреда, като превключите бутона за включване/изключване надолу. Забележка: Li-Ion модели имат две степени на скорост. Средна позиция = ниска скорост, долна позиция = висока скорост.

Моля, заредете напълно батерията, преди да използвате продукта за пръв път.

- Моля, изключете продукта (OFF), когато батерията е изтощена. Ще повредите батерията, ако съхранявате продукта във включено положение (ON).
- NiMH модели: Батерията се зарежда напълно след 16 часа. Зареждането с по-голяма продължителност може да съкрати живота на батерията и не е оптимално за околната среда.

##### 3.1.2 Спиране

Изключете уреда, като превключите бутона за включване/изключване нагоре.

#### 3.2 Подготовка на прахосмукачката

Уверете се, че превключвателите са в положение OFF (изключено).

1. Изправете сгъваемата ръкохватка, докато изщрака.
2. Свържете подовата четка, докато изщрака.
3. Сглобете зарядната база.
4. Поставете вакуумния блок към корпуса на конзолата.
5. Поставете Nilfisk Handy 2 в 1 в зарядния стенд за първо зареждане. (Направете справка с раздела за зареждане.)

#### 3.3 При употреба на вашата прахосмукачка

По време на кратките паузи в чистенето, прахосмукачката може да бъде оставена права, като леко я наклоните напред, докато се опрете на подовата четка.

**Внимание!** Винаги изключвайте прахосмукачката, когато я оставяте права, тъй като четката може да повреди пода или килима.

#### 3.4 Индикатор (Li-Ion модели)

Заредена батерия	Синя светлина
Батерия под 20%	Мигаща синя светлина
Слаба батерия	Мигаща червена светлина
Електромоторът на четката е задръстен	Червената светлина мига 10 секунди (*)
(*) Моля, вижте как да почистите четката с мотор на страница 138. Ако червената светлина мига, това означава, че електромоторът е задръстен. Моля, свържете се със сервизен център.	

### 4. Зареждане на батерията

Уверете се, че зареждате батерията при следните ситуации:

- Когато използвате продукта за първи път след закупуването му.
  - Когато батерията е слаба или смукателната мощност е недостатъчна.
  - Когато продуктът е оставен неизползван за продължителен период от време (повече от месец).
1. Свържете адаптера към основата за зареждане.
  2. Поставете вакуумния блок към корпуса на конзолата.  
Винаги изключвайте конзолата от бутона за включване/изключване, когато поставяте портативния агрегат към основното тяло. Не допускайте попадането на вещества между контактите на отделния агрегат и основното тяло.
  3. Поставете Nilfisk Handy 2 в 1 в зарядния стенд.  
Ако Nilfisk Handy 2 в 1 не се постави правилно в зарядния стенд, няма да се зареди или може да падне.  
Избягвайте неустойчиви повърхности при зареждане – в противен случай батерията няма да се зареди поради ненадеждния контакт. Изберете устойчива подова настилка за зарядния стенд.  
Внимавайте да не се спънете в електрически кабел, когато зареждате батерията.
  4. Включете електрическия щепсел в електрическия контакт.  
Когато електрическият щепсел на зарядното устройство за батерията се включи в променливотоков електрически контакт, светлинният индикатор ще светне.

EN

DE

FR

ES

PT

IT

NL

SV

NO

DA

FI

EL

TR

CS

SL

SK

HU

RO

BG

PL

JA

EN

Зареждане	Червена светлина
Приключено зареждане	Синя светлина
Лошо състояние на батерията	Синята и червената светлина мигат една след друга (**)
(**) Моля, свържете се със сервизен център	

DE

FR

ES

Основното тяло може да се нагорещи по време на зареждане. Това е нещо нормално.

PT

#### 4.1 Време на зареждане

	Часове
NiMH модел	16
Li-Ion модели	4

IT

NL

## 5. Изхвърляне на отпадъци

SV

- Опитвайте се да изхвърляте отпадъците от прахосмукачката възможно най-често. Прахта, полепнала по филтъра, може да причини недобро функциониране на прахосмукачката и да натовари двигателя.
- Винаги изключвайте електрическото захранване, когато се готвите да изхвърляте отпадъците.

NO

DA

FI

1. Откачете колектора за прах.
2. Извадете филтрите.
3. Изпразнете колектора за прах.
4. Поставете обратно филтрите в правилния ред и положение.
5. Поставете обратно колектора за прах във вакуумния блок.

EL

TR

CS

#### Внимание!

Не почиствайте с вакуум от много прах по всяко време и не почиствайте с вакуум от големи предмети. Това може да доведе до запушване на смукателните отвори и до загуба на смукателна мощност.

SL

SK

Не почиствайте с прахосмукачката от керосин, бензин или цигарени фасове. Това може да причини пожар.

HU

RO

Изхвърляйте често прахта, за да не повредите продукта.

BG

## 6. Обслужване и поддръжка

PL

Винаги изключвайте захранващото напрежение и изключвайте електрическия щепсел за

JA

зарядното устройство на батерията от електрическия контакт преди започване на поддръжка.

### 6.1 Вакуумен блок, корпус на конзола, зарядна база

Отстранете прахта от продукта, като използвате суха и мека кърпа.

В случай на упорито замърсяване почистете, като използвате мека влажна кърпа, потопена във воден разтвор с малко неутрален почистващ препарат, а след това избършете със суха кърпа.

Не използвайте разтворители като разреждител, бензол и почистващи спрейове.

### 6.2 Колектор за прах

Първо отстранете натрупаната прах по вътрешната част на колектора за прах и измийте с хладка вода. Уверете се, че колекторът за прах е напълно сух, преди да го монтирате отново.

### 6.3 Филтър

Да не се мият филтрите в пералня. Не ги подсушавайте с помощта на горещ въздух от сешоар или сушилня. В случай на упорито замърсяване или загуба на смукателна мощност измийте съгласно дадените по-долу указания:

1. Първо отстранете прахта.
2. Измийте с вода.
3. Уверете се, че филтрите са напълно сухи, преди да ги монтирате отново.

### 6.4 Електрическа четка тупалка

Направете поддръжка, ако в четката се замозатаят отпадъчни конци или косми.

#### Редовна поддръжка

Завъртете бавно четката на ръка и отстранете всички чужди тела, намотани около нея.

#### Поддържане при невъзможност за ръчно завъртане на електрическата четка

1. Развийте винтовете което повдигнете и отместете капака на четката.
2. Повдигнете на въртящата се четка и след това отстранете ремъчната шайба от ремъка.
3. Извадете въртящата се четка и отстранете препятствието. Отстранете отпадъците.
4. Монтирайте отново въртящата се четка. Накрая проверете дали капакът на четката е застопорен надеждно и дали въртящата се четка работи изправно.

## 7. Изхвърляне на продукта

Когато акумулаторните батерии вече не могат да държат заряд, продуктът е достигнал края на експлоатационния си цикъл.

Акумулаторните батерии не могат да се заменят. След отстраняване на акумулаторните батерии продуктът трябва да се изхвърли. Преди изхвърляне на продукта зареждащите се акумулаторни батерии трябва да се отстранят и рециклират в съответствие с федералното и местното законодателство, както е посочено по-долу.

**ПРЕДУПРЕЖДЕНИЕ:** Прахосмукачката трябва да е разкачена от зареждащата основа и батериите трябва да са разредени, преди да извадите модула с батерии.

1. Използвайте отвертка за развиване на винтовете от корпуса.
2. Отрежете жиците, за да освободите отделението за батериите от корпуса. Покрийте видимите метални зони с изолирбанд.
3. Извадете отделението за батерии с електромотора. Развийте скобата на батерията. Отстранете батерията от агрегата. **ПРЕДУПРЕЖДЕНИЕ!** Не повреждайте и не изгаряйте акумулаторните батерии, тъй като те ще експлодират при високи температури.

**ПРЕДУПРЕЖДЕНИЕ!** Опасност от пожар или сериозно нараняване!

Никога не докосвайте двете клеми на акумулаторната батерия с метални предмети и/или части на тялото, тъй като може да се получи късо съединение. Не се опитвайте да унищожите или да разглобите акумулаторна батерия или да демонтирате някой от нейните компоненти. Батериите трябва да се рециклират или изхвърлят по подходящ начин. Пазете акумулаторните батерии от деца.

## 8. Гаранция и сервизно обслужване

Презареждащата се прахосмукачка Nilfisk Handy 2 в 1 има две (2) години гаранция на машината, която включва електромотора, адаптора, превключвателя и корпуса. Батериите, филтрите, подовата четка и другите принадлежности имат дванадесет месеца гаранция само за фабричен дефект и изключват износване.

Гаранцията включва разходи за резервни

части и труд и покрива фабрични дефекти и дефекти на материала, които може да възникнат при нормална употреба в домакинството.

Сервизно обслужване под гаранция ще се извършва само ако може да бъде доказано, че дефектът е възникнал в рамките на гаранционния период на продукта (правилно попълнен гаранционен сертификат или печатна/подпечатана касова бележка с дата и тип на продукта) и при условие че прахосмукачката е била закупена като нов продукт и разпространена в търговската мрежа от Nilfisk. В случай на ремонт на дефекти клиентът трябва да се свърже с Nilfisk, за да бъде насочен към сервизен агент за сметка на клиента. При извършване на необходимите ремонти прахосмукачката ще бъде върната на клиента за сметка и на отговорност на Nilfisk.

### Гаранцията не покрива:

- Нормално износване на принадлежности и филтри.
- Дефекти или повреда, настъпила като пряк или непряк резултат от неправилна експлоатация, като вакуумно почистване от строителни отпадъци, гореща пепел или прах за дезодориране на килими.
- Нарушена, недостатъчна или липса на поддръжката, описана в инструкциите за употреба.
- Ако уредът е бил използван за домашни ремонти.
- Ако уредът е бил използван за засмукване на вода, гипсов прах или стърготини.

Не покрива и неправилна или лоша конфигурация, т.е. настройка или свързване, повреждане от пожар, пожар, токов удар или необичайни колебания на напрежението или каквито и да било други електрически смущения, като дефектни предпазители или дефектни електрически инсталации на захранващата мрежа и дефекти или повреда като цяло, които Nilfisk счита за резултат от причини, различни от фабрични дефекти и дефекти на материала.

### Гаранцията се обезсилва:

- Ако е причинен дефект от употребата на неоригинални части на Nilfisk.
- Ако идентификационният номер е премахнат от прахосмукачката.
- Ако прахосмукачката е била ремонтирана от неупълномощено от Nilfisk лице.
- Ако уредът е използван за търговски цели, т.е. от строителни предприемачи, почистващи фирми, професионални търговци, или за друго домакинско предназначение.

EN

DE

FR

ES

PT

IT

NL

SV

NO

DA

FI

EL

TR

CS

SL

SK

HU

RO

BG

PL

JA

EN

**Гаранцията е валидна в:**

Дания, Швеция, Норвегия, Великобритания, Ирландия, Белгия, Холандия, Франция, Германия, Полша, Русия, Австрия, Швейцария, Испания, Португалия, Австралия и Нова Зеландия, Естония, Латвия, Литва, Унгария, Гърция, Словения, Словакия, Чешка република, Италия, Финландия, България, Румъния и Турция.

DE

FR

ES

PT

**9. Спецификации**

IT

NL

SV

NO

DA

FI

EL

TR

CS

SL

SK

HU

RO

**BG**

PL

JA

		Handy 2-in-1 14.4 V			Handy 2-in-1 18 V			Handy 2-in-1 25.2 V		
		EU	UK	JP	EU	UK	JP	EU	UK	JP
Напрежение	V	230	230-240	100	230	230-240	100	230	230-240	100
Честота на мрежата	Hz	50		50/60	50		50/60	50		50/60
Капацитет на батерията	mAh	1800			2000			2000		
Засмукваща мощност, която се проведе на ръка	W	11			13			19		
Напрежение на батерията	V	14,4			18			25,2		
Оперативното време, високо/ниско	Min.	18			20/35			20/40		
Ниво на звуково налягане, IEC 60704-2-1	dB (A)	74±2			78±2			79±2		
Взemi прах, IEC 312	%	24			37			41		
Клас изолация	-	IP20								
Вид защита	-	II								
Нетно запълване на торбичката за прах	l	0,5								
Широчина	mm	15								
Дължина	mm	26								
Височина	mm	110								
Тегло, само прахосмукачка	kg	4,1			3,8			3,9		

## 8. Декларация за съответствие

Ние,  
 Nilfisk A/S  
 Kornmarksvej 1  
 DK-2605 Broendby  
 ДАНИЯ

с настоящото единствено заявяваме, че  
 продуктът:

Изделие: Акумулаторна прахосмукачка  
 Описание: 220 – 240 V, 50/60 Hz  
 Модел: Handy 2-in-1

съответства на следните стандарти:

EN 60335-1:2012+A11:2014  
 EN 60335-2-2:2010+A11:2012+A1:2013  
 EN 61558-1:2005+A1:2009  
 EN 61558-2-16:2009+A1:2013  
 EN 55014-1:2006+A1:2009+A2:2011  
 EN 55014-2:1997+A1:2001+A2:2008  
 EN 61000-3-2:2014  
 EN 61000-3-3:2013  
 EN 50581:2012

В съответствие с разпоредбите на:

Директива за ниско напрежение 2014/35/EO  
 Директива за електромагнитна съвместимост  
 2014/30/EO  
 Директива относно ограничението за  
 употребата на определени опасни вещества  
 (RoHS) 2011/65/EO  
 Директивата за екодизайна 2009/125/EO  
 Изискванията за екопроектиране на външни  
 електрозахранващи устройства по Регламент  
 278/2009/EO  
 Изисквания за екопроектиране за режим „в  
 готовност“ и режим „изключен“ по Регламент  
 1275/2008/EO

Hadsund, 03-08-2016



Anton Sørensen  
 Senior VP, Global R&D

EN

DE

FR

ES

PT

IT

NL

SV

NO

DA

FI

EL

TR

CS

SL

SK

HU

RO

**BG**

PL

JA

## Български

### WEEE – Отпадъци от електрическо и електронно оборудване

Символът  върху продукта и батериите означава, че те не могат да се третират като битови отпадъци. Вместо това те трябва да се предават в подходящия събирателен пункт за рециклиране на електрическо и електронно оборудване. Като осигурите правилното изхвърляне на продукта и батериите, вие ще спомогнете за предотвратяване на потенциални негативни последици за околната среда и човешкото здраве, които могат да се причинят при неподходяща обработка на отпадъците. За по-подробна информация относно рециклирането се обърнете към местната общинска служба, службата за събиране на битови отпадъци или към магазина, от който сте закупили продукта.

## Polska

### WEEE - odpady elektryczne i elektroniczne

Symbol  na produkcie lub baterii oznacza, że tego produktu nie można usuwać razem z innymi odpadami z gospodarstwa domowego. Należy oddać go do odpowiedniego punktu skupu surowców wtórnych, zajmującego się złomowanym sprzętem elektrycznym i elektronicznym. Właściwa utylizacja i złomowanie pomagają w eliminacji niekorzystnego wpływu złomowanych produktów na środowisko naturalne oraz zdrowie. Aby uzyskać szczegółowe dane dotyczące możliwości recyklingu niniejszego urządzenia, należy skontaktować się z lokalnym Urzędem Miasta, służbami oczyszczania miasta lub sklepem, w którym produkt został zakupiony.



## HEAD QUARTER

### DENMARK

Nilfisk A/S  
Kornmarksvej 1  
DK-2605 Broendby  
Tel.: (+45) 4323 8100  
Website: www.nilfisk.com

## SALES COMPANIES

### ARGENTINA

Nilfisk srl.  
Edificio Central Park  
Herrera 1855, 6th floor/604  
Ciudad de Buenos Aires  
Tel.: (+54) 11 6091 1571  
Website: www.nilfisk.com.ar

### AUSTRALIA

Nilfisk Pty Ltd  
Unit 1/13 Bessemer Street  
Blacktown NSW 2148  
Tel.: (+61) 2 98348100  
Website: www.nilfisk.com.au

### AUSTRIA

Nilfisk GmbH  
Metzgerstrasse 68  
5101 Bergheim bei Salzburg  
Tel.: (+43) 662 456 400 90  
Website: www.nilfisk.at

### BELGIUM

Nilfisk n.v.s.a.  
Riverside Business Park  
Boulevard Internationale 55  
Bâtiment C3/C4 Gebouw  
Bruxelles 1070  
Tel.: (+32) 14 67 60 50  
Website: www.nilfisk.be

### BRAZIL

Nilfisk do Brasil  
Av. Eng. Luis Carlos Berrini, 550  
40 Andar, Sala 03  
SP - 04571-000 Sao Paulo  
Tel.: (+11) 3959-0300 / 3945-4744  
Website: www.nilfisk.com.br

### CANADA

Nilfisk Canada Company  
240 Superior Boulevard  
Mississauga, Ontario L5T 2L2  
Tel.: (+1) 800-668-8400  
Website: www.nilfisk.ca

### CHILE

Nilfisk S.A. (Comercial KCS Ltda)  
Salar de Llamara 822  
8320000 Santiago  
Tel.: (+56) 2684 5000  
Website: www.nilfisk.cl

### CHINA

Nilfisk  
4189 Yindu Road  
Xinzhuang Industrial Park  
201108 Shanghai  
Tel.: (+86) 21 3323 2000  
Website: www.nilfisk.cn

### CZECH REPUBLIC

Nilfisk s.r.o.  
VGP Park Horní Počernice  
Do Čertous 1/2658  
193 00 Praha 9  
Tel.: (+420) 244 090 912  
Website: www.nilfisk.cz

### DENMARK

Nilfisk Danmark A/S  
Industrivej 1  
Hadsund, DK-9560  
Tel.: 72 18 21 20  
Website: www.nilfisk.dk

### FINLAND

Nilfisk Oy Ab  
Koskelontie 23 E  
02920 Espoo  
Tel.: (+358) 207 890 600  
Website: www.nilfisk.fi

### FRANCE

Nilfisk SAS  
26 Avenue de la Baltique  
Villebon sur Yvette  
91978 Courtabouef Cedex  
Tel.: (+33) 169 59 87 24  
Website: www.nilfisk.fr

### GERMANY

Nilfisk GmbH  
Guido-Oberdorfer-Straße 2-10  
89287 Bellenberg  
Tel.: (+49) (0)7306/72-444  
Website: www.nilfisk.de

### GREECE

Nilfisk A.E.  
Αντισσώως 29  
Κορωπί Τ.Κ. 194 00  
Tel.: (30) 210 9119 600  
Website: www.nilfisk.gr

### HOLLAND

Nilfisk B.V.  
Versterkerstraat 5  
1322 AN Almere  
Tel.: (+31) 036 5460760  
Website: www.nilfisk.nl

### HONG KONG

Nilfisk Ltd.  
2001 HK Worsted Mills  
Industrial Building  
31-39, Wo Tong Tsui St.  
Kwai Chung, N.T.  
Tel.: (+852) 2427 5951  
Website: nilfisk.com

### HUNGARY

Nilfisk Kft.  
II. Rákóczi Ferenc út 10  
2310 Szigetszentmiklós-Lakihegy  
Tel.: (+36) 24 475 550  
Website: www.nilfisk.hu

### INDIA

Nilfisk India Limited  
Pramukh Plaza, 'B' Wing, 4th floor, Unit No. 403  
Cardinal Gracious Road, Chakala  
Andheri (East) Mumbai 400 099  
Tel.: (+91) 22 6118 8188  
Website: www.nilfisk.in

### IRELAND

Nilfisk  
1 Stokes Place  
St. Stephen's Green  
Dublin 2  
Tel.: (+35) 3 12 94 38 38  
Website: www.nilfisk.ie

### ITALY

Nilfisk SpA  
Strada Comunale della Braglia, 18  
26862 Guardamiglio (LO)  
Tel.: (+39) (0) 377 414021  
Website: www.nilfisk.it

### JAPAN

Nilfisk Inc.  
1-6-6 Kita-shinyokohama, Kouhoku-ku  
Yokohama, 223-0059  
Tel.: (+81) 45548 2571  
Website: www.nilfisk.com

### MALAYSIA

Nilfisk Sdn Bhd  
Sd 33, Jalan KIP 10  
Taman Perindustrian KIP  
Sri Damansara  
52200 Kuala Lumpur  
Tel.: (60) 3603 627 43 120  
Website: www.nilfisk.com

### MEXICO

Nilfisk de Mexico, S. de R.L. de C.V.  
Pirineos 515, Int. 60-70  
Zona Industrial Benito Juárez  
Querretaro, QRO, CP 76120  
Tel.: (+52) 442 427 77 00  
Website: www.nilfisk.com

### NEW ZEALAND

Nilfisk Limited  
Suite F, Building E  
42 Tawa Drive  
0632 Albany Auckland  
Tel.: (+64) 9 414 1996  
Website: www.nilfisk.com

### NORWAY

Nilfisk AS  
Bjørnerudveien 24  
1266 Oslo  
Tel.: (+47) 22 75 17 80  
Website: www.nilfisk.no

### PERU

Nilfisk S.A.C.  
Calle Boulevard 162, Of. 703, Lima 33- Perú  
Lima  
Tel.: (511) 435-6840  
Website: www.nilfisk.com

### POLAND

Nilfisk Sp. Z. O. O.  
Millenium Logistic Park  
ul. 3 Maja 8, Bud. B4  
05-800 Pruszków  
Tel.: (+48) 22 738 3750  
Website: www.nilfisk.pl

### PORTUGAL

Nilfisk Lda.  
Sintra Business Park  
Zona Industrial Da Abrunheira  
Edifício 1, 1º A  
P2710-089 Sintra  
Tel.: (+351) 21 911 2670  
Website: www.nilfisk.pt

### RUSSIA

Nilfisk LLC  
Vyatskaya str. 27, bld. 7/1st  
127015 Moscow  
Tel.: (+7) 495 783 9602  
Website: www.nilfisk.ru

### SINGAPORE

Den-Sin  
22 Tuas Avenue 2  
639453 Singapore  
Tel.: (+65) 6268 1006  
Website: www.densin.com

### SLOVAKIA

Nilfisk s.r.o.  
Bancíkovej 1/A  
SK-821 03 Bratislava  
Tel.: (+421) 910 222 928  
Website: www.nilfisk.sk

### SOUTH AFRICA

WAP South Africa  
12 Newton Street  
Spartan 1630  
Tel.: (+27) 11 975 7060  
Website: www.wap.com.za

### SOUTH KOREA

Nilfisk Korea  
3F Duksoo B/D, 317-15  
Sungsoo-Dong 2Ga  
Sungdong-Gu, Seoul  
Tel.: (+82) 2497 8636  
Website: www.nilfisk.co.kr

### SPAIN

Nilfisk S.A.  
Torre d'Ara,  
Passeig del Rengle, 5 Plta. 10º  
08302 Mataró  
Tel.: (34) 93 741 2400  
Website: www.nilfisk.es

### SWEDEN

Nilfisk AB  
Täljegårdsgatan 4  
431 53 Mölndal  
Tel.: (+46) 31 706 73 00  
Website: www.nilfisk.se

### SWITZERLAND

Nilfisk AG  
Ringstrasse 19  
Kircheberg/Industri Stelz  
9500 Wil  
Tel.: (+41) 71 92 38 444  
Website: www.nilfisk.ch

### TAIWAN

Nilfisk Ltd  
Taiwan Branch (H.K)  
No. 5, Wan Fang Road  
Taipei  
Tel.: (+88) 6227 00 22 68  
Website: www.nilfisk.tw

### THAILAND

Nilfisk Co. Ltd.  
89 Soi Chokechai-Ruammitr  
Viphavadee-Rangsit Road  
Ladyao, Jatuchak, Bangkok 10900  
Tel.: (+66) 2275 5630  
Website: www.nilfisk.co.th

### TURKEY

Nilfisk A.S.  
Serifali Mh. Bayraktar Bulv. Sehit Sk. No:7  
Umraniye, 34775 Istanbul  
Tel.: +90 216 466 94 94  
Website: www.nilfisk.com.tr

### UNITED ARAB EMIRATES

Nilfisk Middle East Branch  
SAIF-Zone  
P.O. Box 122298  
Sharjah  
Tel.: (+971) (0) 655-78813  
Website: www.nilfisk.com

### UNITED KINGDOM

Nilfisk Ltd  
Nilfisk House, Bowerbank Way  
Gilwilly Industrial Estate, Penrith  
Cumbria CA11 9BQ  
Tel.: (+44) (0) 1768 868995  
Website: www.nilfisk.co.uk

### UNITED STATES

Nilfisk Inc.  
14600 21st Avenue North  
Plymouth, MN-55447  
Tel.: (+1) 800-989-2235  
Website: www.nilfisk.com

### VIETNAM

Nilfisk Vietnam  
No. 51 Doc Ngu Str.  
P. Vinh Phúc, Q.Ba Dinh  
Hanoi  
Tel.: (+84) 761 5642  
Website: www.nilfisk.com