

# Handy 2-in-1

## Instructions for use



81942401 m (08.2016)  
EN-DE-FR-ES-PT-IT-NL-SV-NO-DA-FI-EL-TR-CS-SL-SK-HU-RO-BG-PL-JA

 **Nilfisk**



# Nilfisk

## Handy 2-in-1

|    |                                  |         |
|----|----------------------------------|---------|
| ⓔⓃ | Operating Instructions .....     | 3       |
| ⓓⓔ | Betriebsanleitung .....          | 10      |
| ⓕⓗ | Instructions d'utilisation ..... | 18      |
| ⓔⓢ | Instrucciones de manejo.....     | 26      |
| ⓓⓣ | Instruções de operação .....     | 33      |
| ⓔⓣ | Istruzioni sull'uso .....        | 41      |
| ⓃⓁ | Gebruiksaanwijzing .....         | 48      |
| ⓈⓋ | Gebrauchsanweisung .....         | 48      |
| Ⓝⓞ | Instruktionsbok .....            | 55      |
| ⓓⓐ | Instruksjonsbok.....             | 62      |
| ⓕⓙ | Instruktionsbog .....            | 69      |
| ⓔⓁ | Käyttöohje.....                  | 76      |
| ⓣⓗ | Οδηγίες χρήσης.....              | 83      |
| ⓐⓢ | Kullanım Kılavuzu.....           | 91      |
| ⓈⓁ | Návod k obsluze .....            | 99      |
| ⓈⓀ | Návod k obsluze .....            | 99      |
| ⓗⓤ | Navodila za uporabo.....         | 107     |
| ⓗⓞ | Návod na použitie .....          | 114     |
| ⓑⓖ | Használati útmutató.....         | 121     |
| ⓓⓁ | Instrucțiuni de utilizare.....   | 128     |
| ⓙⓐ | Инструкции за употреба .....     | 135     |
|    | Instrukcja użycia .....          | 143     |
|    | 取扱説明書.....                       | 150     |
|    | WEEE .....                       | 157-160 |

# Survey

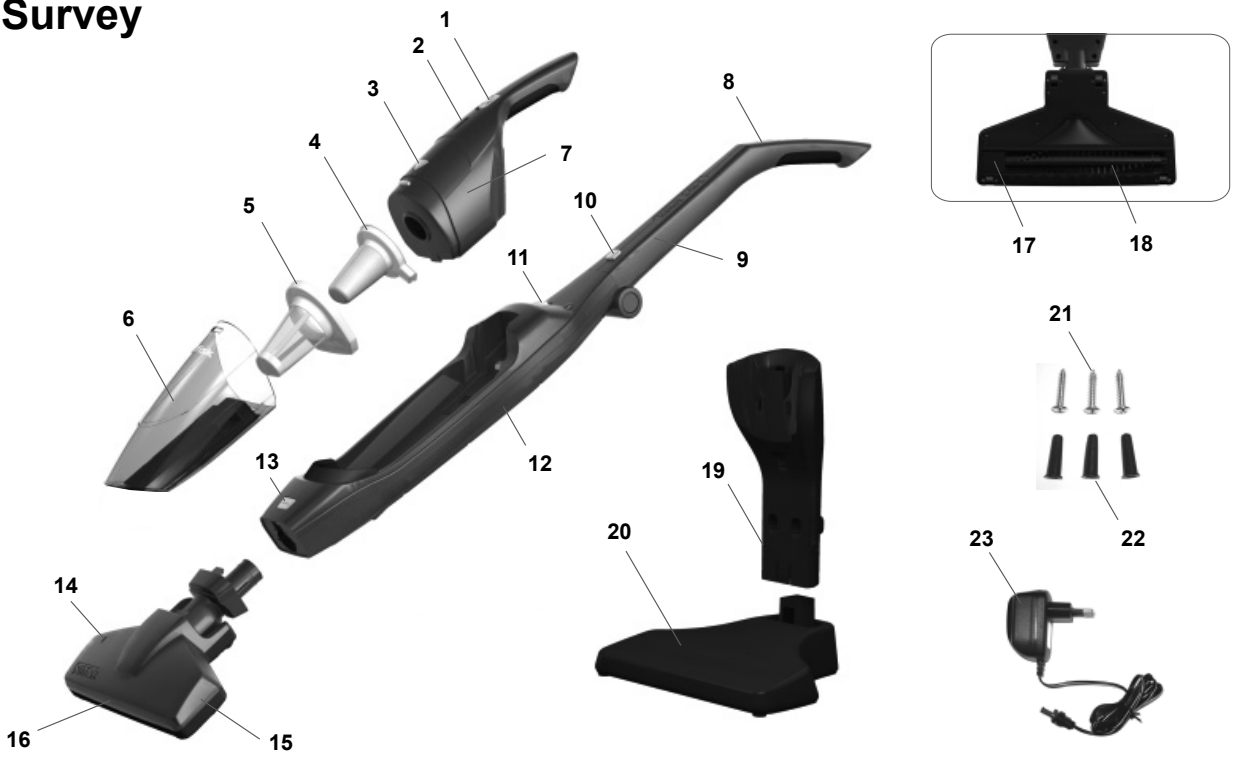

**Prepare your vacuum cleaner**

3.2.1



3.2.2



3.2.3

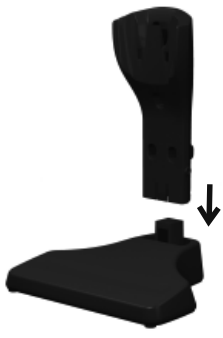

3.2.4



3.2.5



**Using your vacuum cleaner**

3.3



## Charging the battery

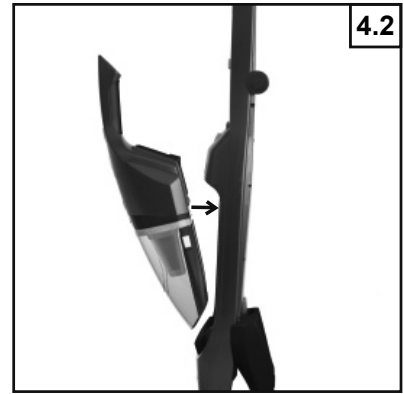

## Waste disposal

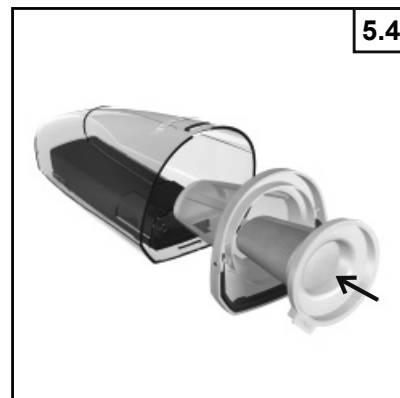
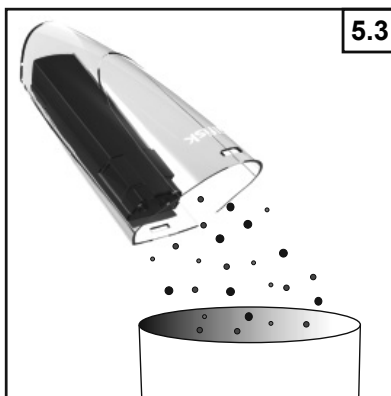
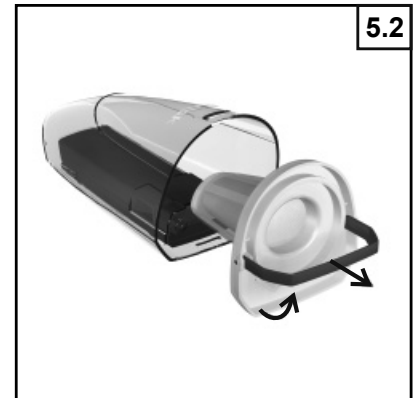
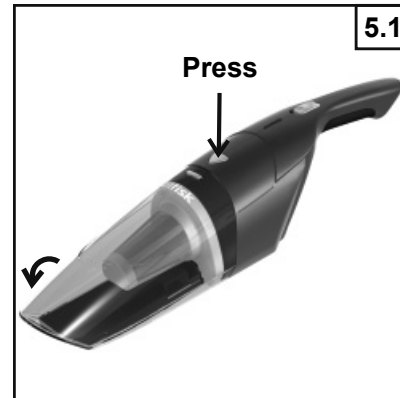

## Service and maintenance

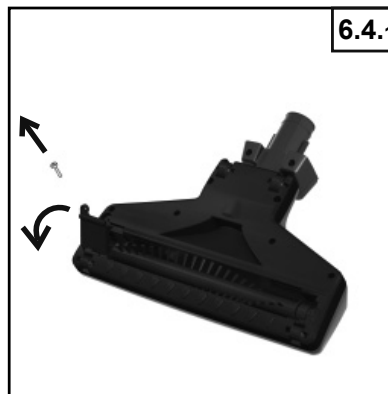

6.4.3



6.4.4

Attach the belt



6.4.4



Product disposal

7.1



7.2



7.3

NiMH

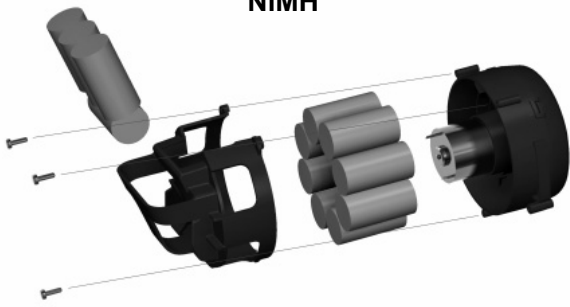

Li-Ion

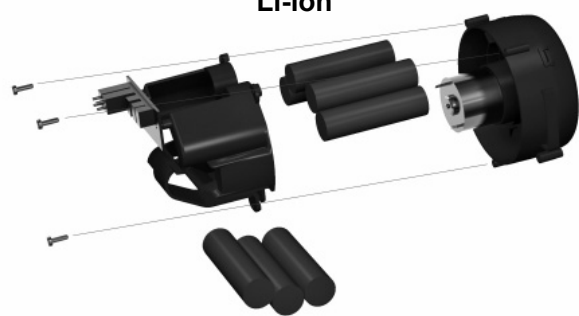

## Indholdsfortegnelse

|                                    |     |
|------------------------------------|-----|
| 1. Oversigt.....                   | 69  |
| 2. Sikkerhedsinstruktioner.....    | 69  |
| 3. Brugervejledning.....           | 71  |
| 4. Opladning af batteriet.....     | 72  |
| 5. Affaldshåndtering.....          | 72  |
| 6. Service og vedligeholdelse..... | 72  |
| 7. Bortskaffelse af produktet..... | 73  |
| 8. Garanti og service.....         | 73  |
| 9. Tekniske specifikationer.....   | 74  |
| 10. Erklæring.....                 | 75  |
| 11. WEEE.....                      | 157 |

## 1. Oversigt

- 1 On/Off-knap (håndstøvsuger)
- 2 Opladerlys
- 3 Udløserkontakt støvbeholder
- 4 Sekundært filter
- 5 Primært filter
- 6 Støvbeholder
- 7 Støvsugerenhed
- 8 On/Off-knap (gulvstøvsuger)
- 9 Foldegreb
- 10 Låseknap greb
- 11 Udløserkontakt til håndstøvsuger
- 12 Hovedenhed
- 13 Låseknap til gulvmundstykke
- 14 Indikator til gulvmundstykke
- 15 Gulvmundstykke
- 16 Lys (kun Li-Ion modeller)
- 17 Roterende børstedæksel
- 18 Roterende børste
- 19 Opladerstand
- 20 Opladerbase
- 21 Skruer til vægmontering
- 22 Rawlplugs til vægmontering
- 23 Adapter

## 2. Sikkerhedsinstruktioner



- Denne maskine kan anvendes af børn fra 8 år og opefter og personer med reducerede fysiske, sensoriske eller mentale evner eller som mangler erfaring og kundskab, hvis de er

- under opsyn eller har fået vejledning i, hvordan maskinen anvendes på en forsvarlig måde og forstår, hvilke farer det indebærer.
- Børn skal være under opsyn for at sikre, at de ikke leger med maskinen.
- Rengøring og vedligeholdelse må ikke udføres af børn, uden at de er under opsyn.
- Dette produkt er kun designet til støvsugning af små områder i tørre miljøer. Undgå at anvende produktet til opugning af vand eller andre væsker.
- Gnister inde i motoren kan antænde brandbare dampe eller støv. Undgå at støvsuge eller anvende produktet i nærheden af brandbare eller let antændelige væsker (f.eks. benzin eller andre brændstoffer, lighthousegas, rengøringsmidler, oliebaseeret maling), gas (f.eks. naturgas, hydrogen), eller eksplosivt støv (f.eks. kulstøv, magnesiumstøv, kornstøv, krudt). Undgå at støvsuge rygende eller brændende materialer (f.eks. cigaretter, tændstikker, varm aske). Undgå at støvsuge giftige materialer, da dampe eller støv kan

EN

DE

FR

ES

PT

IT

NL

SV

NO

DA

FI

EL

TR

CS

SL

SK

HU

RO

BG

PL

JA

EN

medføre sundhedsrisiko.

- Produktet er ikke legetøj. Udvis opmærksomhed, når produktet anvendes i nærheden af børn eller kæledyr. Anvend aldrig produktet på kæledyr.
- Anvend kun original adapter.
- Maskinen må kun tilsluttes sikkerhedslavspænding (SELV - Safety Extra Low Voltage).
- Anvend aldrig en beskadiget støvsuger, adapter eller oplader.
- Undgå at ødelægge eller brænde batterierne, da de eksploderer ved høje temperaturer.
- Undgå at sætte stikket til adapteren i/trække det ud af stikkontakten med våde hænder. Sørg for at produktet er helt tørt, inden det placeres i opladeren.
- Undgå at placere eller tabe produktet i vand eller andre væsker. Hvis produktet tabes ned i vand eller andre væsker, skal man undgå at røre det eller stikke hænderne ned i vandet.
- Undgå at oplade produktet, hvis ledningen er klippet over, beskadiget eller fritlagt.
- Undgå at adapterledningen

DE

FR

ES

PT

IT

NL

SV

NO

DA

FI

EL

TR

CS

SL

SK

HU

RO

BG

PL

JA

og produktet kommer i kontakt med opvarmede overflader.

- Træk direkte i adapteren og ikke i ledningen, når den skal tages ud af stikkontakten.
- Undgå at trække i ledningen til adapteren, der hvor den er forbundet med produktet, da ledningen kan blive slidt og knække.
- Hvis man anvender en forlængerledning til dette produkt, skal forlængerledningens elektriske ydelse være mindst lige så høj som produktets elektriske ydelse.
- Undgå at anvende produktet, hvis adapterledningen eller stikket er beskadiget, der er funktionsfejl, det er blevet tabt eller beskadiget, har været efterladt udendørs eller er tabt i vand. Alle reparationer skal udføres af et autoriseret servicecenter.
- Undgå at anvende produktet udendørs. For at opnå optimal funktion bør produktet opbevares på et sted, hvor temperaturen ikke overstiger 40°C.
- Anvend ikke produktet, mens det lader op.
- Opbevar opladeren et sted,

hvor den ikke bliver udsat for varme, åben ild eller væske.

- Stop aldrig ting ind i nogen af produktets åbninger. Undgå at anvende produktet, hvis nogen af åbningerne er blokeret.
- Undgå at anvende produktet til at støvsuge metalgenstande som mønter, skruer, søm, tegnestifter osv.
- Sørg for at tjekke, at hjulene og børsten på mundstykket er ren for at undgå ridser på sarte gulve.
- Tøm produktet hver gang, det har været anvendt. Rengør det for støv, bomuldsfibre, hår eller andet, der kan påvirke luftstrømmen.
- Undgå at hår, løst tøj og kropsdele kommer i kontakt med åbningerne eller bevægelige dele, især de sugende dele af produktet.
- Placer aldrig støvsugermundstykket tæt på ansigtet, især ikke øjne og ører, når støvsugeren er tændt.
- Undgå at anvende produktet uden filter og støvbeholder monteret.
- Pas på ved anvendelse af produktet på trapper for at undgå faldulykker.
- Batteriet på støvsugeren og opladeren skal holdes rent

og frit for efterladenskaber.

- Anvend kun den oplader og adapter, der er leveret sammen med produktet. Undgå at anvende dele, der ikke er leveret eller anbefalet af Nilfisk.

## 3. Brugervejledning

### 3.1 Start og stop

#### 3.1.1 Start

Tænd for enheden ved at trykke On/Off-knappen ned. **Bemærk:** Li-Ion modeller har to hastigheder. Mellemposition = lav hastighed, bundposition = høj hastighed.

Batteriet skal oplades helt, før produktet tages i brug for første gang.

- Sluk for produktet, når batteriet er fladt, Batteriet vil blive ødelagt, hvis produktet opbevares i "ON" position.
- NiMH modeller: Batteriet er fuldt opladet efter 16 timer. Batteriets levetid kan reduceres, hvis det oplades i længere tid, og det vil desuden belaste miljøet.

#### 3.1.2 Stop

Sluk for enheden ved at trykke On/Off-knappen op.

### 3.2 Klargør din støvsuger

Sørg for at knapperne står i "OFF"-position.

1. Slå foldegrebet ud – der lyder et 'klik'.
2. Sæt mundstykket på – der lyder et 'klik'.
3. Saml opladeren.
4. Sæt støvsugeren i hoved-enheden.
5. Placer Nilfisk Handy 2-i-1 i opladeren til første opladning. (Se afsnittet om opladning)

### 3.3 Brug af din støvsuger

Ved små pauser under støvsugningen kan du lade støvsugeren stå ved at læne den let fremad indtil den hviler på mundstykket.

**Forsigtig !** Sluk altid for støvsugeren, når du lader den stå, da børsten kan beskadige gulvet eller tæppet.

### 3.4 Lys (Li-Ion modeller)

|                            |                  |
|----------------------------|------------------|
| Batteri fuldt opladet      | Blåt lys tændt   |
| Batterikapacitet under 20% | Blåt lys blinker |

EN

DE

FR

ES

PT

IT

NL

SV

NO

DA

FI

EL

TR

CS

SL

SK

HU

RO

BG

PL

JA

EN

|   |                                    |
|---|------------------------------------|
| Lav batterikapacitet  | Rødt lys blinker                   |
| Børstemotor sidder fast   | Rødt lys blinker i 10 sekunder (*) |
| (*) Se side 73 for rengøring af børstemundstykket. Hvis det røde lys stadig blinker, betyder det, at motoren sidder fast. Kontakt en serviceafdeling. |                                    |

DE

FR

ES

## 4. Opladning af batteriet

PT

Sørg for, at oplade batteriet i følgende situationer.

- Inden produktet tages i brug første gang efter køb.
- Når batterikapaciteten er lav eller sugeeffekten når et utilfredsstillende niveau.
- Når produktet ikke har været benyttet i længere tid (mere end en måned)

IT

NL

SV

1. Tilslut adapteren til opladerstanden.
2. Sæt støvsugeren i hovedenheden.  
Sluk altid på On/Off-knappen, når håndstøvsugeren sættes i hovedstøvsugeren.  
Undgå at der sidder noget mellem kontakten på den lille enhed og hovedenheden.
3. Sæt Nilfisk Handy 2-i-1 i opladeren.  
Hvis Nilfisk Handy 2-i-1 ikke placeres rigtigt i batteriholderen, bliver den ikke opladet, eller den kan vælte.

NO

DA

FI

EL

TR

CS

Undgå ustabile overflader ved opladning. Ellers risikerer man, at batteriet ikke bliver opladet på grund af usikker kontakt. Vælg et stabilt gulv til opladeren.  
Pas på ikke at falde over ledningen ved opladning af batteriet.

4. Sæt stikket til kontakten.  
Når stikket til batteriopladeren er sat i stikkontakten, lyser indikatoren.

|                                 |   |
|---------------------------------|---|
| Opladning                       | Rødt lys tændt                          |
| Opladning fuldført              | Blåt lys tændt                          |
| Dårligt batteri                 | Blåt og rødt lys blinker skiftevis (**) |
| (**) Kontakt en serviceafdeling |   |

SL

SK

HU

Hovedenheden kan blive varm under opladning. Det er ikke unormalt.

RO

### 4.1 Ladetid

|                 | Timer |
|-----------------|-------|
| NiMH modeller   | 16    |
| Li-Ion modeller | 4     |

BG

PL

## 5. Affaldshåndtering

JA

- Tøm støvsugeren så hyppigt som muligt. Stø-

vet i filteret kan medføre dårlig sugeevne og belaste motoren.

- Sluk altid for strømmen ved tømning af støvsugeren.
  1. Løsn støvbeholderen.
  2. Tag filtrene ud.
  3. Tøm støvbeholderen.
  4. Sæt filtrene rigtigt på plads igen i den rigtige rækkefølge.
  5. Sæt støvbeholderen tilbage i støvsugeren.

### Forsigtig

Undgå at støvsuge meget støv på en gang, og undgå at suge store ting ind i støvsugeren. Kan medføre tilstopning af sugeenheden og tab af sugeevne.

Undgå at støvsuge petroleum, benzin eller cigaretskodder. Det kan medføre brand.

Tøm jævnligt for støv for at undgå skader på produktet.

## 6. Service og vedligeholdelse

Sluk altid for strømmen, og tag stikket ud af kontakten til opladeren, inden udførelse af servicearbejde.

### 6.1 Støvsugerenhed, kabinet, oplader

Fjern snavs fra produktet med en tør, blød klud.

I tilfælde af fastsiddende snavs rengøres med en blød klud fugtet i vand med en smule neutralt vaskemiddel, tør efter med en tør klud.

Undgå brug af opløsningsmidler som fortynder, benzen og rengøringsmidler i sprayflasker.

### 6.2 Støvbeholder

Fjern først alt opsamlet støv i støvbeholderen, og vask derefter i lunkent vand. Sørg for, at støvbeholderen er helt tør, inden støvsugeren bliver samlet igen.

### 6.3 Filter

Vask ikke filtrene i vaskemaskinen. De må ikke tørres med varm luft fra en hårtørrer.

I tilfælde af fastsiddende snavs eller manglende sugeevne, vaskes i henhold til nedenstående vejledning:

1. Fjern først støvet.
2. Vask med vand.
3. Filtrene skal være helt tørre, inden delene samles igen.

## 6.4 Børstemundstykke

Rengør, hvis der sætter sig tråde eller hår i børsten.

### Regelmæssig vedligeholdelse

Roter børsten langsomt med håndkraft, og fjern alle fremmedlegemer, der har sat sig fast i børsten.

### Vedligeholdelse når børsten ikke kan drejes rundt med håndkraft

1. Skru løs, løft og fjern børstedækslet.
2. Løft den roterende børste op, og fjern derefter remskiven fra remmen.
3. Tag den roterende børste ud og fjern det, der blokerer. Fjern skidt.
4. Monter den roterende børste igen. Tjek, at børstedækslet er fastgjort korrekt, og at den roterende børste kan rotere ordentligt.

## 7. Bortskaffelse af produktet

Når batteriet ikke længere kan lades op, er produktet slidt op.

Batteriet kan ikke udskiftes. Efter fjernelse af batteriet, skal produktet kasseres.

Inden produktet bortskaffes, skal batteriet fjernes og afleveres til genbrug i henhold til lokale regler som beskrevet nedenfor.

**ADVARSEL:** Støvsugeren skal adskilles fra opladeren, og batterierne aflades, før batterienheden fjernes.

1. Anvend en skruetrækker til at skrue kabinettet løs.
2. Klip ledningerne over for at frigøre batterihuset helt fra enheden. Dæk synlige metaldele med tape.
3. Tag batterihuset med motoren ud. Skru batterikonsollen løs. Fjern batteriet fra enheden. **ADVARSEL:** Undgå at ødelægge eller brænde batterierne, da de eksploderer ved høje temperaturer.

**ADVARSEL** – risiko for alvorlig personskade:

Rør aldrig begge poler på batteriet med metalobjekter og/eller kropsdele, da der kan opstå kortslutning. Undgå at ødelægge eller skille batteriet ad eller fjerne dele af det. Batterier skal afleveres til genbrug eller afleveres i dertil indrettede beholdere. Batterier opbevares uden for børns rækkevidde.

## 8. Garanti og service

Denne Nilfisk Handy 2-i-1 genopladelige støvsuger er dækket af to (2) års garanti, der dækker motor, adapter, kontakt og kabinet. Batterier, filtre, børstemundstykke og andet tilbehør er dækket i tolv måneder og kun i tilfælde af produktionsfejl og ikke ved slid.

Garantien omfatter reservedele og arbejdsomkostninger og dækker produktions- og materialedefekter, der kan opstå ved normal brug i hjemmet.

Servicearbejde i forbindelse med garantien udføres kun, hvis det kan bevises, at defekten er opstået i produktets garantiperiode (et korrekt udfyldt garantibevis eller trykt/stemplet kassebon med dato og produkttype) og på betingelse af, at støvsugeren er købt fra ny og distribueret af Nilfisk. I tilfælde af reparation af mangler skal kunden kontakte Nilfisk for at blive henvist til en servicemontør for kundens egen regning. Efter udførelse af nødvendige reparationer returneres støvsugeren til kunden på Nilfisk's regning og risiko.

### Garantien dækker ikke:

- Normalt slid på tilbehør og filtre.
- Defekter eller skader, der opstår direkte eller indirekte ved forkert brug – som støvsugning af sten, varm aske eller tæppeodorantpulver.
- Misbrug, tab eller manglende vedligeholdelse i henhold til beskrivelserne under brugervejledning.
- Hvis støvsugeren er blevet anvendt ved ombygninger i hjemmet.
- Hvis støvsugeren er blevet anvendt til at opsuge vand, pudsestøv eller savsmuld.

Den dækker heller ikke forkert eller dårlig konfiguration, dvs. opsætning eller forbindelse og heller ikke brandskade, brand, lynnedslag eller unormale spændingsudsving eller andre elektriske forstyrrelser som defekte sikringer eller defekte elektriske installationer på el-nettet og defekter og skader generelt, som Nilfisk betragter som årsager, der ikke hører under produktions- eller materialefejl.

### Garantien bliver ugyldig:

- Hvis en defekt skyldes anvendelse af uoriginale Nilfisk-dele.
- Hvis produktnummeret er fjernet fra støvsugeren.
- Hvis støvsugeren er blevet repareret af en person, der ikke er autoriseret Nilfisk-forhandler.
- Hvis støvsugeren anvendes til kommerciel brug, dvs. af byggeentreprenører, rengørings-selskaber, professionelle erhverv eller anden brug uden for hjemmet.

EN

DE

FR

ES

PT

IT

NL

SV

NO

DA

FI

EL

TR

CS

SL

SK

HU

RO

BG

PL

JA

EN

**Garantien gælder i:**

Danmark, Sverige, Norge, Storbritannien, Irland, Belgien, Holland, Frankrig, Tyskland, Polen, Rusland, Østrig, Schweiz, Spanien, Portugal, Australien og New Zealand, Estland, Letland, Litauen, Ungarn, Grækenland, Slovenien, Slovakiet, Tjekkiet, Italien, Finland, Bulgarien, Rumænien og Tyrkiet.

DE

FR

ES

PT

IT

NL

SV

NO

DA

FI

EL

TR

CS

SL

SK

HU

RO

BG

PL

JA

## 9. Tekniske specifikationer

|                               |        | Handy 2-in-1<br>14.4 V |         |       | Handy 2-in-1<br>18 V |         |       | Handy 2-in-1<br>25.2 V |         |       |
|-------------------------------|--------|------------------------|---------|-------|----------------------|---------|-------|------------------------|---------|-------|
|                               |        | EU                     | UK      | JP    | EU                   | UK      | JP    | EU                     | UK      | JP    |
| Spænding                      | V      | 230                    | 230-240 | 100   | 230                  | 230-240 | 100   | 230                    | 230-240 | 100   |
| Netfrekvens                   | Hz     | 50                     |         | 50/60 | 50                   |         | 50/60 | 50                     |         | 50/60 |
| Batterikapacitet              | mAh    | 1800                   |         |       | 2000                 |         |       | 2000                   |         |       |
| Sugeeffekt, håndholdt         | W      | 11                     |         |       | 13                   |         |       | 19                     |         |       |
| Batterispænding               | V      | 14,4                   |         |       | 18                   |         |       | 25,2                   |         |       |
| Køretid, høj/lav              | Min.   | 18                     |         |       | 20/35                |         |       | 20/40                  |         |       |
| Lydtryksniveau, IEC 60704-2-1 | dB (A) | 74±2                   |         |       | 78±2                 |         |       | 79±2                   |         |       |
| Støvoptag, IEC 312            | %      | 24                     |         |       | 37                   |         |       | 41                     |         |       |
| Beskyttelsestype              | -      | IP20                   |         |       |                      |         |       |                        |         |       |
| Isolationsklasse              | -      | II                     |         |       |                      |         |       |                        |         |       |
| Støvsugerpose, kapacitet      | l      | 0,5                    |         |       |                      |         |       |                        |         |       |
| Bredde                        | mm     | 15                     |         |       |                      |         |       |                        |         |       |
| Dybde                         | mm     | 26                     |         |       |                      |         |       |                        |         |       |
| Højde                         | mm     | 110                    |         |       |                      |         |       |                        |         |       |
| Vægt, kun støvsuger           | kg     | 4,1                    |         |       | 3,8                  |         |       | 3,9                    |         |       |

## 10. Erklæring

Vi,  
 Nilfisk A/S  
 Kornmarksvej 1  
 DK-2605 Brøndby  
 DANMARK

bekræfter hermed, at

Produktet: Batteridreven støvsuger  
 Beskrivelse: 220-240V, 50/60 Hz  
 Type: Handy 2-in-1

er i overensstemmelse med følgende standarder:

EN 60335-1:2012+A11:2014  
 EN 60335-2-2:2010+A11:2012+A1:2013  
 EN 61558-1:2005+A1:2009  
 EN 61558-2-16:2009+A1:2013  
 EN 55014-1:2006+A1:2009+A2:2011  
 EN 55014-2:1997+A1:2001+A2:2008  
 EN 61000-3-2:2014  
 EN 61000-3-3:2013  
 EN 50581:2012

efter bestemmelserne i:

Lavspændingsdirektivet 2014/35/EC  
 EMC direktivet 2014/30/EC  
 RoHS direktivet 2011/65/EC  
 Ecodesigndirektivet 2009/125/EC  
 Ecodesignkrav til eksterne strømforsyninger  
 278/2009/EC  
 Ecodesignkrav for standby og slukket tilstand  
 1275/2008/EC

Hadsund, 03-08-2016



Anton Sørensen  
 Senior VP, Global R&D

EN

DE

FR

ES

PT

IT

NL

SV

NO

DA

FI

EL

TR

CS

SL

SK

HU

RO

BG

PL

JA

## Nederlands

### Elektrisch en elektronisch afval

Het symbool  op het product en de batterijen geeft aan dat deze niet als huishoudelijk afval behandeld mogen worden. In plaats daarvan dienen zij afgeleverd te worden bij een inzamelpunt voor recycling van elektrische- en elektronische apparaten. Door dit product en de batterijen op een juiste manier te verwijderen, helpt u de mogelijke schadelijke gevolgen voor het milieu en de volksgezondheid te voorkomen die zouden kunnen ontstaan bij een onjuiste afvalverwerking. Voor nadere informatie over recycling kunt u contact opnemen met het gemeentehuis, uw afvalverwerkingsbedrijf of de winkel waar u het product heeft gekocht.

## Svenska

### WEEE – Avfall från el- och elektronikkomponenter

Symbolen  på produkten och batterierna anger att de inte får hanteras som hushållsavfall. De skall i stället lämnas in på uppsamlingsplats för återvinning av el- och elektronikkomponenter. Genom att säkerställa att produkten och batterierna hanteras på rätt sätt bidrar du till att förebygga eventuella negativa miljööch hälsoeffekter som kan uppstå om produkten kasseras som vanligt avfall. För ytterligare upplysningar om återvinning bör du kontakta lokala myndigheter eller sophämtningstjänst eller affären där du köpte varan.

## Norsk

### WEEE - Waste of Electric and Electronic (elektrisk og elektronisk avfall)

Symbolet  på produkter og batterier indikerer at de ikke kan behandles som vanlig husholdningsavfall. Denne form for avfall må leveres inn til miljøstasjon for gjenvinning av elektrisk og elektronisk utstyr. Ved å sikre at dette produktet og batteriene deponeres korrekt, er du med til å forebygge mot negative konsekvenser for miljøet. For mer informasjon om gjenvinning, ta kontakt med kommunen eller butikken hvor du kjøpte produktet.

## Dansk



### WEEE – Elektrisk og elektronisk affald

Elektrisk og elektronisk udstyr samt medfølgende batterier indeholder materialer, komponenter og stoffer, der kan være skadelige for menneskers sundhed og for miljøet, hvis affaldet ikke håndteres korrekt. Elektrisk og elektronisk udstyr og batterier er mærket med en overkrydset skralde-

spand .  Den symboliserer, at elektrisk og elektronisk udstyr og batterier ikke må bortskaffes sammen med usorteret husholdningsaffald, men skal indsamles særskilt. Som slutbruger er det vigtigt, at du afleverer dine udtjente batterier til etablerede ordninger. På denne måde er du med til at sikre, at batterierne genanvendes i overensstemmelse med lovgivningen og ikke unødigt belaster miljøet. Alle kommuner har etableret indsamlingsordninger, hvor kasseret elektrisk og elektronisk udstyr samt bærbare batterier gratis kan afleveres af borgerne på genbrugsstationer og andre indsamlingssteder eller bliver afhentet direkte fra husholdningerne. Nærmere information kan fås hos kommunens tekniske forvaltning.

## Suomi

### Sähkö- ja elektroniikkajäte

Tämä  tuotteessa tai sen pakkauksessa näkyvä  symboli merkitsee sitä, että tätä tuotetta ei saa hävittää kotitalousjätteen mukana. Se on vietävä asianmukaiseen jätteenkeräyspisteeseen sähkö- ja elektroniikkalaiteromun kierrätystä varten. Varmistamalla, että tämä laite ja akut hävitetään asianmukaisesti, autat välttämään mahdollisia negatiivisia vaikutuksia ympäristöön ja ihmisten terveydelle, joita voi aiheutua tämän tuotteen määräysten vastaisesta jätteenkäsitte-lystä. Lisätietoja tuotteen kierrättämisestä saa paikallisilta viranomaisilta, kotitalousjätteen kierrätyspalvelusta tai liikkeestä, josta tuote ostettiin.

## Αγγλικά

### WEEE – Ρύποι Ηλεκτρικού και Ηλεκτρονικού Εξοπλισμού

Το σύμβολο  στο προϊόν και στις μπαταρίες υποδεικνύει ότι δεν μπορούν να αντιμετωπίζονται ως οικιακά απόβλητα. Αντιθέτως, θα πρέπει να παραδίδονται στο καθορισμένο σημείο συλλογής για ανακύκλωση ηλεκτρικού και ηλεκτρονικού εξοπλισμού. Εξασφαλίζοντας τη σωστή διάθεση του προϊόντος και των μπαταριών, συντελείτε στην πρόληψη αρνητικών επιπτώσεων για το περιβάλλον και την ανθρώπινη υγεία, οι οποίες οφείλονται στην ακατάλληλη διαχείριση των αποβλήτων. Για περισσότερες πληροφορίες αναφορικά με την ανακύκλωση, παρακαλούμε επικοινωνήστε με τον αρμόδιο φορέα της περιοχής σας, το φορέα αποκομιδής οικιακών αποβλήτων σας ή το κατάστημα από το οποίο έχετε αγοράσει το προϊόν.



## HEAD QUARTER

### DENMARK

Nilfisk A/S  
Kornmarksvej 1  
DK-2605 Broendby  
Tel.: (+45) 4323 8100  
Website: www.nilfisk.com

## SALES COMPANIES

### ARGENTINA

Nilfisk srl.  
Edificio Central Park  
Herrera 1855, 6th floor/604  
Ciudad de Buenos Aires  
Tel.: (+54) 11 6091 1571  
Website: www.nilfisk.com.ar

### AUSTRALIA

Nilfisk Pty Ltd  
Unit 1/13 Bessemer Street  
Blacktown NSW 2148  
Tel.: (+61) 2 98348100  
Website: www.nilfisk.com.au

### AUSTRIA

Nilfisk GmbH  
Metzgerstrasse 68  
5101 Bergheim bei Salzburg  
Tel.: (+43) 662 456 400 90  
Website: www.nilfisk.at

### BELGIUM

Nilfisk n.v.s.a.  
Riverside Business Park  
Boulevard Internationalelaan 55  
Bâtiment C3/C4 Gebouw  
Bruxelles 1070  
Tel.: (+32) 14 67 60 50  
Website: www.nilfisk.be

### BRAZIL

Nilfisk do Brasil  
Av. Eng. Luis Carlos Berrini, 550  
40 Andar, Sala 03  
SP - 04571-000 Sao Paulo  
Tel.: (+11) 3959-0300 / 3945-4744  
Website: www.nilfisk.com.br

### CANADA

Nilfisk Canada Company  
240 Superior Boulevard  
Mississauga, Ontario L5T 2L2  
Tel.: (+1) 800-668-8400  
Website: www.nilfisk.ca

### CHILE

Nilfisk S.A. (Comercial KCS Ltda)  
Salar de Llamara 822  
8320000 Santiago  
Tel.: (+56) 2684 5000  
Website: www.nilfisk.cl

### CHINA

Nilfisk  
4189 Yindu Road  
Xinzhuang Industrial Park  
201108 Shanghai  
Tel.: (+86) 21 3323 2000  
Website: www.nilfisk.cn

### CZECH REPUBLIC

Nilfisk s.r.o.  
VGP Park Horní Počernice  
Do Čertous 1/2658  
193 00 Praha 9  
Tel.: (+420) 244 090 912  
Website: www.nilfisk.cz

### DENMARK

Nilfisk Danmark A/S  
Industrivej 1  
Hadsund, DK-9560  
Tel.: 72 18 21 20  
Website: www.nilfisk.dk

### FINLAND

Nilfisk Oy Ab  
Koskelontie 23 E  
02920 Espoo  
Tel.: (+358) 207 890 600  
Website: www.nilfisk.fi

### FRANCE

Nilfisk SAS  
26 Avenue de la Baltique  
Villebon sur Yvette  
91978 Courtabouef Cedex  
Tel.: (+33) 169 59 87 24  
Website: www.nilfisk.fr

### GERMANY

Nilfisk GmbH  
Guido-Oberdorfer-Straße 2-10  
89287 Bellenberg  
Tel.: (+49) (0)7306/72-444  
Website: www.nilfisk.de

### GREECE

Nilfisk A.E.  
Ανταρσώως 29  
Κορωπί Τ.Κ. 194 00  
Tel.: (30) 210 9119 600  
Website: www.nilfisk.gr

### HOLLAND

Nilfisk B.V.  
Versterkerstraat 5  
1322 AN Almere  
Tel.: (+31) 036 5460760  
Website: www.nilfisk.nl

### HONG KONG

Nilfisk Ltd.  
2001 HK Worsted Mills  
Industrial Building  
31-39, Wo Tong Tsui St.  
Kwai Chung, N.T.  
Tel.: (+852) 2427 5951  
Website: nilfisk.com

### HUNGARY

Nilfisk Kft.  
II. Rákóczi Ferenc út 10  
2310 Szigetszentmiklós-Lakihegy  
Tel.: (+36) 24 475 550  
Website: www.nilfisk.hu

### INDIA

Nilfisk India Limited  
Pramukh Plaza, 'B' Wing, 4th floor, Unit No. 403  
Cardinal Gracious Road, Chakala  
Andheri (East) Mumbai 400 099  
Tel.: (+91) 22 6118 8188  
Website: www.nilfisk.in

### IRELAND

Nilfisk  
1 Stokes Place  
St. Stephen's Green  
Dublin 2  
Tel.: (+35) 3 12 94 38 38  
Website: www.nilfisk.ie

### ITALY

Nilfisk SpA  
Strada Comunale della Braglia, 18  
26862 Guardamiglio (LO)  
Tel.: (+39) (0) 377 414021  
Website: www.nilfisk.it

### JAPAN

Nilfisk Inc.  
1-6-6 Kita-shinyokohama, Kouhoku-ku  
Yokohama, 223-0059  
Tel.: (+81) 45548 2571  
Website: www.nilfisk.com

### MALAYSIA

Nilfisk Sdn Bhd  
Sd 33, Jalan KIP 10  
Taman Perindustrian KIP  
Sri Damansara  
52200 Kuala Lumpur  
Tel.: (60) 3603 627 43 120  
Website: www.nilfisk.com

### MEXICO

Nilfisk de Mexico, S. de R.L. de C.V.  
Pirineos 515, Int. 60-70  
Zona Industrial Benito Juárez  
Querretaro, QRO, CP 76120  
Tel.: (+52) 442 427 77 00  
Website: www.nilfisk.com

### NEW ZEALAND

Nilfisk Limited  
Suite F, Building E  
42 Tawa Drive  
0632 Albany Auckland  
Tel.: (+64) 9 414 1996  
Website: www.nilfisk.com

### NORWAY

Nilfisk AS  
Bjørnerudveien 24  
1266 Oslo  
Tel.: (+47) 22 75 17 80  
Website: www.nilfisk.no

### PERU

Nilfisk S.A.C.  
Calle Boulevard 162, Of. 703, Lima 33- Perú  
Lima  
Tel.: (511) 435-6840  
Website: www.nilfisk.com

### POLAND

Nilfisk Sp. Z. O. O.  
Millennium Logistic Park  
ul. 3 Maja 8, Bud. B4  
05-800 Pruszków  
Tel.: (+48) 22 738 3750  
Website: www.nilfisk.pl

### PORTUGAL

Nilfisk Lda.  
Sintra Business Park  
Zona Industrial Da Abrunheira  
Edifício 1, 1º A  
P2710-089 Sintra  
Tel.: (+351) 21 911 2670  
Website: www.nilfisk.pt

### RUSSIA

Nilfisk LLC  
Vyatskaya str. 27, bld. 7/1st  
127015 Moscow  
Tel.: (+7) 495 783 9602  
Website: www.nilfisk.ru

### SINGAPORE

Den-Sin  
22 Tuas Avenue 2  
639453 Singapore  
Tel.: (+65) 6268 1006  
Website: www.densin.com

### SLOVAKIA

Nilfisk s.r.o.  
Bancíkovej 1/A  
SK-821 03 Bratislava  
Tel.: (+421) 910 222 928  
Website: www.nilfisk.sk

### SOUTH AFRICA

WAP South Africa  
12 Newton Street  
Spartan 1630  
Tel.: (+27) 11 975 7060  
Website: www.wap.com.za

### SOUTH KOREA

Nilfisk Korea  
3F Duksoo B/D, 317-15  
Sungsoo-Dong 2Ga  
Sungdong-Gu, Seoul  
Tel.: (+82) 2497 8636  
Website: www.nilfisk.co.kr

### SPAIN

Nilfisk S.A.  
Torre d'Ara,  
Passeig del Rengle, 5 Plta. 10ª  
08302 Mataró  
Tel.: (34) 93 741 2400  
Website: www.nilfisk.es

### SWEDEN

Nilfisk AB  
Täljegårdsgatan 4  
431 53 Mölndal  
Tel.: (+46) 31 706 73 00  
Website: www.nilfisk.se

### SWITZERLAND

Nilfisk AG  
Ringstrasse 19  
Kircheberg/Industri Stelz  
9500 Wil  
Tel.: (+41) 71 92 38 444  
Website: www.nilfisk.ch

### TAIWAN

Nilfisk Ltd  
Taiwan Branch (H.K)  
No. 5, Wan Fang Road  
Taipei  
Tel.: (+88) 6227 00 22 68  
Website: www.nilfisk.tw

### THAILAND

Nilfisk Co. Ltd.  
89 Soi Chokechai-Ruammitr  
Viphavadee-Rangsit Road  
Ladyao, Jatuchak, Bangkok 10900  
Tel.: (+66) 2275 5630  
Website: www.nilfisk.co.th

### TURKEY

Nilfisk A.S.  
Serifali Mh. Bayraktar Bulv. Sehit Sk. No:7  
Umraniye, 34775 Istanbul  
Tel.: +90 216 466 94 94  
Website: www.nilfisk.com.tr

### UNITED ARAB EMIRATES

Nilfisk Middle East Branch  
SAIF-Zone  
P.O. Box 122298  
Sharjah  
Tel.: (+971) (0) 655-78813  
Website: www.nilfisk.com

### UNITED KINGDOM

Nilfisk Ltd  
Nilfisk House, Bowerbank Way  
Gilwilly Industrial Estate, Penrith  
Cumbria CA11 9BQ  
Tel.: (+44) (0) 1768 868995  
Website: www.nilfisk.co.uk

### UNITED STATES

Nilfisk Inc.  
14600 21st Avenue North  
Plymouth, MN-55447  
Tel.: (+1) 800-989-2235  
Website: www.nilfisk.com

### VIETNAM

Nilfisk Vietnam  
No. 51 Doc Ngu Str.  
P. Vinh Phúc, Q.Ba Dinh  
Hanoi  
Tel.: (+84) 761 5642  
Website: www.nilfisk.com