

Handy 2-in-1

Instructions for use



81942401 m (08.2016)
EN-DE-FR-ES-PT-IT-NL-SV-NO-DA-FI-EL-TR-CS-SL-SK-HU-RO-BG-PL-JA

 **Nilfisk**



Nilfisk

Handy 2-in-1

ⓔ	EN	Operating Instructions	3
ⓔ	DE	Betriebsanleitung	10
ⓔ	FR	Instructions d'utilisation	18
ⓔ	ES	Instrucciones de manejo.....	26
ⓔ	PT	Instruções de operação	33
ⓔ	IT	Istruzioni sull'uso	41
ⓔ	NL	Gebruiksaanwijzing	48
ⓔ	SV	Gebrauksanwijzing	48
ⓔ	NO	Instruktionsbok	55
ⓔ	DA	Instruksjonsbok.....	62
ⓔ	FI	Instruktionsbog	69
ⓔ	EL	Käyttöohje.....	76
ⓔ	TR	Οδηγίες χρήσης.....	83
ⓔ	CS	Kullanım Kılavuzu.....	91
ⓔ	SL	Návod k obsluze	99
ⓔ	SK	Navodila za uporabo.....	107
ⓔ	HU	Návod na použitie	114
ⓔ	RO	Használati útmutató.....	121
ⓔ	BG	Instrucțiuni de utilizare.....	128
ⓔ	PL	Инструкции за употреба	135
ⓔ	JA	Instrukcja użycia	143
		取扱説明書.....	150
		WEEE	157-160

Survey

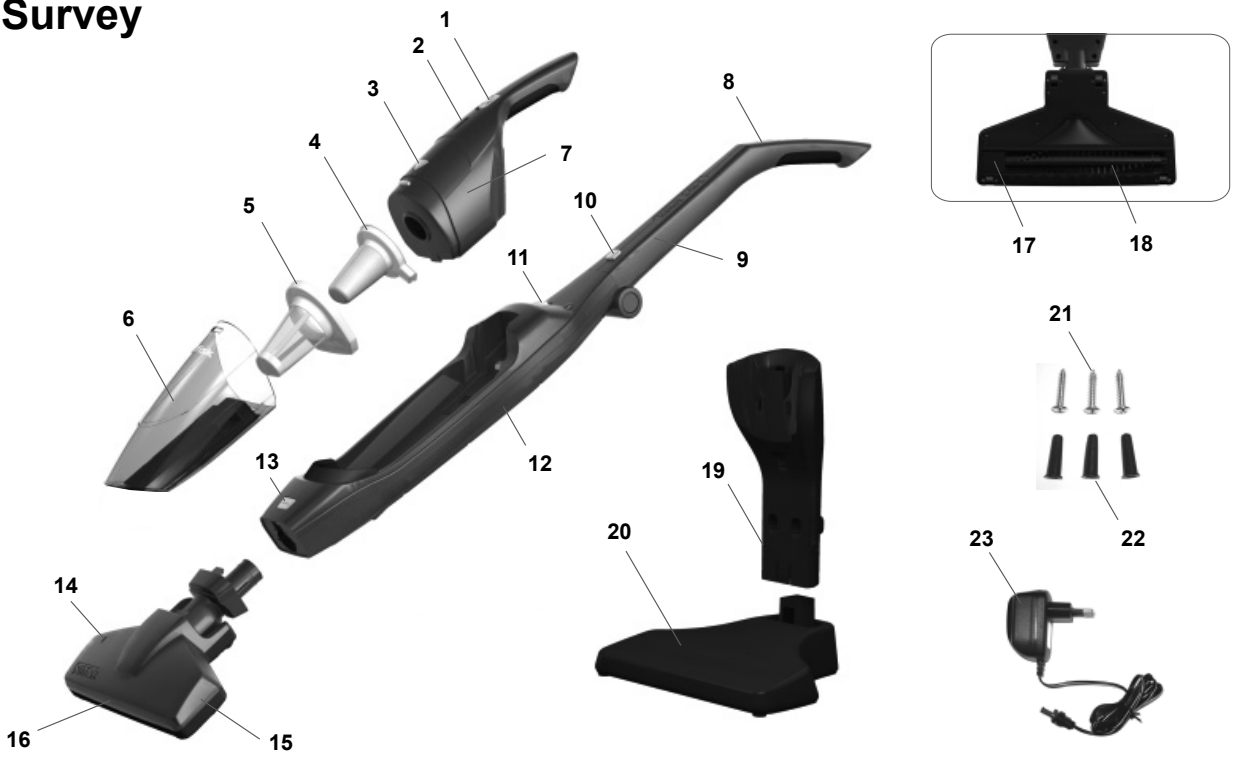

Prepare your vacuum cleaner

3.2.1



3.2.2



3.2.3

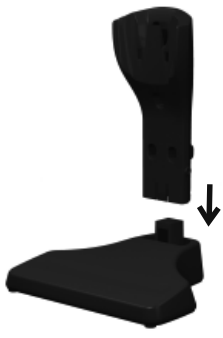

3.2.4



3.2.5



Using your vacuum cleaner

3.3



Charging the battery

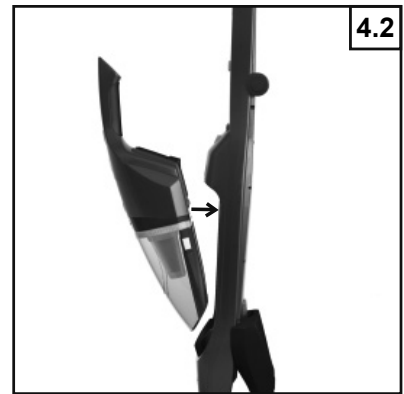

Waste disposal

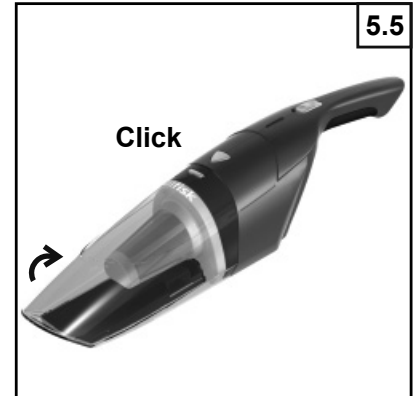
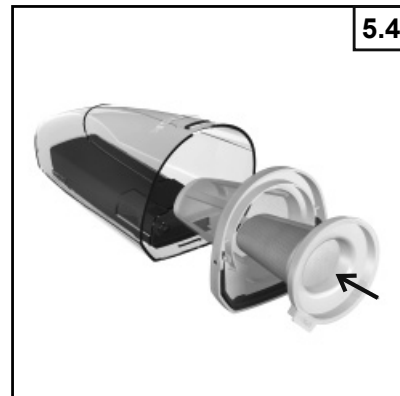
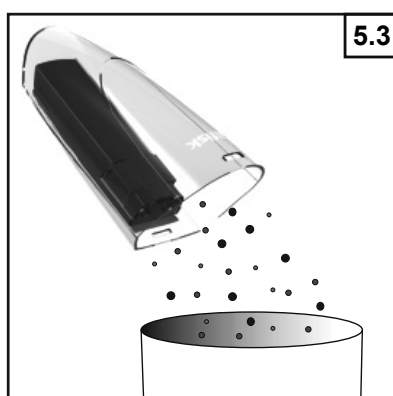
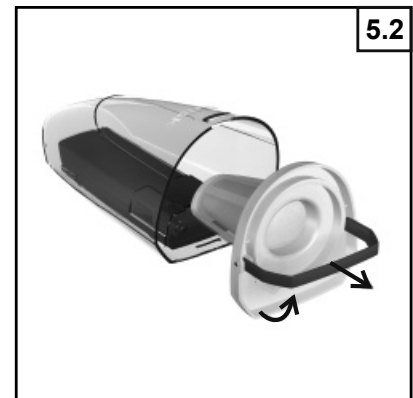
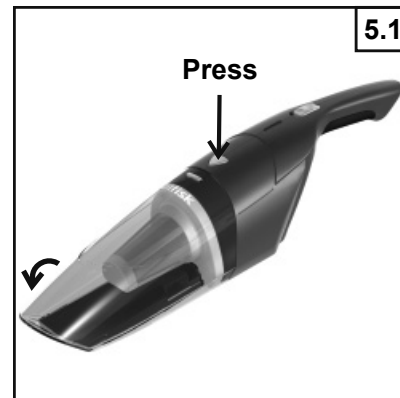

Service and maintenance

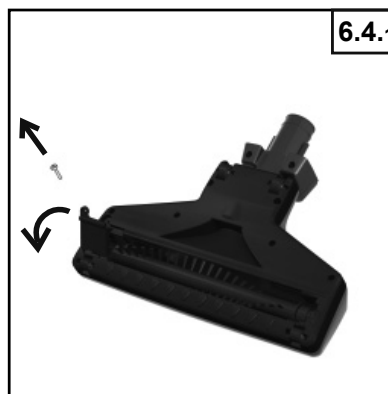

6.4.3



6.4.4

Attach the belt



6.4.4



Product disposal

7.1



7.2



7.3

NiMH

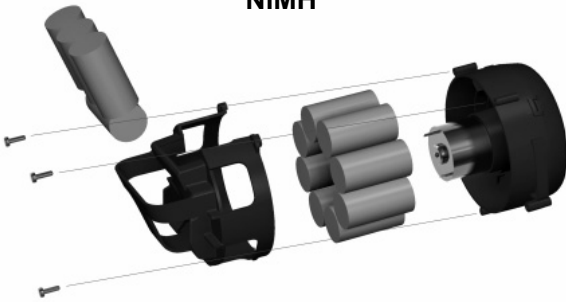

Li-Ion

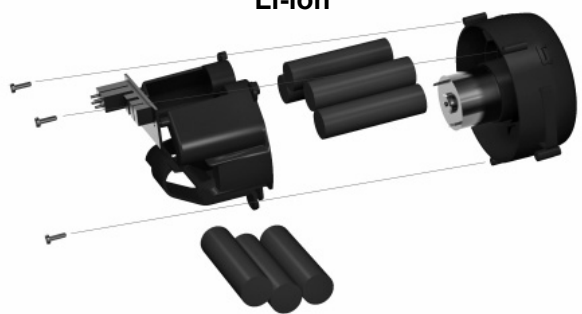

EN

Inhoudsopgave

1. Overzicht	48
2. Veiligheidsaanwijzingen	48
3. Gebruiksaanwijzing	50
4. Batterij opladen	51
5. Afvalverwijdering	51
6. Service en onderhoud	51
7. Productverwijdering	52
8. Garantie en onderhoud	52
9. Technische gegevens	53
10. Verklaring van overeenstemming	54
11. WEEE	157

DE

FR

ES

PT

IT

NL

SV

NO

DA

FI

EL

TR

CS

SL

SK

HU

RO

BG

PL

JA

1. Overzicht

1 Aan/Uit schakelaar (handgedeelte)
2 Indicatielampje laadniveau
3 Ontgrendelknop stofreservoir
4 Secundair filter
5 Hoofdfilter
6 Stofreservoir
7 Motorunit
8 Aan/Uit schakelaar (steel)
9 Opvouwbaar handvat
10 Vergrendelknop handvat
11 Ontgrendelknop handgedeelte
12 Steel
13 Vergrendelknop vloerborstel
14 Indicator vloerborstel
15 Vloerborstel
16 Licht (alleen bij Li-Ion-uitvoeringen)
17 Deksel ronddraaiende borstel
18 Ronddraaiende borstel
19 Opladhouder
20 Opladvoet
21 Montageschroeven
22 Montagepluggen
23 Adapter

2. Veiligheidsaanwijzingen



- Het apparaat mag worden gebruikt door kinderen van 8 jaar en ouder en personen met een lichamelijke, zintuiglijke of geestelijke beperking of een gebrek

aan kennis en ervaring, mits zij onder toezicht staan of aanwijzingen ontvangen over het veilige gebruik van het apparaat en inzicht hebben in de risico's die het gebruik met zich meebrengt.

- Leer kinderen dat zij niet met het apparaat mogen spelen.
- Het apparaat mag niet worden schoongemaakt of onderhouden door kinderen die niet onder toezicht staan.
- Dit product is ontworpen voor het stofzuigen van uitsluitend droog materiaal in kleine ruimtes. Gebruik het niet om water of andere vloeistoffen op te zuigen.
- Vonken in de motor kunnen ontvlambare gassen of stof doen ontbranden. Gebruik dit product niet in de nabijheid van ontvlambare of brandbare vloeistoffen (bijv. benzine of andere brandstoffen, gasaanstekervloeistoffen, reinigingsmiddelen, verf op oliebasis), gassen (bijv. aardgas, waterstofgas) of explosieve stoffen (bijv. kolenstof, magnesiumstof, graanstof, buskruit). Zuig niet iets op dat rookt of brandt (bijv. siga-

retten, lucifers, gloeiende as). Zuig nooit giftige materialen op, omdat de dampen of het stof een gevaar voor de gezondheid kunnen zijn.

- Dit product is geen speelgoed. Let goed op bij gebruik door of nabij kinderen of huisdieren. Het product nooit gebruiken om huisdieren te stofzuigen.
- Gebruik alleen een originele AC-adapter.
- Het apparaat mag alleen worden geleverd met SELV (Safety Extra Low Voltage).
- Gebruik nooit een beschadigde stofzuiger, adapter of oplaadvoet.
- Beschadig of verbrand de batterijen niet; deze kunnen ontploffen bij hoge temperaturen.
- De adapter niet in het stopcontact zetten of uit het stopcontact halen met natte handen. Droog het product volledig af voordat het op de ladervoet wordt geplaatst.
- Het product niet in water of andere vloeistoffen leggen of laten vallen. Als het product in water of een andere vloeistof valt, raak dan het water niet aan en grijp niet naar het product onder water.
- Het product niet opladen als de stroomkabel doorgesneden of beschadigd is of als de leidingen bloot liggen.
- Houd het adaptersnoer uit de buurt van warme oppervlakken.
- Haal de adapter uit het stopcontact door aan de adapter zelf te trekken en niet aan het snoer.
- Rek het adaptersnoer niet uit als het is aangesloten op het product omdat dit ertoe kan leiden dat het snoer scheurt of breekt.
- Bij gebruik van een verlengsnoer bij dit product moet het toelaatbare vermogen van het verlengsnoer minstens even groot zijn als dat van het product.
- Het product niet gebruiken als de stekker of het snoer van de adapter beschadigd is, niet goed werkt, is gevallen of beschadigd, buiten heeft gelegen of in het water is gevallen. Alle reparaties dienen uitgevoerd te worden door een erkend servicecentrum.
- Het product niet buitenshuis gebruiken. Bewaar het product voor een optimale werking op een plek waar

EN

DE

FR

ES

PT

IT

NL

SV

NO

DA

FI

EL

TR

CS

SL

SK

HU

RO

BG

PL

JA

EN

het niet warmer wordt dan 40°C.

DE

- Het product niet gebruiken tijdens het opladen.

FR

- Plaats de ladervoet op een plaats die beschermd is tegen hitte, vlammen of vloeistoffen.

ES

PT

IT

NL

- Stop nooit voorwerpen in een van de openingen van het product. Het product niet gebruiken als een van de openingen verstopt zit.

SV

- Het product niet gebruiken om metalen voorwerpen zoals munten, schroeven, spijkers, nagels enz. op te zuigen.

NO

DA

FI

EL

TR

CS

SL

SK

HU

RO

BG

PL

JA

- Houd de wieltjes en de borstel op het mondstuk schoon om krassen op de vloer te voorkomen.

- Het product na ieder gebruik legen. Het product vrij houden van pluizen, haren of andere voorwerpen die de luchtstroom verminderen.

- Haar, loszittende kleding en lichaamsdelen uit de buurt van openingen of bewegende delen houden; vooral uit de buurt van de zuigmond.

- De zuigmond tijdens het gebruik nooit vlakbij uw gezicht plaatsen, vooral niet bij ogen en oren.

- Het product niet gebruiken zonder dat het filter en de filterkap geplaatst zijn.

- Wees voorzichtig bij gebruik van het product op trappen om valpartijen te voorkomen.

- De polen van de batterijlader op de stofzuiger en de ladervoet moeten schoon en vrij van losse deeltjes worden gehouden.

- Gebruik uitsluitend het laadstation en de adapter die bij het product worden geleverd. Gebruik geen onderdelen die niet zijn geleverd of aanbevolen door Nilfisk.

3. Gebruiksaanwijzing

3.1 Starten en stoppen

3.1.1 Starten

Schakel het apparaat AAN door de Aan/Uit knop naar beneden te duwen. Let op: Li-Ion-uitvoering hebben twee snelheidsniveaus. Middelste stand = lage snelheid, onderste stand = hoge snelheid.

Laad de batterij volledig voordat u dit product voor de eerste keer gebruikt,

- Schakel het product **UIT** als de batterij leeg is. De batterij raakt beschadigd als het product opgeborgen wordt in de positie "AAN".
- NiMH-uitvoeringen: De batterij is na 16 uur volledig geladen. Langer laden kan de levensduur van de batterij verlagen en is niet goed voor het milieu.

3.1.2 Stoppen

Schakel het apparaat UIT door de Aan/Uit knop naar boven te duwen.

3.2 Gereedmaken van uw stofzuiger

Zorg dat de schakelaars in de UIT ("OFF")-stand staan.

1. Vouw het opvouwbaar handvat uit totdat u een

- klik hoort.
- Klik de vloerborstel vast.
 - Zet het laadstation in elkaar.
 - Plaats de stofzuiger op de steel.
 - Plaats de Nilfisk Handy 2-in-1 op het laadstation om deze op te laden. (Zie het hoofdstuk over batterij opladen).

3.3 Het gebruik van uw stofzuiger

Bij korte pauzes tijdens het stofzuigen kan de stofzuiger rechtop worden weggezet door hem licht vooroverhellend op de vloerborstel te laten rusten.

Waarschuwing! Zet de stofzuiger altijd uit als u hem wegzet, omdat de borstel de vloer of het tapijt kan beschadigen.

3.4 Indicatielampje (Li-Ion-uitvoeringen)

Batterij vol	Blauwe lampje brandt
Batterijspanning lager dan 20%	Blauwe lampje knipdan
Batterij bijna leeg	Rode lampje knippert
Borstelmoter vastgelopen	Rood lampje knippert 10 seconden (*)
(*) Ga naar pagina 52 voor het reinigen van de borstel. Als het rode lampje nog steeds knippert, betekent dit dat de moter is vastgelopen. Neem contact op met de serviceafdeling.	

4. Batterij opladen

Laad de batterij in de volgende situaties altijd op.

- Als u het product voor het eerst gebruikt nadat u het heeft gekocht.
- Als de batterij bijna leeg is of als de zuigkracht onvoldoende is
- Als het product voor langere tijd is opgeslagen (langer dan een maand).

- Sluit de adapter aan op de laadstandaard.
- Plaats de stofzuiger op de steel.
Schakel de steel altijd UIT met de Aan/Uit-knop als u het handgedeelte op hoofdgedeelte plaatst.
Zorg dat de contacten van het losse gedeelte en het hoofdgedeelte vrij zijn.
- Plaats de Nilfisk Handy 2-in-1 in het laadstation.
Als de Nilfisk Handy 2-in-1 niet goed in het laadstation wordt geplaatst, wordt deze niet opgeladen en kan hij vallen.
Vermijd oneffenheden tijdens het laden, omdat anders de batterij niet wordt opgeladen als gevolg van een slecht contact. Kies een stabiele ondergrond voor het laadstation.

- Struikel niet over de stroomkabel tijdens het opladen van de batterij.
- Doe de stekker in het stopcontact.
Als de stekker van de batterijlader is aangesloten op het stopcontact, gaat het indicatielampje branden.

Bezig met laden	Rode lampje brandt
Laden voltooid	Blauwe lampje brandt
Slechte batterij	Rood en blauw lampje knipperen beurtelings (**)
(**) Neem contact op met de serviceafdeling	

Het hoofdgedeelte kan warm worden tijdens het opladen. Dit is normaal.

4.1 Oplaadtijd

	Uren
NiMH-uitvoering	16
Li-Ion-uitvoeringen	4

5. Afvalverwijdering

- Verwijder het opgezogen afval zo vaak mogelijk. Het stof in het filter vermindert het zuigvermogen en is een belasting voor de motor.
- Schakel altijd de stroom UIT tijdens het legen.

- Haal het stofreservoir los.
- Trek de filters eruit.
- Leeg het stofreservoir.
- Plaats de filters in de juiste volgorde en positie terug.
- Plaats het stofreservoir terug op het motorgedeelte.

Waarschuwing

Zuig geen grote hoeveelheden stof in één keer op en ook geen grote voorwerpen. Hierdoor kan de zuigmond verstopt raken en de stofzuiger verliest zijn zuigvermogen.

Zuig geen lampolie, benzine of sigarettenpeuken op. Dit kan leiden tot brand.

Verwijder het stof vaak, om beschadiging van het product te voorkomen.

6. Service en onderhoud

Schakel altijd de stroom UIT en haal de stekker van de batterijlader uit het stopcontact voordat u met onderhoudswerkzaamheden begint.

EN

DE

FR

ES

PT

IT

NL

SV

NO

DA

FI

EL

TR

CS

SL

SK

HU

RO

BG

PL

JA

EN

6.1 Motorgedeelte, Steel, Laadstation

Vuil verwijderen met een droge, zachte doek. Hardnekkig vuil verwijderen met een zachte doek gedompeld in een beetje in water opgelost neutraal schoonmaakmiddel en nadrogen met een droge doek.

DE

FR

Gebruik geen oplosmiddelen zoals terpentine, benzeen en middelen uit een spuitbus.

ES

6.2 Stofreservoir

Verwijder eerst het stof uit het stofreservoir en was het daarna in lauw water. Zorg dat het stofreservoir volledig droog is voordat u het terugplaatst.

PT

IT

6.3 Filter

Het filter niet in de vaatwasser reinigen.

NL

Niet met hete lucht of een föhn drogen.

SV

Bij hardnekkig vuil of een verminderd zuigvermogen als volgt reinigen:

NO

1. Eerst het stof verwijderen
2. Met water schoonmaken
3. Zorg dat de filters volledig droog zijn voordat de onderdelen worden teruggeplaatst.

DA

FI

6.4 Borstel

Pleeg onderhoud als draden of haren vastzitten in de borstel.

EL

Normaal onderhoud

Draai de borstel langzaam met de hand rond en verwijder alle voorwerpen die vastzitten in de borstel.

TR

CS

Onderhoud als de borstel niet met de hand rondgedraaid kan worden

1. Draai en verwijder het deksel van de borstel.
2. Til de ronddraaiende borstel omhoog en haal de riemschijf los van de riem.
3. Neem de ronddraaiende borstel eruit en hef de blokkade op. Verwijder het afval.
4. Plaats de ronddraaiende borstel terug. Controleer tot slot of het deksel van de borstel goed vastzit en of de borstel goed ronddraait.

SL

SK

HU

RO

7. Productverwijdering

Als de batterijpakketten niet langer opgeladen worden, heeft het product het einde van zijn levensduur bereikt.

BG

PL

De batterijpakketten zijn niet vervangbaar. Nadat de batterijpakketten zijn verwijderd, moet het product weggegooid worden.

JA

Voordat u het product weggooit, dient u de oplaadbare batterijpakketten te verwijderen en af te voeren in overeenstemming met de geldende voorschriften, zoals hieronder aangegeven.

WAARSCHUWING: De stofzuiger moet uit het oplaadstation worden genomen en de batterijen moeten volledig leeg zijn voordat het batterijpakket wordt verwijderd.

1. Haal de behuizing los met een schroevendraaier
2. Knip de draden door om de batterijhouder uit de eenheid te verwijderen. Dek zichtbare metalen delen af met tape.
3. Haal het batterijcompartiment met de motor eruit. Schroef de batterijbeugel los. Verwijder de batterij uit de unit. **WAARSCHUWING:** Beschadig of verbrand de batterijpakketten niet; deze kunnen ontploffen bij hoge temperaturen.

WAARSCHUWING - Gevaar voor brand of ernstige verwonding:

Raak de polen van een batterijpakket nooit met metalen voorwerpen en/of lichaamsdelen aan, omdat dit tot kortsluiting kan leiden. Probeer niet om een batterijpakket uit elkaar te halen of om er onderdelen uit te halen. Batterijen moeten op de juiste wijze gerecycled of verwijderd worden. Houd batterijen buiten bereik van kinderen.

8. Garantie en onderhoud

Op deze Nilfisk Handy 2-in-1 oplaadbare stofzuiger rust een garantie van twee (2) jaar op de machine, bestaande uit de motor, de adapter, de schakelaar en de behuizing. Op de batterijen, de filters, de vloerborstel en andere accessoires rust 12 maanden garantie uitsluitend tegen productiefouten en niet tegen slijtage.

De garantie omvat reserveonderdelen en arbeidsloon, en dekt productie- en materiaalfouten die kunnen ontstaan bij normaal huishoudelijk gebruik.

Service tijdens de garantieperiode zal alleen worden uitgevoerd als kan worden aangetoond dat het gebrek is ontstaan binnen de garantieperiode van het product (een correct ingevuld garantiecertificaat of een gedrukte/gestempelde kassabon met datum en producttype) en op voorwaarde dat de stofzuiger nieuw is gekocht en gedistribueerd is door Nilfisk. Bij reparatie van gebreken dient de klant contact op te nemen met Nilfisk om te worden doorverwezen naar een servicewerkplaats op kosten van de klant zelf. Na uitvoering van de vereiste reparaties wordt de

stofzuiger terugbezorgd bij de klant op kosten en voor risico van Nilfisk.

De garantie dekt niet:

- Normale slijtage van accessoires en filters.
- Gebreken of schade die direct of indirect het gevolg zijn van onjuist gebruik - zoals het opzuigen van puin, gloeiende as of tapijtreiniger.
- Misbruik, verlies of gebrekkig onderhoud zoals beschreven in de gebruiksaanwijzing
- Als de machine is gebruikt tijdens de verbouwing van een woning.
- Als de machine is gebruikt om water, gipspoeder of zaagsel mee op te zuigen.

Ook niet gedekt is een onjuiste of slechte configuratie, d.w.z. instelling of verbinding, evenals schade door brand, brand, blikseminslag of abnormale spanningswisselingen of andere elektrische storingen zoals defecte zekeringen of defecte elektrische installaties in het stroomnet, en gebreken en schade in het algemeen die naar het oordeel van Nilfisk niet het gevolg zijn van

productie- en materiaalfouten.

De garantie vervalt:

- Als een gebrek wordt veroorzaakt door het gebruik van niet-originele Nilfisk-onderdelen.
- Als het identiteitsnummer van de stofzuiger is verwijderd.
- Als de stofzuiger is gerepareerd door een dealer die niet door Nilfisk is erkend.
- Als de machine in een commerciële omgeving wordt gebruikt, d.w.z. door een aannemer, schoonmaakbedrijf, tijdens de beroepsuitoefening of bij ander niet-huishoudelijk gebruik.

De garantie is geldig in:

Denemarken, Zweden, Noorwegen, Groot-Brittannië, Ierland, België, Nederland, Frankrijk, Duitsland, Polen, Rusland, Oostenrijk, Zwitserland, Spanje, Portugal, Australië en Nieuw-Zeeland, Estland, Letland, Litouwen, Hongarije, Griekenland, Slowenië, Slowakije, de Tsjechische Republiek, Italië, Finland, Bulgarije, Roemenië en Turkije.

9. Technische gegevens

		Handy 2-in-1 14.4 V			Handy 2-in-1 18 V			Handy 2-in-1 25.2 V		
		EU	UK	JP	EU	UK	JP	EU	UK	JP
Spanning	V	230	230-240	100	230	230-240	100	230	230-240	100
Netfrequentie	Hz	50		50/60	50		50/60	50		50/60
Capaciteit van de batterij	mAh	1800			2000			2000		
Zuigkracht, uit de hand	W	11			13			19		
Accuspanning	V	14,4			18			25,2		
Bedrijfsuren hoog / laag	Min.	18			20/35			20/40		
Geluidsdrukkniveau, IEC 60704-2-1	dB (A)	74±2			78±2			79±2		
Stofopname, IEC 312	%	24			37			41		
Beschermingsklasse	-	IP20								
Isolatieklasse	-	II								
Netto inhoud stofzak	l	0,5								
Breedte	mm	15								
Diepte	mm	26								
Hoogte	mm	110								
Gewicht, alleen reiniger	kg	4,1			3,8			3,9		

EN

DE

FR

ES

PT

IT

NL

SV

NO

DA

FI

EL

TR

CS

SL

SK

HU

RO

BG

PL

JA

EN

10. Verklaring van overeenstemming

DE

Ondergetekende,
Nilfisk A/S
Kornmarksvej 1
DK-2605 Broendby
DENEMARKEN

FR

ES

verklaart hierbij dat het

PT

Product: Stofzuiger op batterijen
Beschrijving: 220-240V, 50/60 Hz
Type: Handy 2-in-1

IT

voldoet aan de volgende normen en richtlijnen:

NL

EN 60335-1:2012+A11:2014
EN 60335-2-2:2010+A11:2012+A1:2013
EN 61558-1:2005+A1:2009
EN 61558-2-16:2009+A1:2013
EN 55014-1:2006+A1:2009+A2:2011
EN 55014-2:1997+A1:2001+A2:2008
EN 61000-3-2:2014
EN 61000-3-3:2013
EN 50581:2012

SV

NO

DA

Op grond van de bepalingen in:

FI

Laagspanningsrichtlijn 2014/35/EG
EMC Richtlijn 2014/30/EC
RoHS-Richtlijn 2011/65/EG
Ecodesign-richtlijn 2009/125/EG
Eisen inzake ecologisch ontwerp voor externe voeding 278/2009/EC
Eisen inzake ecologisch design voor standby en uit-stand 1275/2008/EG

EL

TR

CS

Hadsund, 03-08-2016

SL



SK

Anton Sørensen
Senior VP, Global R&D

HU

RO

BG

PL

JA

Nederlands

Elektrisch en elektronisch afval

Het symbool  op het product en de batterijen geeft aan dat deze niet als huishoudelijk afval behandeld mogen worden. In plaats daarvan dienen zij afgeleverd te worden bij een inzamelpunt voor recycling van elektrische- en elektronische apparaten. Door dit product en de batterijen op een juiste manier te verwijderen, helpt u de mogelijke schadelijke gevolgen voor het milieu en de volksgezondheid te voorkomen die zouden kunnen ontstaan bij een onjuiste afvalverwerking. Voor nadere informatie over recycling kunt u contact opnemen met het gemeentehuis, uw afvalverwerkingsbedrijf of de winkel waar u het product heeft gekocht.

Svenska

WEEE – Avfall från el- och elektronikkomponenter

Symbolen  på produkten och batterierna anger att de inte får hanteras som hushållsavfall. De skall i stället lämnas in på uppsamlingsplats för återvinning av el- och elektronikkomponenter. Genom att säkerställa att produkten och batterierna hanteras på rätt sätt bidrar du till att förebygga eventuella negativa miljööch hälsoeffekter som kan uppstå om produkten kasseras som vanligt avfall. För ytterligare upplysningar om återvinning bör du kontakta lokala myndigheter eller sophämtningstjänst eller affären där du köpte varan.

Norsk

WEEE - Waste of Electric and Electronic (elektrisk og elektronisk avfall)

Symbolet  på produkter og batterier indikerer at de ikke kan behandles som vanlig husholdningsavfall. Denne form for avfall må leveres inn til miljøstasjon for gjenvinning av elektrisk og elektronisk utstyr. Ved å sikre at dette produktet og batteriene deponeres korrekt, er du med til å forebygge mot negative konsekvenser for miljøet. For mer informasjon om gjenvinning, ta kontakt med kommunen eller butikken hvor du kjøpte produktet.

Dansk



WEEE – Elektrisk og elektronisk affald

Elektrisk og elektronisk udstyr samt medfølgende batterier indeholder materialer, komponenter og stoffer, der kan være skadelige for menneskers sundhed og for miljøet, hvis affaldet ikke håndteres korrekt. Elektrisk og elektronisk udstyr og batterier er mærket med en overkrydset skralde-

spand .  Den symboliserer, at elektrisk og elektronisk udstyr og batterier ikke må bortskaffes sammen med usorteret husholdningsaffald, men skal indsamles særskilt. Som slutbruger er det vigtigt, at du afleverer dine udtjente batterier til etablerede ordninger. På denne måde er du med til at sikre, at batterierne genanvendes i overensstemmelse med lovgivningen og ikke unødigt belaster miljøet. Alle kommuner har etableret indsamlingsordninger, hvor kasseret elektrisk og elektronisk udstyr samt bærbare batterier gratis kan afleveres af borgerne på genbrugsstationer og andre indsamlingssteder eller bliver afhentet direkte fra husholdningerne. Nærmere information kan fås hos kommunens tekniske forvaltning.

Suomi

Sähkö- ja elektroniikkajäte

Tämä  tuotteessa tai sen pakkauksessa näkyvä  symboli merkitsee sitä, että tätä tuotetta ei saa hävittää kotitalousjätteen mukana. Se on vietävä asianmukaiseen jätteenkeräyspisteeseen sähkö- ja elektroniikkalaiteromun kierrätystä varten. Varmistamalla, että tämä laite ja akut hävitetään asianmukaisesti, autat välttämään mahdollisia negatiivisia vaikutuksia ympäristöön ja ihmisten terveydelle, joita voi aiheutua tämän tuotteen määräysten vastaisesta jätteenkäsitte-lystä. Lisätietoja tuotteen kierrättämisestä saa paikallisilta viranomaisilta, kotitalousjätteen kierrätyspalvelusta tai liikkeestä, josta tuote ostettiin.

Αγγλικά

WEEE – Ρύποι Ηλεκτρικού και Ηλεκτρονικού Εξοπλισμού

Το σύμβολο  στο προϊόν και στις μπαταρίες υποδεικνύει ότι δεν μπορούν να αντιμετωπίζονται ως οικιακά απόβλητα. Αντιθέτως, θα πρέπει να παραδίδονται στο καθορισμένο σημείο συλλογής για ανακύκλωση ηλεκτρικού και ηλεκτρονικού εξοπλισμού. Εξασφαλίζοντας τη σωστή διάθεση του προϊόντος και των μπαταριών, συντελείτε στην πρόληψη αρνητικών επιπτώσεων για το περιβάλλον και την ανθρώπινη υγεία, οι οποίες οφείλονται στην ακατάλληλη διαχείριση των αποβλήτων. Για περισσότερες πληροφορίες αναφορικά με την ανακύκλωση, παρακαλούμε επικοινωνήστε με τον αρμόδιο φορέα της περιοχής σας, το φορέα αποκομιδής οικιακών αποβλήτων σας ή το κατάστημα από το οποίο έχετε αγοράσει το προϊόν.



HEAD QUARTER

DENMARK

Nilfisk A/S
Kornmarksvej 1
DK-2605 Broendby
Tel.: (+45) 4323 8100
Website: www.nilfisk.com

SALES COMPANIES

ARGENTINA

Nilfisk srl.
Edificio Central Park
Herrera 1855, 6th floor/604
Ciudad de Buenos Aires
Tel.: (+54) 11 6091 1571
Website: www.nilfisk.com.ar

AUSTRALIA

Nilfisk Pty Ltd
Unit 1/13 Bessemer Street
Blacktown NSW 2148
Tel.: (+61) 2 98348100
Website: www.nilfisk.com.au

AUSTRIA

Nilfisk GmbH
Metzgerstrasse 68
5101 Bergheim bei Salzburg
Tel.: (+43) 662 456 400 90
Website: www.nilfisk.at

BELGIUM

Nilfisk n.v.s.a.
Riverside Business Park
Boulevard Internationale 55
Bâtiment C3/C4 Gebouw
Bruxelles 1070
Tel.: (+32) 14 67 60 50
Website: www.nilfisk.be

BRAZIL

Nilfisk do Brasil
Av. Eng. Luis Carlos Berrini, 550
40 Andar, Sala 03
SP - 04571-000 Sao Paulo
Tel.: (+11) 3959-0300 / 3945-4744
Website: www.nilfisk.com.br

CANADA

Nilfisk Canada Company
240 Superior Boulevard
Mississauga, Ontario L5T 2L2
Tel.: (+1) 800-668-8400
Website: www.nilfisk.ca

CHILE

Nilfisk S.A. (Comercial KCS Ltda)
Salar de Llamara 822
8320000 Santiago
Tel.: (+56) 2684 5000
Website: www.nilfisk.cl

CHINA

Nilfisk
4189 Yindu Road
Xinzhuang Industrial Park
201108 Shanghai
Tel.: (+86) 21 3323 2000
Website: www.nilfisk.cn

CZECH REPUBLIC

Nilfisk s.r.o.
VGP Park Horní Počernice
Do Čertous 1/2658
193 00 Praha 9
Tel.: (+420) 244 090 912
Website: www.nilfisk.cz

DENMARK

Nilfisk Danmark A/S
Industrivej 1
Hadsund, DK-9560
Tel.: 72 18 21 20
Website: www.nilfisk.dk

FINLAND

Nilfisk Oy Ab
Koskelontie 23 E
02920 Espoo
Tel.: (+358) 207 890 600
Website: www.nilfisk.fi

FRANCE

Nilfisk SAS
26 Avenue de la Baltique
Villebon sur Yvette
91978 Courtabouef Cedex
Tel.: (+33) 169 59 87 24
Website: www.nilfisk.fr

GERMANY

Nilfisk GmbH
Guido-Oberdorfer-Straße 2-10
89287 Bellenberg
Tel.: (+49) (0)7306/72-444
Website: www.nilfisk.de

GREECE

Nilfisk A.E.
Αντιστάσιως 29
Κορωπί Τ.Κ. 194 00
Tel.: (30) 210 9119 600
Website: www.nilfisk.gr

HOLLAND

Nilfisk B.V.
Versterkerstraat 5
1322 AN Almere
Tel.: (+31) 036 5460760
Website: www.nilfisk.nl

HONG KONG

Nilfisk Ltd.
2001 HK Worsted Mills
Industrial Building
31-39, Wo Tong Tsui St.
Kwai Chung, N.T.
Tel.: (+852) 2427 5951
Website: nilfisk.com

HUNGARY

Nilfisk Kft.
II. Rákóczi Ferenc út 10
2310 Szigetszentmiklós-Lakihegy
Tel.: (+36) 24 475 550
Website: www.nilfisk.hu

INDIA

Nilfisk India Limited
Pramukh Plaza, 'B' Wing, 4th floor, Unit No. 403
Cardinal Gracious Road, Chakala
Andheri (East) Mumbai 400 099
Tel.: (+91) 22 6118 8188
Website: www.nilfisk.in

IRELAND

Nilfisk
1 Stokes Place
St. Stephen's Green
Dublin 2
Tel.: (+35) 3 12 94 38 38
Website: www.nilfisk.ie

ITALY

Nilfisk SpA
Strada Comunale della Braglia, 18
26862 Guardamiglio (LO)
Tel.: (+39) (0) 377 414021
Website: www.nilfisk.it

JAPAN

Nilfisk Inc.
1-6-6 Kita-shinyokohama, Kouhoku-ku
Yokohama, 223-0059
Tel.: (+81) 45548 2571
Website: www.nilfisk.com

MALAYSIA

Nilfisk Sdn Bhd
Sd 33, Jalan KIP 10
Taman Perindustrian KIP
Sri Damansara
52200 Kuala Lumpur
Tel.: (60) 3603 627 43 120
Website: www.nilfisk.com

MEXICO

Nilfisk de Mexico, S. de R.L. de C.V.
Pirineos 515, Int. 60-70
Zona Industrial Benito Juárez
Queretaro, QRO, CP 76120
Tel.: (+52) 442 427 77 00
Website: www.nilfisk.com

NEW ZEALAND

Nilfisk Limited
Suite F, Building E
42 Tawa Drive
0632 Albany Auckland
Tel.: (+64) 9 414 1996
Website: www.nilfisk.com

NORWAY

Nilfisk AS
Bjørnerudveien 24
1266 Oslo
Tel.: (+47) 22 75 17 80
Website: www.nilfisk.no

PERU

Nilfisk S.A.C.
Calle Boulevard 162, Of. 703, Lima 33- Perú
Lima
Tel.: (511) 435-6840
Website: www.nilfisk.com

POLAND

Nilfisk Sp. Z. O. O.
Millennium Logistic Park
ul. 3 Maja 8, Bud. B4
05-800 Pruszków
Tel.: (+48) 22 738 3750
Website: www.nilfisk.pl

PORTUGAL

Nilfisk Lda.
Sintra Business Park
Zona Industrial Da Abrunheira
Edifício 1, 1º A
P2710-089 Sintra
Tel.: (+351) 21 911 2670
Website: www.nilfisk.pt

RUSSIA

Nilfisk LLC
Vyatskaya str. 27, bld. 7/1st
127015 Moscow
Tel.: (+7) 495 783 9602
Website: www.nilfisk.ru

SINGAPORE

Den-Sin
22 Tuas Avenue 2
639453 Singapore
Tel.: (+65) 6268 1006
Website: www.densin.com

SLOVAKIA

Nilfisk s.r.o.
Bancíkovej 1/A
SK-821 03 Bratislava
Tel.: (+421) 910 222 928
Website: www.nilfisk.sk

SOUTH AFRICA

WAP South Africa
12 Newton Street
Spartan 1630
Tel.: (+27) 11 975 7060
Website: www.wap.com.za

SOUTH KOREA

Nilfisk Korea
3F Duksoo B/D, 317-15
Sungsoo-Dong 2Ga
Sungdong-Gu, Seoul
Tel.: (+82) 2497 8636
Website: www.nilfisk.co.kr

SPAIN

Nilfisk S.A.
Torre d'Ara,
Passeig del Rengle, 5 Plta. 10º
08302 Mataró
Tel.: (34) 93 741 2400
Website: www.nilfisk.es

SWEDEN

Nilfisk AB
Täljegårdsgatan 4
431 53 Mölndal
Tel.: (+46) 31 706 73 00
Website: www.nilfisk.se

SWITZERLAND

Nilfisk AG
Ringstrasse 19
Kircheberg/Industri Stelz
9500 Wil
Tel.: (+41) 71 92 38 444
Website: www.nilfisk.ch

TAIWAN

Nilfisk Ltd
Taiwan Branch (H.K)
No. 5, Wan Fang Road
Taipei
Tel.: (+88) 6227 00 22 68
Website: www.nilfisk.tw

THAILAND

Nilfisk Co. Ltd.
89 Soi Chokechai-Ruammitr
Viphavadee-Rangsit Road
Ladyao, Jatuchak, Bangkok 10900
Tel.: (+66) 2275 5630
Website: www.nilfisk.co.th

TURKEY

Nilfisk A.S.
Serifali Mh. Bayraktar Bulv. Sehit Sk. No:7
Umraniye, 34775 Istanbul
Tel.: +90 216 466 94 94
Website: www.nilfisk.com.tr

UNITED ARAB EMIRATES

Nilfisk Middle East Branch
SAIF-Zone
P.O. Box 122298
Sharjah
Tel.: (+971) (0) 655-78813
Website: www.nilfisk.com

UNITED KINGDOM

Nilfisk Ltd
Nilfisk House, Bowerbank Way
Gilwilly Industrial Estate, Penrith
Cumbria CA11 9BQ
Tel.: (+44) (0) 1768 868995
Website: www.nilfisk.co.uk

UNITED STATES

Nilfisk Inc.
14600 21st Avenue North
Plymouth, MN-55447
Tel.: (+1) 800-989-2235
Website: www.nilfisk.com

VIETNAM

Nilfisk Vietnam
No. 51 Doc Ngu Str.
P. Vinh Phúc, Q.Ba Dinh
Hanoi
Tel.: (+84) 761 5642
Website: www.nilfisk.com