

Handy 2-in-1

Instructions for use



81942401 m (08.2016)
EN-DE-FR-ES-PT-IT-NL-SV-NO-DA-FI-EL-TR-CS-SL-SK-HU-RO-BG-PL-JA

 **Nilfisk**



ⓔⓃ	Operating Instructions	3
ⓓⓔ	Betriebsanleitung	10
ⓕⓗ	Instructions d'utilisation	18
ⓔⓢ	Instrucciones de manejo.....	26
ⓔⓟ	Instruções de operação	33
ⓔⓣ	Istruzioni sull'uso	41
ⓃⓁ	Gebbruiksaanwijzing	48
ⓈⓎ	Instruktionsbok	55
Ⓝⓞ	Instruksjonsbok.....	62
ⓓⓐ	Instruktionsbog	69
ⓕⓖ	Käyttöohje.....	76
ⓔⓁ	Οδηγίες χρήσης.....	83
ⓣⓗ	Kullanım Kılavuzu.....	91
ⓐⓈ	Návod k obsluze	99
ⓈⓁ	Navodila za uporabo.....	107
ⓕⓖ	Návod na použitie	114
ⓕⓗ	Használati útmutató.....	121
ⓔⓟ	Instrucțiuni de utilizare.....	128
ⓔⓗ	Инструкции за употреба	135
	Instrukcja użycia	143
	取扱説明書.....	150
	WEEE	157-160

Survey

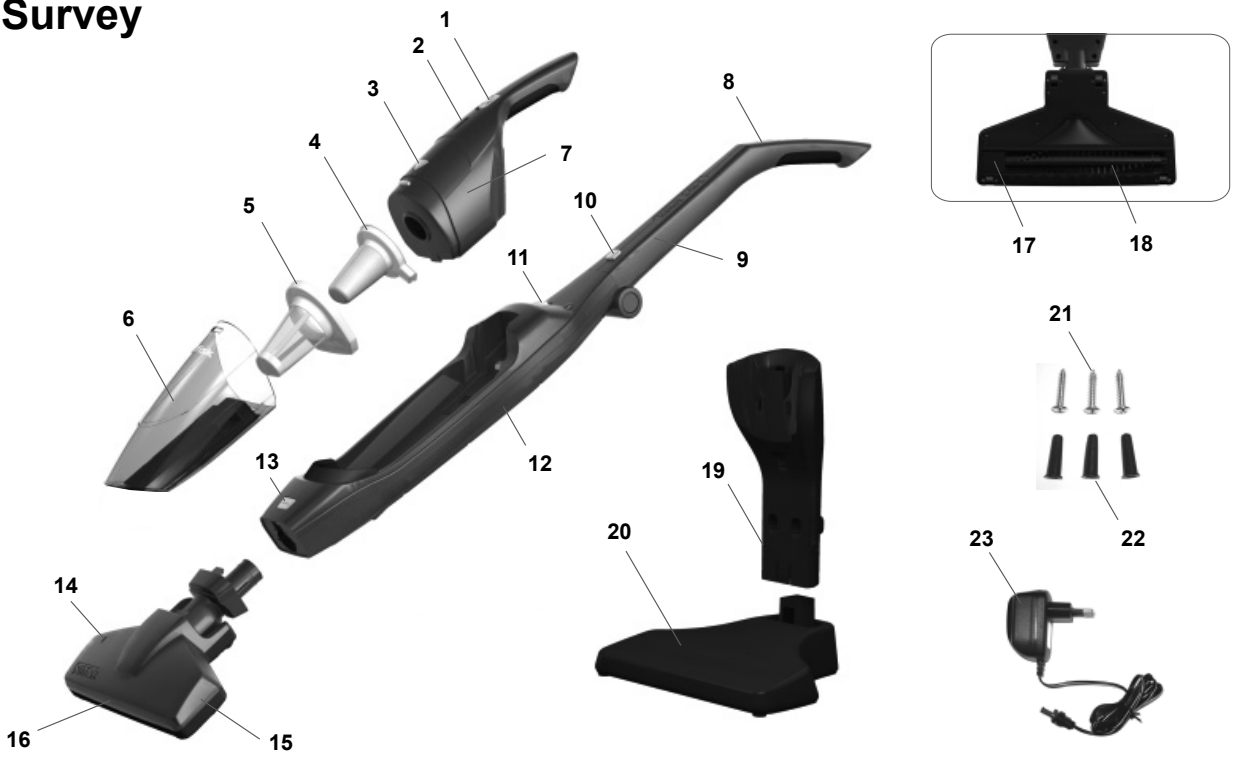

Prepare your vacuum cleaner

3.2.1



3.2.2



3.2.3

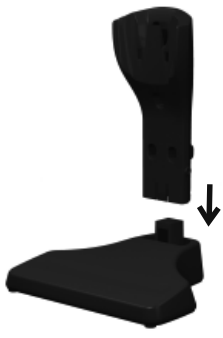

3.2.4



3.2.5



Using your vacuum cleaner

3.3



Charging the battery

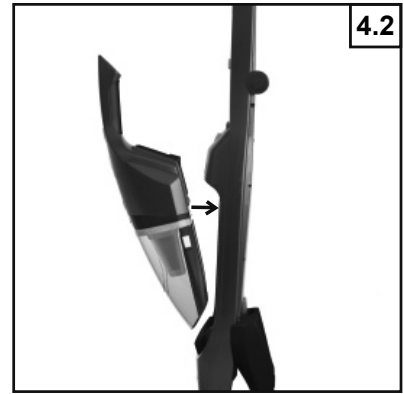

Waste disposal

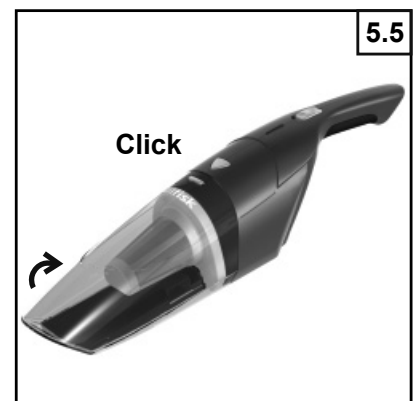
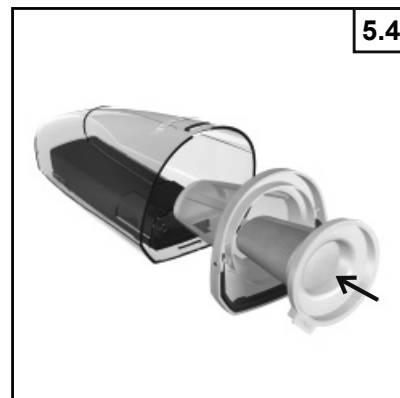
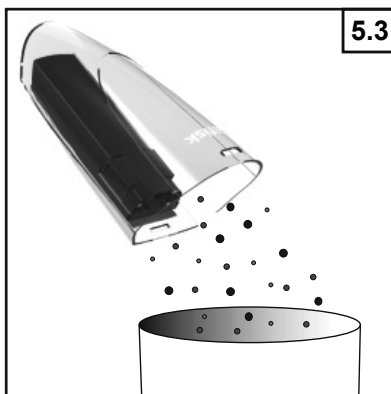
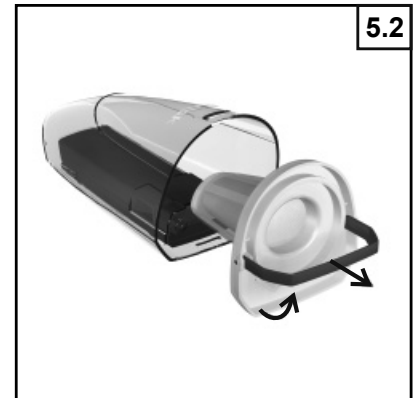
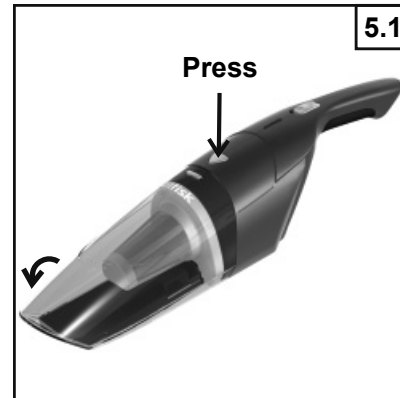

Service and maintenance

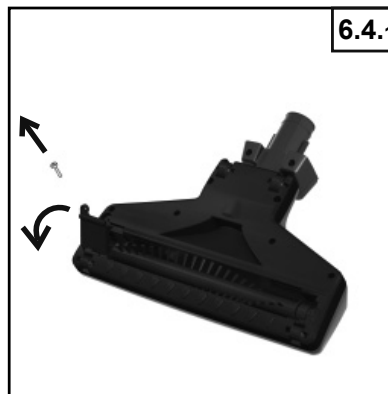

6.4.3



6.4.4

Attach the belt



6.4.4



Product disposal

7.1



7.2



7.3

NiMH



Li-Ion

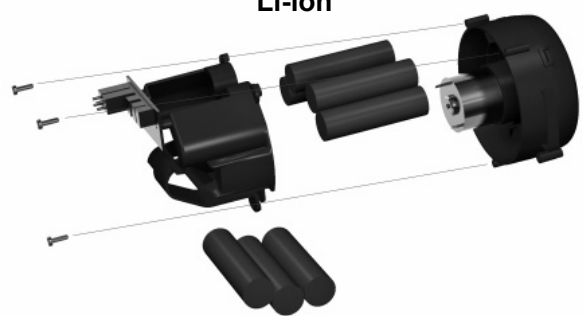

İçindekiler tablosu

1. Genel Bakış	91
2. Güvenlik talimatları	91
3. Kullanma talimatları	93
4. Pilin şarj edilmesi	94
5. Atık uzaklaştırma	94
6. Servis ve bakım	94
7. Ürünün uzaklaştırılması	95
8. Garanti ve servis	95
9. Özellikler	96
10. Normlarına Uygunluk Beyanı	97
11. WEEE	158

1. Genel Bakış

- 1 Açma/Kapama anahtarı (el ünitesi)
- 2 Şarj göstergesi lambası
- 3 Toz kabı açma düğmesi
- 4 İkinci filtre
- 5 Ana filtre
- 6 Toz kabı
- 7 Vakumlama ünitesi
- 8 Açma/Kapama anahtarı (çubuk ünitesi)
- 9 Katlanabilir kol
- 10 Kol kilitleme düğmesi
- 11 El ünitesi açma düğmesi
- 12 Çubuk gövdesi
- 13 Yer fırçası kilitleme düğmesi
- 14 Yer fırçası göstergesi
- 15 Yer fırçası
- 16 Lamba (yalnızca Li-Ion modellerde)
- 17 Döner fırça kapağı
- 18 Döner fırça
- 19 Şarj standı
- 20 Şarj tabanı
- 21 Duvara montaj vidaları
- 22 Duvara montaj parçaları
- 23 Adaptör

2. Güvenlik talimatları



- Bu cihaz, cihazın güvenli biçimde kullanılması ve ilgili tehlikelerin anlaşılmasıyla ilgili gözetim altındalarsa ya da talimatlar alıyorsa 8 yaşından itibaren çocuklar tarafından ve düşük fiziksel, algısal ya da zihinsel

yeteneklere sahip veya deneyim ve bilgi eksikliği olan kişiler tarafından kullanılabilir.

- Araçla oynamalarını sağlamak için çocuklar denetim altında tutulmalıdırlar.
- Temizlik ve kullanıcı bakımı, gözetim olmadan çocuklar tarafından yapılmamalıdır.
- Bu ürün, yalnızca küçük alanlardaki kuru malzemeleri çekmek için tasarlanmıştır; su ya da diğer sıvıların çekilmesinde kullanmayın.
- Motorun içindeki kıvılcıklar, yanıcı buharları ya da tozu tutuşturabilir. Bu ürünü parlayıcı ya da yanıcı sıvıları (ör. benzin ya da diğer sıvılar, çakmak sıvıları, temizleyiciler, petrol esaslı boyalar), gazları (ör. doğal gaz, hidrojen), ya da patlayıcı tozları (ör. kömür tozu, magnezyum tozu, tahıl tozu, barut) vs. çekmek amacıyla ya da bu tür malzemelerin yanında kullanmayın. Duman çıkaran ya da yanan hiçbir şeyi (ör. sigara, kibrit, sıcak kül) makineyle çekmeyin. Asla sağlık tehlikesine neden olabilecek buharlar ya da toz gibi zehirli maddeleri

EN

DE

FR

ES

PT

IT

NL

SV

NO

DA

FI

EL

TR

CS

SL

SK

HU

RO

BG

PL

JA

EN

çekmeyin.

- Bu ürün bir oyuncak değildir. Çocukların ya da evcil hayvanlar tarafından ya da bunların yakınında kullanıldığında çok dikkatli olunmalıdır. Bu ürünü asla evcil hayvanlar üzerinde kullanmayın.
- Yalnızca orijinal AC adaptörünü kullanın.
- Bu cihaza yalnızca SELV (Güvenli Ekstra Düşük Voltaj) elektrik beslemesi yapılmalıdır.
- Asla hasar görmüş elektrikli süpürgeyi, AC adaptörünü ya da şarj tabanını kullanmayın.
- Yüksek sıcaklıklarda patlayacaklarından asla pil paketlerini tahrip etmeyin ya da yakmayın.
- AC adaptörünü ıslak ellerle elektrik prizine takmayın ya da çıkartmayın. Şarj tabanına yerleştirmeden önce ürünü tamamen kurutun.
- Ürünü su ya da başka sıvıların üzerine koymayın ya da düşürmeyin. Ürün suya ya da diğer sıvılara düşerse, suya dokunmayın ya da uzanmayın.
- Elektrik kablosu kesikse, hasarlıysa ya da telleri açıktaysa ürünü şarj etmeyin.

DE

FR

ES

PT

IT

NL

SV

NO

DA

FI

EL

TR

CS

SL

SK

HU

RO

BG

PL

JA

- Adaptör kablosunu ve ürünü ısıtılan yüzeylerden uzak tutun.
- AC adaptörünü elektrik prizinden çıkartmak için kabloyu çekmeyin, doğrudan adaptörü çekin.
- Kablo kırılabileceğinden ve aşınabileceğinden adaptör kablosunun ürüne bağlandığı yere gerilim uygulamayın.
- Bu ürünle birlikte bir uzatma kablosu kullanıyorsanız, kablo seti ya da uzatma kablosunun işaretli elektrik derecelendirmesi, ürünün elektrik derecelendirmesinden büyük olmalıdır.
- Adaptör kablosu ya da fişi zarar görmüşse, çalışmıyorsa, düşürülmüş ya da zarar görmüşse, dışarıda bırakılmışsa ya da suya düşürülmüşse bu ürünü çalıştırmayın. Tüm onarımların bir yetkili servis merkezi tarafından yapılması gerekmektedir.
- Bu ürünü dış mekanlarda kullanmayın. En iyi çalışma için bu ürünü 40°C'yi (104°F) geçmeyen yerlerde kullanmayın.
- Şarj olurken bu ürünü çalıştırmayın.
- Şarj tabanını, ısıya, alev-

- lere ya da sıvılara maruz kalmayacağı yerlerde tutun.
- Asla ürünün açıklıklarından içeri nesnelere sokmayın. Açıklıklarından herhangi biri tıkanmışsa ürünü kullanmayın.
- Ürünü bozuk para, vida, çivi, raptiye vs. gibi metal nesnelere çekmek için kullanmayın.
- Hassas zeminlerin çizilmesini önlemek için uç üzerindeki tekerleklerin ve fırçanın temiz olduğunu kontrol edin.
- Her kullanımdan sonra ürünü boşaltın. Toz, pamukçuk, saç ya da hava akışını azaltabilecek hiçbir malzeme kalmadığından emin olun.
- Saç, gevşek giysiler ve vücudun uzuvlarını, özellikle çekme işleminin yapıldığı bölümden olmak üzere ürünün açıklıklarından ya da hareketli parçalarından uzak tutun.
- Çalışma sırasında emme ucunu, özellikle gözler ve kulaklar olmak üzere yüzünüze yaklaştırmayın.
- Ürünü filtre ve filtre kapağı yerinde olmadan kullanmayın.
- Ürünü merdivenlerde kullanırken düşmelere karşı

dikkatli olun.

- Elektrikli süpürge üzerindeki pil şarj terminalleri ve şarj tabanı, temiz tutulmalı ve üzerlerinde pislik bulunmamalıdır.
- Yalnızca ürünle birlikte verilen şarj tabanını ve AC adaptörünü kullanın. Nilfisk tarafından sağlanmayan ya da önerilmeyen hiçbir parçayı kullanmayın.

3. Kullanma Talimatları

3.1 Çalıştırma ve Durdurma

3.1.1 Çalıştırma

Açma/Kapama düğmesini aşağı doğru bastırarak üniteyi AÇIK duruma getirin. **Not:** Li-Ion modellerde iki hız seviyesi bulunmaktadır. Orta konum = düşük hız, alt konum = yüksek hız.

Lütfen ürünü ilk kez kullanmadan önce pili şarj edin.

- Lütfen pil boşaldığında ürünü KAPALI duruma getirin. Ürün «AÇIK» konumda saklanırsa pil zarar görecektir.
- NiMH modellerde: Pil 16 saat sonra tam olarak şarj olmuş olur. Uzun süreli şarj, pilin kullanım ömrünü kısaltabilir ve çevre açısından iyi değildir.

3.1.2 Durdurma

Açma/Kapama düğmesini yukarı doğru bastırarak üniteyi KAPALI duruma getirin.

3.2 Elektrikli Süpürgeyi Hazırlama

Düğmelerin «OFF» konumunda olduğundan emin olun.

1. Katlanabilir kolu, 'Klik' sesi duyulana kadar düzeltin.
2. Yer fırçasını, 'Klik' sesi gelene kadar ittirerek takın.
3. Şarj tabanını kurun.
4. Çekme ünitesini, çubuk gövdeye takın.
5. Nilfisk Handy 2-in-1'i, ilk kez şarj olmak üzere şarj standına yerleştirin. (Şarj bölümüne bakın)

3.3 Elektrikli süpürgeyi kullanma

Süpürürken kısa duraklamalar sırasında elektrikli

EN

DE

FR

ES

PT

IT

NL

SV

NO

DA

FI

EL

TR

CS

SL

SK

HU

RO

BG

PL

JA

EN

süpürge, zemin fırçasının üzerinde durana kadar hafifçe öne doğru eğilerek dik bırakılabilir. Dikkat! Fırça, zemine ya da halıya zarar verebileceğinden elektrikli süpürgeyi dik durumda bıraktığınızda her zaman kapatın.

DE

FR

3.4 Gösterge lambası (Li-Ion modellerde)

Pil dolu	Mavi lamba açık
Pil seviyesi %20'nin altında	Mavi lamba yanıp sönüyor
Pil az	Kırmızı lamba yanıp sönüyor
Fırça motoru sıkıştı	Kırmızı lamba 10 saniye yanıp sönüyor (*)

(*) Elektrikli Fırçayı temizlemek için sayfa 95'ya bakın. Kırmızı lamba hala yanıp sönüyorsa motorda sıkışma vardır. Lütfen servis ile görüşün.

ES

PT

IT

NL

SV

4. Pilin Şarj Edilmesi

Aşağıdaki durumlarda pili şarj ettiğinizden emin olun.

- Ürünü satın aldıktan sonra ilk kez kullanırken
- Pil seviyesi düşük olduğunda ya da emme gücü yetersiz seviyeye geldiğinde.
- Ürün uzun süreli kullanılmadan saklandığında (bir aydan fazla).

NO

DA

FI

EL

TR

1. Adaptörü şarj standına bağlayın.
2. Çekme ünitesini, çubuk gövdeye takın. El ünitesini ana gövdeye takarken her zaman çubuktaki Açma/Kapama düğmesini KAPALI duruma getirin. Tek ünite ile ana gövdenin kontakları arasında hiçbir madde bulunmamasına dikkat edin.
3. Nilfisk Handy 2-in-1', şarj standına yerleştirin. Nilfisk Handy 2-in-1, pil standına düzgün biçimde yerleştirilmemişse, şarj olmayacaktır ya da düşebilir. Şarj sırasında dengesiz yüzeylere dikkat edin, aksi takdirde kontak teması sağlanamayabileceğinden pil şarj olmayacaktır. Şarj standı için dengeli bir zemin seçin. Pili şarj ederken elektrik kablosunun üzerinden geçmemeye dikkat edin.
4. Elektrik fişini elektrik prizine takın. Pil şarj cihazının elektrik fişi, AC elektrik prizine takılıysa, gösterge lambası yanar.

CS

SL

SK

HU

RO

BG

PL

JA

Şarj oluyor	Kırmızı lamba açık
Şarj tamamlandı	Mavi lamba açık
Akü bozuk	Mavi ve kırmızı lamba değişerek yanıp sönüyor (**)

(**) Lütfen servisle görüşün

Ana gövde, şarj sırasında ısınabilir. Bu normal olmayan bir belirti değildir.

4.1 Şarj süresi

	Saat
NiMH modeli	16
Li-Ion modeli	4

5. Atık Uzaklaştırma

- Çekilen pislikleri mümkün olduğunca sık boşaltmaya çalışın. Filtreye yapışan tozlar, çekme performansının düşmesine ve motorun zorlanmasına neden olabilir.
- Atık uzaklaştırma işlemleri yaparken her zaman cihazı KAPALI duruma getirin.

1. Toz kabını ayırın.
2. Filtreleri çıkartın
3. Toz kabını boşaltın.
4. Filtreleri doğru sırada ve konumda tekrar takın.
5. Toz kabını çekme ünitesine tekrar takın.

Dikkat

Tek seferde çok fazla toz ya da peçete gibi büyük nesnelere çekmeyin. Emme deliğinin tıkanmasına ve çekiş gücünün düşmesine neden olabilir.

Gaz yağı, benzin ya da yanan sigaraların dip kısımlarını çekmeyin. Yangına neden olabilir.

Ürüne zarar vermemek için sık sık toz boşaltın.

6. Servis ve Bakım

Bakım işlemlerine başlamadan önce her zaman gücü KAPALI duruma getirin ve pil şarj cihazının elektrik fişini elektrik prizinden çıkartın.

6.1 Çekme Ünitesi, Çubuk Gövde, Şarj Tabanı

Kuru ve yumuşak bir bez kullanarak ürünün üzerindeki pislikleri silin.

İnatçı kirler için az miktarda nötr deterjanlı seyreltilmiş sulu çözeltiliye batırılmış yumuşak nemli bir bezle temizleyin ve kuru bir bezle silin.

Tiner, benzen ve sprey türü temizlik maddeleri kullanmayın.

6.2 Toz Kabı

Önce toz kabındaki biriken tozları boşaltın ardından ılık suyla yıkayın. Tekrar takmadan önce toz kabının tamamen kuru olduğundan emin olun.

6.3 Filtre

Filtreyi çamaşır makinesinde yıkamayın.

Kurutucu ya da saç kurutma makinesi gibi sıcak hava üfleyen cihazlarla kurutmayın.

İnatçı kirler olması ya da emme gücünün düşmesi durumunda belirtilen şekilde yıkayın.

1. Önce tozu temizleyin
2. Suyla yıkayın
3. Parçaları tekrar takmadan önce filtrelerin tamamen kuru olduğundan emin olun.

6.4 Elektrikli Fırça

Atık iplik ya da saç fırçaya dolanmışsa bakım işlemlerini gerçekleştirin.

Düzenli Bakım

Fırçayı yavaşça elinizle döndürün ve fırçanın etrafına dolanmış yabancı maddeleri çıkartın.

Elektrikli fırça elle döndürülemediğinde bakım

1. Açın ve daha sonra fırça kapağını kaldırın ve ayırın.
2. Döner fırçanın kaldırın ve kayış kasnağını kayıştan çıkartın.
3. Döner fırçayı çıkartın ve engellemeyi kaldırın. Atıkları uzaklaştırın.
4. Döner fırçayı tekrar takın. Son olarak fırça kapağının sıkı biçimde takılı olduğunu ve döner fırçanın düzgün döndüğünü kontrol edin.

7. Ürünün Uzaklaştırılması

Pil paketleri artık şarj tutmadığında, ürün kullanım ömrünün sonuna ulaşmış olur.

Pil paketleri değiştirilemez. Pil paketleri çıkartıldıktan sonra ürünün atılması gerekmektedir.

Ürünü uzaklaştırmadan önce pil paketlerinin çıkartılması ve aşağıda belirtilen gibi federal ve yerel yasalara uygun olarak geri dönüştürülmesi gerekmektedir.

UYARI: Pil paketi çıkartılmadan önce elektrikli süpürge için şarj istasyonu bağlantısının kesilmesi ve pilin tam olarak bitmesi gerekmektedir.

1. Muhafazayı açmak için bir tornavida kullanın
2. Pil bölmesini üniteden ayırmak için telleri kesin. Görünen metal alanları bantla kapatın.
3. Motorla birlikte pil bölmesini çıkartın, Pil braketini açın.
4. Pili üniteden çıkartın. **UYARI:** Yüksek sıcaklıklarda patlayacaklarından asla pil paketlerini tahrip etmeyin ya da yakmayın.

UYARI -- Yangın ya da ciddi yaralanma riski. Kısa devre meydana gelebileceğinden pil paketinin her iki terminaline, metal nesnelere ve/veya uzuvlarınızla dokunmayın. Pil paketini parçalamayın ya da sökmeyin veya parçalarının herhangi birini çıkartmayın. Pillerin düzgün biçimde geri dönüştürülmesi ya da atılması gerekmektedir. Pil paketlerini çocuklardan uzak tutun.

8. Garanti ve Servis

Cihazın kullanım ömrü 10 yıldır.

Piller, filtreler, yer fırçası ve diğer aksesuarlar, yalnızca üretim hatalarına karşı on iki aylık garanti kapsamındadır ve aşınma, yıpranma kapsam dahilinde değildir.

Garanti, yedek parçaları ve işçilik maliyetlerini içermektedir ve normal ev tipi kullanım sırasında ortaya çıkabilecek üretim ve malzeme hatalarını kapsamaktadır.

Garanti kapsamında servis, yalnızca hatanın ürünün garanti süresi içinde meydana geldiğinin kanıtlanması (doğru doldurulmuş garanti sertifikası veya tarih ve ürün türünü içeren baskılı/damgalı ödeme kaydı fişi) ve elektrikli süpürge için yeni bir ürün olarak satın alınması ve Nilfisk tarafından dağıtılmış olması durumunda verilecektir. Hataların onarımı durumunda, müşteri, masrafları müşteriye ait olmak üzere bir servis birimine yönlendirilmek için Nilfisk ile iletişim kurmalıdır. Gerekli onarımların tamamlanması durumunda elektrikli süpürge riski ve maliyetleri Nilfisk'e ait olmak üzere müşteriye geri gönderilecektir.

Garanti aşağıdakileri kapsamaz:

- Aksesuar ve filtrelerin normal aşınması ve yıpranması.
- Moloz, sıcak kül ya da halı deodorant tozu çekilmesi gibi yanlış kullanımın doğrudan ya da dolaylı sonucu olarak meydana gelen hatalar ya da hasarlar.
- Kötüye kullanım, kayıp ya da kullanım talimatlarında açıklanan şekilde bakımın yapılmaması.
- Makine ev tadilatları için kullanıldıysa.
- Makine, su, alçı tozu ya da talaş çekmek için kullanıldıysa.

Ayrıca garanti, kurma ya da bağlantı gibi yanlış ya da kötü yapılandırma, yangın hasarı, yangın, yıldırım düşmesi ya da hatalı sigortalar ya da elektrik şebekesindeki hatalı elektrik tesisatları ve genel olarak Nilfisk'in, üretim ya da malzeme hatası dışında bir nedenin sonucu olarak kabul edeceği hasarları kapsamamaktadır.

EN

DE

FR

ES

PT

IT

NL

SV

NO

DA

FI

EL

TR

CS

SL

SK

HU

RO

BG

PL

JA

EN

Aşağıdaki durumlarda garanti geçersiz kabul edilecektir:

Hata, orijinal olmayan Nilfisk parçalarının kullanımından kaynaklanıyorsa.

Seri numarası, elektrikli süpürgeден söküldüyse. Elektrikli süpürge, Nilfisk'in yetkili bayisi dışında bir yer tarafından onarıldıysa.

Makine, inşaat yüklenicileri, temizlik firmaları, profesyonel ticari birimler gibi ticari ortamlarda ya da diğer ev tipi dışında kullanıldıysa.

Garanti aşağıdaki yerlerde geçerlidir:

Danimarka, İsveç, Norveç, Büyük Britanya, İrlanda, Belçika, Hollanda, Fransa, Almanya, Polonya, Rusya, Avusturya, İsviçre, İspanya, Portekiz, Avustralya ve Yeni Zelanda, Estonya, Letonya, Litvanya, Macaristan, Yunanistan, Slovenya, Slovakya, Çek Cumhuriyeti, İtalya, Finlandiya, Bulgaristan, Romanya ve Türkiye.

DE

FR

ES

PT

9. Özellikler

		Handy 2-in-1 14.4 V			Handy 2-in-1 18 V			Handy 2-in-1 25.2 V		
		EU	UK	JP	EU	UK	JP	EU	UK	JP
Voltaj	V	230	230-240	100	230	230-240	100	230	230-240	100
Şebeke elektriği frekansı	Hz	50		50/60	50		50/60	50		50/60
Pil kapasitesi	mAh	1800			2000			2000		
Emme gücü, el	W	11			13			19		
Pil voltajı	V	14,4			18			25,2		
Çalışma zamanı, düşük / yüksek	Min.	18			20/35			20/40		
Göre ses basıncı seviyesi, IEC 60704-2-1	dB (A)	74±2			78±2			79±2		
Toz almak, IEC 312	%	24			37			41		
Yalıtım sınıfı	-	IP20								
Koruma tipi	-	II								
Toz torbası net hacmi	l	0,5								
Genişlik	mm	15								
Derinlik	mm	26								
Yükseklik	mm	110								
Ağırlık, yalnızca temizleyici	kg	4,1			3,8			3,9		

IT

NL

SV

NO

DA

FI

EL

TR

CS

SL

SK

HU

RO

BG

PL

JA

ÜRETİCİ FİRMA :

Nilfisk A/S
Kornmarksvej 1
DK-2605 Broendby, Denmark
Tel.: +45 4328 8100
www.nilfisk.com

İTHALATÇI FİRMA :

Nilfisk Prof. Tem. Ek. Tic. A.Ş.
Şerifali Mah. Bayraktar Blv., Şehit
Sok. No:7, 34775 Ümraniye,
İstanbul, Türkiye
Tel: +90 216 466 94 94
Faks: +90 216 527 30 32
www.nilfisk.com.tr

ÜRETİM YERÇİ :

ÇİN HALK CUMHURİYETİ

10.Normlarına Uygunluk Beyanı

My,
Nilfisk A/S
Kornmarksvej 1
DK-2605 Broendby
DANIA

işbu belge ile:

Ürün: Akülü Elektrikli Süpürge
Tanımı: 220-240V, 50/60 Hz
Tipi: Handy 2-in-1

ürününün aşağıdaki standartlara uygun olduğunu
kendini adına beyan etmektedir:

EN 60335-1:2012+A11:2014
EN 60335-2-2:2010+A11:2012+A1:2013
EN 61558-1:2005+A1:2009
EN 61558-2-16:2009+A1:2013
EN 55014-1:2006+A1:2009+A2:2011
EN 55014-2:1997+A1:2001+A2:2008
EN 61000-3-2:2014
EN 61000-3-3:2013
EN 50581:2012

Aşağıdakilerin koşullarına uygundur:

Düşük Voltaj Direktifi 2014/35/EC
EMC Direktifi 2014/30/EC
RoHS Direktifi 2011/65/EC
Ekolojik Tasarım Yönetmeliği 2009/125/EC
Harici güç kaynakları için ekolojik tasarım gereksinimleri 278/2009/EC
Bekleme ve kapalı mod için ekolojik tasarım gereksinimleri 1275/2008/EC

Hadsund, 03-08-2016



Anton Sørensen
Senior VP, Global R&D

EN

DE

FR

ES

PT

IT

NL

SV

NO

DA

FI

EL

TR

CS

SL

SK

HU

RO

BG

PL

JA

EN

TÜKETİCİNİN SEÇİMLİK HAKLARI

Malın ayıplı olduğunun anlaşılması durumunda tüketici, 6502 sayılı

Tüketicinin Korunması Hakkında Kanununun 11 inci maddesinde yer alan;

FR

a- Sözleşmeden dönme,

ES

b- Satış bedelinden indirim isteme,

PT

c- Ücretsiz onarılmasını isteme,

IT

ç- Satılanın ayıpsız bir misli ile değiştirilmesini isteme,

NL

haklarından birini kullanabilir.

Tüketicinin bu haklardan ücretsiz onarım hakkını seçmesi durumunda

satıcı; işçilik masrafı, değiştirilen parça bedeli ya da başka herhangi bir ad

SV

altında hiçbir ücret talep etmeksizin malın onarımını yapmak veya

NO

yaptırmakla yükümlüdür. Tüketici ücretsiz onarım hakkını üretici veya

DA

ithalatçıya karşı da kullanabilir. Satıcı, üretici ve ithalatçı tüketicinin bu

FI

hakkını kullanmasından müteselsilen sorumludur.

*Tüketicinin, **ücretsiz onarım hakkını** kullanması halinde malın;*

EL

- Garanti süresi içinde tekrar arızalanması,

TR

- Tamiri için gereken azami sürenin aşılması,

CS

- Tamirinin mümkün olmadığının, yetkili servis istasyonu, satıcı, üretici

SL

veya ithalatçı tarafından bir raporla belirlenmesi durumlarında;

SK

tüketici malın bedel iadesini, ayıp oranında bedel indirimini veya imkân

varsa malın ayıpsız misli ile değiştirilmesini satıcıdan talep edebilir.

HU

Satıcı, tüketicinin talebini reddedemez. Bu talebin yerine getirilmemesi

RO

durumunda satıcı, üretici ve ithalatçı müteselsilen sorumludur.

BG

*Satıcı tarafından **Garanti Belgesinin** verilmemesi durumunda, tüketici **Gümrük ve Ticaret Bakanlığı Tüketicinin Korunması ve Piyasa Gözetimi Genel Müdürlüğüne** başvurabilir.*

PL

Tüketici, çıkabilecek uyuşmazlıklarda şikayet ve itirazları konusundaki başvuruları

JA

*yerleşim yerinin bulunduğu veya tüketici işleminin yapıldığı yerdeki **Tüketici Hakem Heyetine***

*veya **Tüketici Mahkemesine** başvurabilir.*

Türkçe

WEEE - Waste of Electric and Electronic (Elektrik ve Elektronik Atık)

AEEE Yönetmeliğine Uygundur.

Ürün ve pillerin üzerindeki  sembolü, evsel bir atık olarak işlenemeyeceğini göstermektedir. Bunun yerine elektrikli ve elektronik donanımların geri dönüştürülmesi konusunda faaliyet gösteren bir toplama noktasına verilmelidir. Ürün ve pillerin gerektiği gibi uzaklaştırıldığından emin olarak, uygun olmayan atık işlemlerinin neden olabileceği çevre ve insan sağlığı açısından olası olumsuz sonuçların önlenmesine yardımcı olacaksınız. Geri dönüşümle ilgili daha ayrıntılı bilgiler için lütfen bölge belediyesiyle, evsel atık uzaklaştırma hizmeti ile ya da ürünü satın aldığınız mağaza ile görüşün.

Česky

WEEE – Likvidace elektrických a elektronických dílů

Symbol  na výrobku a akumulátorech znamená, že s uvedenými díly nelze nakládat jako s domovním odpadem. Jejich likvidaci musíte provést na sběrném místě pro elektrický a elektronický odpad. Správnou likvidací tohoto výrobku a akumulátorů zabráníte možným záporným následkům pro okolní prostředí a zdraví lidí, ke kterým může dojít při nesprávné manipulaci s odpadem. Podrobnější informace o recyklaci získáte na místním zastupitelském úřadu, středisku pro likvidaci domovního odpadu nebo v obchodě, kde jste daný výrobek zakoupili.

Slovenščina

WEEE - Električni in elektronski odpadki

Simbol  na izdelku in akumulatorju opozarja, da izdelka ne smete zavreči med gospodinjske odpadke. Oddati ga morate na ustrezni zbirni točki, kjer bo izdelek predan v predelavo in ponovno uporabo električne in elektronske opreme. S tem, ko pravilno odstranite izdelek in akumulator odvržete, pomagate preprečiti morebitne negativne posledice za okolje in človekovo zdravje, ki bi sicer nastale z nepravilnim ravnanjem z odpadki. Za podrobnejše informacije glede recikliranja se pozanimajte v krajevni pisarni, pri podjetju za odvoz gospodinjskih odpadkov ali v trgovini, kjer ste izdelek kupili.

Slovenský

WEEE - Waste elektrických a elektronických

Symbol  na výrobku alebo na jeho obale znamená, že s týmto výrobkom sa nesmie zaobchádzať ako s domácim odpadom. Namiesto toho sa musí odovzdať na príslušnom zbernom mieste na recykláciu elektrických a elektronických výrobkov. Vhodnou formou likvidácie pomôžete zabrániť potenciálnym negatívnym dôsledkom na životné prostredie a zdravie osôb, ku ktorým by mohlo dôjsť nevhodnou likvidáciou tohto výrobku. Ohľadom podrobnejších informácií o recyklácii tohto výrobku sa obráťte na regionálnu kanceláriu, službu na likvidáciu odpadu z domácnosti alebo miesto kúpy tohto výrobku.

Magyar

WEEE – Elektronikus készülékek hulladékai

A terméken és az akkumulátorokon található  szimbólum azt jelzi, hogy nem kezelhetők háztartási hulladékként. Helyette az elektromos és elektronikus készülékek újrahasznosítására kijelölt gyűjtőhelyeken kell leadni őket. A termék és az akkumulátorok megfelelő ártalmatlanítása révén megelőzhetők azok a környezetre és emberi szervezetre gyakorolt potenciális negatív hatások, amelyek nem megfelelő hulladékkezelés mellett jelentkeznének. Ha további információkra van szüksége az újrahasznosítással kapcsolatban, forduljon a helyi polgármesteri hivatalhoz, a háztartási hulladékkezelő szolgáltatóhoz vagy a terméket forgalmazó bolthoz.

Română

WEEE – Deșeuri electrice și electronice

Simbolul  de pe produs și de pe baterii indică faptul că acestea nu pot fi tratate ca deșeuri menajere. Acestea trebuie predate centrelor de colectare corespunzătoare care se ocupă cu reciclarea echipamentelor electrice și electronice. Prin eliminarea corespunzătoare a acestei produse și a bateriilor, puteți contribui la evitarea unor posibile consecințe negative asupra mediului înconjurător și a sănătății persoanelor, care pot apărea ca urmare a tratării necorespunzătoare a deșeurilor. Pentru informații mai detaliate privind reciclarea, vă rugăm contactați serviciile primăriei locale, serviciile locale de eliminare a deșeurilor menajere sau magazinul de la care ați cumpărat produsul.



HEAD QUARTER

DENMARK

Nilfisk A/S
Kornmarksvej 1
DK-2605 Broendby
Tel.: (+45) 4323 8100
Website: www.nilfisk.com

SALES COMPANIES

ARGENTINA

Nilfisk srl.
Edificio Central Park
Herrera 1855, 6th floor/604
Ciudad de Buenos Aires
Tel.: (+54) 11 6091 1571
Website: www.nilfisk.com.ar

AUSTRALIA

Nilfisk Pty Ltd
Unit 1/13 Bessemer Street
Blacktown NSW 2148
Tel.: (+61) 2 98348100
Website: www.nilfisk.com.au

AUSTRIA

Nilfisk GmbH
Metzgerstrasse 68
5101 Bergheim bei Salzburg
Tel.: (+43) 662 456 400 90
Website: www.nilfisk.at

BELGIUM

Nilfisk n.v.s.a.
Riverside Business Park
Boulevard Internationale 55
Bâtiment C3/C4 Gebouw
Bruxelles 1070
Tel.: (+32) 14 67 60 50
Website: www.nilfisk.be

BRAZIL

Nilfisk do Brasil
Av. Eng. Luis Carlos Berrini, 550
40 Andar, Sala 03
SP - 04571-000 Sao Paulo
Tel.: (+11) 3959-0300 / 3945-4744
Website: www.nilfisk.com.br

CANADA

Nilfisk Canada Company
240 Superior Boulevard
Mississauga, Ontario L5T 2L2
Tel.: (+1) 800-668-8400
Website: www.nilfisk.ca

CHILE

Nilfisk S.A. (Comercial KCS Ltda)
Salar de Llamara 822
8320000 Santiago
Tel.: (+56) 2684 5000
Website: www.nilfisk.cl

CHINA

Nilfisk
4189 Yindu Road
Xinzhuang Industrial Park
201108 Shanghai
Tel.: (+86) 21 3323 2000
Website: www.nilfisk.cn

CZECH REPUBLIC

Nilfisk s.r.o.
VGP Park Horní Počernice
Do Čertous 1/2658
193 00 Praha 9
Tel.: (+420) 244 090 912
Website: www.nilfisk.cz

DENMARK

Nilfisk Danmark A/S
Industrivej 1
Hadsund, DK-9560
Tel.: 72 18 21 20
Website: www.nilfisk.dk

FINLAND

Nilfisk Oy Ab
Koskelontie 23 E
02920 Espoo
Tel.: (+358) 207 890 600
Website: www.nilfisk.fi

FRANCE

Nilfisk SAS
26 Avenue de la Baltique
Villebon sur Yvette
91978 Courtabouef Cedex
Tel.: (+33) 169 59 87 24
Website: www.nilfisk.fr

GERMANY

Nilfisk GmbH
Guido-Oberdorfer-Straße 2-10
89287 Bellenberg
Tel.: (+49) (0)7306/72-444
Website: www.nilfisk.de

GREECE

Nilfisk A.E.
Αντισσώως 29
Κορωπί Τ.Κ. 194 00
Tel.: (30) 210 9119 600
Website: www.nilfisk.gr

HOLLAND

Nilfisk B.V.
Versterkerstraat 5
1322 AN Almere
Tel.: (+31) 036 5460760
Website: www.nilfisk.nl

HONG KONG

Nilfisk Ltd.
2001 HK Worsted Mills
Industrial Building
31-39, Wo Tong Tsui St.
Kwai Chung, N.T.
Tel.: (+852) 2427 5951
Website: nilfisk.com

HUNGARY

Nilfisk Kft.
II. Rákóczi Ferenc út 10
2310 Szigetszentmiklós-Lakihegy
Tel.: (+36) 24 475 550
Website: www.nilfisk.hu

INDIA

Nilfisk India Limited
Pramukh Plaza, 'B' Wing, 4th floor, Unit No. 403
Cardinal Gracious Road, Chakala
Andheri (East) Mumbai 400 099
Tel.: (+91) 22 6118 8188
Website: www.nilfisk.in

IRELAND

Nilfisk
1 Stokes Place
St. Stephen's Green
Dublin 2
Tel.: (+35) 3 12 94 38 38
Website: www.nilfisk.ie

ITALY

Nilfisk SpA
Strada Comunale della Braglia, 18
26862 Guardamiglio (LO)
Tel.: (+39) (0) 377 414021
Website: www.nilfisk.it

JAPAN

Nilfisk Inc.
1-6-6 Kita-shinyokohama, Kouhoku-ku
Yokohama, 223-0059
Tel.: (+81) 45548 2571
Website: www.nilfisk.com

MALAYSIA

Nilfisk Sdn Bhd
Sd 33, Jalan KIP 10
Taman Perindustrian KIP
Sri Damansara
52200 Kuala Lumpur
Tel.: (60) 3603 627 43 120
Website: www.nilfisk.com

MEXICO

Nilfisk de Mexico, S. de R.L. de C.V.
Pirineos 515, Int. 60-70
Zona Industrial Benito Juárez
Querretaro, QRO, CP 76120
Tel.: (+52) 442 427 77 00
Website: www.nilfisk.com

NEW ZEALAND

Nilfisk Limited
Suite F, Building E
42 Tawa Drive
0632 Albany Auckland
Tel.: (+64) 9 414 1996
Website: www.nilfisk.com

NORWAY

Nilfisk AS
Bjørnerudveien 24
1266 Oslo
Tel.: (+47) 22 75 17 80
Website: www.nilfisk.no

PERU

Nilfisk S.A.C.
Calle Boulevard 162, Of. 703, Lima 33- Perú
Lima
Tel.: (511) 435-6840
Website: www.nilfisk.com

POLAND

Nilfisk Sp. Z. O.O.
Millennium Logistic Park
ul. 3 Maja 8, Bud. B4
05-800 Pruszków
Tel.: (+48) 22 738 3750
Website: www.nilfisk.pl

PORTUGAL

Nilfisk Lda.
Sintra Business Park
Zona Industrial Da Abrunheira
Edifício 1, 1º A
P2710-089 Sintra
Tel.: (+351) 21 911 2670
Website: www.nilfisk.pt

RUSSIA

Nilfisk LLC
Vyatskaya str. 27, bld. 7/1st
127015 Moscow
Tel.: (+7) 495 783 9602
Website: www.nilfisk.ru

SINGAPORE

Den-Sin
22 Tuas Avenue 2
639453 Singapore
Tel.: (+65) 6268 1006
Website: www.densin.com

SLOVAKIA

Nilfisk s.r.o.
Bancíkovej 1/A
SK-821 03 Bratislava
Tel.: (+421) 910 222 928
Website: www.nilfisk.sk

SOUTH AFRICA

WAP South Africa
12 Newton Street
Spartan 1630
Tel.: (+27) 11 975 7060
Website: www.wap.com.za

SOUTH KOREA

Nilfisk Korea
3F Duksoo B/D, 317-15
Sungsoo-Dong 2Ga
Sungdong-Gu, Seoul
Tel.: (+82) 2497 8636
Website: www.nilfisk.co.kr

SPAIN

Nilfisk S.A.
Torre d'Ara,
Passeig del Rengle, 5 Plta. 10º
08302 Mataró
Tel.: (34) 93 741 2400
Website: www.nilfisk.es

SWEDEN

Nilfisk AB
Täljegårdsgatan 4
431 53 Mölndal
Tel.: (+46) 31 706 73 00
Website: www.nilfisk.se

SWITZERLAND

Nilfisk AG
Ringstrasse 19
Kircheberg/Industri Stelz
9500 Wil
Tel.: (+41) 71 92 38 444
Website: www.nilfisk.ch

TAIWAN

Nilfisk Ltd
Taiwan Branch (H.K)
No. 5, Wan Fang Road
Taipei
Tel.: (+88) 6227 00 22 68
Website: www.nilfisk.tw

THAILAND

Nilfisk Co. Ltd.
89 Soi Chokechai-Ruammitr
Viphavadee-Rangsit Road
Ladyao, Jatuchak, Bangkok 10900
Tel.: (+66) 2275 5630
Website: www.nilfisk.co.th

TURKEY

Nilfisk A.S.
Serifali Mh. Bayraktar Bulv. Sehit Sk. No:7
Umraniye, 34775 Istanbul
Tel.: +90 216 466 94 94
Website: www.nilfisk.com.tr

UNITED ARAB EMIRATES

Nilfisk Middle East Branch
SAIF-Zone
P.O. Box 122298
Sharjah
Tel.: (+971) (0) 655-78813
Website: www.nilfisk.com

UNITED KINGDOM

Nilfisk Ltd
Nilfisk House, Bowerbank Way
Gilwilly Industrial Estate, Penrith
Cumbria CA11 9BQ
Tel.: (+44) (0) 1768 868995
Website: www.nilfisk.co.uk

UNITED STATES

Nilfisk Inc.
14600 21st Avenue North
Plymouth, MN-55447
Tel.: (+1) 800-989-2235
Website: www.nilfisk.com

VIETNAM

Nilfisk Vietnam
No. 51 Doc Ngu Str.
P. Vinh Phúc, Q.Ba Dinh
Hanoi
Tel.: (+84) 761 5642
Website: www.nilfisk.com