

Handy

Instructions for use





Nilfisk Handy

ⓔ	Operating Instructions	3
Ⓓ	Betriebsanleitung	10
Ⓕ	Instructions d'utilisation	17
Ⓔ	Instrucciones de manejo.....	25
Ⓟ	Instruções de operação	32
Ⓜ	Istruzioni sull'uso	39
Ⓝ	Gebruiksaanwijzing	46
Ⓝ	Instruktionsbok	53
Ⓓ	Instruksjonsbok.....	60
Ⓕ	Instruktionsbog	66
Ⓔ	Käyttöohje.....	73
Ⓝ	Οδηγίες χρήσης.....	79
Ⓒ	Kullanım Kılavuzu.....	87
Ⓔ	Návod k obsluze	95
Ⓝ	Navodila za uporabo.....	102
Ⓒ	Használati útmutató.....	108
Ⓔ	Instrucțiuni de utilizare.....	115
	Инструкции за употреба	122
	Instrukcja użycia	129
	WEEE	136-139

Survey

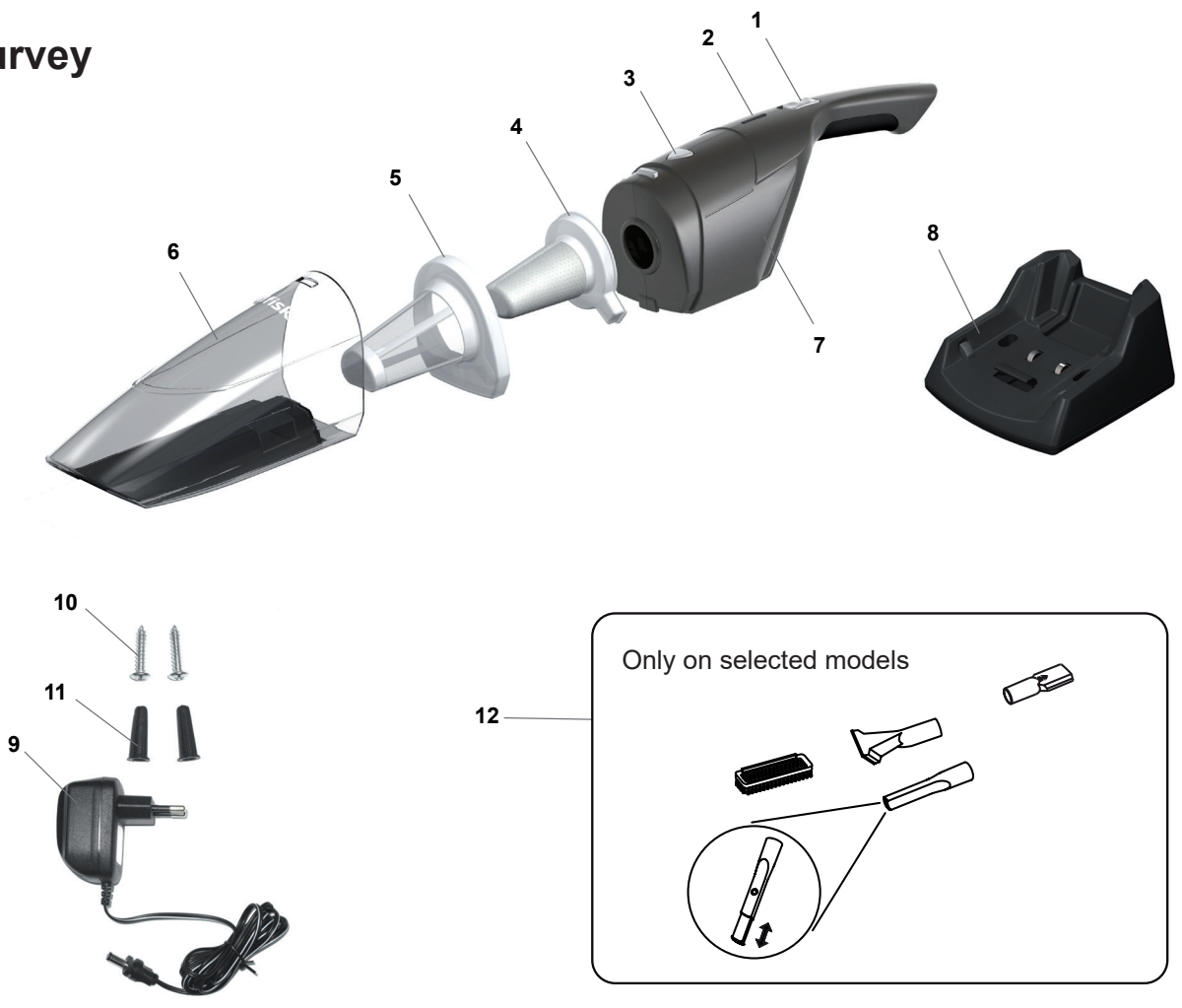

Prepare your vacuum cleaner



Charging the battery

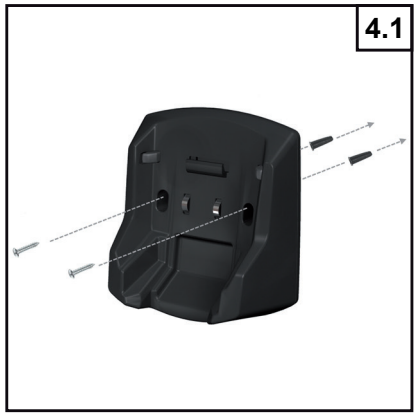

Waste disposal

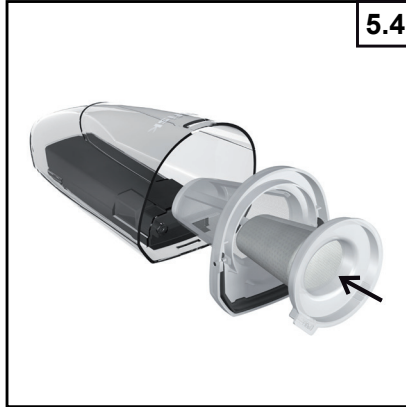
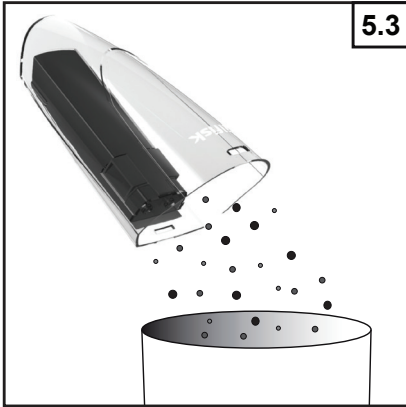
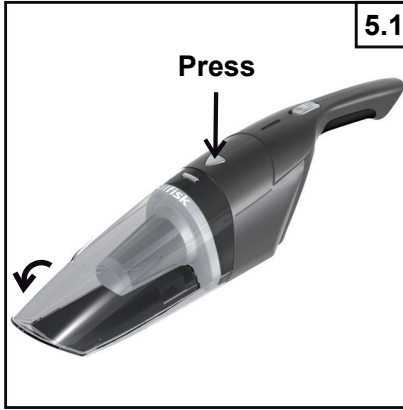

Product disposal

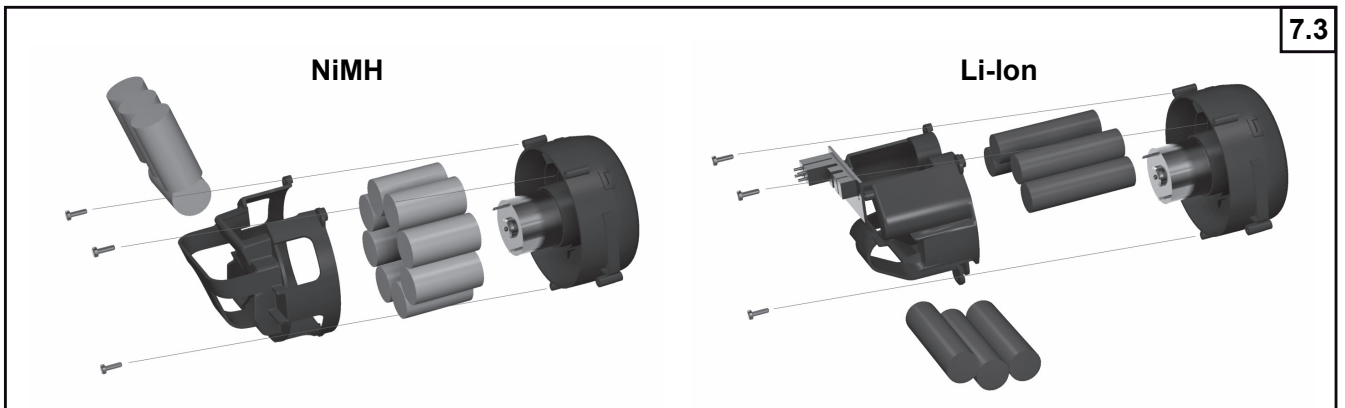
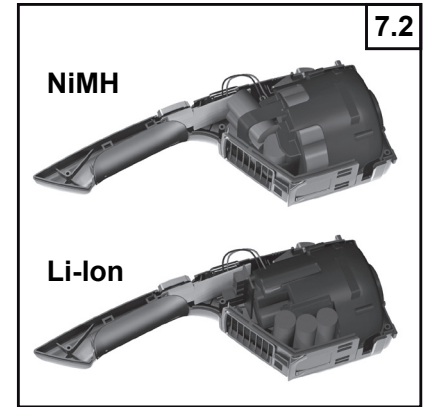
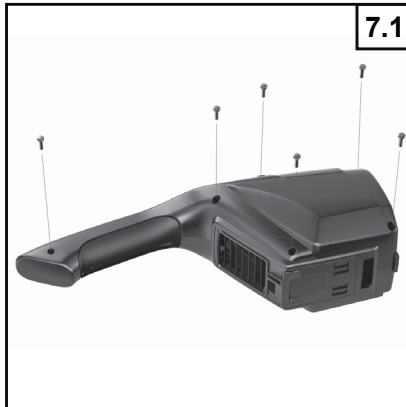

Service and maintenance

6.4.1



6.4.2



6.4.3



Attach the belt

6.4.4



6.4.4

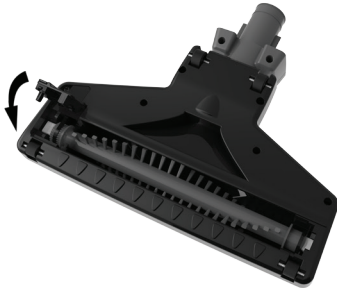

Product disposal

7.1

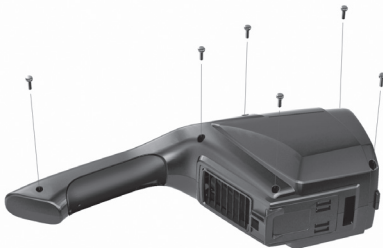

7.2

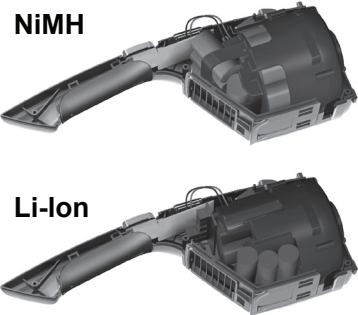

NiMH

Li-Ion

7.3

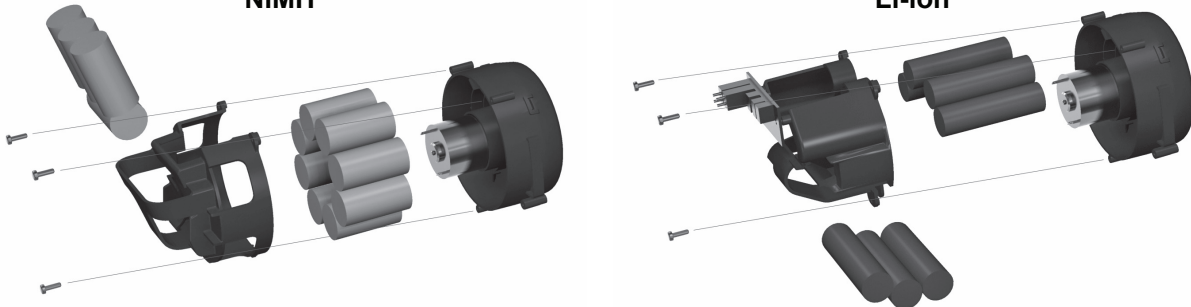

Obsah

1. Přehled	95
2. Bezpečnostní pokyny	95
3. Návod k obsluze	97
4. Nabíjení akumulátoru	98
5. Likvidace odpadu	98
6. Servis a údržba	98
7. Likvidace výrobku	99
8. Záruka a servis	99
9. Technické údaje	100
10. Souprava příslušenství	100
11. Prohlášení	101
12. WEEE	138

1. Přehled dílů

- 1 Vypínač (příruční část)
- 2 Kontrolka nabíjení
- 3 Tlačítko pro uvolnění nádoby s odpadem
- 4 Sekundární filtr
- 5 Primární filtr
- 6 Nádoba na prach
- 7 Podtlaková jednotka
- 8 Nabíjecí stojan
- 9 Adaptér
- 10 Šrouby pro montáž na stěnu
- 11 Hmoždinky pro montáž na stěnu
- 12 Souprava příslušenství Pouze vybrané modely

2. Bezpečnostní pokyny



- Toto zařízení mohou používat děti ve věku od 8 let a osoby se sníženou fyzickou, smyslovou nebo mentální způsobilostí nebo nedostatkem zkušeností a znalostí, jsou-li pod dohledem nebo pokud byly poučeny ohledně bezpečného používání zařízení a chápou související nebezpečí.
- Děti musejí být pod dohledem, aby bylo zajištěno, že

si se zařízením nebudou hrát.

- Čištění a užitelskou údržbu nesmějí provádět děti bez dohledu.
- Tento výrobek je určen pro vysávání malých ploch a pouze suchého odpadu. Nepoužívejte pro vysávání vody nebo jiných kapalin.
- Jiskry uvnitř motoru mohou vznítit hořlavé výpary nebo prach. Neodsávejte nebo nepoužívejte tento výrobek poblíž vznětlivých nebo hořlavých kapalin (např. benzín nebo jiná paliva, benzín do zapalovače, čisticí prostředky, olejové barvy), plynů (např. zemní plyn, vodík) nebo výbušného prachu (např. uhelný prach, hořčíkový prach, obilný prach, střelný prach). Nevysávejte nic, co kouří nebo hoří (např. cigarety, zápalky, horký popel). Nikdy nevysávejte toxické látky, jelikož výpary nebo prach mohou ohrozit zdraví.
- Tento výrobek není hračka. Zvýšená pozornost je nutná v případě, používá-li se tento výrobek dětmi nebo poblíž dětí a domácích zvířat. Nikdy nepoužívejte tento výrobek na domácích

EN

DE

FR

ES

PT

IT

NL

SV

NO

DA

FI

EL

TR

CS

SL

HU

RO

BG

PL

EN

zvířatech.

- Používejte pouze originální napájecí adaptér.
- Zařízení lze napájet pouze bezpečnostním malým napětím SELV (Safety Extra Low Voltage).
- Nikdy nepoužívejte vysavač, napájecí adaptér nebo nabíjecí základnu, které jsou poškozeny.
- Nerozebírejte, ani nepalte jednotky akumulátorových zdrojů, jelikož tyto mohou při vysokých teplotách explodovat.
- Nezapojujte/nevypojujte napájecí adaptér do/ze zásuvky elektrické sítě vlhkou rukou. Před vložením do nabíjecí základny výrobek důkladně osušte.
- Nevkládejte, ani nevhazujte výrobek do vody nebo jiných kapalin. Ocitne-li se výrobek ve vodě nebo jiné kapalině, nedotýkejte se jej, ani nevkładejte ruku do vody.
- Nprovádějte nabíjení výrobku, je-li napájecí šňůra poškozena nebo jsou-li vodiče odhaleny.
- Šňůra adaptéru a výrobek se nesmí nacházet poblíž horkých povrchů.
- Chcete-li odpojit napájecí adaptér od zásuvky elek-

DE

FR

ES

PT

IT

NL

SV

NO

DA

FI

EL

TR

CS

SL

HU

RO

BG

PL

trické sítě, zatáhněte přímo za těleso adaptéru, nikoli za šňůru.

- Nenamáhejte tahem šňůru adaptéru v místě, kde je připojena k výrobku, jelikož se šňůra může rozedřít a přelomit.
- Používáte-li s tímto výrobkem prodlužovací šňůru, elektrický výkon uvedený na prodlužovací sadě nebo šňůře musí být alespoň stejný jako elektrický výkon výrobku.
- Nepoužívejte tento výrobek, má-li poškozenou šňůru nebo zástrčku adaptéru, poruchy, po jeho pádu, je-li poškozen, nacházel-li se nějakou dobu venku nebo ocitl-li se ve vodě. Veškeré opravy musí být prováděny autorizovaným servisním střediskem.
- Nepoužívejte tento výrobek venku. Pro optimální provoz uchovávejte výrobek v prostředí, kde teplota nepřekročí 40 °C.
- Nepoužívejte výrobek během jeho nabíjení.
- Uchovávejte nabíjecí základnu v místě, kde nebude vystavena vysoké teplotě, plamenům nebo působení kapalin.
- Nikdy nevkładejte předměty

- do žádného z otvorů výrobku. Nepoužívejte výrobek, je-li některý z otvorů zablokovan.
- Nepoužívejte výrobek pro vysávání kovových předmětů, jako například mincí, šroubů, hřebíků, napínáčků atd.
- Přesvědčte se, zda je hubice čistá, aby nedošlo k poškrábání choulostivých podlah.
- Vyprázdněte výrobek po každém použití. Udržujte jej čistý, aby neobsahoval prach, chlupy, vlasy nebo cokoli, co omezuje průtok vzduchu.
- Vlasy, volné části oblečení a prsty se musí nacházet dál od otvorů a otáčejících se dílů, obzvláště od té části výrobku, kde se provádí sání.
- Při provozu nikdy nepřikládejte sací hubici k obličej, obzvláště očím a uším.
- Nepoužívejte výrobek bez instalovaného filtru a krytu filtru.
- Při používání výrobku postupujte opatrně, aby nedošlo k jeho pádu.
- Nabíjecí svorky akumulátoru vysavače a nabíjecí základny musí být udržovány čisté a neznečištěné.

- Používejte pouze nabíjecí základnu a napájecí adaptér, které byly dodány s výrobkem. Nepoužívejte žádné díly, které nebyly dodány nebo doporučeny společností Nilfisk.

3. Návod k obsluze

Před prvním použitím výrobku se prosím přesvědčte, zda je akumulátor úplně nabitý.

3.1 Spuštění a zastavení

3.1.1 Spuštění

Zapněte výrobek pomocí vypínače (spodní poloha).

Před prvním použitím výrobku proveďte prosím úplné nabití akumulátoru. Akumulátor musí být nabit také v případě, pokud byl výrobek dlouhodobě skladován (déle než jeden měsíc). Tím zajistíte dlouhou životnost akumulátoru.

- Akumulátor je úplně nabitý po uplynutí 16 hodin. Dlouhodobé nabíjení může snížit životnost akumulátoru a není optimální pro okolní prostředí.
- Akumulátor dobijte v případě, klesne-li sací výkon na nevyhovující úroveň. Tím zajistíte dlouhou životnost akumulátoru.
- Vypněte prosím přístroj, když se akumulátor vybije. Bude-li přístroj ve stavu „zapnuto“, dojde k poškození akumulátoru.

3.1.2 Zastavení

Vypněte výrobek pomocí vypínače (horní poloha).

3.2 Připravte vysavač

- Přesvědčte se, zda jsou vypínače ve vypnuté poloze.
- Umístěte vysavač Nilfisk Handy do nabíjecího stojanu, aby se provedlo počáteční nabití. (Viz kapitola popisující nabíjení.)

3.3 Kontrolka (modely Li-Ion)

Akumulátor je zcela nabitý	Svítil modré světlo
Stav akumulátoru je pod úrovní 20 %	Bliká modré světlo

EN

DE

FR

ES

PT

IT

NL

SV

NO

DA

FI

EL

TR

CS

SL

HU

RO

BG

PL

EN

Nízký stav akumulátoru	Bliká červené světlo
------------------------	----------------------

DE

FR

ES

PT

IT

NL

SV

NO

DA

FI

EL

TR

CS

SL

HU

RO

BG

PL

4. Nabíjení akumulátoru

Zajistěte nabíjení akumulátoru v následujících situacích.

- Před prvním použitím výrobku po jeho zakoupení.
- Při nízkém stavu akumulátoru nebo jestliže sací výkon poklesne na nedostatečnou úroveň.
- Pokud byl výrobek dlouhodobě skladován (déle než jeden měsíc).

4.1 Montáž nabíjecí základny na stěnu

Váš vysavač byl navržen tak, aby byl visle zavěšen na stěně a konec rukojeti směřoval dolů. Při montáži na stěnu postupujte opatrně, protože pod povrchem stěny mohou být skryty nebezpečné objekty (např. elektrické vodiče, trubky atd.). Pro vrtání otvorů pro umělohmotné hmoždinky použijte vrták o průměru 5 mm. Pak vložte hmoždinky a přišroubujte na stěnu nabíjecí základnu.

Doporučujeme umístit vysavač poblíž zásuvky elektrické sítě. Pak zapojte zástrčku nabíjecí šňůry do zásuvky na boční straně nabíjecí základny.

4.2 Umístěte vysavač Nilfisk Handy do nabíjecí základny

Nebude-li vysavač Nilfisk Handy vložen do nabíjecí základny správně, nabíjení se provádět nebude nebo z ní vysavač může vypadnout.

Dejte pozor, abyste při nabíjení akumulátoru nezakopli o napájecí kabel.

4.3 Zapojte zástrčku napájecí šňůry do zásuvky elektrické sítě

Po zapojení zástrčky napájecí šňůry nabíjecího zařízení akumulátoru do zásuvky elektrické sítě se rozsvítí kontrolka.

Probíhá nabíjení	Svítil červené světlo
Nabíjení je dokončeno	Svítil modré světlo

Při nabíjení se hlavní část může zahřívat. Toto je v pořádku.

4.4 Doba nabíjení

	Hodin
Model NiMH	16
Modely Li-Ion	4 / 6 (25.2V)

5. Likvidace odpadu

- Nasátý odpad likvidujte co nejčastěji. Prach ve filtru může zavinit snížení odsávacího výkonu a bude zatěžovat motor.
- Při likvidaci odpadu vždy vypněte napájení.

1. Odpojte nádobu na prach.
2. Vyjměte filtry.
3. Vyprázdněte nádobu na prach.
4. Vložte filtry zpět ve správném pořadí a do správné polohy.
5. Vložte nádobu na prach zpět do jednotky vysavače.

Varování

Neodsávejte velké množství prachu najednou, ani neodsávejte velké objekty. V opačném případě může dojít k ucpání sacího vstupu a snížení sacího výkonu.

Neodsávejte petrolej, benzín nebo nedopalky. V tomto případě může dojít ke vzniku požáru.

Provádějte časté vyprazdňování nádoby na prach, aby nedošlo k poškození výrobku.

6. Servis a údržba

Před zahájením údržby vždy vypněte napájení a odpojte zástrčku napájecí šňůry nabíjecího zařízení akumulátoru od zásuvky elektrické sítě.

6.1 Jednotka vysavače, tyčová část, nabíjecí základna

Otřete z výrobku veškerý prach pomocí suchého a měkkého hadříku.

Zažranou špínu vyčistíte pomocí měkkého hadříku navlhčeného roztokem vody a malého množství neutrálního saponátu. Pak výrobek otřete suchým hadříkem.

Nepoužívejte rozpouštědla jako ředidlo, benzol a rozprašované čisticí prostředky.

6.2 Nádobu na prach

Nejdříve z nádoby vysypte veškerý odsátý prach, pak nádobu omyjte vlažnou vodou. Před opětovným sestavením se přesvědčte, zda je nádoba na prach absolutně suchá.

6.3 Filtr

Filtry nemyjte v pračce.

Nesušte je zdrojem horkého vzduchu, například v sušičce nebo fénem na vlasy. V případě zažrané špíny nebo ztráty sacího výkonu vyčistíte dle pokynů níže:

1. Nejdříve vyjměte prachový filtr.
2. Vymyjte vodou.
3. Před opětovným sestavením dílů se přesvědčte, zda je filtr absolutně suchý.

7. Likvidace výrobku

Když akumulátorový zdroj již neudrží nabití, výrobek dosáhl konce své životnosti.

Akumulátorový zdroj není výměnný. Po vyjmutí akumulátorového zdroje musíte provést likvidaci výrobku.

Před likvidací výrobku musíte dobíjitelný akumulátorový zdroj vyjmout a recyklovat dle příslušných předpisů. Viz pokyny níže.

VÝSTRAHA: Před vyjmutím akumulátorového zdroje musí být vysavač odpojen od nabíječky a akumulátory musí být vybité.

1. Demontujte kryt pomocí šroubováku.
2. Odstráněním vodičů uvolněte z jednotky přihrádku pro akumulátor. Viditelné kovové plochy přelepte páskou.
3. Vyjměte přihrádku pro akumulátor s motorem. Odšroubujte úchytka akumulátoru. Vyjměte akumulátor z jednotky. **VÝSTRAHA:** Nerozebírejte, ani nepalte jednotky akumulátorových zdrojů, jelikož tyto mohou při vysokých teplotách explodovat.

VÝSTRAHA: Riziko požáru nebo vážného zranění:

Nikdy se nedotýkejte obou svorek akumulátorového zdroje kovovými předměty anebo částmi těla, jelikož může dojít ke zkratu. Po vyjmutí přelepte všechny svorky akumulátorového zdroje trvanlivou lepicí páskou. Nepokoušejte se rozbíjet nebo rozebírat akumulátorový zdroj, ani vyjmát jeho díly. Recyklace nebo likvidace akumulátorů se musí provádět řádně dle předpisů. Uchovávejte akumulátorové zdroje mimo dosah dětí.

8. Záruka a servis

Na tento dobíjitelný vysavač Nilfisk Handy se vztahuje dvouletá záruka týkající se motoru, adaptéru, vypínače a skříně. Na akumulátory, filtry, podlahový kartáč a další příslušenství se vztahuje dvanáctiměsíční záruka pokrývající pouze výrobní vady a nevztahující se na opotřebení.

Tato záruka zahrnuje náhradní díly a pracovní náklady a pokrývá výrobní a materiálové vady, které se mohou vyskytnout během normálního domácího použití.

případě, bude-li prokázáno, že se závada vyskytla v záruční lhůtě výrobku (prokazuje se řádně vyplněným záručním listem nebo dokladem o zakoupení s uvedeným datem a typem výrobku) a za předpokladu, že tento vysavač byl zakoupen jako nový výrobek a byl dodán společností Nilfisk. Vznikne-li potřeba provést opravu vad, zákazník se musí obrátit na společnost Nilfisk, která mu doporučí servisní opravnu, kam zákazník dopraví výrobek na své náklady. Po provedení všech nezbytných oprav bude vysavač vrácen zákazníkovi na odpovědnost a náklady společnosti Nilfisk.

Záruka se nevztahuje na:

- Normální opotřebení příslušenství a filtrů.
- Vady nebo poškození, které jsou přímým nebo nepřímým důsledkem nesprávného používání – jako například odsávání sutě, horkého popela nebo kobercového dezodoračního prášku.
- Hrubé zacházení, případy, kdy údržba popsaná v návodu k obsluze byla prováděna nesprávně nebo se neprováděla vůbec.
- Případy, kdy se výrobek používal při přestavbách prováděných v domácnosti.
- Případy, používal-li se výrobek pro odsávání vody, sádrového prachu nebo pilin.

Záruka se také nevztahuje na nesprávnou montáž, tj. sestavení nebo připojení, ani se nevztahuje na škody způsobené požárem, požár, úder blesku nebo neobvyklá kolísání napětí, nebo jiné elektrické poruchy, například při vadných pojistkách nebo vadné elektrické instalaci napájecí kabelové sítě, a na vady nebo škody obecného charakteru, které budou společností Nilfisk posouzeny jako následek jiných příčin, než výrobní a materiálové vady.

Záruka se stává neplatnou:

- Bude-li závada zaviněna použitím dílů jiných, než od společnosti Nilfisk.
- Bude-li z vysavače odstraněno identifikační číselné označení.
- Bude-li vysavač opraven servisem, který nebyl autorizován společností Nilfisk.
- Bude-li výrobek používán v průmyslovém prostředí, tj. stavební firmou, úklidovou firmou, v obchodním centru nebo v jakémkoli dalším prostředí jiném než domácím.

Tato záruka platí v následujících státech:

Dánsko, Švédsko, Norsko, Velká Británie, Irsko, Belgie, Holandsko, Francie, Německo, Polsko, Rusko, Rakousko, Švýcarsko, Španělsko, Portugalsko, Austrálie a Nový Zéland, Estonsko, Lotyšsko, Litva, Maďarsko, Řecko, Slovinsko, Slovensko, Česká republika, Itálie, Finsko, Bulharsko, Rumunsko a Turecko.

EN

DE

FR

ES

PT

IT

NL

SV

NO

DA

FI

EL

TR

CS

SL

HU

RO

BG

PL

9. Technické údaje

		Handy 14.4V			Handy 18V		Handy 25.2V
		EU	UK	AUS/NZ	EU	AUS/NZ	EU
Napětí	V	230	230-240		230	230-240	230
Frekvence sítě	Hz	50					
Kapacita baterie	mAh	1800			2000		2000
Sací výkon, ruční	W	11			13		19
Napětí baterie	V	14.4			18		25.2
Doba chodu, vysoké / nízké	Min.	18			20		20
Třída izolace	-	IP20					
Druh ochrany	-	II					
Čistý objem sáčku na prach	l	0.5					
Šířka	mm	12					
Hloubka	mm	10					
Výška	mm	50					
Hmotnost, pouze čisticí stroj	kg	1.3			1		1

10. Souprava příslušenství

Pouze vybrané modely. Viz www.nilfisk.com.

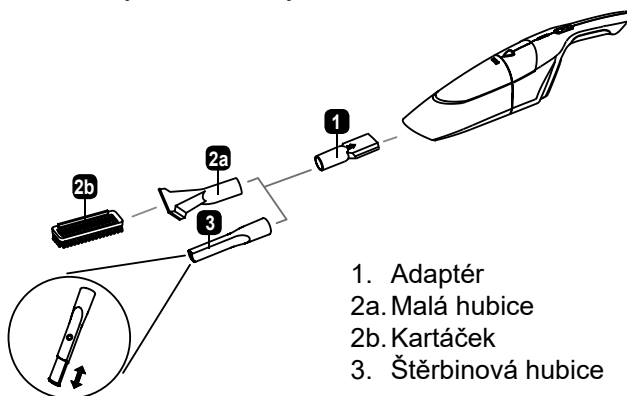

1. Adaptér
- 2a. Malá hubice
- 2b. Kartáček
3. Štěrbínová hubice

- Na sací vstup ručního vysavače nasadíte adaptér (1). Funkcí adaptéru je umožnit připojení příslušenství pro různé účely. Chcete-li spojovací díl z hubice sejmout, jednoduše jej pevně vytáhněte
- Vhodné příslušenství (malá hubice (2a) s nebo bez kartáček (2b) nebo štěrbinovou hubici (3)) nasadíte přímo na spojovací díl ručního vysavače. Příslušenství z vysavače jednoduše sejmete pevným vytáhnutím.

Kartáček:

Na malou hubici (2a) nasadíte a nasuňte kartáček (2b)

Kartáček můžete použít k úklidu na stole, vysávání chlupů, drobků či vláken z textilních pohovek a koberec.

Štěrbínová hubice:

Na adaptér (1) nasadíte štěrbinovou hubici (3). Využijete ji k vysávání prachu/chlupů na menších a obtížně dosažitelných plochách, například v rozích či zákoutích.

Čištění a údržba:

- Suchou měkkou tkaninou z příslušenství odstraňte veškeré nečistoty.
- Na obtížně odstranitelné nečistoty použijte měkký, mírně navlhčený hadřík, namočený v roztoku vody s trochou neutrálního saponátu. Umyté plochy pak otřete suchou tkaninou.
- Nepoužívejte prášková mýdla, saponáty a rozpouštědla, benzol ani rozprašované čisticí prostředky.
- Vyčištěné plochy ihned osušte.
- Ujistěte se, zda na příslušenství po čištění nezůstala žádná voda.

11. Prohlášení

Společnost,

Nilfisk A/S
Kornmarksvej 1
DK-2605 Broendby
DÁNSKO

tímto výhradně prohlašuje

Výrobek: Akumulátorový vysavač
popis: 230–240 V, 50/60 Hz, IPX0
Typ: Handy

je ve shodě s následujícími normami:

EN 60335-1:2012+A11:2014
EN 60335-2-2:2010+A11:2012+A1:2013
EN 61558-1:2005+A1:2009
EN 61558-2-16:2009+1:2013
EN 55014-1:2006+A1:2009+A2:2011
EN 55014-2:1997+A1:2001+A2:2008
EN 61000-3-2:2014
EN 61000-3-3:2013
EN 50581:2012

Podle ustanovení:

2014/35/EU
2014/30/EU
2011/65/EU
2009/125/EC
278/2009/EC
1275/2008/EC

Hadsund, 18-09-2017



Esben Graff
VP Portfolio Management, Consumer

EN

DE

FR

ES

PT

IT

NL

SV

NO

DA

FI

EL

TR

CS

SL

HU

RO

BG

PL

Türkçe

WEEE - Waste of Electric and Electronic (Elektrik ve Elektronik Atık)

AEEE Yönetmeliğine Uygundur.

Ürün ve pillerin üzerindeki  sembolü, evsel bir atık olarak işlenemeyeceğini göstermektedir. Bunun yerine elektrikli ve elektronik donanımların geri dönüştürülmesi konusunda faaliyet gösteren bir toplama noktasına verilmelidir. Ürün ve pillerin gerektiği gibi uzaklaştırıldığından emin olarak, uygun olmayan atık işlemlerinin neden olabileceği çevre ve insan sağlığı açısından olası olumsuz sonuçların önlenmesine yardımcı olacaksınız. Geri dönüşümle ilgili daha ayrıntılı bilgiler için lütfen bölge belediyesiyle, evsel atık uzaklaştırma hizmeti ile ya da ürünü satın aldığınız mağaza ile görüşün.

Česky

WEEE – Likvidace elektrických a elektronických dílů

Symbol  na výrobku a akumulátorech znamená, že s uvedenými díly nelze nakládat jako s domovním odpadem. Jejich likvidaci musíte provést na sběrném místě pro elektrický a elektronický odpad. Správnou likvidací tohoto výrobku a akumulátorů zabráníte možným záporným následkům pro okolní prostředí a zdraví lidí, ke kterým může dojít při nesprávné manipulaci s odpadem. Podrobnější informace o recyklaci získáte na místním zastupitelském úřadu, středisku pro likvidaci domovního odpadu nebo v obchodě, kde jste daný výrobek zakoupili.

Slovenščina

WEEE - Električni in elektronski odpadki

Simbol  na izdelku in akumulatorju opozarja, da izdelek ne smete zavreči med gospodinjске odpadke. Oddati ga morate na ustrezni zbirni točki, kjer bo izdelek predan v predelavo in ponovno uporabo električne in elektronske opreme. S tem, ko pravilno odstranite izdelek in akumulator odvržete, pomagate preprečiti morebitne negativne posledice za okolje in človekovo zdravje, ki bi sicer nastale z nepravilnim ravnanjem z odpadki. Za podrobnejše informacije glede recikliranja se pozanimajte v krajevni pisarni, pri podjetju za odvoz gospodinjških odpadkov ali v trgovini, kjer ste izdelek kupili.

Magyar

WEEE – Elektronikus készülékek hulladékai

A terméken és az akkumulátorokon található  szimbólum azt jelzi, hogy nem kezelhetők háztartási hulladékként. Helyette az elektromos és elektronikus készülékek újrahasznosítására kijelölt gyűjtőhelyeken kell leadni őket. A termék és az akkumulátorok megfelelő ártalmatlanítása révén megelőzhető azok a környezetre és emberi szervezetre gyakorolt potenciális negatív hatások, amelyek nem megfelelő hulladékkezelés mellett jelentkeznének. Ha további információra van szüksége az újrahasznosítással kapcsolatban, forduljon a helyi polgármesteri hivatalhoz, a háztartási hulladékkezelő szolgáltatóhoz vagy a terméket forgalmazó bolthoz.

Română

WEEE – Deșeuri electrice și electronice

Simbolul  de pe produs și de pe baterii indică faptul că acestea nu pot fi tratate ca deșeuri menajere. Acestea trebuie predate centrelor de colectare corespunzătoare care se ocupă cu reciclarea echipamentelor electrice și electronice. Prin eliminarea corespunzătoare a acestui produs și a bateriilor, puteți contribui la evitarea unor posibile consecințe negative asupra mediului înconjurător și a sănătății persoanelor, care pot apărea ca urmare a tratării necorespunzătoare a deșeurilor. Pentru informații mai detaliate privind reciclarea, vă rugăm contactați serviciile primăriei locale, serviciile locale de eliminare a deșeurilor menajere sau magazinul de la care ați cumpărat produsul.

Български

WEEE – Отпадъци от електрическо и електронно оборудване

Символът  върху продукта и батериите означава, че те не могат да се третират като битови отпадъци. Вместо това те трябва да се предават в подходящия събирателен пункт за рециклиране на електрическо и електронно оборудване. Като осигурите правилното изхвърляне на продукта и батериите, вие ще спомогнете за предотвратяване на потенциални негативни последици за околната среда и човешкото здраве, които могат да се причинят при неподходяща обработка на отпадъците. За по-подробна информация относно рециклирането се обърнете към местната общинска служба, службата за събиране на битови отпадъци или към магазина, от който сте закупили продукта.



HEAD QUARTER

DENMARK

Nilfisk A/S
Kornmarksvej 1
DK-2605 Broendby
Tel.: (+45) 4323 8100
Website: www.nilfisk.com

SALES COMPANIES

ARGENTINA

Nilfisk srl.
Edificio Central Park
Herrera 1855, 6th floor/604
Ciudad de Buenos Aires
Tel.: (+54) 11 6091 1571
Website: www.consumer.nilfisk.com.ar

AUSTRALIA

Nilfisk Pty Ltd
Unit 1/13 Bessemer Street
Blacktown NSW 2148
Tel.: (+61) 2 98348100
Website: www.consumer.nilfisk.com.au

AUSTRIA

Nilfisk GmbH
Metzgerstrasse 68
5101 Bergheim bei Salzburg
Tel.: (+43) 662 456 400 90
Website: www.nilfisk.at

BELGIUM

Nilfisk n.v.s.a.
Riverside Business Park
Boulevard Internationalelaan 55
Bâtiment C3/C4 Gebouw
Bruxelles 1070
Tel.: (+32) 24 67 60 50
Website: www.consumer.nilfisk.be

BRAZIL

Nilfisk do Brasil
Av. Eng. Luis Carlos Berrini, 550
40 Andar, Sala 03
SP - 04571-000 Sao Paulo
Tel.: (+11) 3959-0300 / 3945-4744
Website: www.nilfisk.com.br

CANADA

Nilfisk Canada Company
240 Superior Boulevard
Mississauga, Ontario L5T 2L2
Tel.: (+1) 800-668-8400
Website: www.nilfisk.ca

CHILE

Nilfisk S.A. (Comercial KCS Ltda)
Salar de Llamara 822
8320000 Santiago
Tel.: (+56) 2684 5000
Website: www.nilfisk.cl

CHINA

Nilfisk
4189 Yindu Road
Xinzhuang Industrial Park
201108 Shanghai
Tel.: (+86) 21 3323 2000
Website: www.nilfisk.cn

CZECH REPUBLIC

Nilfisk s.r.o.
VGP Park Horní Počernice
Do Certous 1/2658
193 00 Praha 9
Tel.: (+420) 244 090 912
Website: www.consumer.nilfisk.cz

DENMARK

Nilfisk A/S
Kornmarksvej 1
2605 Broendby
Tel.: (+45) 4323 4050
Website: www.consumer.nilfisk.dk

FINLAND

Nilfisk Oy Ab
Koskelontie 23 E
02920 Espoo
Tel.: (+358) 207 890 600
Website: www.consumer.nilfisk.fi

FRANCE

Nilfisk SAS
26 Avenue de la Baltique
Villebon sur Yvette
91978 Courtaboeuf Cedex
Tel.: (+33) 169 59 87 24
Website: www.consumer.nilfisk.fr

GERMANY

Nilfisk GmbH
Guido-Oberdorfer-Straße 2-10
89287 Bellenberg
Tel.: (+49) (0)7306/72-444
Website: www.consumer.nilfisk.de

GREECE

Nilfisk A.E.
Αναταύσεως 29
Κορωπί Τ.Κ. 194 00

Tel.: (30) 210 9119 600
Website: www.consumer.nilfisk.gr

HOLLAND

Nilfisk B.V.
Versterkerstraat 5
1322 AN Almere
Tel.: (+31) 036 5460760
Website: www.consumer.nilfisk.nl

HONG KONG

Nilfisk Ltd.
2001 HK Worsted Mills
Industrial Building
31-39, Wo Tong Tsui St.
Kwai Chung, N.T.
Tel.: (+852) 2427 5951
Website: www.nilfisk.com

HUNGARY

Nilfisk Kft.
II. Rákóczi Ferenc út 10
2310 Szigetszentmiklós-Lakihegy
Tel.: (+36) 24 475 550
Website: www.nilfisk.hu

INDIA

Nilfisk India Limited
Pramukh Plaza, 'B' Wing, 4th floor, Unit No. 403
Cardinal Gracious Road, Chakala
Andheri (East) Mumbai 400 099
Tel.: (+91) 22 6118 8188
Website: www.nilfisk.in

IRELAND

Nilfisk
1 Stokes Place
St. Stephen's Green
Dublin 2
Tel.: (+35) 3 12 94 38 38
Website: www.nilfisk.ie

ITALY

Nilfisk SpA
Strada Comunale della Braglia, 18
26862 Guardamiglio (LO)
Tel.: (+39) (0) 377 414021
Website: www.nilfisk.it

JAPAN

Nilfisk Inc.
1-6-6 Kita-shinyokohama, Kouhoku-ku
Yokohama, 223-0059
Tel.: (+81) 45548 2571
Website: www.nilfisk.com

MALAYSIA

Nilfisk Sdn Bhd
Sd 33, Jalan KIP 10
Taman Perindustrian KIP
Sri Damansara
52200 Kuala Lumpur
Tel.: +603 6275 3120
Website: www.nilfisk.com

MEXICO

Nilfisk de Mexico, S. de R.L. de C.V.
Pirineos #515 Int.
60-70 Microparque
Industrial WSantiago
76120 Queretaro
Tel.: (+52) (442) 427 77 00
Website: www.nilfisk.com

NEW ZEALAND

Nilfisk Limited
Suite F, Building E
42 Tawa Drive
0632 Albany Auckland
Tel.: (+64) 9 414 1996
Website: www.nilfisk.com

NORWAY

Nilfisk AS
Bjørnerudveien 24
1266 Oslo
Tel.: (+47) 22 75 17 80
Website: www.consumer.nilfisk.no

PERU

Nilfisk S.A.C.
Calle Boulevard 162, Of. 703, Lima 33- Perú
Lima
Tel.: (51) 435-6840
Website: www.nilfisk.com

POLAND

Nilfisk Sp. Z.O.O.
Millenium Logistic Park
ul. 3 Maja 8, Bud. B4
05-800 Pruszków
Tel.: (+48) 22 738 3750
Website: www.consumer.nilfisk.pl

PORTUGAL

Nilfisk Lda.
Sintra Business Park
Zona Industrial Da Abrunheira
Edifício 1, 1º A
P2710-089 Sintra
Tel.: (+351) 21 911 2670
Website: www.nilfisk.pt

RUSSIA

Nilfisk LLC
Vyatskaya str. 27, bld. 7/1st

127015 Moscow
Tel.: (+7) 495 783 9602
Website: www.consumer.nilfisk.ru

SINGAPORE

Den-Sin
22 Tuas Avenue 2
639453 Singapore
Tel.: (+65) 6268 1006
Website: www.densin.com

SLOVAKIA

Nilfisk s.r.o.
Bancíkovej 1/A
SK-821 03 Bratislava
Tel.: (+421) 910 222 928
Website: www.consumer.nilfisk.sk

SOUTH AFRICA

Nilfisk (Pty) Ltd
Kimbult Office Park, 9 Zeiss Road
Laser Park, Honeydew
Johannesburg
Tel.: (+27) 118014600
Website: www.nilfisk.co.za

SOUTH KOREA

Nilfisk Korea
3F Duksoo B/D, 317-15
Sungsoo-Dong 2Ga
Sungdong-Gu, Seoul
Tel.: (+82) 2497 8636
Website: www.nilfisk.co.kr

SPAIN

Nilfisk S.A.U
Paseu del Rengle, 5 Planta. 9-10
08302 Mataró
Tel.: (34) 93 741 2400
Website: www.consumer.nilfisk.es

SWEDEN

Nilfisk AB
Täljegårdsgatan 4
431 53 Mölndal
Tel.: (+46) 31 706 73 00
Website: www.consumer.nilfisk.se

SWITZERLAND

Nilfisk AG
Ringstrasse 19
Kircheberg/Industri Stelz
9500 Wil
Tel.: (+41) 71 92 38 444
Website: www.consumer.nilfisk.ch

TAIWAN

Nilfisk Ltd
Taiwan Branch (H.K)
No. 5, Wan Fang Road
Taipei
Tel.: (+88) 6227 00 22 68
Website: www.nilfisk.tw

THAILAND

Nilfisk Co. Ltd.
89 Soi Chokechai-Ruammitr
Viphavadee-Rangsit Road
Ladyao, Jatuchak, Bangkok 10900
Tel.: (+66) 2275 5630
Website: www.nilfisk.co.th

TURKEY

Nilfisk A.S.
Serifali Mh. Bayraktar Bulv. Sehit Sk. No:7
Umraniye, 34775 Istanbul
Tel.: +90 216 466 94 94
Website: www.consumer.nilfisk.com.tr

UNITED ARAB EMIRATES

Nilfisk Middle East Branch
SAIF-Zone
P.O. Box 122298
Sharjah
Tel.: (+971) (0) 655-78813
Website: www.nilfisk.com

UNITED KINGDOM

Nilfisk Ltd.
Nilfisk House, Bowerbank Way
Gilwilly Industrial Estate, Penrith
Cumbria CA11 9BQ
Tel.: (+44) (0) 1768 868995
Website: www.consumer.nilfisk.co.uk

UNITED STATES

Nilfisk Inc.
14600 21st Avenue North
Plymouth, MN-55447
Tel.: (+1) 800-989-2235
Website: www.nilfisk.com

VIETNAM

Nilfisk Vietnam
No. 51 Doc Ngu Str.
P. Vinh Phuc, Q.Ba Dinh
Hanoi
Tel.: (+84) 761 5642
Website: www.nilfisk.com