

Handy

Instructions for use





Nilfisk Handy

ⓔ	Operating Instructions	3
Ⓓ	Betriebsanleitung	10
Ⓕ	Instructions d'utilisation	17
Ⓔ	Instrucciones de manejo.....	25
Ⓟ	Instruções de operação	32
Ⓜ	Istruzioni sull'uso	39
Ⓝ	Gebruiksaanwijzing	46
Ⓝ	Instruktionsbok	53
Ⓓ	Instruksjonsbok.....	60
Ⓕ	Instruktionsbog	66
Ⓔ	Käyttöohje.....	73
Ⓝ	Οδηγίες χρήσης.....	79
Ⓒ	Kullanım Kılavuzu.....	87
Ⓔ	Návod k obsluze	95
Ⓝ	Navodila za uporabo.....	102
Ⓒ	Használati útmutató.....	108
Ⓔ	Instrucțiuni de utilizare.....	115
	Инструкции за употреба	122
	Instrukcja użycia	129
	WEEE	136-139

Survey

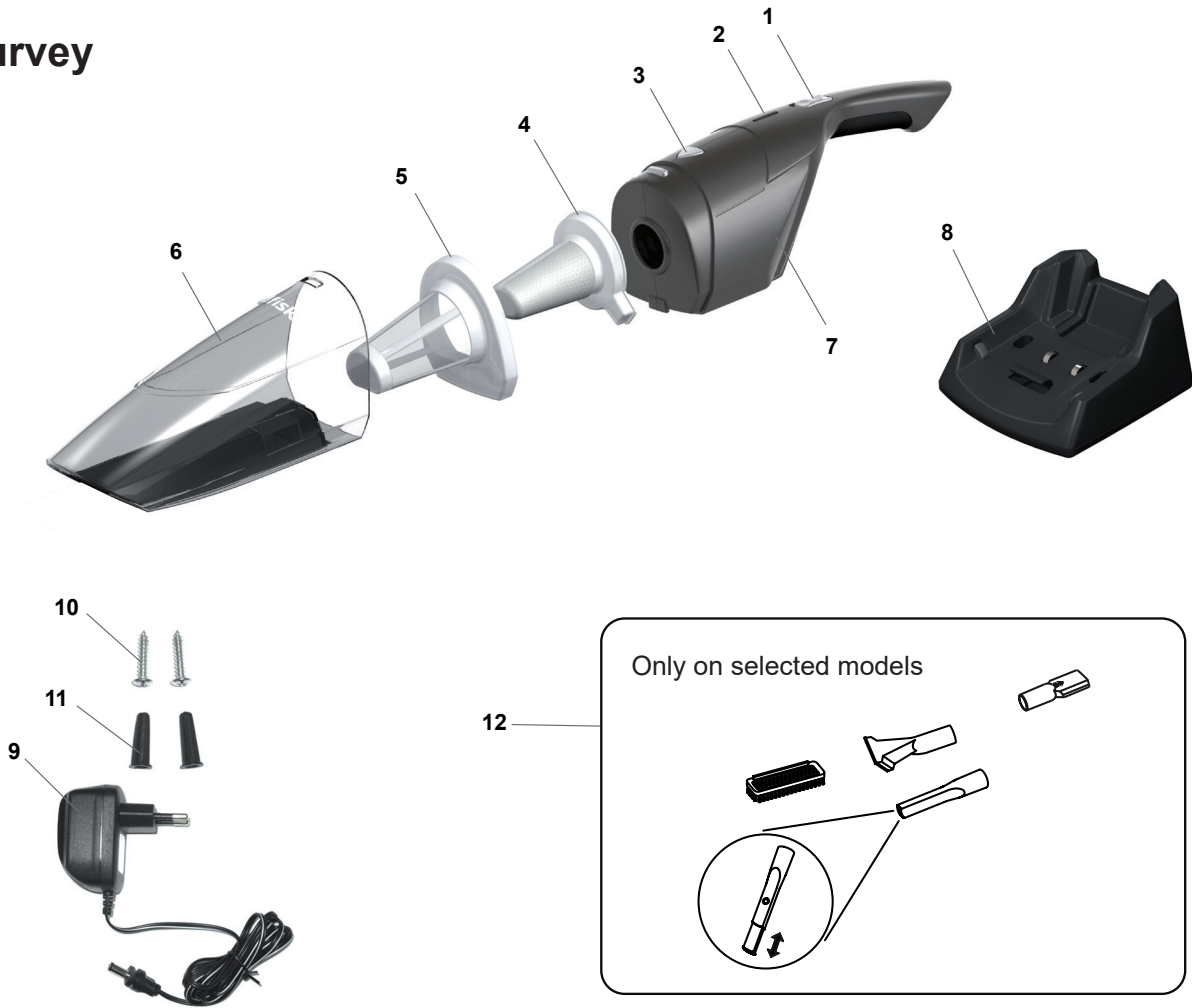

Prepare your vacuum cleaner

3.2



Charging the battery

4.1



4.2



Waste disposal

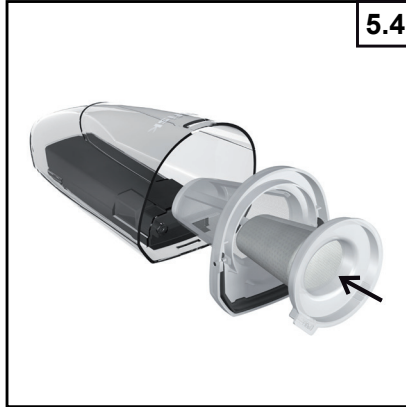
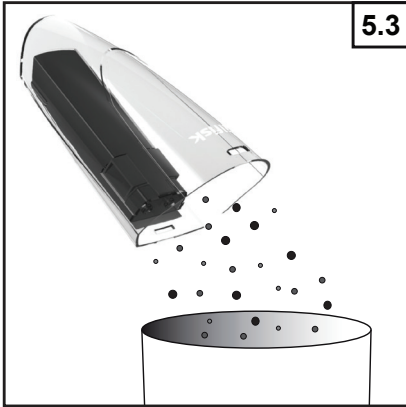
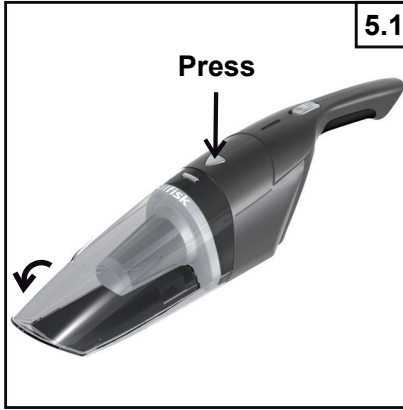

Product disposal

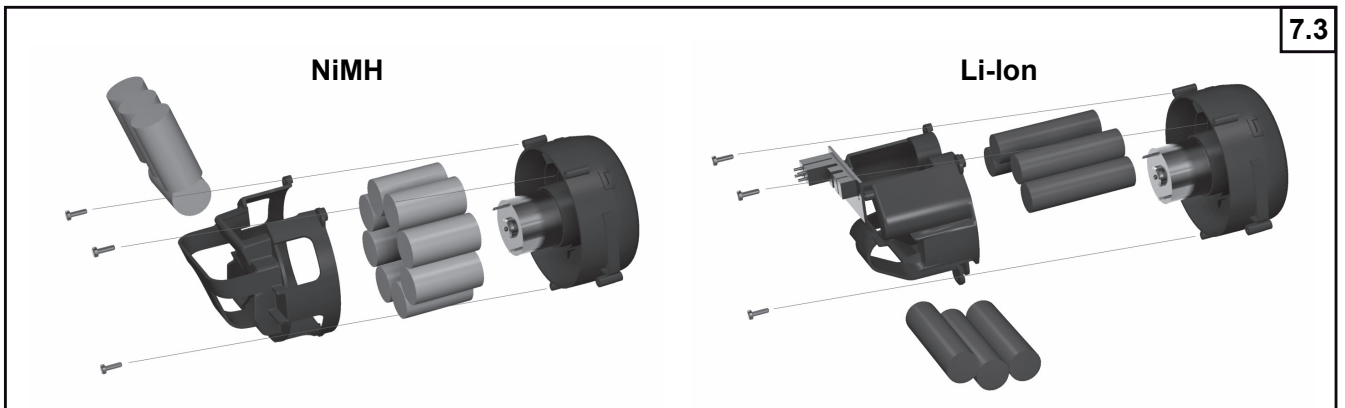
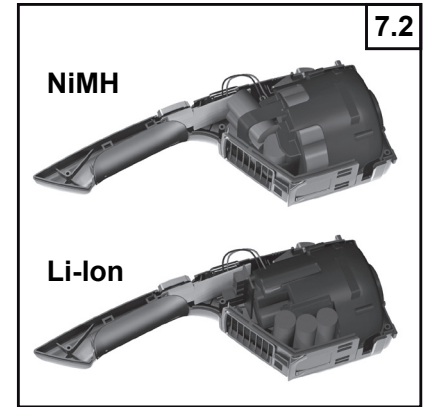
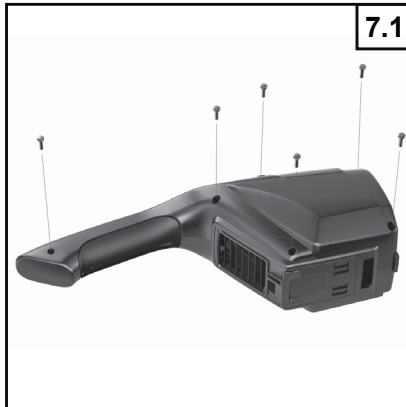

Service and maintenance

6.4.1

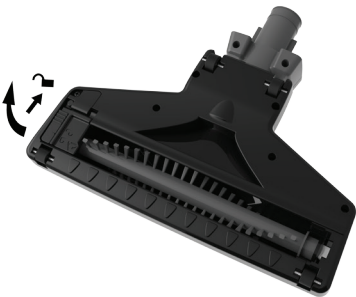

6.4.2

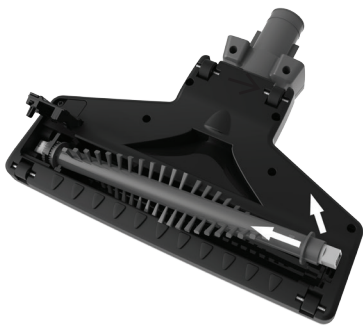

6.4.3



Attach the belt

6.4.4

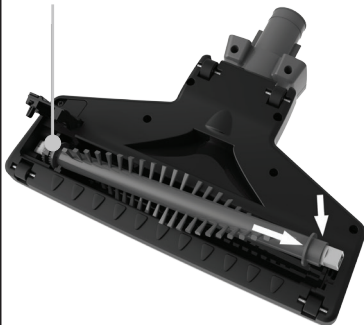

6.4.4

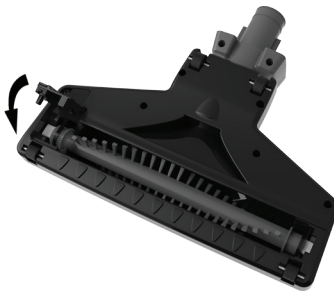

Product disposal

7.1



7.2

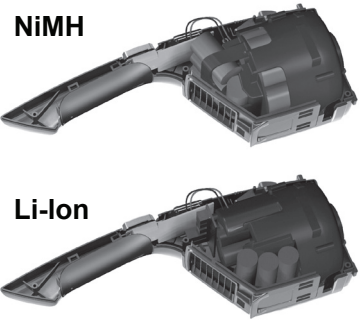

NiMH

Li-Ion

7.3

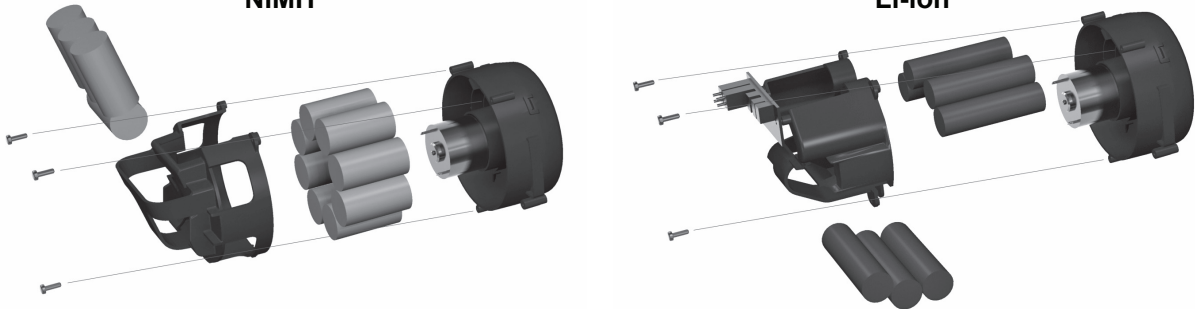

EN

Inhaltsverzeichnis

1. Überblick	10
2. Sicherheitshinweise.....	10
3. Gebrauchsanleitung	12
4. Aufladen der Akkus	13
5. Entleeren des gesaugten Materials.....	13
6. Wartung und Instandhaltung	13
7. Produktentsorgung.....	14
8. Gewährleistung, Service	14
9. Technische Spezifikationen.....	15
10. Zubehörsatz	15
11. Konformitätserklärung	16
12. WEEE.....	136

DE

FR

ES

PT

IT

NL

SV

NO

DA

FI

EL

TR

CS

SL

HU

RO

BG

PL

1. Überblick

- 1 Ein/Aus-Taste (Handeinheit)
- 2 Leuchte Akkuladestand
- 3 Staubbehälter Freigabeknopf
- 4 Zweitfilter
- 5 Hauptfilter
- 6 Staubbehälter
- 7 Saugeinheit
- 8 Ladestand
- 9 Adapter
- 10 Schrauben für Wandmontage
- 11 Dübel für Wandmontage
- 12 Zubehörsatz (nur bei ausgewählten Modellen)

2. Sicherheitshinweise



- Dieses Gerät darf von Kindern ab einem Alter von 8 Jahren und von Personen mit eingeschränkten physischen, sensorischen oder mentalen Fähigkeiten genutzt werden, sofern diese in der sicheren Verwendung des Geräts und den möglichen Gefahren unterwiesen wurden.
- Kinder müssen beaufsichtigt werden, um sicherzu-

stellen, dass sie nicht mit dem Gerät spielen.

- Dieses Produkt ist ausschließlich für das Trockensaugen geeignet, also die Staubentfernung auf kleineren trockenen Flächen. Das Gerät darf keinesfalls zum Saugen von Wasser und sonstigen Flüssigkeiten eingesetzt werden.
- Im Motor können Funken entstehen, sodass entflammbare Dämpfe und Staub in Brand gesetzt werden können. Das Saugen bzw. der Einsatz dieses Geräts in der Nähe von entflammbaren/brennbaren Flüssigkeiten (z. B. Benzin und sonstige Kraftstoffe, Butan, Reinigungsmittel, Farben auf Ölbasis), Gasen (u. a. Erdgas, Wasserstoff) oder explosionsfähigem Staub (z. B. Kohlen-, Magnesium-, Getreidestaub, Sprengpulver) ist verboten. Keinesfalls rauchende oder brennende Gegenstände (z. B. Zigaretten, Zündhölzer, heiße Asche) saugen. Keinesfalls giftige Materialien saugen – entsprechende Dämpfe und Staub stellen ein potenzielles Gesundheitsrisiko dar.
- Dieses Produkt ist kein

Spielzeug. Beim Einsatz in der Nähe von Tieren und Kindern bzw. durch Kinder ist Vorsicht geboten. Verwenden Sie dieses Produkt niemals an Tieren.

- Nur einen originalen WS-Adapter verwenden.
- Das Gerät darf nur mit Schutzkleinspannung betrieben werden (SELV).
- Wenn der Staubsauger, der WS-Adapter oder die Ladestation einen Defekt aufweist, ist der Gebrauch zu unterlassen.
- Es ist verboten, Akkus zu zerstören oder zu verbrennen (Explosionsgefahr bei hohen Temperaturen).
- Den WS-Adapter niemals mit nassen Händen an-/abstecken. Das Gerät muss vor dem Platzieren in der Ladestation vollständig trocken sein.
- Das Gerät nicht in Wasser oder sonstige Flüssigkeiten tauchen. Sollte das Gerät in Wasser oder eine sonstige Flüssigkeit fallen, nicht ins Wasser greifen.
- Das Gerät nicht aufladen, falls das Stromkabel durchtrennt oder beschädigt ist oder falls die Drähte sichtbar sind.
- Das Adapterkabel und das

Gerät nicht in die Nähe von heißen Oberflächen bringen.

- Zum Abtrennen des WS-Adapters von der Wandsteckdose direkt am Adapter und nicht am Kabel ziehen.
- Das Adapterkabel an der Anschlussstelle zum Gerät keinen Belastungen aussetzen, um Durchscheuern und Risse zu vermeiden.
- Bei Verwendung eines Verlängerungskabels mit diesem Gerät ist darauf zu achten, dass die Nennspannung aller Kabel nicht unter jener des Geräts liegt.
- Dieses Gerät nicht in Betrieb nehmen, wenn das Adapterkabel oder der Stecker defekt ist, wenn Fehlfunktionen vorliegen, das Gerät heruntergefallen oder beschädigt ist, wenn es im Freien gestanden hat oder ins Wasser gefallen ist. Reparaturen sind prinzipiell von befugten Wartungseinrichtungen vorzunehmen.
- Dieses Produkt ist für den Einsatz im Freien ungeeignet. Für einen einwandfreien Betrieb darf eine Umgebungstemperatur von 40°C nicht überschritten werden.

EN

DE

FR

ES

PT

IT

NL

SV

NO

DA

FI

EL

TR

CS

SL

HU

RO

BG

PL

EN

- Das Gerät während des Ladevorgangs nicht in Betrieb nehmen.

DE

- Die Ladestation an einem Ort platzieren, wo jeglicher Kontakt mit Hitze, Flammen und Flüssigkeiten ausgeschlossen werden kann.

FR

ES

PT

IT

NL

SV

NO

DA

FI

EL

TR

CS

SL

HU

RO

BG

PL

- Keinerlei Gegenstände in Geräteöffnungen einführen. Das Gerät nicht einsetzen, falls eine der Öffnungen blockiert ist.

- Das Gerät darf nicht zum Aufsaugen von Metallgegenständen (Münzen, Schrauben, Nägel, Zwicken u. dgl.) verwendet werden.

- Darauf achten, dass die Düse sauber ist, um Kratzspuren auf empfindlichen Böden zu vermeiden.

- Das Gerät ist nach jedem Gebrauch zu leeren. Halten Sie es frei von Staub, Fusseln, Haaren und sonstigem Material, das den Luftstrom hemmen könnte.

- Haare, lose Kleidungsstücke und Körperteile nicht in die Nähe von Öffnungen oder beweglichen Teilen des Geräts bringen, insbesondere nicht in die Nähe des Saugbereichs.

- Die Saugdüse während des Gebrauchs keinesfalls in

Gesichtsnähe (v. a. Augen und Ohren) bringen.

- Das Gerät nur in Betrieb nehmen, wenn Filter und Staubbehälter montiert sind.
- Beim Einsatz in Treppen vorsichtig arbeiten, um Stürze zu vermeiden.
- Die Akku-Ladekontakte an Staubsauger und Ladestation müssen sauber und frei von Rückständen sein.
- Ausschließlich die Ladestation und den WS-Adapter verwenden, der mit dem Gerät mitgeliefert wurde. Keine Teile verwenden, die nicht von Nilfisk stammen oder empfohlen werden.

3. Gebrauchsanleitung

Vor dem erstmaligen Gebrauch des Geräts ist sicherzustellen, dass der Akku voll aufgeladen ist.

3.1 Ein-/Ausschalten

3.1.1 Einschalten

Zum Einschalten des Geräts den Ein/Aus-Schalter in die untere Stellung bringen.

Vor dem erstmaligen Gebrauch des Produktes den Akku völlig aufladen und ihn aufladen, wenn das Produkt für eine längere Zeit nicht benutzt worden ist (mehr als 1 Monat). Das wird dem Akku eine lange Lebensdauer sichern.

- Der Akku ist nach 16 Stunden voll aufgeladent
Ein längeres Laden mag die Lebensdauer des Akkus reduzieren und schadhaft für die Umwelt sein.
- Den Akku aufladen wenn der Saugeffekt einen unbefriedigenden Stand erreicht. Dies wird dem Akku eine lange Lebensdauer sichern.
- Das Produkt ausschalten (Position OFF), wenn der Akku leer ist. Der Akku wird zerstört, falls der Produkt in Position "ON" beiseite gestellt wird.

3.1.2 Ausschalten

Zum Ausschalten des Geräts den Ein/Aus-Schalter in die obere Stellung bringen.

3.2 Arbeiten mit dem Staubsauger – Vorbereitungen

1. Kontrollieren, dass sich sämtliche Schalter in der AUS-Stellung befinden.
2. Den Nilfisk Handy für das erstmalige Aufladen in den Ladeständer stellen. (siehe Abschnitt: Aufladen)

3.3 Anzeigeleuchte (Li-Ion Modelle)

Akku voll aufgeladent	Blaue Leuchte an
Akku unter 20%	Blaue Leuchte blinkt
Akku schwach	Rote Leuchte blinkt

4. Aufladen der Akkus

In folgenden Fällen den Akku aufladen:

- Beim erstmaligen Gebrauch des Geräts nach dem Kauf.
- Wenn der Akku leer oder die Saugleistung unzureichend ist.
- Beim Einsatz des Geräts nach längerem Nichtgebrauch (mehr als 1 Monat).

4.2 Wandmontage der Ladestation

Das „Handy“-Gerät kann senkrecht aufgehängt werden, mit dem Griffende nach unten.

Bei einer Wandmontage ist auf mögliche Gefahrenquellen in der Mauer zu achten (z. B. Stromleitungen, Rohre). Mit einem 5 mm Bohrer die Löcher für die Plastikdübel bohren. Die Dübel einsetzen und die Ladestation an der Wand fixieren.

Es empfiehlt sich, den „Handy“-Staubsauger in der Nähe einer Steckdose zu platzieren. Anschließend den Ladestecker an die Buchse seitlich an der Ladestation einstecken

4.3 Den Nilfisk Handy in die Ladestation stellen

Wird der Nilfisk Handy nicht korrekt in die Ladestation eingesetzt, findet kein Laden stattet, bzw. das Gerät droht umzukippen.

Beim Aufladen des Akkus auf das Stromkabel achten (Stolpergefahr).

4.4 Den Stromstecker an die Wandsteckdose anschließen

Wenn der Stromstecker des Akkuladers an die WS-Steckdose angeschlossen ist, leuchtet die Anzeigeleuchte.

Laden	Rote Leuchte an
Laden beendet	Blaue Leuchte an

Beim Laden kann sich das Gehäuse erhitzen. Dies ist nicht besorgniserregend.

4.4 Ladezeit

	Stunden
NiMH Modelle	16
Li-Ion Modelle	4 / 6 (25.2V)

5. Entleeren des gesaugten Materials

- Das aufgesaugte Material möglichst oft entleeren. Wenn sich am Filter Staub festsetzt, wird die Saugleistung beeinträchtigt, und es droht eine Überlastung des Motors.
- Vor dem Entleeren des Saugmaterials das Gerät prinzipiell ausschalten.

1. Den Staubbehälter lösen.
2. Die Filter herausziehen.
3. Den Staubbehälter leeren.
4. Die Filter in der richtigen Reihenfolge und Position wieder einsetzen.
5. Den Staubbehälter wieder in das Gerät einsetzen.

Vorsicht!

Nicht zu viel Staub auf einmal und keine großen Gegenstände saugen. Es könnte ansonsten zur Verstopfung der Ansaugöffnung und zum Verlust der Saugleistung kommen.

Keine Brennstoffe, Benzin oder Zigarettenstummel aufsaugen. Es besteht Feuergefahr.

Staub regelmäßig leeren, um Geräteschäden zu vermeiden.

6. Wartung und Instandhaltung

Vor der Aufnahme von Instandhaltungsarbeiten prinzipiell den Strom abschalten und den Stecker für die Ladeeinheit abziehen.

6.1 Saugereinheit, Stielgehäuse, Ladestation

Mit einem trockenen, weichen Lappen Schmutz vom Gerät abwischen.

Bei hartnäckigem Schmutz etwas neutrales Reinigungsmittel mit Wasser verdünnen, damit einen

EN

DE

FR

ES

PT

IT

NL

SV

NO

DA

FI

EL

TR

CS

SL

HU

RO

BG

PL

EN

weichen Lappen befeuchten und den Schmutz entfernen. Mit einem trockenen Lappen nachwischen.

DE

Keinesfalls Lösungsmittel wie Verdüner, Benzol oder Reinigungssprays verwenden.

FR

6.2 Staubbehälter

Im Staubbehälter angesammelten Staub entfernen und den Behälter mit lauwarmem Wasser ausspülen. Für den

ES

Wiedereinbau sicherstellen, dass der Staubbehälter völlig trocken ist.

PT

6.3 Filter

Die Filter keinesfalls in der Waschmaschine waschen.

IT

Zum Trocknen kein Heißluftgebläse (Trockner, Haartrockner) verwenden.

NL

Bei hartnäckigem Schmutz oder verminderter Saugleistung nach folgender Anleitung waschen:

SV

1. Als Erstes den Staub entfernen
2. Mit Wasser spülen
3. Die Filter müssen vollständig getrocknet sein, bevor die Teile wieder eingebaut werden können.

NO

DA

7. Produktentsorgung

Wenn die Akkupacks keine Ladung mehr behalten, ist das Ende der Produktlebensdauer erreicht.

FI

Die Akkupacks sind nicht auswechselbar. Nach dem Entfernen der Akkupacks ist das Gerät der Entsorgung zuzuführen.

EL

TR

Vor der Entsorgung des Geräts müssen die wieder aufladbaren Akkupacks herausgenommen und in Übereinstimmung mit geltenden Bundes- und Landesgesetzen (siehe unten) entsorgt werden.

CS

SL

ACHTUNG: Vor Entnahme der Akkus den Staubsauger von der Ladestation trennen und die Akkus entladen.

HU

1. Das Gehäuse mit einem Schraubenzieher aufschrauben.
2. Die Drähte durchtrennen, um das Akkufach von der Einheit zu lösen. Sichtbare Metallflächen mit Klebeband abdecken.
3. Das Akkufach mitsamt Motor herausnehmen. Die Akkukonsole abschrauben.
4. Den Akku aus der Einheit nehmen. **ACH-**

RO

BG

PL

TUNG: Es ist verboten, Akkus zu zerstören oder zu verbrennen (Explosionsgefahr bei hohen Temperaturen).

ACHTUNG! -- Feuer- und Verletzungsgefahr:

Die beiden Anschlüsse des Akkupacks keinesfalls mit Metallgegenständen und/oder Körperteilen in Berührung bringen; es besteht Kurzschlussgefahr. Keinen Versuch unternehmen, Akkupacks zu zerstören oder auseinander zu nehmen, bzw. Bauteile zu entfernen. Akkus sind einer sachgerechten Wiederverwertung bzw. Entsorgung zuzuführen. Akkupacks von Kindern fernhalten.

8. Gewährleistung, Service

Für diesen Nilfisk „Handy“ Staubsauger mit wieder aufladbarem Akku gilt eines 2-Jahres-Gerätegarantie auf Motor, Adapter, Schalter und Gehäuse. Für Akkus, Filter, Bodenbürsten und sonstiges Zubehör gilt eine 12-monatige Garantie, und zwar ausschließlich auf Herstellungsmängel (keine Haftung für Verschleiß-/Abnutzungsschäden).

Die Gewährleistung umschließt Ersatzteile und Arbeitskosten und deckt Herstellungs- und Materialmängel, die bei normalem Haushaltsgebrauch auftreten können.

Für Serviceleistungen unter Garantie gilt die Voraussetzung, dass der beanstandete Mangel erwiesenermaßen innerhalb der vereinbarten Gewährleistungsfrist aufgetreten ist (als Nachweis gilt ein ordentlich ausgefülltes Garantiezertifikat oder ein Kaufbeleg mit Firmen- und Datumstempel sowie Modellnennung) und dass es sich bei dem Gerät um ein von Nilfisk vertriebenes Neugerät handelt. Wird eine Mängelreparatur nötig, muss sich der Kunde auf eigene Kosten mit Nilfisk in Verbindung setzen, um sich an einen Servicebetrieb vermitteln zu lassen. Nach Durchführung der notwendigen Reparaturen wird der Staubsauger an den Kunden retourniert, und zwar auf Kosten und Verantwortung von Nilfisk.

Haftungsausschluss

- Übliche(r) Verschleiß und Abnutzung von Zubehör und Filtern.
- Mängel und Schäden, die direkt oder indirekt als Folge von unsachgemäßem Gebrauch entstehen (Beispiele: Aufsaugen von Schutt, heißer Asche oder Teppichpulver).
- Missbräuchliche Nutzung, Verlust oder Nichtbeachtung der in der Gebrauchsanleitung aufgeführten Instandhaltungserfordernisse.

- Einsatz des Geräts bei Wohnraumrenovierungen.
- Einsatz des Geräts für Aufsaugen von Wasser, Gipsstaub oder Sägespänen.

Vom Haftungsausschluss betroffen sind ferner falsche bzw. unzureichende Konfigurationen – z. B. bzgl. der Einstellungen und Anschlüsse –, Feuerschäden, Feuer, Blitzschlag, ungewöhnliche Spannungsschwankungen und ähnliche elektrische Störungen (defekte Sicherungen, defekte E-Installation in der Stromzuleitung), sowie alle allgemeinen Defekte und Schäden, die Nilfisk als eine Folge von Ursachen erachtet, die keinen Herstellungs- oder Materialfehlern zuzuschreiben sind.

Verlust des Gewährleistungsanspruchs

- Bei von Nilfisk-fremden Teilen verursachten Defekten.

- Bei Entfernung der Geräteseriennummer vom Staubsauger.
- Bei Reparaturen des Staubsaugers durch einen von Nilfisk nicht befugten Händler.
- Bei Einsatz des Geräts in gewerblichen Umgebungen (z. B. Bauunternehmer, Reinigungsfirmen, Handel, jeglicher Gebrauch außerhalb privater Haushalte).

Geltungsraum der Gewährleistungspflicht

Dänemark, Schweden, Norwegen, Großbritannien, Irland, Belgien, Niederlande, Frankreich, Deutschland, Polen, Russland, Österreich, Schweiz, Spanien, Portugal, Australien und Neuseeland, Estland, Lettland, Litauen, Ungarn, Griechenland, Slowenien, Slowakei, Tschechische Republik, Italien, Finnland, Bulgarien, Rumänien und Türkei.

9. Technische Spezifikationen

		Handy 14.4 V			Handy 18 V		Handy 25,2 V
		EU	UK	AUS/NZ	EU	AUS/NZ	EU
Spannung	V	230	230-240		230	230-240	230
Nennfrequenz	Hz	50					
Batteriekapazität	mAh	1800			2000		2000
Saugleistung, handgehalten	W	11			13		19
Batteriespannung	V	14.4			18		25,2
Laufzeit hoch/niedrig	Min.	18			20		20
Schutzklasse	-	IP20					
Schutzart	-	II					
Staubbeutelkapazität	l	0,5					
Breite	mm	12					
Tiefe	mm	10					
Höhe	mm	50					
Gewicht, nur Staubsauger	kg	1,3			1		1

10. Zubehörsatz

Nur bei ausgewählten Modellen.
Vgl. www.nilfisk.com.

1. Gehäuseadapter
- 2a. Minidüse
- 2b. Minibürste
3. Fugendüse

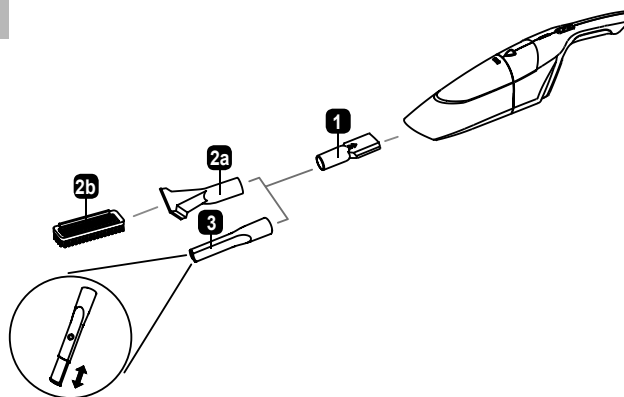

EN

DE

FR

ES

PT

IT

NL

SV

NO

DA

FI

EL

TR

CS

SL

HU

RO

BG

PL

- Setzen Sie den Gehäuseadapter (1) auf die Düsenöffnung des Handgeräts. Er dient als Adapter zum Anschluss von Zubehörteilen für unterschiedliche Aufgaben. Ziehen Sie den Adapter zum Entfernen einfach von der Öffnung ab.
- Setzen Sie das gewünschte Zubehörteil (Minidüse (2a) mit oder ohne Minibürste (2b) oder Fugendüse (3)) direkt auf den Adapter am Handgerät. Ziehen Sie kräftig am Zubehörteil nach außen, um es wieder abzunehmen.

Minibürste:

Schieben Sie die Minibürste (2b) in die Minidüse (2a). Nutzen Sie die Minibürste zum Reinigen von Tischen und Aufnehmen von Haaren, Krümeln oder Textilfasern von Sofas oder Teppichen.

Fugendüse:

Setzen Sie die Fugendüse (3) in den Gehäuseadapter (1) ein. Sie dient dem Entfernen von Staub und Haaren in engen, nur schwer zugänglichen Bereichen wie Ecken oder flachen Hohlräumen.

Reinigung und Wartung:

- Wischen Sie die Zubehörteile mit einem trockenen, weichen Tuch sauber.
- Bei hartnäckigem Schmutz verwenden Sie einen weichen, mit Wasser und wenig neutraler Seife angefeuchteten Lappen. Reiben Sie die Teile anschließend mit einem trockenen Tuch ab.
- Verwenden Sie kein Seifenpulver, Reinigungsmittel, Lösungsmittel, Benzol oder Sprühreiniger.
- Trocknen Sie alle Teile unverzüglich ab.
- Stellen Sie sicher, dass nach der Reinigung kein Wasser mehr auf den Zubehörteilen vorhanden ist.

11. Konformitätserklärung

Wir,

Nilfisk A/S
Kornmarksvej 1
DK-2605 Broendby
DÄNEMARK

erklären hiermit, dass das

Produkt: Batteretriebenen Staubsauger
Beschreibung: 220-240V, 50/60 Hz, IPX0
Typ: Handy

den folgenden Normen entspricht::

EN 60335-1:2012+A11:2014
EN 60335-2-2:2010+A11:2012+A1:2013
EN 61558-1:2005+A1:2009
EN 61558-2-16:2009+1:2013
EN 55014-1:2006+A1:2009+A2:2011
EN 55014-2:1997+A1:2001+A2:2008
EN 61000-3-2:2014
EN 61000-3-3:2013
EN 50581:2012

Konformität mit den folgenden Richtlinien:

2014/35/EU
2014/30/EU
2011/65/EU
2009/125/EC
278/2009/EC
1275/2008/EC

Hadsund, 18-09-2017



Esben Graff
VP Portfolio Management, Consumer

12. WEEE

English

WEEE - Waste of Electric and Electronic

The symbol  on the product and the batteries indicates that they may not be treated as household waste. Instead they shall be handed over to the applicable collection point for the recycling of electrical and electronic equipment. By ensuring this product and the batteries are disposed of correctly, you will help prevent potential negative consequences for the environment and human health, which could otherwise be caused by inappropriate waste handling. For more detailed information about recycling, please contact your local city office, your household waste disposal service or the shop where you purchased the product.

Deutsch

Entsorgung von Elektro- und Elektronikgeräten

Die Kennzeichnung  am Produkt sowie an den Akkus verweist darauf, dass eine Entsorgung über den Hausmüll untersagt ist. Die bezeichneten Komponenten/Geräte sind in dafür vorgesehenen Sammelstellen für elektrische/elektronische Altgeräte abzugeben. Durch die sachgerechte Entsorgung dieses Produkts und der Akkus tragen Sie dazu bei, potenzielle Umwelt- und Gesundheitsgefährdungen zu vermeiden, die bei einer unsachgerechten Abfallaufbereitung auftreten können. Ausführliche Auskünfte zur Altstoffrückgewinnung erhalten Sie von der Stadt-/Kommunalverwaltung, Ihrer Abfallentsorgungseinrichtung oder im Geschäft, in dem das Produkt erworben wurde.

Français

DEEE – Déchets d'équipements électriques et électroniques

Le symbole  sur le produit et les batteries indique qu'il ne faut pas les traiter comme des déchets ménagers. Au lieu de cela, il faut les remettre au point de collecte approprié pour le recyclage des équipements électriques et électroniques. En veillant à ce que ce produit et les batteries soient correctement mis au rebut, vous contribuerez à éviter les éventuelles conséquences négatives pour l'environnement et la santé des personnes qui pourraient résulter sans cela d'un traitement inapproprié des déchets. Pour obtenir des informations plus détaillées sur le recyclage, veuillez contacter les services municipaux dont vous dépendez, les services responsables de l'enlèvement des ordures ménagères dans votre localité, ou le magasin où vous avez acheté le produit.

Español

RAEE - Residuos de aparatos eléctricos y electrónicos

El símbolo  en el producto y en las baterías indica que no debe tratarse como basura. Debe llevarse al punto para recogida y reciclaje de equipos eléctricos y electrónicos. Al asegurarse de que se deshace correctamente de este producto y de las baterías, ayuda a prevenir consecuencias negativas para el medioambiente y para la salud, que pueden producirse cuando los residuos no se procesan adecuadamente. Para obtener información más detallada acerca del reciclaje, póngase en contacto con su ayuntamiento, su servicio de recogida de basura o la tienda en la adquirió el producto.

Português

REEE – Resíduos de Equipamentos Elétricos e Eletrônicos

O símbolo  no produto e nas baterias indica que estes componentes não podem ser tratados como resíduos domésticos. Pelo contrário, devem ser entregues num ponto de recolha aplicável para reciclagem de equipamentos eléctricos e electrónicos. Assegurando que este produto e as baterias são eliminados correctamente, ajudará a evitar possíveis consequências adversas para o ambiente e a saúde humana que, de outra forma, poderiam ser provocadas por um tratamento incorrecto dos resíduos. Para obter informações mais detalhadas acerca da reciclagem, contacte o gabinete adequado da sua cidade, os serviços de eliminação de resíduos domésticos da sua área ou a loja onde adquiriu o produto.

Italiano

WEEE – Corretto smaltimento del prodotto (rifiuti elettrici ed elettronici)

Il simbolo  riportato sul prodotto e sulle batterie indica che essi non possono essere smaltiti come normali rifiuti domestici. Per evitare eventuali danni all'ambiente o alla salute causati dall'inopportuno smaltimento dei rifiuti, si invita l'utente a riciclare prodotto e batterie presso l'apposita struttura preposta allo smaltimento di apparecchiature elettriche ed elettroniche. Per informazioni più dettagliate in merito alle pratiche di riciclaggio, contattare il competente ufficio locale, il servizio smaltimento rifiuti domestici o il rivenditore presso il quale è stato effettuato l'acquisto.



HEAD QUARTER

DENMARK

Nilfisk A/S
Kornmarksvej 1
DK-2605 Broendby
Tel.: (+45) 4323 8100
Website: www.nilfisk.com

SALES COMPANIES

ARGENTINA

Nilfisk srl.
Edificio Central Park
Herrera 1855, 6th floor/604
Ciudad de Buenos Aires
Tel.: (+54) 11 6091 1571
Website: www.consumer.nilfisk.com.ar

AUSTRALIA

Nilfisk Pty Ltd
Unit 1/13 Bessemer Street
Blacktown NSW 2148
Tel.: (+61) 2 98348100
Website: www.consumer.nilfisk.com.au

AUSTRIA

Nilfisk GmbH
Metzgerstrasse 68
5101 Bergheim bei Salzburg
Tel.: (+43) 662 456 400 90
Website: www.nilfisk.at

BELGIUM

Nilfisk n.v.s.a.
Riverside Business Park
Boulevard Internationalelaan 55
Bâtiment C3/C4 Gebouw
Bruxelles 1070
Tel.: (+32) 24 67 60 50
Website: www.consumer.nilfisk.be

BRAZIL

Nilfisk do Brasil
Av. Eng. Luis Carlos Berrini, 550
40 Andar, Sala 03
SP - 04571-000 Sao Paulo
Tel.: (+11) 3959-0300 / 3945-4744
Website: www.nilfisk.com.br

CANADA

Nilfisk Canada Company
240 Superior Boulevard
Mississauga, Ontario L5T 2L2
Tel.: (+1) 800-668-8400
Website: www.nilfisk.ca

CHILE

Nilfisk S.A. (Comercial KCS Ltda)
Salar de Llamara 822
8320000 Santiago
Tel.: (+56) 2684 5000
Website: www.nilfisk.cl

CHINA

Nilfisk
4189 Yindu Road
Xinzhuang Industrial Park
201108 Shanghai
Tel.: (+86) 21 3323 2000
Website: www.nilfisk.cn

CZECH REPUBLIC

Nilfisk s.r.o.
VGP Park Horní Počernice
Do Certous 1/2658
193 00 Praha 9
Tel.: (+420) 244 090 912
Website: www.consumer.nilfisk.cz

DENMARK

Nilfisk A/S
Kornmarksvej 1
2605 Broendby
Tel.: (+45) 4323 4050
Website: www.consumer.nilfisk.dk

FINLAND

Nilfisk Oy Ab
Koskelontie 23 E
02920 Espoo
Tel.: (+358) 207 890 600
Website: www.consumer.nilfisk.fi

FRANCE

Nilfisk SAS
26 Avenue de la Baltique
Villebon sur Yvette
91978 Courtaboeuf Cedex
Tel.: (+33) 169 59 87 24
Website: www.consumer.nilfisk.fr

GERMANY

Nilfisk GmbH
Guido-Oberdorfer-Straße 2-10
89287 Bellenberg
Tel.: (+49) (0)7306/72-444
Website: www.consumer.nilfisk.de

GREECE

Nilfisk A.E.
Αναταύσεως 29
Κορωπί Τ.Κ. 194 00

Tel.: (30) 210 9119 600
Website: www.consumer.nilfisk.gr

HOLLAND

Nilfisk B.V.
Versterkerstraat 5
1322 AN Almere
Tel.: (+31) 036 5460760
Website: www.consumer.nilfisk.nl

HONG KONG

Nilfisk Ltd.
2001 HK Worsted Mills
Industrial Building
31-39, Wo Tong Tsui St.
Kwai Chung, N.T.
Tel.: (+852) 2427 5951
Website: www.nilfisk.com

HUNGARY

Nilfisk Kft.
II. Rákóczi Ferenc út 10
2310 Szigetszentmiklós-Lakihegy
Tel.: (+36) 24 475 550
Website: www.nilfisk.hu

INDIA

Nilfisk India Limited
Pramukh Plaza, 'B' Wing, 4th floor, Unit No. 403
Cardinal Gracious Road, Chakala
Andheri (East) Mumbai 400 099
Tel.: (+91) 22 6118 8188
Website: www.nilfisk.in

IRELAND

Nilfisk
1 Stokes Place
St. Stephen's Green
Dublin 2
Tel.: (+35) 3 12 94 38 38
Website: www.nilfisk.ie

ITALY

Nilfisk SpA
Strada Comunale della Braglia, 18
26862 Guardamiglio (LO)
Tel.: (+39) (0) 377 414021
Website: www.nilfisk.it

JAPAN

Nilfisk Inc.
1-6-6 Kita-shinyokohama, Kouhoku-ku
Yokohama, 223-0059
Tel.: (+81) 45548 2571
Website: www.nilfisk.com

MALAYSIA

Nilfisk Sdn Bhd
Sd 33, Jalan KIP 10
Taman Perindustrian KIP
Sri Damansara
52200 Kuala Lumpur
Tel.: +603 6275 3120
Website: www.nilfisk.com

MEXICO

Nilfisk de Mexico, S. de R.L. de C.V.
Pirineos #515 Int.
60-70 Microparque
Industrial WSantiago
76120 Queretaro
Tel.: (+52) (442) 427 77 00
Website: www.nilfisk.com

NEW ZEALAND

Nilfisk Limited
Suite F, Building E
42 Tawa Drive
0632 Albany Auckland
Tel.: (+64) 9 414 1996
Website: www.nilfisk.com

NORWAY

Nilfisk AS
Bjørnerudveien 24
1266 Oslo
Tel.: (+47) 22 75 17 80
Website: www.consumer.nilfisk.no

PERU

Nilfisk S.A.C.
Calle Boulevard 162, Of. 703, Lima 33- Perú
Lima
Tel.: (511) 435-6840
Website: www.nilfisk.com

POLAND

Nilfisk Sp. Z.O.O.
Millenium Logistic Park
ul. 3 Maja 8, Bud. B4
05-800 Pruszków
Tel.: (+48) 22 738 3750
Website: www.consumer.nilfisk.pl

PORTUGAL

Nilfisk Lda.
Sintra Business Park
Zona Industrial Da Abrunheira
Edifício 1, 1º A
P2710-089 Sintra
Tel.: (+351) 21 911 2670
Website: www.nilfisk.pt

RUSSIA

Nilfisk LLC
Vyatskaya str. 27, bld. 7/1st

127015 Moscow
Tel.: (+7) 495 783 9602
Website: www.consumer.nilfisk.ru

SINGAPORE

Den-Sin
22 Tuas Avenue 2
639453 Singapore
Tel.: (+65) 6268 1006
Website: www.densin.com

SLOVAKIA

Nilfisk s.r.o.
Bancíkovej 1/A
SK-821 03 Bratislava
Tel.: (+421) 910 222 928
Website: www.consumer.nilfisk.sk

SOUTH AFRICA

Nilfisk (Pty) Ltd
Kimbult Office Park, 9 Zeiss Road
Laser Park, Honeydew
Johannesburg
Tel.: (+27) 118014600
Website: www.nilfisk.co.za

SOUTH KOREA

Nilfisk Korea
3F Duksoo B/D, 317-15
Sungsoo-Dong 2Ga
Sungdong-Gu, Seoul
Tel.: (+82) 2497 8636
Website: www.nilfisk.co.kr

SPAIN

Nilfisk S.A.U
Paseu del Rengle, 5 Planta. 9-10
08302 Mataró
Tel.: (34) 93 741 2400
Website: www.consumer.nilfisk.es

SWEDEN

Nilfisk AB
Täljegårdsgatan 4
431 53 Mölndal
Tel.: (+46) 31 706 73 00
Website: www.consumer.nilfisk.se

SWITZERLAND

Nilfisk AG
Ringstrasse 19
Kircheberg/Industri Stelz
9500 Wil
Tel.: (+41) 71 92 38 444
Website: www.consumer.nilfisk.ch

TAIWAN

Nilfisk Ltd
Taiwan Branch (H.K)
No. 5, Wan Fang Road
Taipei
Tel.: (+88) 6227 00 22 68
Website: www.nilfisk.tw

THAILAND

Nilfisk Co. Ltd.
89 Soi Chokechai-Ruammitr
Viphavadee-Rangsit Road
Ladyao, Jatuchak, Bangkok 10900
Tel.: (+66) 2275 5630
Website: www.nilfisk.co.th

TURKEY

Nilfisk A.S.
Serifali Mh. Bayraktar Bulv. Sehit Sk. No:7
Umraniye, 34775 Istanbul
Tel.: +90 216 466 94 94
Website: www.consumer.nilfisk.com.tr

UNITED ARAB EMIRATES

Nilfisk Middle East Branch
SAIF-Zone
P.O. Box 122298
Sharjah
Tel.: (+971) (0) 655-78813
Website: www.nilfisk.com

UNITED KINGDOM

Nilfisk Ltd.
Nilfisk House, Bowerbank Way
Gillwilly Industrial Estate, Penrith
Cumbria CA11 9BQ
Tel.: (+44) (0) 1768 868995
Website: www.consumer.nilfisk.co.uk

UNITED STATES

Nilfisk Inc.
14600 21st Avenue North
Plymouth, MN-55447
Tel.: (+1) 800-989-2235
Website: www.nilfisk.com

VIETNAM

Nilfisk Vietnam
No. 51 Doc Ngu Str.
P. Vinh Phuc, Q.Ba Dinh
Hanoi
Tel.: (+84) 761 5642
Website: www.nilfisk.com