

Handy

Instructions for use





Nilfisk Handy

ⓔ	EN	Operating Instructions	3
ⓓ	DE	Betriebsanleitung	10
ⓕ	FR	Instructions d'utilisation	17
ⓔ	ES	Instrucciones de manejo.....	25
ⓓ	PT	Instruções de operação	32
ⓔ	IT	Istruzioni sull'uso	39
ⓓ	NL	Gebruiksaanwijzing	46
ⓔ	SV	Instruktionsbok	53
ⓓ	NO	Instruksjonsbok.....	60
ⓔ	DA	Instruktionsbog	66
ⓔ	FI	Käyttöohje.....	73
ⓔ	EL	Οδηγίες χρήσης.....	79
ⓔ	TR	Kullanım Kılavuzu.....	87
ⓔ	CS	Návod k obsluze	95
ⓔ	SL	Navodila za uporabo.....	102
ⓔ	HU	Használati útmutató.....	108
ⓔ	RO	Instrucțiuni de utilizare.....	115
ⓔ	BG	Инструкции за употреба	122
ⓔ	PL	Instrukcja użycia	129
		WEEE	136-139

Survey

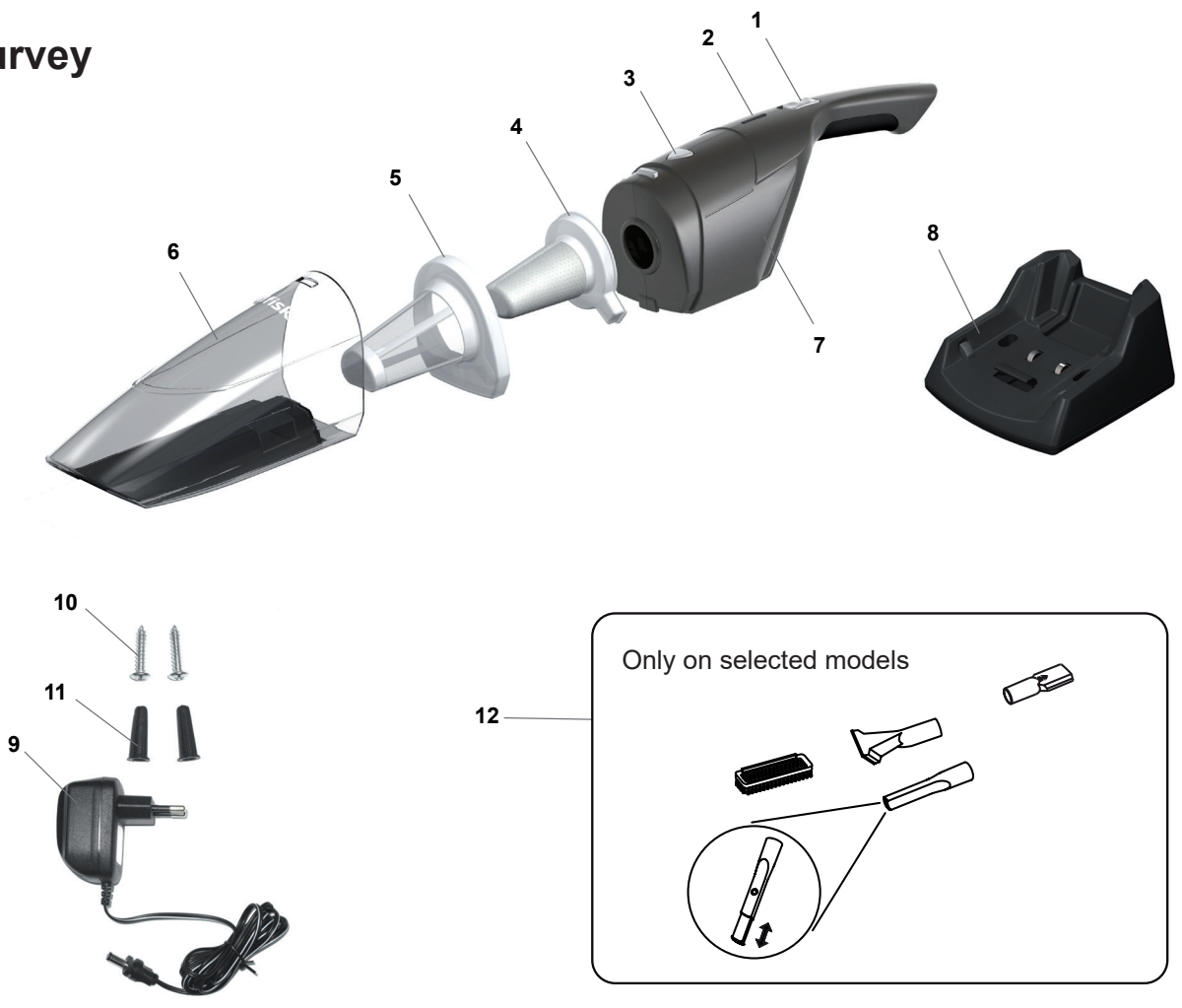

Prepare your vacuum cleaner



Charging the battery

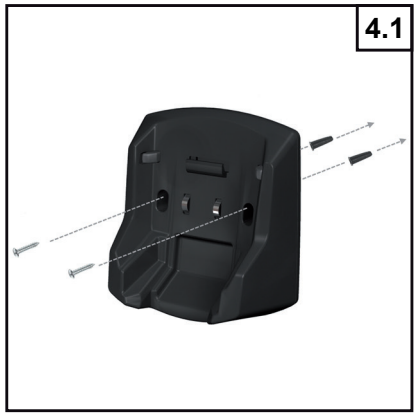

Waste disposal

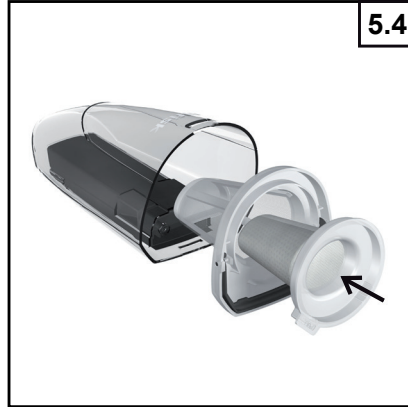
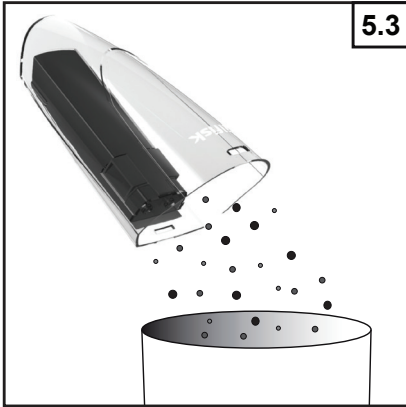
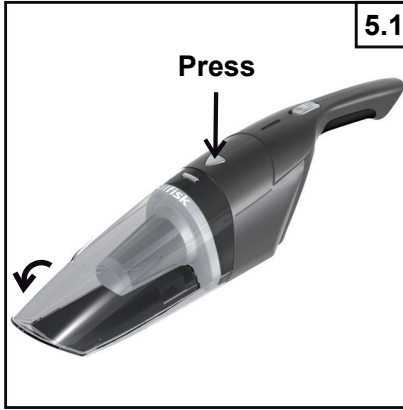

Product disposal

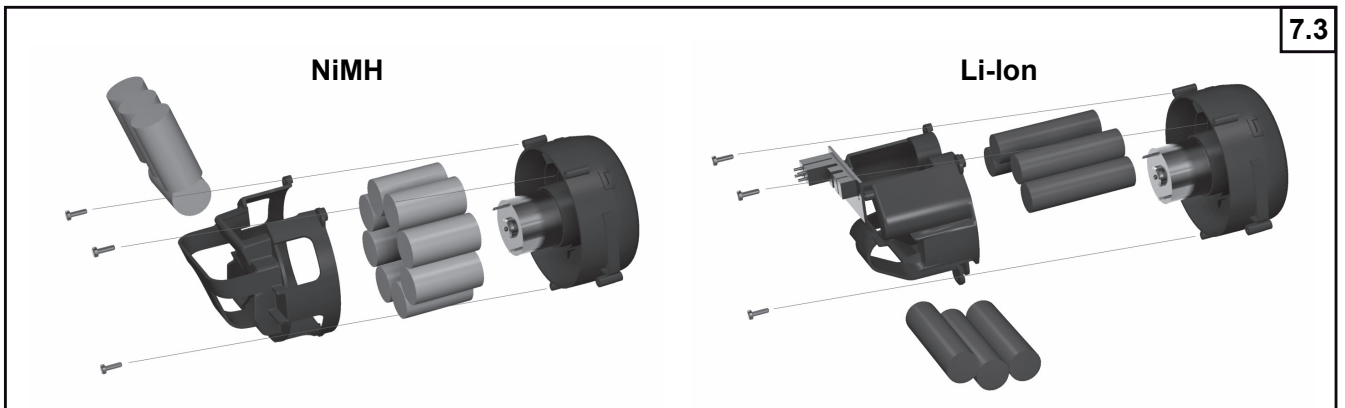
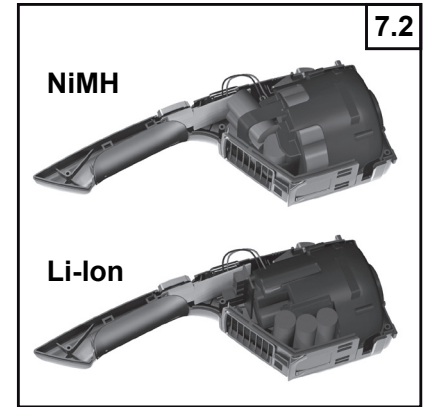
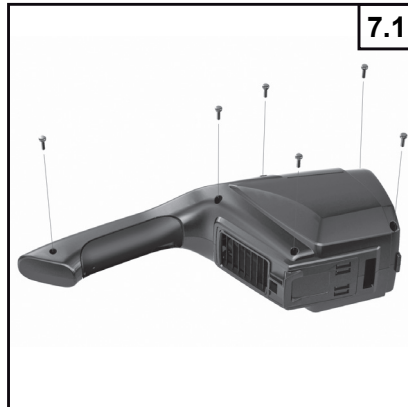

Service and maintenance

6.4.1



6.4.2

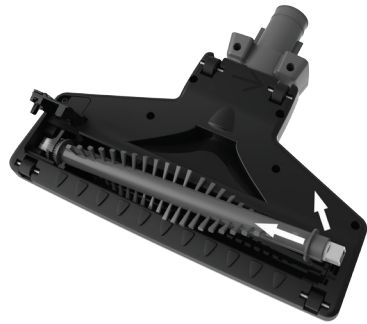

6.4.3



Attach the belt

6.4.4



6.4.4

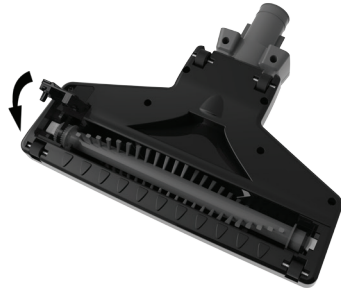

Product disposal

7.1



7.2

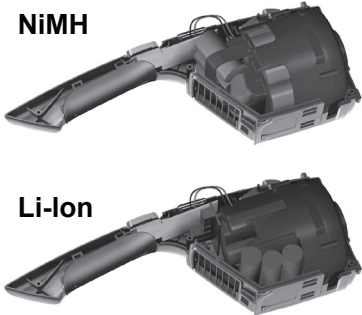

NiMH

Li-Ion

7.3

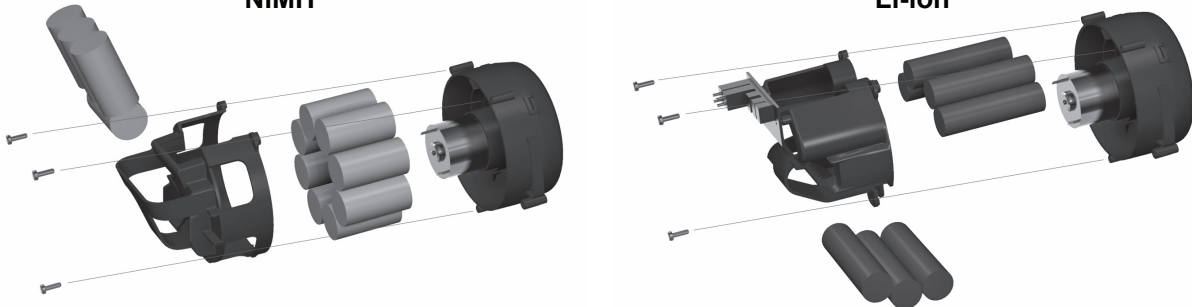

Índice

1. Resumen	25
2. Instrucciones de seguridad	25
3. Instrucciones de uso.....	27
4. Carga de la batería.....	27
5. Eliminación de residuos.....	28
6. Servicio y mantenimiento	28
7. Eliminación del producto	28
8. Garantía y servicio.....	29
9. Especificaciones técnicas.....	29
10. Kit de accesorios	30
11. Declaración.....	31
12. WEEE	136

1. Información general

- 1 Conmutador de encendido/apagado (unidad manual)
- 2 Indicador luminoso de carga
- 3 Botón de liberación del depósito de polvo
- 4 Filtro secundario
- 5 Filtro principal
- 6 Depósito de polvo
- 7 Aspiradora
- 8 Soporte del cargador
- 9 Adaptador
- 10 Tornillos de soporte para pared
- 11 Anclajes de soporte para pared
- 12 Kit de accesorios (sólo en algunos modelos)

2. Instrucciones de seguridad



- Este aparato pueden usarlo niños mayores de 8 años y personas con capacidades físicas, sensoriales o mentales reducidas, con falta de experiencia y de conocimientos, siempre que estén supervisadas o reciban instrucciones sobre el uso del aparato de forma segura y entiendan los peligros subyacentes.

- Debe controlarse que los niños no jueguen con el aparato.
- Los niños no deben limpiar ni manipular el aparato sin supervisión.
- Este producto está diseñado para aspirar pequeñas zonas secas. No lo use para aspirar agua ni otros líquidos.
- Las chispas del interior del motor pueden hacer arder el polvo y los vapores inflamables. No aspire ni utilice este producto cerca de líquidos inflamables ni combustibles (por ejemplo, gasolina u otros combustibles, líquido de mecheros, limpiadores o pinturas con base de aceite), gases (por ejemplo, gas natural o hidrógeno), o polvos explosivos (por ejemplo, carbonilla, polvo de magnesio, polvo en grano o pólvora). No aspire objetos humeantes o ardiendo (por ejemplo, cigarrillos, cerillas o ceniza caliente). No aspire materiales tóxicos como vapores o polvo que puedan suponer un riesgo para la salud.
- Este producto no es un juego. Extreme la precaución cuando lo use cerca niños

EN

DE

FR

ES

PT

IT

NL

SV

NO

DA

FI

EL

TR

CS

SL

HU

RO

BG

PL

EN

o animales. Nunca utilice este producto sobre animales.

DE

- Utilice únicamente el adaptador de CA original

FR

- El dispositivo sólo debe conectarse a sistemas de seguridad de baja tensión (SELV, Safety Extra Low Voltage).

ES

PT

IT

NL

SV

NO

DA

FI

EL

TR

CS

SL

HU

RO

BG

PL

- No utilice nunca una aspiradora, un adaptador de CA o una base de carga que esté estropeada.
- No rompa ni incinere las baterías ya que podrían explotar a altas temperaturas.
- No conecte ni desconecte el adaptador de CA a la toma de corriente con las manos húmedas. Seque el producto completamente antes de colocarlo en la base de carga.
- No coloque el producto en agua ni otros líquidos. Si el producto se cae al agua u otro líquido no lo toque ni lo busque dentro del agua
- No cargue el producto si el cable de alimentación está cortado, dañado o hay cables pelados.
- Mantenga el cable del adaptador y el producto apartados de superficies calientes.
- Para desconectar el adap-

tador CA de la toma de electricidad, tire directamente de la base del adaptador, no tire del cable.

- No tire del cable del adaptador donde éste se conecta con el aparato ya que podría pelarse y romperse.
- Si usa un alargador con este producto, la capacidad eléctrica del cable o del alargador debe ser al menos igual a la del producto.
- No utilice este producto si el cable del adaptador o el enchufe no funciona correctamente, está dañado, se ha dejado en el exterior o se ha sumergido en agua. Las reparaciones deben realizarse en un centro autorizado.
- No use este producto en el exterior. Para un funcionamiento óptimo, guarde el producto en un lugar que no exceda de 40°C (104°F).
- No utilice el producto mientras se carga.
- Mantenga la base de carga lejos de fuentes de calor, llamas o líquidos.
- No inserte objetos en ninguna de las aberturas del producto. No use el producto si alguna de las aberturas está bloqueada.

- No use el producto para aspirar objetos metálicos como monedas, tornillos, grapas, planchas, etc.
- Asegúrese de que la boquilla está limpia para evitar arañazos en suelos delicados.
- Vacíe el producto después de cada uso. Manténgalo limpio de polvo, hilos, pelo o cualquier objeto que reduzca el flujo de aire.
- Mantenga el pelo, la ropa y el cuerpo alejados de las aberturas y de las partes móviles, especialmente de las zonas del producto donde se produce la succión.
- No coloque nunca la boquilla de la aspiradora cerca de la cara, especialmente de los ojos y de las orejas.
- No use el producto sin el filtro.
- Tenga cuidado al usar el producto en escaleras para evitar caídas.
- Los terminales de carga de la batería de la aspiradora y la base de carga se deben mantener limpios.
- Use solamente la base de carga y el adaptador de CA que se suministran con el producto. No use componentes no suministrados ni recomendados por Nilfisk.

3. Instrucciones de Uso

Asegúrese de que la batería está completamente cargada cuando use el aparato por primera vez.

3.1 Inicio y detención

3.1.1 Inicio

Encienda la unidad con el botón de encendido/apagado hacia abajo.

Cargue completamente la batería antes de usar el aparato por primera vez. Cargue la batería si el aparato ha estado guardado durante un periodo de tiempo prolongado (más de un mes). Esto asegura un larga duración de la vida de la batería.

- Normalmente la batería se carga en 16 horas. Una carga prolongada puede reducir la vida de la batería y no es óptimo para el medioambiente.
- Recargue la batería cuando la potencia de succión no sea suficiente. Esto asegura un larga duración de la vida de la batería.
- Apague el aparato cuando la batería esté descargada. La batería se daña si el aparato se almacena encendido.

3.1.2 Detención

Apague la unidad con el botón de encendido/apagado hacia arriba.

3.2 Preparación de la aspiradora

1. Compruebe que los botones están en posición de apagado.
2. Coloque la Nilfisk Handy en el soporte del cargador para realizar la primera carga. (Consulte la sección de carga)

3.3 Indicador luminoso (modelos Li-Ion)

Batería completa	Luz azul
Batería por debajo del 20%	Luz azul parpadeante
Batería baja	Luz roja parpadeante

4. Carga de la batería

Compruebe que carga la batería:

- al usar el producto por primera vez después de adquirirlo
- Cuando la batería está baja o la potencia de succión no sea suficiente.
- cuando el aparato se haya almacenado durante un periodo prolongado (más de un mes).

EN

DE

FR

ES

PT

IT

NL

SV

NO

DA

FI

EL

TR

CS

SL

HU

RO

BG

PL

EN

4.1 Soporte de pared para la base del cargador

El aparato está diseñado para colgar verticalmente en la pared con el extremo del asa hacia abajo. Al montarlo en la pared tenga cuidado de que no hay objetos peligrosos detrás de la superficie de la pared (por ejemplo cables, tuberías, etc.) Utilice una broca de 5 mm para hacer los agujeros de los tacos. A continuación, inserte los tacos y atornille la base del cargador a la pared.

ES

Recomendamos que coloque el aparato cerca de una toma eléctrica. Después inserte el conector de carga en el enchufe que hay en el lateral de la base del cargador.

PT

IT

4.2 Coloque la Nilfisk Handy en el soporte del cargador

Si la Nilfisk Handy no se coloca adecuadamente en el soporte de la batería, no se cargará y se podría caer.

NL

Tenga cuidado de no tropezar con el cable de alimentación mientras carga la batería.

SV

NO

4.3 Conecte el enchufe a la toma de electricidad

Cuando enchufe el cargador de la batería a la toma de corriente CA, el indicador luminoso se encenderá.

DA

FI

Cargando	Luz roja
Carga completa	Luz azul

El cuerpo principal puede calentarse durante la carga. Esto es normal.

EL

TR

4.4 Tiempo de carga

	Horas
Modelo NiMH	16
Modelos Li-Ion	4 / 6 (25.2V)

CS

SL

5. Eliminación de residuos

- Elimine los residuos aspirados tan frecuentemente como le sea posible. El polvo depositado en el filtro puede provocar un bajo rendimiento de la aspiradora y forzar el motor.
- Elimine los residuos con la aspiradora apagada.

HU

RO

1. Suelte el contenedor de polvo.
2. Extraiga los filtros
3. Vacíe el contenedor de polvo.
4. Vuelva a colocar los filtros en orden y en su

BG

PL

posición correcta.

5. Vuelva a colocar el contenedor de polvo en la aspiradora.

Advertencia

No aspire mucho polvo de una sola vez y no aspire objetos grandes. Podría obstruirse el conducto de succión y perder potencia.

No aspire queroseno, petróleo ni colillas. Se podría producir fuego.

Elimine el polvo con frecuencia para no dañar el aparato.

6. Servicio y mantenimiento

Apague y desconecte el aparato del cargador y de la toma de corriente antes de realizar cualquier tarea de mantenimiento

6.1 Aspiradora, mango, base del cargador

Elimine el polvo del aparato con un trapo suave y seco.

En caso de grasa, utilice un trapo suave empapado en agua y detergente neutro y después séquelo con un trapo seco.

No utilice disolventes como benceno ni limpiadores en espray.

6.2 Depósito de polvo

Elimine el polvo del depósito y luego lávelo con agua tibia. Asegúrese de que el depósito está totalmente seco antes de volver a colocarlo.

6.3 Filtro

No lave el filtro en la lavadora.

No los seque con aire caliente utilizando un secador de pelo, por ejemplo.

En caso de grasa o pérdida de potencia de aspiración, lávelo según las instrucciones siguientes:

1. Elimine el polvo primero
2. Lávelo con agua
3. Asegúrese de que los filtros están totalmente secos antes de volver a colocarlos.

7. Eliminación del producto

Cuando las baterías ya no se recarguen, el aparato ha llegado al fin de su vida útil.

Las baterías no se pueden reemplazar. Des-

pués de quitar las baterías hay que desechar el aparato.

Antes de tirar el aparato, quite las baterías y recíclelas según la normativa, como se explica a continuación.

ADVERTENCIA: El aspirador debe desconectarse de la base de carga y las baterías vaciarse antes de retirarlas.

1. Con un destornillador destape el hueco
2. Corte los cables para liberar el compartimento de la batería. Cubra las áreas metálicas visibles con cinta adhesiva.
3. Extraiga el compartimento de las baterías con el motor. Desatornille el soporte de las baterías. Extraiga las baterías. **ADVERTENCIA:** no rompa ni incinere las baterías ya que podrían explotar a altas temperaturas.

ADVERTENCIA-- riesgo de fuego o de lesiones graves:

Nunca toque los dos terminales de las baterías con objetos metálicos o con el cuerpo ya que podría producirse un cortocircuito. No intente destruir ni desmontar las baterías ni quitar alguno de sus componentes. Las baterías deben reciclarse y desecharse adecuadamente. Mantenga las baterías lejos de los niños.

8. Garantía y servicio

Esta aspiradora Nilfisk Handy recargable está cubierta por una garantía de dos (2) años que incluye el motor, el adaptador, el interruptor y la carcasa. Las baterías, los filtros, el cepillo para el suelo y el resto de los accesorios están cubiertos doce meses por defecto de fabricación, excluidos los daños producidos por su uso y desgaste.

La garantía incluye piezas de repuesto y mano de obra, además de cubrir los defectos de fabricación y del material que se puedan detectar durante el uso doméstico.

Solo se dará servicio bajo esta garantía si se puede probar que el defecto se produjo durante el periodo de garantía (con un certificado de garantía correctamente relleno o un recibo de caja con la fecha y el tipo de producto) y con el requisito de que la aspiradora se compró nueva en un distribuidor de Nilfisk. En caso de reparar desperfectos, el cliente debe contactar con Nilfisk para que se le dirija a un taller donde el cliente tendrá que pagar los gastos. Después de la reparación, se devolverá la aspiradora y Nilfisk cubrirá los gastos.

Esta garantía no cubrirá:

- El desgaste normal de los accesorios y filtros.
- Los defectos o daños producidos directa o indirectamente por un uso incorrecto, como aspirar escombros, cenizas calientes o polvo desodorante para alfombras.
- El abuso, la pérdida o la no realización de las tareas de mantenimiento como se describe en las instrucciones.
- Si la máquina se utiliza en reformas.
- Si la máquina se utiliza para aspirar agua, polvo de yeso o serrín.

Tampoco cubre una configuración inadecuada o incorrecta del aparato, por ejemplo al conectarlo, daños por fuego, daños por relámpagos o fluctuaciones en la tensión o cualquier otra perturbación eléctrica producida por fusibles defectuosos o instalaciones eléctricas defectuosas, ni defectos o daños en general que Nilfisk considere que no son resultado de la fabricación o de defectos materiales.

La garantía no es válida si:

- el problema deriva de usar piezas no originales de Nilfisk.
- se ha eliminado el número de identificación de la aspiradora.
- la aspiradora la ha reparado un taller no autorizado por Nilfisk.
- la máquina se utiliza en un entorno comercial, por ejemplo en contratos de mantenimiento de edificios, de limpieza, en despachos profesionales o fuera del ámbito doméstico.

La garantía es válida en:

Dinamarca, Suecia, Noruega, Gran Bretaña, Irlanda, Bélgica, Países Bajos, Francia, Alemania, Polonia, Rusia, Austria, Suiza, España, Portugal, Australia y Nueva Zelanda, Estonia, Letonia, Lituania, Hungría, Grecia, Eslovenia, Eslovaquia, República Checa, Italia, Finlandia, Bulgaria, Rumanía y Turquía.

EN

DE

FR

ES

PT

IT

NL

SV

NO

DA

FI

EL

TR

CS

SL

HU

RO

BG

PL

EN

DE

FR

ES

PT

IT

NL

SV

NO

DA

FI

EL

TR

CS

SL

HU

RO

BG

PL

9. Especificaciones técnicas

		Handy 14.4V			Handy 18V		Handy 25.2V
		EU	UK	AUS/NZ	EU	AUS/NZ	EU
Tensión	V	230	230-240		230	230-240	230
Frecuencia de alimentación	Hz	50					
Batteriekapazität	mAh	1800			2000		2000
Potencia de succión, de mano	W	11			13		19
Tensión de la batería	V	14,4			18		25.2
Tiempo de ejecución, alta/baja	Min.	18			20		20
Tipo de protección	-	IP20					
Clase de aislamiento	-	II					
Capacidad neta de la bolsa para el polvo	l	0,5					
Anchura	mm	12					
Profundidad	mm	10					
Altura	mm	50					
Peso, solo el limpiador	kg	1,3			1		1

10. Kit de accesorios

Sólo en algunos modelos. Vea www.nilfisk.com.

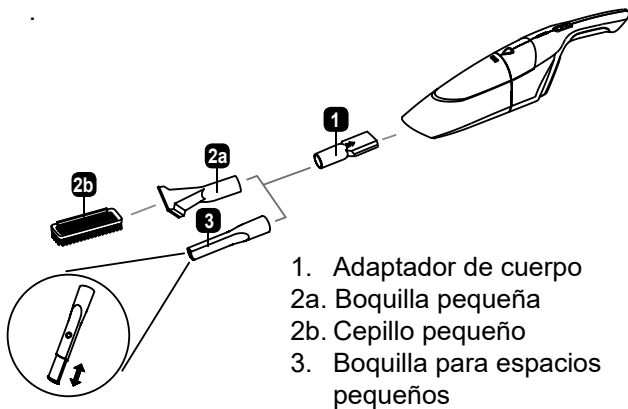

1. Adaptador de cuerpo
- 2a. Boquilla pequeña
- 2b. Cepillo pequeño
3. Boquilla para espacios pequeños

- Inserte el adaptador del cuerpo (1) en la boquilla manual de inhalación. Actúa como un adaptador para la conexión de accesorios para diferentes propósitos. Para quitar el conector de la boquilla, simplemente tire firmemente hacia el exterior.
- Inserte el accesorio adecuado (boquilla pequeña (2a) con o sin el cepillo pequeño (2b) o la boquilla para espacios pequeños (3) directamente en el conector de la unidad de mano. Para desmontar los accesorios, simplemente tire firmemente hacia el exterior.

Cepillo pequeño:

Inserte y deslice el cepillo pequeño (2b) en la

boquilla pequeña (2a).

Utilice el cepillo pequeño para limpiar la mesa, cabello, migas y fibras de tela de sofás y alfombras.

Boquilla para espacios pequeños:

Inserte la boquilla para espacios pequeños (3) en el cuerpo del adaptador (1).

Para limpiar el polvo y el cabello en áreas pequeñas que son de difícil acceso, p. ej., rincones o cavidades.

Limpieza y mantenimiento:

- Elimine el polvo de los accesorios con un trapo suave y seco.
- En caso de grasa, utilice un trapo suave empapado en agua y detergente neutro y después séquelo con un trapo seco.
- No use jabón en polvo, detergentes, disolventes, benceno ni limpiadores de pulverización.
- Secar inmediatamente.
- Asegúrese de que no queda agua en los accesorios después de la limpieza.

11.Declaración

Nosotros,

Nilfisk A/S
Kornmarksvej 1
DK-2605 Broendby
DENMARK

declaramos que el

Producto: Aspirador con batería
Descripción: 230-240V, 50/60 Hz, IPX0
Tipo: Handy

cumple las siguientes normas:

EN 60335-1:2012+A11:2014
EN 60335-2-2:2010+A11:2012+A1:2013
EN 61558-1:2005+A1:2009
EN 61558-2-16:2009+1:2013
EN 55014-1:2006+A1:2009+A2:2011
EN 55014-2:1997+A1:2001+A2:2008
EN 61000-3-2:2014
EN 61000-3-3:2013
EN 50581:2012

Siguiendo las disposiciones de:

2014/35/EU
2014/30/EU
2011/65/EU
2009/125/EC
278/2009/EC
1275/2008/EC

Hadsund, 18-09-2017



Esben Graff
VP Portfolio Management, Consumer

EN

DE

FR

ES

PT

IT

NL

SV

NO

DA

FI

EL

TR

CS

SL

HU

RO

BG

PL

12. WEEE

English

WEEE - Waste of Electric and Electronic

The symbol  on the product and the batteries indicates that they may not be treated as household waste. Instead they shall be handed over to the applicable collection point for the recycling of electrical and electronic equipment. By ensuring this product and the batteries are disposed of correctly, you will help prevent potential negative consequences for the environment and human health, which could otherwise be caused by inappropriate waste handling. For more detailed information about recycling, please contact your local city office, your household waste disposal service or the shop where you purchased the product.

Deutsch

Entsorgung von Elektro- und Elektronikgeräten

Die Kennzeichnung  am Produkt sowie an den Akkus verweist darauf, dass eine Entsorgung über den Hausmüll untersagt ist. Die bezeichneten Komponenten/Geräte sind in dafür vorgesehenen Sammelstellen für elektrische/elektronische Altgeräte abzugeben. Durch die sachgerechte Entsorgung dieses Produkts und der Akkus tragen Sie dazu bei, potenzielle Umwelt- und Gesundheitsgefährdungen zu vermeiden, die bei einer unsachgerechten Abfallaufbereitung auftreten können. Ausführliche Auskünfte zur Altstoffrückgewinnung erhalten Sie von der Stadt-/Kommunalverwaltung, Ihrer Abfallentsorgungseinrichtung oder im Geschäft, in dem das Produkt erworben wurde.

Français

DEEE – Déchets d'équipements électriques et électroniques

Le symbole  sur le produit et les batteries indique qu'il ne faut pas les traiter comme des déchets ménagers. Au lieu de cela, il faut les remettre au point de collecte approprié pour le recyclage des équipements électriques et électroniques. En veillant à ce que ce produit et les batteries soient correctement mis au rebut, vous contribuerez à éviter les éventuelles conséquences négatives pour l'environnement et la santé des personnes qui pourraient résulter sans cela d'un traitement inapproprié des déchets. Pour obtenir des informations plus détaillées sur le recyclage, veuillez contacter les services municipaux dont vous dépendez, les services responsables de l'enlèvement des ordures ménagères dans votre localité, ou le magasin où vous avez acheté le produit.

Español

RAEE - Residuos de aparatos eléctricos y electrónicos

El símbolo  en el producto y en las baterías indica que no debe tratarse como basura. Debe llevarse al punto para recogida y reciclaje de equipos eléctricos y electrónicos. Al asegurarse de que se deshace correctamente de este producto y de las baterías, ayuda a prevenir consecuencias negativas para el medioambiente y para la salud, que pueden producirse cuando los residuos no se procesan adecuadamente. Para obtener información más detallada acerca del reciclaje, póngase en contacto con su ayuntamiento, su servicio de recogida de basura o la tienda en la adquirió el producto.

Português

REEE – Resíduos de Equipamentos Eléctricos e Electrónicos

O símbolo  no produto e nas baterias indica que estes componentes não podem ser tratados como resíduos domésticos. Pelo contrário, devem ser entregues num ponto de recolha aplicável para reciclagem de equipamentos eléctricos e electrónicos. Assegurando que este produto e as baterias são eliminados correctamente, ajudará a evitar possíveis consequências adversas para o ambiente e a saúde humana que, de outra forma, poderiam ser provocadas por um tratamento incorrecto dos resíduos. Para obter informações mais detalhadas acerca da reciclagem, contacte o gabinete adequado da sua cidade, os serviços de eliminação de resíduos domésticos da sua área ou a loja onde adquiriu o produto.

Italiano

WEEE – Corretto smaltimento del prodotto (rifiuti elettrici ed elettronici)

Il simbolo  riportato sul prodotto e sulle batterie indica che essi non possono essere smaltiti come normali rifiuti domestici. Per evitare eventuali danni all'ambiente o alla salute causati dall'inopportuno smaltimento dei rifiuti, si invita l'utente a riciclare prodotto e batterie presso l'apposita struttura preposta allo smaltimento di apparecchiature elettriche ed elettroniche. Per informazioni più dettagliate in merito alle pratiche di riciclaggio, contattare il competente ufficio locale, il servizio smaltimento rifiuti domestici o il rivenditore presso il quale è stato effettuato l'acquisto.



HEAD QUARTER

DENMARK

Nilfisk A/S
Kornmarksvej 1
DK-2605 Broendby
Tel.: (+45) 4323 8100
Website: www.nilfisk.com

SALES COMPANIES

ARGENTINA

Nilfisk srl.
Edificio Central Park
Herrera 1855, 6th floor/604
Ciudad de Buenos Aires
Tel.: (+54) 11 6091 1571
Website: www.consumer.nilfisk.com.ar

AUSTRALIA

Nilfisk Pty Ltd
Unit 1/13 Bessemer Street
Blacktown NSW 2148
Tel.: (+61) 2 98348100
Website: www.consumer.nilfisk.com.au

AUSTRIA

Nilfisk GmbH
Metzgerstrasse 68
5101 Bergheim bei Salzburg
Tel.: (+43) 662 456 400 90
Website: www.nilfisk.at

BELGIUM

Nilfisk n.v.s.a.
Riverside Business Park
Boulevard Internationalelaan 55
Bâtiment C3/C4 Gebouw
Bruxelles 1070
Tel.: (+32) 24 67 60 50
Website: www.consumer.nilfisk.be

BRAZIL

Nilfisk do Brasil
Av. Eng. Luis Carlos Berrini, 550
40 Andar, Sala 03
SP - 04571-000 Sao Paulo
Tel.: (+11) 3959-0300 / 3945-4744
Website: www.nilfisk.com.br

CANADA

Nilfisk Canada Company
240 Superior Boulevard
Mississauga, Ontario L5T 2L2
Tel.: (+1) 800-668-8400
Website: www.nilfisk.ca

CHILE

Nilfisk S.A. (Comercial KCS Ltda)
Salar de Llamara 822
8320000 Santiago
Tel.: (+56) 2684 5000
Website: www.nilfisk.cl

CHINA

Nilfisk
4189 Yindu Road
Xinzhuang Industrial Park
201108 Shanghai
Tel.: (+86) 21 3323 2000
Website: www.nilfisk.cn

CZECH REPUBLIC

Nilfisk s.r.o.
VGP Park Horní Počernice
Do Certous 1/2658
193 00 Praha 9
Tel.: (+420) 244 090 912
Website: www.consumer.nilfisk.cz

DENMARK

Nilfisk A/S
Kornmarksvej 1
2605 Broendby
Tel.: (+45) 4323 4050
Website: www.consumer.nilfisk.dk

FINLAND

Nilfisk Oy Ab
Koskelontie 23 E
02920 Espoo
Tel.: (+358) 207 890 600
Website: www.consumer.nilfisk.fi

FRANCE

Nilfisk SAS
26 Avenue de la Baltique
Villebon sur Yvette
91978 Courtaboeuf Cedex
Tel.: (+33) 169 59 87 24
Website: www.consumer.nilfisk.fr

GERMANY

Nilfisk GmbH
Guido-Oberdorfer-Straße 2-10
89287 Bellenberg
Tel.: (+49) (0)7306/72-444
Website: www.consumer.nilfisk.de

GREECE

Nilfisk A.E.
Αναταύσεως 29
Κορωπί Τ.Κ. 194 00

Tel.: (30) 210 9119 600
Website: www.consumer.nilfisk.gr

HOLLAND

Nilfisk B.V.
Versterkerstraat 5
1322 AN Almere
Tel.: (+31) 036 5460760
Website: www.consumer.nilfisk.nl

HONG KONG

Nilfisk Ltd.
2001 HK Worsted Mills
Industrial Building
31-39, Wo Tong Tsui St.
Kwai Chung, N.T.
Tel.: (+852) 2427 5951
Website: www.nilfisk.com

HUNGARY

Nilfisk Kft.
II. Rákóczi Ferenc út 10
2310 Szigetszentmiklós-Lakihegy
Tel.: (+36) 24 475 550
Website: www.nilfisk.hu

INDIA

Nilfisk India Limited
Pramukh Plaza, 'B' Wing, 4th floor, Unit No. 403
Cardinal Gracious Road, Chakala
Andheri (East) Mumbai 400 099
Tel.: (+91) 22 6118 8188
Website: www.nilfisk.in

IRELAND

Nilfisk
1 Stokes Place
St. Stephen's Green
Dublin 2
Tel.: (+35) 3 12 94 38 38
Website: www.nilfisk.ie

ITALY

Nilfisk SpA
Strada Comunale della Braglia, 18
26862 Guardamiglio (LO)
Tel.: (+39) (0) 377 414021
Website: www.nilfisk.it

JAPAN

Nilfisk Inc.
1-6-6 Kita-shinyokohama, Kouhoku-ku
Yokohama, 223-0059
Tel.: (+81) 45548 2571
Website: www.nilfisk.com

MALAYSIA

Nilfisk Sdn Bhd
Sd 33, Jalan KIP 10
Taman Perindustrian KIP
Sri Damansara
52200 Kuala Lumpur
Tel.: +603 6275 3120
Website: www.nilfisk.com

MEXICO

Nilfisk de Mexico, S. de R.L. de C.V.
Pirineos #515 Int.
60-70 Microparque
Industrial WSantiago
76120 Queretaro
Tel.: (+52) (442) 427 77 00
Website: www.nilfisk.com

NEW ZEALAND

Nilfisk Limited
Suite F, Building E
42 Tawa Drive
0632 Albany Auckland
Tel.: (+64) 9 414 1996
Website: www.nilfisk.com

NORWAY

Nilfisk AS
Bjørnerudveien 24
1266 Oslo
Tel.: (+47) 22 75 17 80
Website: www.consumer.nilfisk.no

PERU

Nilfisk S.A.C.
Calle Boulevard 162, Of. 703, Lima 33- Perú
Lima
Tel.: (51) 435-6840
Website: www.nilfisk.com

POLAND

Nilfisk Sp. Z.O.O.
Millenium Logistic Park
ul. 3 Maja 8, Bud. B4
05-800 Pruszków
Tel.: (+48) 22 738 3750
Website: www.consumer.nilfisk.pl

PORTUGAL

Nilfisk Lda.
Sintra Business Park
Zona Industrial Da Abrunheira
Edifício 1, 1º A
P2710-089 Sintra
Tel.: (+351) 21 911 2670
Website: www.nilfisk.pt

RUSSIA

Nilfisk LLC
Vyatskaya str. 27, bld. 7/1st

127015 Moscow
Tel.: (+7) 495 783 9602
Website: www.consumer.nilfisk.ru

SINGAPORE

Den-Sin
22 Tuas Avenue 2
639453 Singapore
Tel.: (+65) 6268 1006
Website: www.densin.com

SLOVAKIA

Nilfisk s.r.o.
Bancíkovej 1/A
SK-821 03 Bratislava
Tel.: (+421) 910 222 928
Website: www.consumer.nilfisk.sk

SOUTH AFRICA

Nilfisk (Pty) Ltd
Kimbult Office Park, 9 Zeiss Road
Laser Park, Honeydew
Johannesburg
Tel.: (+27) 118014600
Website: www.nilfisk.co.za

SOUTH KOREA

Nilfisk Korea
3F Duksoo B/D, 317-15
Sungsoo-Dong 2Ga
Sungdong-Gu, Seoul
Tel.: (+82) 2497 8636
Website: www.nilfisk.co.kr

SPAIN

Nilfisk S.A.U
Paseu del Rengle, 5 Planta. 9-10
08302 Mataró
Tel.: (34) 93 741 2400
Website: www.consumer.nilfisk.es

SWEDEN

Nilfisk AB
Täljegårdsgatan 4
431 53 Mölndal
Tel.: (+46) 31 706 73 00
Website: www.consumer.nilfisk.se

SWITZERLAND

Nilfisk AG
Ringstrasse 19
Kircheberg/Industri Stelz
9500 Wil
Tel.: (+41) 71 92 38 444
Website: www.consumer.nilfisk.ch

TAIWAN

Nilfisk Ltd
Taiwan Branch (H.K)
No. 5, Wan Fang Road
Taipei
Tel.: (+88) 6227 00 22 68
Website: www.nilfisk.tw

THAILAND

Nilfisk Co. Ltd.
89 Soi Chokechai-Ruammitr
Viphavadee-Rangsit Road
Ladyao, Jatuchak, Bangkok 10900
Tel.: (+66) 2275 5630
Website: www.nilfisk.co.th

TURKEY

Nilfisk A.S.
Serifali Mh. Bayraktar Bulv. Sehit Sk. No:7
Umraniye, 34775 Istanbul
Tel.: +90 216 466 94 94
Website: www.consumer.nilfisk.com.tr

UNITED ARAB EMIRATES

Nilfisk Middle East Branch
SAIF-Zone
P.O. Box 122298
Sharjah
Tel.: (+971) (0) 655-78813
Website: www.nilfisk.com

UNITED KINGDOM

Nilfisk Ltd.
Nilfisk House, Bowerbank Way
Gillwilly Industrial Estate, Penrith
Cumbria CA11 9BQ
Tel.: (+44) (0) 1768 868995
Website: www.consumer.nilfisk.co.uk

UNITED STATES

Nilfisk Inc.
14600 21st Avenue North
Plymouth, MN-55447
Tel.: (+1) 800-989-2235
Website: www.nilfisk.com

VIETNAM

Nilfisk Vietnam
No. 51 Doc Ngu Str.
P. Vinh Phuc, Q.Ba Dinh
Hanoi
Tel.: (+84) 761 5642
Website: www.nilfisk.com