

Handy

Instructions for use





Nilfisk Handy

ⓔ	Operating Instructions	3
Ⓓ	Betriebsanleitung	10
Ⓕ	Instructions d'utilisation	17
Ⓔ	Instrucciones de manejo.....	25
Ⓟ	Instruções de operação	32
Ⓜ	Istruzioni sull'uso	39
Ⓝ	Gebruiksaanwijzing	46
Ⓝ	Instruktionsbok	53
Ⓓ	Instruksjonsbok.....	60
Ⓕ	Instruktionsbog	66
Ⓔ	Käyttöohje.....	73
Ⓝ	Οδηγίες χρήσης.....	79
Ⓒ	Kullanım Kılavuzu.....	87
Ⓔ	Návod k obsluze	95
Ⓝ	Navodila za uporabo.....	102
Ⓒ	Használati útmutató.....	108
Ⓔ	Instrucțiuni de utilizare.....	115
	Инструкции за употреба	122
	Instrukcja użycia	129
	WEEE	136-139

Survey

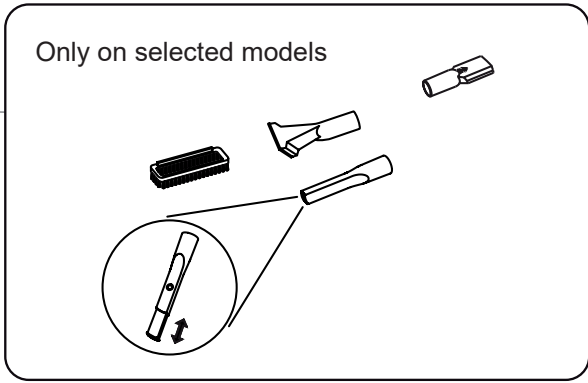
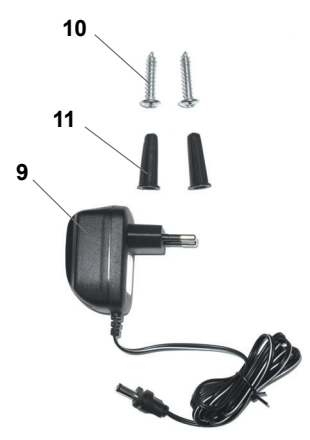
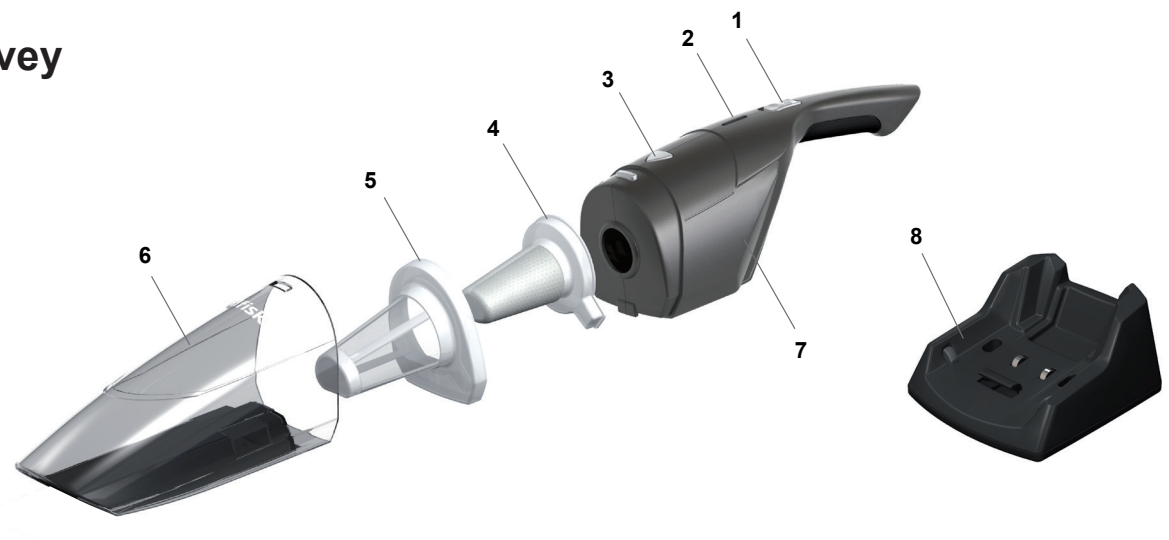

Prepare your vacuum cleaner



Charging the battery

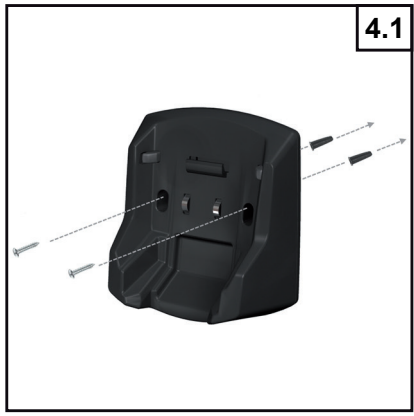

Waste disposal

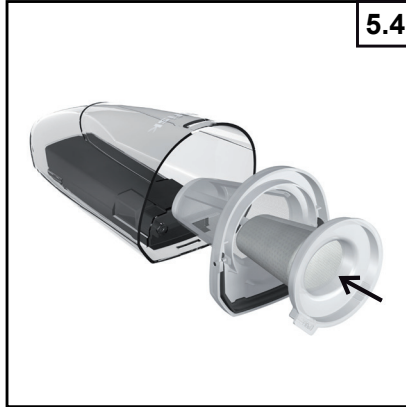
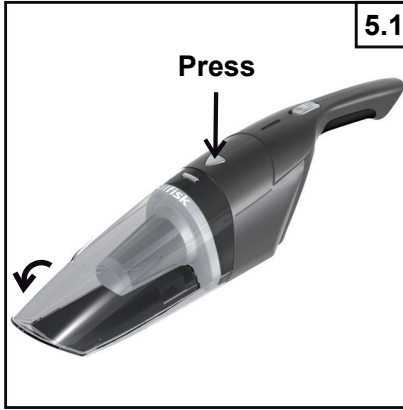

Product disposal

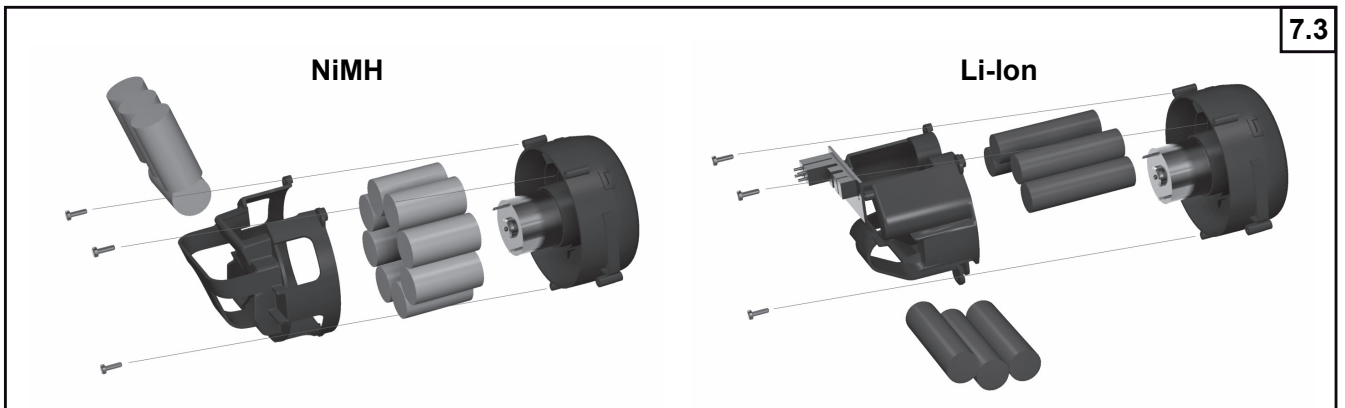
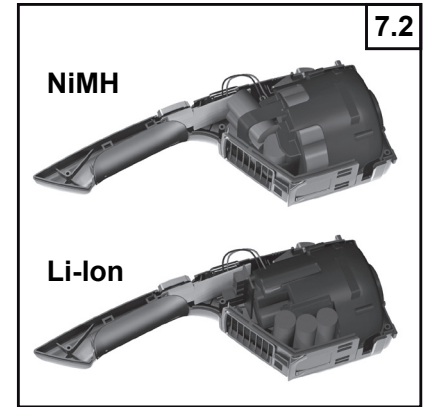
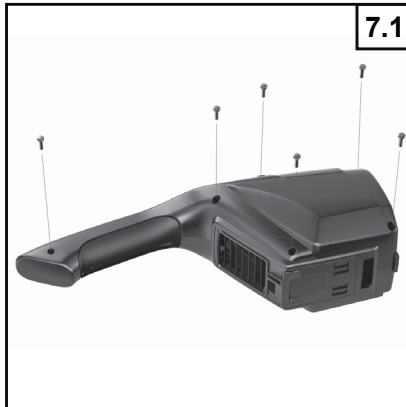

Service and maintenance

6.4.1



6.4.2



6.4.3



Attach the belt

6.4.4



6.4.4

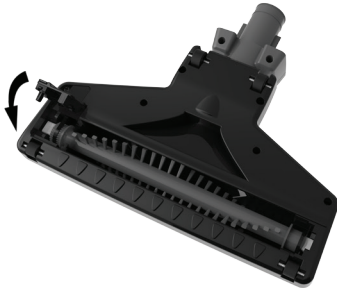

Product disposal

7.1



7.2

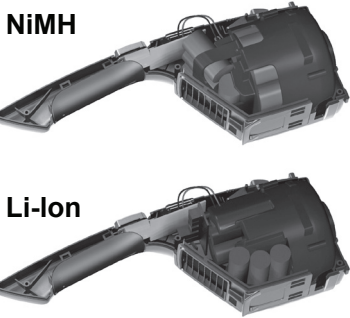

NiMH

Li-Ion

7.3

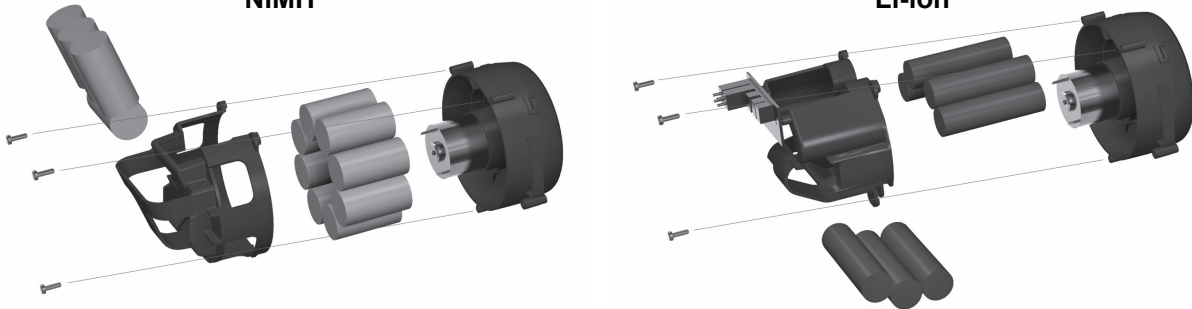

Table des matières

1. Aperçu	17
2. Instructions pour la sécurité	17
3. Instructions d'utilisation	20
4. Charge de la batterie	20
5. Elimination des déchets	21
6. Réparations et maintenance	21
7. Mise au rebut du produit	21
8. Garantie et service	22
9. Caractéristiques techniques	23
10. Kit d'accessoires	23
11. Déclaration	24
12. WEEE	136

1. Aperçu

- 1 Interrupteur de marche/arrêt (unité manuelle)
- 2 Témoin indicateur de charge
- 3 Bouton de déblocage du compartiment à poussière
- 4 Filtre secondaire
- 5 Filtre primaire
- 6 Compartiment à poussière
- 7 Unité aspirante
- 8 Support de chargeur
- 9 Adaptateur
- 10 Vis pour montage mural
- 11 Ancrages pour montage mural
12. Kit d'accessoires (uniquement sur certains modèles)

2. Instructions pour la sécurité



- L'appareil peut être utilisé par des enfants de 8 ans et plus et par des personnes à capacités physiques, sensorielles ou mentales réduites, ou manquant d'expérience et de connaissances, s'ils ont été formés et sont surveillés dans l'utilisation de l'aspirateur en toute sécurité et s'ils com-

prennent les risques encourus.

- Les enfants devront être surveillés pour faire en sorte qu'ils ne jouent pas avec l'appareil.
- Il ne faut pas confier le nettoyage et la maintenance « utilisateur » à des enfants sans surveillance.
- Ce produit est conçu pour aspirer de petites zones comportant uniquement des matières sèches ; ne l'utilisez pas pour aspirer de l'eau ou d'autres liquides.
- Les étincelles qui jaillissent à l'intérieur du moteur peuvent enflammer les vapeurs ou la poussière inflammables. Ne passez pas l'aspirateur ou n'utilisez pas ce produit à proximité de liquides inflammables ou combustibles (par ex. l'essence ou d'autres carburants, l'essence pour briquets, les produits de nettoyage, les peintures à base d'huile), les gaz (par ex. gaz naturel, hydrogène) ou les poussières explosives (par ex. poussier de charbon, poussière de magnésium, poussière de céréales, poudre à canon). N'aspirez rien qui

EN

DE

FR

ES

PT

IT

NL

SV

NO

DA

FI

EL

TR

CS

SL

HU

RO

BG

PL

EN

soit en train de fumer ou de brûler (par ex. cigarettes, allumettes, cendres chaudes). N'aspirez jamais de matières toxiques, car les vapeurs ou la poussière peuvent constituer un risque pour la santé.

DE

FR

ES

PT

IT

NL

SV

NO

DA

FI

EL

TR

CS

SL

HU

RO

BG

PL

- Ce produit n'est pas un jouet. Il doit être surveillé de près lorsqu'il est utilisé par des enfants, ou à proximité d'enfants ou d'animaux domestiques. N'utilisez jamais ce produit sur les animaux domestiques.
- Utilisez uniquement l'adaptateur à courant alternatif original.
- L'appareil ne doit être alimenté que par une source SELV (Safety Extra Low Voltage - très basse tension de sécurité).
- N'utilisez jamais un aspirateur, un adaptateur pour courant alternatif ou un socle chargeur lorsque ceux-ci sont endommagés.
- Etant donné que les blocs de batteries explosent à hautes températures, ne les mettez pas en pièces et ne les incinérez pas.
- Ne branchez pas sur le secteur/ne débranchez pas du secteur l'alimentation électrique avec une

main mouillée. Faites entièrement sécher le produit avant de le poser sur le socle chargeur.

- Ne mettez pas le produit dans l'eau ou d'autres liquides, ou ne l'y laissez pas tomber. Si le produit tombe dans l'eau ou dans un autre liquide, n'y touchez pas ou n'essayez pas de le saisir dans l'eau.
- Ne chargez pas le produit si le cordon d'alimentation électrique est coupé, ou si les fils sont à nu.
- Tenez le cordon de l'adaptateur et le produit à distance des surfaces chauffées.
- Pour déconnecter l'adaptateur à courant alternatif d'une prise électrique, tirez directement sur le socle de l'adaptateur, et non sur le cordon.
- Ne sollicitez pas à l'excès le cordon de l'adaptateur à son point de raccordement au produit ; en effet, le cordon pourrait s'user et se rompre.
- Si vous utilisez une rallonge avec ce produit, les caractéristiques nominales inscrites sur le jeu de cordons ou sur la rallonge doivent être au moins

égales aux caractéristiques électriques nominales du produit.

- Ne faites pas fonctionner ce produit s'il comporte un cordon adaptateur ou une prise endommagés, s'il présente des dysfonctionnements, si on l'a laissé tomber ou s'il est endommagé, s'il est laissé en plein air ou si on l'a laissé tomber dans l'eau. Toutes les réparations doivent être effectuées par un centre technique agréé.
- N'utilisez pas ce produit en plein air. Pour obtenir un fonctionnement optimal, gardez le produit dans un local dont la température n'excède pas 40 °C (104 °F).
- N'utilisez pas le produit pendant qu'il est en charge.
- Conservez le socle chargeur à un endroit où il ne sera pas exposé à la chaleur, à des flammes ou à des liquides.
- N'introduisez jamais d'objets dans aucun des orifices du produit. N'utilisez pas le produit si des orifices quelconques sont bloqués.
- N'utilisez pas le produit pour passer l'aspirateur sur

des objets métalliques tels que des pièces de monnaie, des vis, des clous, des punaises, etc.

- Veillez à ce que la buse est propre afin d'éviter de rayer les planchers sensibles.
- Videz le produit après chaque usage. Gardez-le exempt de poussière ou de tout ce qui est susceptible de réduire le débit de l'air.
- Tenez les cheveux, les vêtements amples, et les parties du corps à distance des orifices ou des pièces mobiles, et en particulier à l'écart de la partie du produit où s'effectue l'aspiration.
- Ne mettez jamais la buse aspirante près de votre visage, en particulier vos yeux et vos oreilles, pendant que l'appareil est en marche.
- N'utilisez pas le produit sans que les filtres et le compartiment à poussière ne soient en place.
- Lorsque vous utilisez le produit dans des escaliers, prenez garde de ne pas tomber.
- Les bornes de charge des batteries situées sur l'aspirateur et sur le socle chargeur doivent être tenues propres et exemptes de débris.

EN

DE

FR

ES

PT

IT

NL

SV

NO

DA

FI

EL

TR

CS

SL

HU

RO

BG

PL

EN

DE

FR

ES

PT

IT

NL

SV

NO

DA

FI

EL

TR

CS

SL

HU

RO

BG

PL

- Utilisez uniquement le socle chargeur et l'adaptateur à courant alternatif fournis avec le produit. N'utilisez pas de pièces non livrées ou non recommandées par Nilfisk.
- Cet appareil n'est pas destiné à être utilisé par des personnes (enfants inclus) aux capacités physiques, sensorielles ou mentales réduites, ou manquant d'expérience ou de connaissances, à moins que ces personnes ne soient supervisées, ou que des instructions ne leur aient données à propos de l'utilisation de l'appareil par une personne responsable de leur sécurité. Les enfants devront être surveillés pour veiller à ce qu'ils ne jouent pas avec l'appareil.

3. Instructions d'utilisation

Veillez veiller à ce que la batterie soit complètement chargée lorsque vous utilisez le produit pour la première fois.

3.1 Mise en marche et arrêt

3.1.1 Mise en marche

Mettez l'appareil en marche (ON) en actionnant le bouton de Marche/Arrêt (On/Off) vers le bas. Avant d'utiliser le produit pour la première fois, veuillez charger entièrement la batterie, de même que si le produit n'a pas été utilisé pendant plus d'un mois. Cela assure une longue durée de vie de la batterie.

- La batterie est entièrement chargée au bout de 16 heures. Un chargement prolongé peut réduire la durée de vie de la batterie et nuit à l'environnement.
- Veuillez recharger la batterie lorsque le niveau

de la puissance aspirante devient insuffisant. Cela assure une longue durée de vie de la batterie.

- Veuillez éteindre le produit lorsque la batterie est déchargée - elle s'abîmera si le produit est conservé en position ON.

3.1.2 Arrêt

Arrêtez l'appareil (OFF) en actionnant le bouton de Marche/Arrêt (On/Off) vers le haut.

3.2 Préparez votre aspirateur

1. Veillez à ce que les interrupteurs soient sur ARRÊT (OFF).
2. Placez le Nilfisk Handy dans le support du chargeur pour sa première charge. (Reportez-vous à la section consacrée à la charge).

3.3 Témoin lumineux (modèles Li-Ion)

Batterie chargée	Lumière bleue
Batterie à moins de 20 %	Lumière bleue clignotante
Batterie faible	Lumière rouge clignotante

4. Charge de la batterie

Veillez à charger la batterie dans les situations suivantes :

- Lorsque vous utilisez le produit pour la première fois après l'achat.
- Quand la batterie est faible ou la puissance d'aspiration atteint un niveau insuffisant..
- Si le produit n'a pas été utilisé pendant plus d'un mois.

4.1 Montage mural du socle chargeur

Votre Handy est conçu pour être suspendu verticalement au mur, l'extrémité où se trouve la poignée étant tournée vers le bas. En cas de montage mural, il faudra veiller soigneusement à ce qu'aucun objet dangereux ne soit dissimulé derrière la surface du mur (par ex. fils électriques, tuyauteries, etc.). Utilisez un foret de 5 mm pour percer les trous destinés aux ancrages en plastique. Ensuite, insérez les ancrages, et vissez le socle chargeur au mur.

Nous vous recommandons de positionner votre Handy à proximité d'une prise de courant. Ensuite, insérez la fiche de charge dans la prise de courant placée à côté du socle chargeur.

4.2 Placez le Nilfisk Handy sur le support de chargeur

Si le Nilfisk Handy n'est pas correctement placé sur le support des batteries, il ne sera pas chargé, ou risque de se renverser.

Veillez à ne pas trébucher sur le câble d'alimentation électrique lorsque vous chargez la batterie.

4.3 Raccordez la fiche d'alimentation électrique à la prise secteur

Lorsque la fiche d'alimentation électrique du chargeur de batteries est raccordée à la prise du courant alternatif du secteur, la lampe témoin s'allume.

En charge	Lumière rouge
Charge complète	Lumière bleue

Le corps principal peut chauffer pendant la charge. Cela n'indique aucune anomalie.

4.4 Temps de charge

	Heures
Modèle NiMH	16
Modèles Li-Ion	4 / 6 (25.2V)

5. Elimination des déchets

- Essayez de jeter les déchets d'aspiration le plus souvent possible. La poussière qui adhère au filtre peut être à l'origine de mauvaises performances d'aspiration et fatiguer le moteur.
- Lorsque vous procédez à l'élimination des déchets, mettez toujours l'appareil hors tension.

1. Déposez le compartiment à poussière.
2. Sortez les filtres.
3. Videz le compartiment à poussière.
4. Réinstallez les filtres dans le bon ordre et dans la bonne position.
5. Réinstallez le compartiment à poussière dans l'unité d'aspiration.

Attention

N'aspirez pas beaucoup de poussière à la fois, et n'aspirez pas d'objets de grande taille. L'orifice d'aspiration pourrait être obstrué, ce qui se traduit par une perte de puissance aspirante.

N'aspirez pas le kérosène, l'essence ou les mégots de cigarettes. Cela peut provoquer un incendie.

Evacuez fréquemment la poussière afin de ne pas endommager le produit.

6. Réparations et maintenance

Mettez toujours l'appareil hors tension (OFF) et débranchez toujours la fiche d'alimentation électrique du chargeur de batteries de la prise secteur avant de commencer tout travail de maintenance.

6.1 Unité aspirante, corps de manche, socle chargeur

Effacez toute poussière du produit au moyen d'un chiffon sec et doux.

Si la poussière ne veut pas partir, nettoyez l'appareil au moyen d'un chiffon doux et humide trempé dans une solution d'eau diluée dans un peu de détergent neutre, puis essuyez-le au moyen d'un chiffon sec.

N'utilisez pas de solvants tels que les diluants, le benzène, et les produits nettoyants à pulvériser.

6.2 Compartiment à poussière

Commencez par enlever toute poussière recueillie dans le compartiment à poussière, et lavez le compartiment à l'eau tiède. Veillez à ce que le compartiment à poussière soit entièrement sec avant de le remonter.

6.3 Filtre

Ne lavez pas le filtre dans une machine à laver.

Ne les faites pas sécher au moyen d'une soufflerie d'air chaud telle qu'un séchoir à linge ou à cheveux.

Si la poussière ne veut pas partir ou en cas de perte de puissance aspirante, lavez le filtre selon les instructions ci-dessus.

1. Commencez par retirer la poussière.
2. Lavez à l'eau.
3. Veillez à ce que les filtres soient entièrement secs avant de remonter les éléments.

7. Mise au rebut du produit

Lorsqu'il devient impossible de charger les blocs de batterie, cela signifie que le produit est arrivé en fin de vie utile.

Avant de mettre le produit au rebut, les blocs de batterie rechargeables doivent être déposés et recyclés conformément aux lois fédérales et locales selon les modalités indiquées ci-dessous.

NOTA : Les blocs de batteries ne sont pas remplaçables. Une fois déposés les blocs de batteries, le produit doit être mis au rebut.

EN

DE

FR

ES

PT

IT

NL

SV

NO

DA

FI

EL

TR

CS

SL

HU

RO

BG

PL

EN

DE

FR

ES

PT

IT

NL

SV

NO

DA

FI

EL

TR

CS

SL

HU

RO

BG

PL

1. Pour dévisser le boîtier, servez-vous d'un tournevis.
2. Coupez les fils afin de dégager le compartiment à batteries de l'unité. Recouvrez les zones métalliques visibles avec du ruban adhésif.
3. Sortez le compartiment des batteries avec le moteur. Dévissez la console qui soutient la batterie. Déposez la batterie de l'unité. **AVERTISSEMENT** : Etant donné que les blocs de batteries explosent à hautes températures, ne les mettez pas en pièces et ne les incinerez pas.

AVERTISSEMENT – Risque d'incendie ou de blessure grave :

Ne touchez jamais aux deux bornes ensemble d'un bloc de batterie avec des objets métalliques et/ou des parties de votre corps, étant donné qu'un court-circuit peut se produire. Ne tentez pas de détruire ou de démonter un bloc de batteries, ou d'en retirer un quelconque composant. Les batteries doivent être recyclées ou mises au rebut de manière appropriée. Maintenez les blocs de batterie hors de la portée des enfants.

8. Garantie et entretien

L'aspirateur rechargeable Nilfisk Handy est couvert par une garantie de deux (2) ans qui s'applique à la machine et couvre le moteur, l'adaptateur, l'interrupteur et le carter. Les batteries, les filtres, la brosse à parquets et les autres accessoires sont garantis douze mois pour les seules défauts mécaniques, l'usure n'étant pas couverte.

La garantie inclut les pièces détachées et les coûts de main d'œuvre, et elle couvre les vices de fabrication et de matériau qui peuvent se manifester au cours de l'utilisation domestique.

Il ne sera effectué de réparations sous garantie que si l'utilisateur peut prouver que le défaut s'est manifesté au cours de la période de garantie (fournir un certificat de garantie correctement rempli ou un tickets de caisse enregistreuse imprimé/cacheté indiquant la date et le type de produit), et à condition que l'aspirateur ait été acheté neuf et qu'il ait été distribué par Nilfisk.

Si la réparation des défauts est faite, le client doit contacter Nilfisk pour être mis en rapport avec un agent du service après-vente aux frais du client. A l'achèvement de toute réparation nécessaire, l'aspirateur sera renvoyé au client aux risques et aux frais de Nilfisk.

Cette garantie ne couvre pas :

- L'usure normale des accessoires et des filtres.
- Les défauts et les dégâts survenus directement ou indirectement par suite d'une utilisation incorrecte, telle que l'aspiration de décombres, cendres chaudes ou poudre désodorisante pour tapis.
- Utilisation incorrecte, perte ou absence de maintenance conformément aux descriptions figurant dans les instructions d'utilisation.
- Utilisation de la machine pour des rénovations d'intérieurs.
- Utilisation de la machine à des fins d'aspiration d'eau, de poussière de plâtre ou de sciure.

Cette garantie ne couvrira pas non plus une configuration (c'est-à-dire un montage ou un branchement) incorrecte ou non appropriée, ni les dégâts causés par l'incendie, ni l'incendie, ni la foudre, ni des variations de tension inhabituelles, ni aucune autre perturbation électrique telle que des fusibles défectueux ou des installations électriques défectueuses sur le réseau d'alimentation, ni des défauts ou des dégâts en général que Nilfisk considère comme étant le résultat de causes autres que des vices de fabrication et de matériau.

Cette garantie devient caduque :

- Si un défaut est causé par l'utilisation de pièces qui ne sont pas d'origine Nilfisk.
- Si le numéro d'identification est retiré de l'aspirateur.
- Si l'aspirateur a été réparé par un revendeur que Nilfisk n'a pas agréé.
- Si la machine est utilisée dans un environnement commercial, c'est-à-dire par des entrepreneurs du bâtiment, des entreprises de nettoyage, des professionnels ou si elle sert à tout autre usage non domestique.

Cette garantie est valable dans les pays suivants :

Danemark, Suède, Norvège, Grande-Bretagne, Irlande, Belgique, Pays-Bas, France, Allemagne, Pologne, Russie, Autriche, Suisse, Espagne, Portugal, Australie et Nouvelle-Zélande, Estonie, Lettonie, Lituanie, Hongrie, Grèce, Slovaquie, République Tchèque, Italie, Finlande, Bulgarie, Roumanie et Turquie.

9. Caractéristiques techniques

		Handy 14.4V			Handy 18V		Handy 25,5V	
		EU	UK	AUS/NZ	EU	AUS/NZ	EU	
Tension	V	230	230-240		230	230-240	230	
Fréquence de réseau	Hz	50						
Capacité de la batterie	mAh	1800			2000		2000	
Puissance aspirante, ordinateur de poche	W	11			13		19	
Tension de la batterie	V	14,4			18		25,2	
Durée, haut / bas	Min.	18			20		20	
Classe d'isolation	-	IP20						
Type de protection	-	II						
Capacité nette du sac à poussière	l	0,5						
Largeur	mm	12						
Profondeur	mm	10						
Hauteur	mm	50						
Poids, aspirateur uniquement	kg	1,3			1		1	

10. Kit d'accessoires

Uniquement sur certains modèles.
Voir www.nilfisk.com

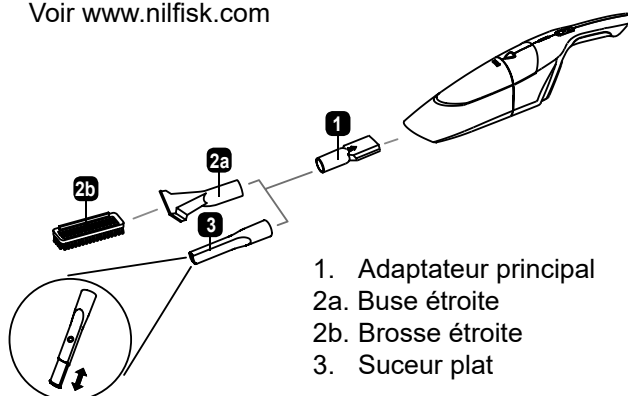

1. Adaptateur principal
- 2a. Buse étroite
- 2b. Brosse étroite
3. Suceur plat

- Insérer l'adaptateur principal (1) dans la buse du corps de l'appareil. L'adaptateur permet de fixer les accessoires destinés à différentes utilisations. Pour retirer le connecteur de la buse, tirer fermement vers l'extérieur.
- Insérer l'accessoire adapté (buse étroite (2a) avec ou sans brosse étroite (2) ou suceur plat (3)) directement dans l'adaptateur fixé sur l'aspirateur à main. Pour retirer les accessoires, tirer fermement vers l'extérieur.

Brosse étroite :

Insérer et faire glisser la brosse étroite (2b) dans la buse étroite (2a).

Utiliser la brosse étroite pour aspirer la table ou retirer les cheveux, miettes et fibres des canapés en tissu ou des tapis.

Suceur plat :

Insérer le suceur plat (3) dans l'adaptateur principal (1).

Permet d'éliminer la poussière/les cheveux dans les petites zones difficiles d'accès telles que les coins ou les creux.

Nettoyage et maintenance :

- Essuyer les accessoires avec un chiffon sec et doux pour éliminer la poussière.
- Si la poussière ne veut pas partir, utiliser un chiffon doux et légèrement humide trempé dans une solution d'eau diluée d'un peu de détergent neutre puis essuyer au moyen d'un chiffon sec.
- Ne pas utiliser de savon en poudre, détergents et solvants, benzène et aérosols.
- Sécher l'accessoire immédiatement.
- Veiller à ce qu'il ne reste pas d'eau dans l'accessoire une fois le nettoyage terminé.

EN

11. Déclaration

Nous,

DE

Nilfisk A/S
Kornmarksvej 1
DK-2605 Broendby
DANEMARK

FR

déclarons que le

ES

Produit : Aspirateur alimenté par batterie
Description : 220-240V, 50/60 Hz, IPX0
Modèle : Handy

PT

est conforme aux exigences des normes ci-après:

IT

EN 60335-1:2012+A11:2014
EN 60335-2-2:2010+A11:2012+A1:2013
EN 61558-1:2005+A1:2009
EN 61558-2-16:2009+1:2013
EN 55014-1:2006+A1:2009+A2:2011
EN 55014-2:1997+A1:2001+A2:2008
EN 61000-3-2:2014
EN 61000-3-3:2013
EN 50581:2012

NL

SV

NO

Selon les dispositions des directives :

DA

2014/35/EU
2014/30/EU
2011/65/EU
2009/125/EC
278/2009/EC
1275/2008/EC

FI

EL

Hadsund, 18-09-2017

TR



CS

Esben Graff
VP Portfolio Management, Consumer

SL

HU

RO

BG

PL

12. WEEE

English

WEEE - Waste of Electric and Electronic

The symbol  on the product and the batteries indicates that they may not be treated as household waste. Instead they shall be handed over to the applicable collection point for the recycling of electrical and electronic equipment. By ensuring this product and the batteries are disposed of correctly, you will help prevent potential negative consequences for the environment and human health, which could otherwise be caused by inappropriate waste handling. For more detailed information about recycling, please contact your local city office, your household waste disposal service or the shop where you purchased the product.

Deutsch

Entsorgung von Elektro- und Elektronikgeräten

Die Kennzeichnung  am Produkt sowie an den Akkus verweist darauf, dass eine Entsorgung über den Hausmüll untersagt ist. Die bezeichneten Komponenten/Geräte sind in dafür vorgesehenen Sammelstellen für elektrische/elektronische Altgeräte abzugeben. Durch die sachgerechte Entsorgung dieses Produkts und der Akkus tragen Sie dazu bei, potenzielle Umwelt- und Gesundheitsgefährdungen zu vermeiden, die bei einer unsachgerechten Abfallaufbereitung auftreten können. Ausführliche Auskünfte zur Altstoffrückgewinnung erhalten Sie von der Stadt-/Kommunalverwaltung, Ihrer Abfallentsorgungseinrichtung oder im Geschäft, in dem das Produkt erworben wurde.

Français

DEEE – Déchets d'équipements électriques et électroniques

Le symbole  sur le produit et les batteries indique qu'il ne faut pas les traiter comme des déchets ménagers. Au lieu de cela, il faut les remettre au point de collecte approprié pour le recyclage des équipements électriques et électroniques. En veillant à ce que ce produit et les batteries soient correctement mis au rebut, vous contribuerez à éviter les éventuelles conséquences négatives pour l'environnement et la santé des personnes qui pourraient résulter sans cela d'un traitement inapproprié des déchets. Pour obtenir des informations plus détaillées sur le recyclage, veuillez contacter les services municipaux dont vous dépendez, les services responsables de l'enlèvement des ordures ménagères dans votre localité, ou le magasin où vous avez acheté le produit.

Español

RAEE - Residuos de aparatos eléctricos y electrónicos

El símbolo  en el producto y en las baterías indica que no debe tratarse como basura. Debe llevarse al punto para recogida y reciclaje de equipos eléctricos y electrónicos. Al asegurarse de que se deshace correctamente de este producto y de las baterías, ayuda a prevenir consecuencias negativas para el medioambiente y para la salud, que pueden producirse cuando los residuos no se procesan adecuadamente. Para obtener información más detallada acerca del reciclaje, póngase en contacto con su ayuntamiento, su servicio de recogida de basura o la tienda en la adquirió el producto.

Português

REEE – Resíduos de Equipamentos Eléctricos e Electrónicos

O símbolo  no produto e nas baterias indica que estes componentes não podem ser tratados como resíduos domésticos. Pelo contrário, devem ser entregues num ponto de recolha aplicável para reciclagem de equipamentos eléctricos e electrónicos. Assegurando que este produto e as baterias são eliminados correctamente, ajudará a evitar possíveis consequências adversas para o ambiente e a saúde humana que, de outra forma, poderiam ser provocadas por um tratamento incorrecto dos resíduos. Para obter informações mais detalhadas acerca da reciclagem, contacte o gabinete adequado da sua cidade, os serviços de eliminação de resíduos domésticos da sua área ou a loja onde adquiriu o produto.

Italiano

WEEE – Corretto smaltimento del prodotto (rifiuti elettrici ed elettronici)

Il simbolo  riportato sul prodotto e sulle batterie indica che essi non possono essere smaltiti come normali rifiuti domestici. Per evitare eventuali danni all'ambiente o alla salute causati dall'inopportuno smaltimento dei rifiuti, si invita l'utente a riciclare prodotto e batterie presso l'apposita struttura preposta allo smaltimento di apparecchiature elettriche ed elettroniche. Per informazioni più dettagliate in merito alle pratiche di riciclaggio, contattare il competente ufficio locale, il servizio smaltimento rifiuti domestici o il rivenditore presso il quale è stato effettuato l'acquisto.



HEAD QUARTER

DENMARK

Nilfisk A/S
Kornmarksvej 1
DK-2605 Broendby
Tel.: (+45) 4323 8100
Website: www.nilfisk.com

SALES COMPANIES

ARGENTINA

Nilfisk srl.
Edificio Central Park
Herrera 1855, 6th floor/604
Ciudad de Buenos Aires
Tel.: (+54) 11 6091 1571
Website: www.consumer.nilfisk.com.ar

AUSTRALIA

Nilfisk Pty Ltd
Unit 1/13 Bessemer Street
Blacktown NSW 2148
Tel.: (+61) 2 98348100
Website: www.consumer.nilfisk.com.au

AUSTRIA

Nilfisk GmbH
Metzgerstrasse 68
5101 Bergheim bei Salzburg
Tel.: (+43) 662 456 400 90
Website: www.nilfisk.at

BELGIUM

Nilfisk n.v.s.a.
Riverside Business Park
Boulevard Internationalelaan 55
Bâtiment C3/C4 Gebouw
Bruxelles 1070
Tel.: (+32) 24 67 60 50
Website: www.consumer.nilfisk.be

BRAZIL

Nilfisk do Brasil
Av. Eng. Luis Carlos Berrini, 550
40 Andar, Sala 03
SP - 04571-000 Sao Paulo
Tel.: (+11) 3959-0300 / 3945-4744
Website: www.nilfisk.com.br

CANADA

Nilfisk Canada Company
240 Superior Boulevard
Mississauga, Ontario L5T 2L2
Tel.: (+1) 800-668-8400
Website: www.nilfisk.ca

CHILE

Nilfisk S.A. (Comercial KCS Ltda)
Salar de Llamara 822
8320000 Santiago
Tel.: (+56) 2684 5000
Website: www.nilfisk.cl

CHINA

Nilfisk
4189 Yindu Road
Xinzhuang Industrial Park
201108 Shanghai
Tel.: (+86) 21 3323 2000
Website: www.nilfisk.cn

CZECH REPUBLIC

Nilfisk s.r.o.
VGP Park Horní Počernice
Do Certous 1/2658
193 00 Praha 9
Tel.: (+420) 244 090 912
Website: www.consumer.nilfisk.cz

DENMARK

Nilfisk A/S
Kornmarksvej 1
2605 Broendby
Tel.: (+45) 4323 4050
Website: www.consumer.nilfisk.dk

FINLAND

Nilfisk Oy Ab
Koskelontie 23 E
02920 Espoo
Tel.: (+358) 207 890 600
Website: www.consumer.nilfisk.fi

FRANCE

Nilfisk SAS
26 Avenue de la Baltique
Villebon sur Yvette
91978 Courtaboeuf Cedex
Tel.: (+33) 169 59 87 24
Website: www.consumer.nilfisk.fr

GERMANY

Nilfisk GmbH
Guido-Oberdorfer-Straße 2-10
89287 Bellenberg
Tel.: (+49) (0)7306/72-444
Website: www.consumer.nilfisk.de

GREECE

Nilfisk A.E.
Αναταύσεως 29
Κορωπί T.K. 194 00

Tel.: (30) 210 9119 600
Website: www.consumer.nilfisk.gr

HOLLAND

Nilfisk B.V.
Versterkerstraat 5
1322 AN Almere
Tel.: (+31) 036 5460760
Website: www.consumer.nilfisk.nl

HONG KONG

Nilfisk Ltd.
2001 HK Worsted Mills
Industrial Building
31-39, Wo Tong Tsui St.
Kwai Chung, N.T.
Tel.: (+852) 2427 5951
Website: www.nilfisk.com

HUNGARY

Nilfisk Kft.
II. Rákóczi Ferenc út 10
2310 Szigetszentmiklós-Lakihegy
Tel.: (+36) 24 475 550
Website: www.nilfisk.hu

INDIA

Nilfisk India Limited
Pramukh Plaza, 'B' Wing, 4th floor, Unit No. 403
Cardinal Gracious Road, Chakala
Andheri (East) Mumbai 400 099
Tel.: (+91) 22 6118 8188
Website: www.nilfisk.in

IRELAND

Nilfisk
1 Stokes Place
St. Stephen's Green
Dublin 2
Tel.: (+35) 3 12 94 38 38
Website: www.nilfisk.ie

ITALY

Nilfisk SpA
Strada Comunale della Braglia, 18
26862 Guardamiglio (LO)
Tel.: (+39) (0) 377 414021
Website: www.nilfisk.it

JAPAN

Nilfisk Inc.
1-6-6 Kita-shinyokohama, Kouhoku-ku
Yokohama, 223-0059
Tel.: (+81) 45548 2571
Website: www.nilfisk.com

MALAYSIA

Nilfisk Sdn Bhd
Sd 33, Jalan KIP 10
Taman Perindustrian KIP
Sri Damansara
52200 Kuala Lumpur
Tel.: +603 6275 3120
Website: www.nilfisk.com

MEXICO

Nilfisk de Mexico, S. de R.L. de C.V.
Pirineos #515 Int.
60-70 Microparque
Industrial WSantiago
76120 Queretaro
Tel.: (+52) (442) 427 77 00
Website: www.nilfisk.com

NEW ZEALAND

Nilfisk Limited
Suite F, Building E
42 Tawa Drive
0632 Albany Auckland
Tel.: (+64) 9 414 1996
Website: www.nilfisk.com

NORWAY

Nilfisk AS
Bjørnerudveien 24
1266 Oslo
Tel.: (+47) 22 75 17 80
Website: www.consumer.nilfisk.no

PERU

Nilfisk S.A.C.
Calle Boulevard 162, Of. 703, Lima 33- Perú
Lima
Tel.: (51) 435-6840
Website: www.nilfisk.com

POLAND

Nilfisk Sp. Z.O.O.
Millenium Logistic Park
ul. 3 Maja 8, Bud. B4
05-800 Pruszków
Tel.: (+48) 22 738 3750
Website: www.consumer.nilfisk.pl

PORTUGAL

Nilfisk Lda.
Sintra Business Park
Zona Industrial Da Abrunheira
Edifício 1, 1º A
P2710-089 Sintra
Tel.: (+351) 21 911 2670
Website: www.nilfisk.pt

RUSSIA

Nilfisk LLC
Vyatskaya str. 27, bld. 7/1st

127015 Moscow
Tel.: (+7) 495 783 9602
Website: www.consumer.nilfisk.ru

SINGAPORE

Den-Sin
22 Tuas Avenue 2
639453 Singapore
Tel.: (+65) 6268 1006
Website: www.densin.com

SLOVAKIA

Nilfisk s.r.o.
Bancíkovej 1/A
SK-821 03 Bratislava
Tel.: (+421) 910 222 928
Website: www.consumer.nilfisk.sk

SOUTH AFRICA

Nilfisk (Pty) Ltd
Kimbult Office Park, 9 Zeiss Road
Laser Park, Honeydew
Johannesburg
Tel.: (+27) 118014600
Website: www.nilfisk.co.za

SOUTH KOREA

Nilfisk Korea
3F Duksoo B/D, 317-15
Sungsoo-Dong 2Ga
Sungdong-Gu, Seoul
Tel.: (+82) 2497 8636
Website: www.nilfisk.co.kr

SPAIN

Nilfisk S.A.U
Paseu del Rengle, 5 Planta. 9-10
08302 Mataró
Tel.: (34) 93 741 2400
Website: www.consumer.nilfisk.es

SWEDEN

Nilfisk AB
Täljegårdsgatan 4
431 53 Mölndal
Tel.: (+46) 31 706 73 00
Website: www.consumer.nilfisk.se

SWITZERLAND

Nilfisk AG
Ringstrasse 19
Kircheberg/Industri Stelz
9500 Wil
Tel.: (+41) 71 92 38 444
Website: www.consumer.nilfisk.ch

TAIWAN

Nilfisk Ltd
Taiwan Branch (H.K)
No. 5, Wan Fang Road
Taipei
Tel.: (+88) 6227 00 22 68
Website: www.nilfisk.tw

THAILAND

Nilfisk Co. Ltd.
89 Soi Chokechai-Ruammitr
Viphavadee-Rangsit Road
Ladyao, Jatuchak, Bangkok 10900
Tel.: (+66) 2275 5630
Website: www.nilfisk.co.th

TURKEY

Nilfisk A.S.
Serifali Mh. Bayraktar Bulv. Sehit Sk. No:7
Umraniye, 34775 Istanbul
Tel.: +90 216 466 94 94
Website: www.consumer.nilfisk.com.tr

UNITED ARAB EMIRATES

Nilfisk Middle East Branch
SAIF-Zone
P.O. Box 122298
Sharjah
Tel.: (+971) (0) 655-78813
Website: www.nilfisk.com

UNITED KINGDOM

Nilfisk Ltd.
Nilfisk House, Bowerbank Way
Gillwilly Industrial Estate, Penrith
Cumbria CA11 9BQ
Tel.: (+44) (0) 1768 868995
Website: www.consumer.nilfisk.co.uk

UNITED STATES

Nilfisk Inc.
14600 21st Avenue North
Plymouth, MN-55447
Tel.: (+1) 800-989-2235
Website: www.nilfisk.com

VIETNAM

Nilfisk Vietnam
No. 51 Doc Ngu Str.
P. Vinh Phuc, Q.Ba Dinh
Hanoi
Tel.: (+84) 761 5642
Website: www.nilfisk.com