

# Handy

## Instructions for use





# Nilfisk Handy

ⓔ	EN	Operating Instructions .....	3
ⓓ	DE	Betriebsanleitung .....	10
ⓕ	FR	Instructions d'utilisation .....	17
ⓔ	ES	Instrucciones de manejo.....	25
ⓓ	PT	Instruções de operação .....	32
ⓔ	IT	Istruzioni sull'uso .....	39
ⓓ	NL	Gebruiksaanwijzing .....	46
ⓔ	SV	Instruktionsbok .....	53
ⓓ	NO	Instruksjonsbok.....	60
ⓔ	DA	Instruktionsbog .....	66
ⓓ	FI	Käyttöohje.....	73
ⓔ	EL	Οδηγίες χρήσης.....	79
ⓓ	TR	Kullanım Kılavuzu.....	87
ⓔ	CS	Návod k obsluze .....	95
ⓓ	SL	Navodila za uporabo.....	102
ⓔ	HU	Használati útmutató.....	108
ⓓ	RO	Instrucțiuni de utilizare.....	115
ⓔ	BG	Инструкции за употреба .....	122
ⓓ	PL	Instrukcja użycia .....	129
		WEEE .....	136-139

# Survey

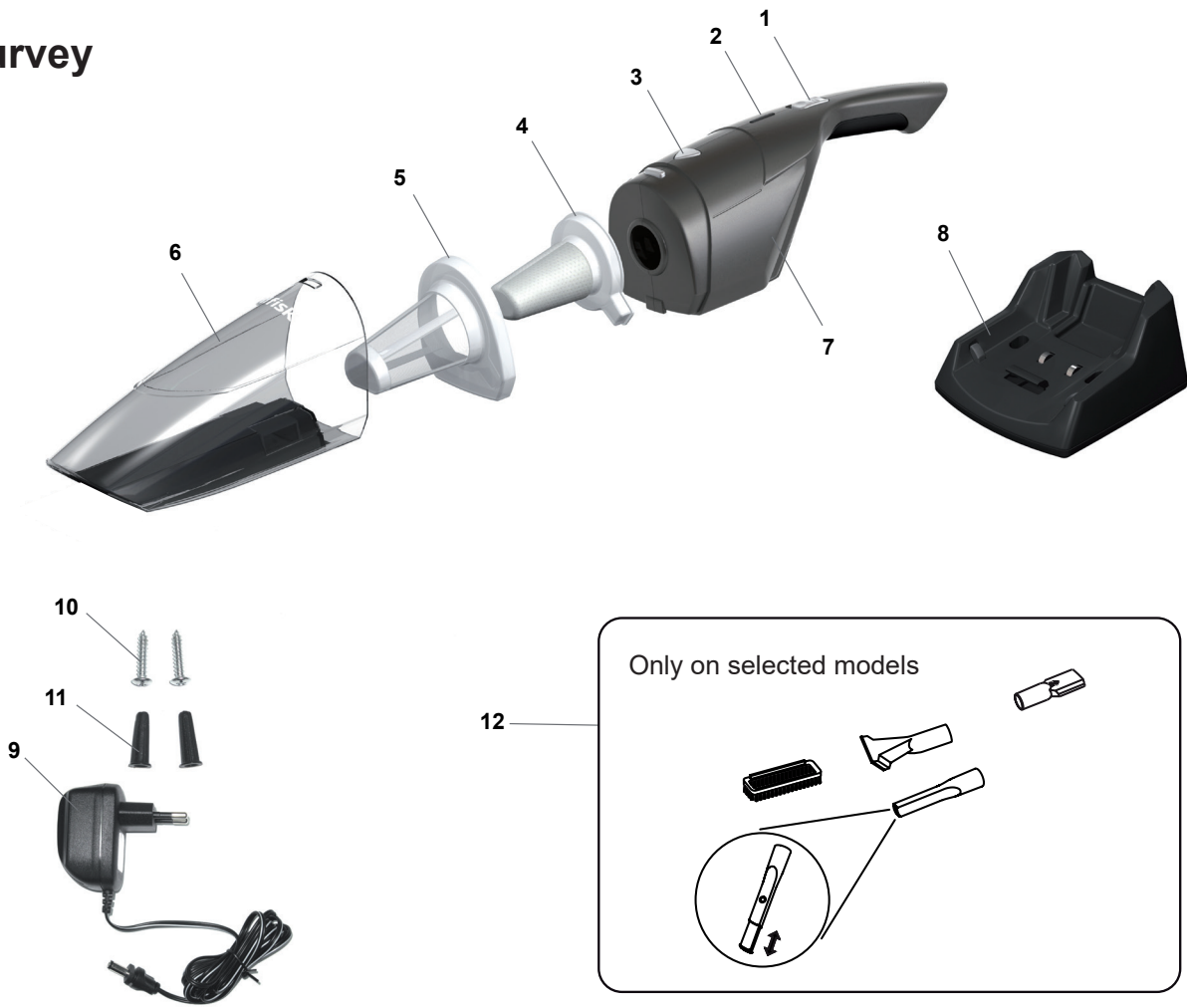

**Prepare your vacuum cleaner**



**Charging the battery**

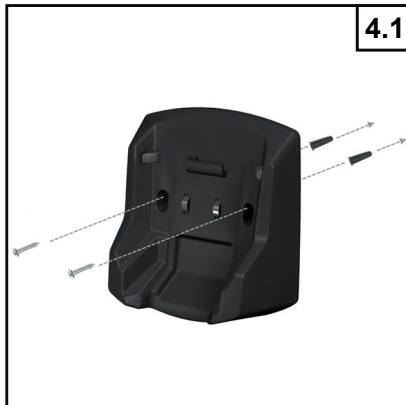

## Waste disposal

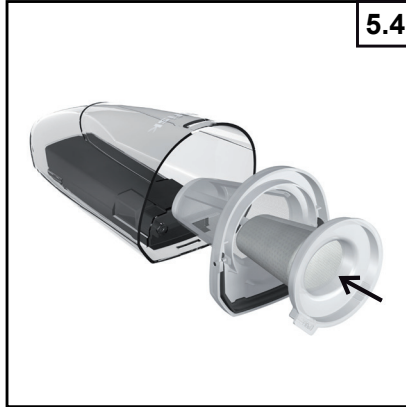
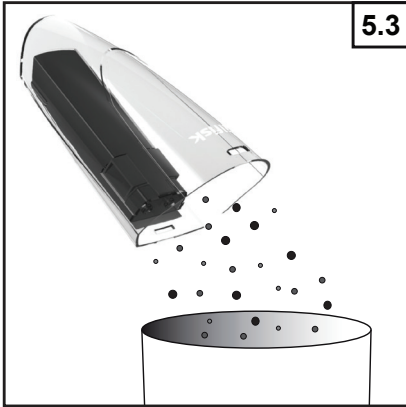
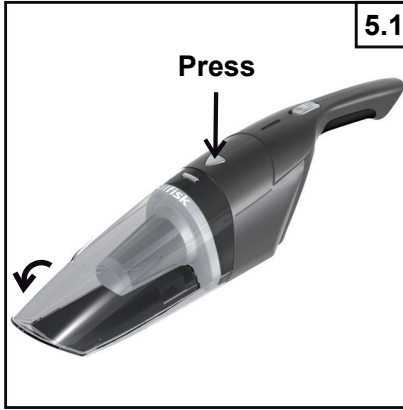

## Product disposal

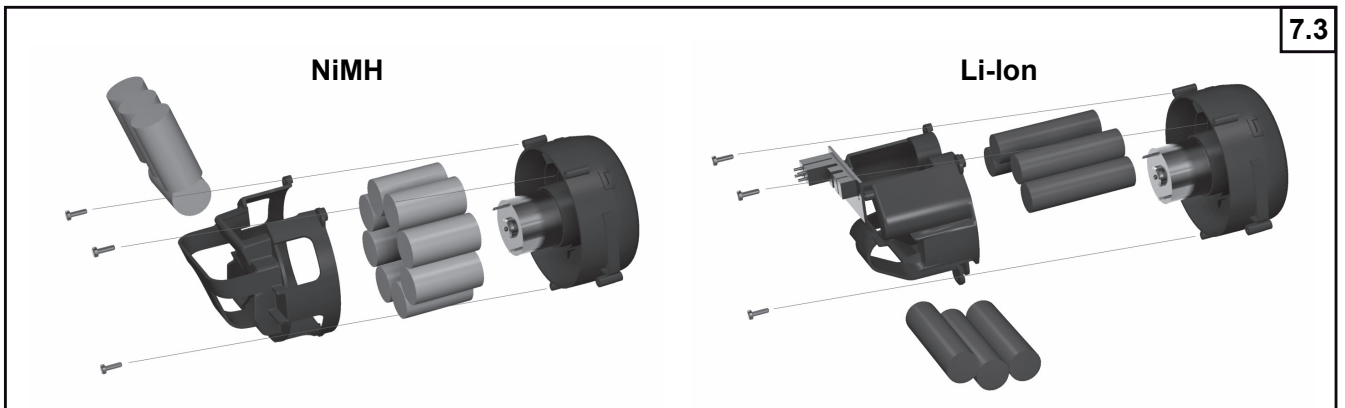
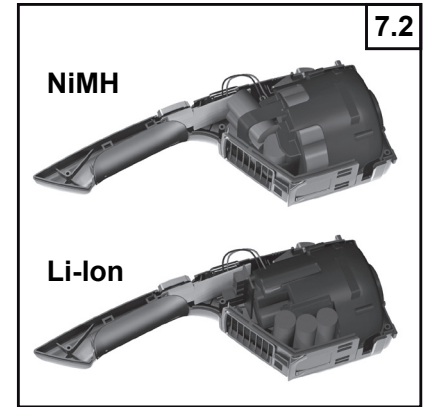
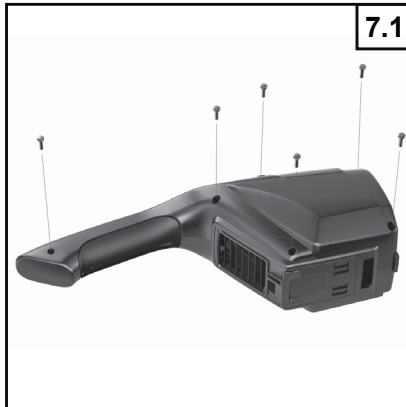

**Service and maintenance**

6.4.1

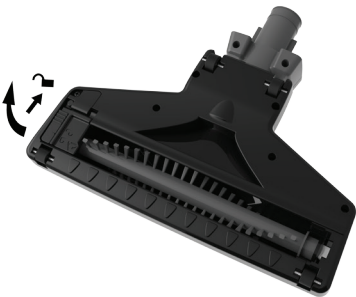

6.4.2

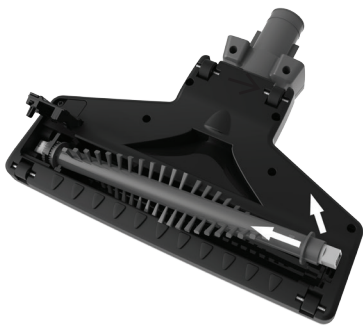

6.4.3



Attach the belt

6.4.4

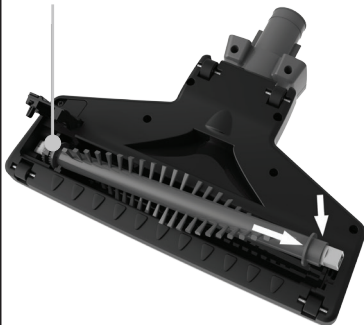

6.4.4



**Product disposal**

7.1



7.2

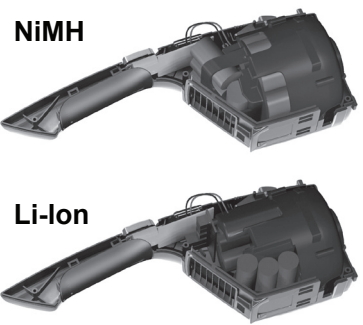

7.3

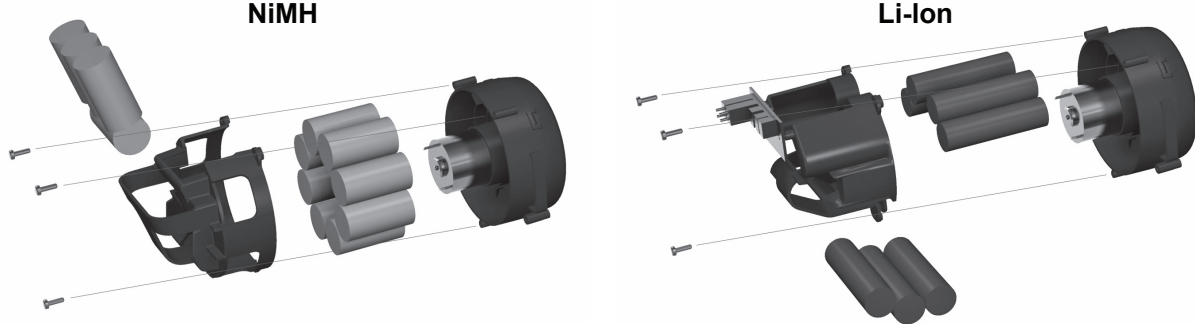

EN

DE

FR

ES

PT

IT

NL

SV

NO

DA

FI

EL

TR

CS

SL

HU

RO

BG

PL

## Innholdsfortegnelse

1. Oversikt.....	60
2. Sikkerhetsinstrukser.....	60
3. Brukerveiledning .....	62
4. Lading av batteriet .....	62
5. Renovasjon .....	63
6. Service og vedlikehold .....	63
7. Deponering av produktet.....	63
8. Garanti og service.....	63
9. Tekniske spesifikasjoner .....	64
10. Tilbehørssett .....	65
11. Samsvarerklæring.....	65
12. WEEE .....	137

## 1. Oversikt

- 1 Av/på-bryter (håndenhet)
- 2 Lade-indikatorlys
- 3 Utløserknapp til støvbeholder
- 4 Sekundært filter
- 5 Primært filter
- 6 Støvbeholder
- 7 Suge-enhet
- 8 Oppladestativ
- 9 Adapter
- 10 Skruer til veggfeste
- 11 Pluggen til veggfeste
- 12 Tilbehørssett (bare på utvalgte modeller)

## 2. Sikkerhetsinstrukser



- Dette apparatet kan brukes av barn fra 8 år og oppover og personer med reduserte fysiske, sensoriske eller mentale evner eller som mangler erfaring og kunnskap, hvis de er under oppsyn eller har fått veiledning i hvordan apparatet brukes på en forsvarlig måte og forstår hvilke farer det innebærer.
- Barn må være under oppsyn for å sikre at de ikke

leker med apparatet.

- Rengjøring og vedlikehold skal ikke utføres av barn uten at de er under oppsyn.
- Dette produktet er designet for oppsuging på mindre områder med tørt materiale. Må ikke brukes til å suge opp vann eller andre væsker.
- Gnister inni motoren kan tenne brennbare dunster eller støv. Ikke støvsug eller benytt produktet i nærheten av brennbare eller lettantennelige væsker (som bensin eller annen drivstoff, lightervæske, rengjøringsvæsker, oljebasert maling osv.), gasser (som naturgass, hydrogen) eller eksplosivt støv (som kullstøv, magnesiumstøv, kornstøv, krutt). Ikke støvsug noe som avgir røyk eller brenner (f.eks. sigaretter, stikker og varm aske). Støvsug aldri giftige materialer, da dunst eller støv kan forårsake helsefare.
- Dette er ikke et leketøy. Vær ekstra oppmerksom ved bruk nær barn eller kjæledyr. Bruk aldri dette produktet på dyr.
- Bruk bare den originale AC-adapteren.
- Apparatet må kun benytte

SELV (Safety Extra Low Voltage).

- Hvis støvsuger, AC-adapter eller ladebase er skadet må de ikke benyttes.
- Ikke ødelegg eller brenn batteripakken, da den vil eksplodere ved høy temperatur.
- Ikke sett i eller trekk ut AC-adapteren i stikkontakten med våte hender. Tørk produktet helt før det plasseres på ladebasen.
- Produktet må heller ikke plasseres eller mistes i vann eller noen annen væske. Hvis produktet faller i vann eller annen væske, må du IKKE gripe etter det i vannet/væsken
- Ikke lade produktet hvis strømledningen er skadet eller metalltråden er eksponert.
- Hold adapter-ledningen og produktet borte fra varme overflater.
- Trekk AC-adapteren ut av stikkontakten ved å holde rundt selve adapteren, ikke trekk etter ledningen.
- Ikke legg trykk på adapter-ledningen der hvor den festes til produktet, da ledningen kan slites og brytes av.
- Ved bruk av forlengelses-

ledning, må den elektriske verdi som denne er markert med, være minst like stor som produktets.

- Ikke bruk dette produktet hvis det har en skadet adapter-ledning eller -kontakt, er mistet i bakken eller skadet, er gjenglemt ute eller har ligget i vann. All reparasjon må utføres av et autorisert servicesenter.
- Ikke bruk dette produktet ute. For optimalt bruk, la produktet ligge et sted hvor temperaturen ikke er høyere enn 40°C.
- Ikke flytt på produktet under opplading.
- La ladebasen stå et sted hvor den ikke utsettes for varme, flammer eller væsker.
- Stikk aldri ting inn i åpningene på produktet. Ikke bruk produktet hvis noen av åpningene er dekket til.
- Ikke bruk produktet til å støvsuge metallobjekter, som mynter, skruer, spiker, stifter osv.
- Kontroller at munnstykket er rent for å unngå å skrape opp gulvoverflaten.
- Tøm produktet etter hver bruk. Hold det fri for støv, bomullstråd og annet som kan redusere luftgjennom-

EN

DE

FR

ES

PT

IT

NL

SV

NO

DA

FI

EL

TR

CS

SL

HU

RO

BG

PL

EN

- gangen.
- Hold åpninger og bevegelige deler fri for hår, løssittende klær og kroppsdeler. Dette gjelder særlig åpninger med sugefunksjon.
  - Plasser aldri støvsugermunnstykket i nærheten av ansikter under bruk og vær ekstra forsiktig med øyne og ører.
  - Ikke bruk produktet uten at filteret og støvbeholderen er på plass.
  - Vær ekstra forsiktig ved bruk av produktet på trapper.
  - Hold batteriladekontaktene på støvsugeren og ladebasen rene og fri for avfall.
  - Bruk bare ladebasen og AC-adapteren som kommer med produktet. Ikke bruk noen deler som ikke er levert eller anbefalt av Nilfisk.

### 3. Bruksanvisning

Sørg for at batteriet er helt ladet opp første gang du bruker produktet.

#### 3.1 Start og stopp

##### 3.1.1 Start

Slå på ("ON") produktet ved å dreie av/på-knappen nedover.

Lad batteriet helt opp før du bruker produktet for første gang. Batteriet må også lades hvis produktet har stått ubrukt over en lengre periode (mer enn en måned). Da er batteriet sikret lang levetid.

- Batteriet er fulladet etter 16 timer. Lengre lading kan redusere batteriets levetid og er ikke optimalt for miljøet.

- Lad batteriet når sugeeffekten begynner å bli dårlig. Da er batteriet sikret lang levetid.
- Slå av produktet når batteriet er tomt for strøm. Batteriet blir skadet hvis produktet settes bort i stilling "ON".

##### 3.1.2 Stopp

Slå av ("OFF") produktet ved å dreie av/på-knappen oppover.

#### 3.2 Forberedelse av støvsugeren

1. Kontroller at bryteren er i av-posisjon.
2. Plasser Nilfisk Handy i ladestativet for første opplading. (se avsnittet om lading).

#### 3.3 Indikasjonslys (Li-ion modellene)

Fulladet batteri	Blått lys på
Batterikapasitet under 20 %	Blått lys blinker
Lav batterikapasitet	Rødt lys blinker

## 4. Lading av batteriet

Sørg for at du lader opp batteriet i følgende situasjoner.

- Ved bruk av produktet første gang etter kjøp.
- Når batterikapasiteten er lav eller sugekraften når et for lavt nivå.
- Når produktet har stått ubrukt over en lengre periode (mer enn en måned).

#### 4.1 Feste av ladebasen på vegg

Handy-støvsugeren er designet for å henge vertikalt på vegg med håndtaket pekende nedover. Ved festing på vegg må du kontrollere at det ikke finnes farlige objekter i vegg (som elektriske ledninger, rør osv.). Bruk en 5 mm bor og bor et hull for plastfestene. Deretter settes disse inn i hullet og ladebasen skrues fast på vegg.

Vi anbefaler at du plasserer Handyen i nærheten av en stikkontakt. Deretter setter du ladestøpslet inn i stikkontakten på siden av ladebasen.

#### 4.2 Plasser Nilfisk Handy i ladestativet

Hvis Nilfisk Handy ikke plasseres ordentlig i ladestativet, vil den ikke lades opp eller den kan falle.

Unngå ustabile underlag under lading, ellers kan det oppstå usikker forbindelse mellom lader og batteriet og dermed vil batteriet ikke lades ordentlig. Velg et stabilt gulv hvor ladestativet kan stå.

Vær forsiktig så du ikke stumper i strømledningen når batteriet lades opp.

DE

FR

ES

PT

IT

NL

SV

NO

DA

FI

EL

TR

CS

SL

HU

RO

BG

PL

### 4.3 Sett inn støpselet i stikkontakten

Når støpslet til batteriladeren er koblet til stikkontakten, vil indikatoren lyse opp.

Lading	Rødt lys på
Lading fullført	Blått lys på

Hoveddelen kan bli varm under lading. Dette er normalt.

### 4.4 Ladetid

	Timer
NiMH modellen	16
Li-ion modellene	4 / 6 (25.2V)

## 5. Renovasjon

- Støvsugeravfall bør deponeres så ofte som mulig. Støvet som fester seg til filteret kan forårsake svakere sugefunksjon og anstrenge motoren.
- Slå alltid av strømmen når du er i gang med å ta ut støvet.

1. Ta av støvbeholderen.
2. Dra ut filterne
3. Tøm støvbeholderen.
4. Gjeninstaller filterne i korrekt rekkefølge og posisjon.
5. Sett støvbeholderen tilbake på plass.

#### Forsiktig

Ikke støvsug for meget på én gang eller for store ting. Dette kan føre til tilstoppelse og svakere sugeseffekt.

Ikke støvsug parafin, bensin eller sigarettstumper. Dette kan forårsake brann.

Deponer støv ofte slik at faren for skader på produktet reduseres.

## 6. Service og vedlikehold

Slå alltid av strømmen og koble fra batteriladeren fra stikkontakten før du begynner vedlikehold.

### 6.1 Støvsugerenshet, rørets hoveddel, ladebase

Tørk av smuss med en tørr og myk klut.

Hvis den er ekstra tilsmusset, kan det benyttes en fuktig myk klut som har vært dyppet i oppvaskvann.

Ikke benytt løsningsmidler som tynner, benzen og sprayrengjøringsmidler.

### 6.2 Støvbeholder

Fjern støvet inni støvbeholderen først og deretter vasker du den med lunkent vann. Sørg for at støvbeholderen er helt tørr før den settes på plass igjen.

### 6.3 Filter

Ikke vask filteret i vaskemaskinen.

Ikke tørk det med en hårtørrer.

Hvis det er ekstra tilsmusset eller sugeseffekten er blitt dårlig, gjør som følger:

1. Fjern først støvet.
2. Vask med vann.
3. Sørg for at filteret er helt tørt før delene settes på plass igjen.

## 7. Deponering av produktet

Når batteripakken ikke lenger kan lades opp, må den deponeres.

Batteripakken kan ikke skiftes ut. Når batteripakken er fjernet, må produktet deponeres.

Før du kvitter deg med produktet, må den gjenoppladbare batteripakken fjernes og gjenvinnes i overensstemmelse med lokale lover og regler som beskrevet nedenfor.

**ADVARSEL:** Støvsugeren må kobles fra lades-tasjonen og batteriene må lades helt ut før du tar ut batteripakken.

1. Bruk en skrutrekker til å skru av hoveddelen
2. Klipp ledningene for å frigjøre batterirommet fra enheten. Tildekk synlige metallområder med tape.
3. Ta ut batterihuset og motoren. Skru av batterifestet. Fjern batteriet fra enheten. **ADVARSEL:** Ikke ødelegg eller brenn batteripakken, da den vil eksplodere ved høy temperatur.

**ADVARSEL** - risiko for brann eller alvorlig skader: Kom aldri i berøring med begge terminalene til batteripakken samtidig med metall og/eller kroppsdel, da dette kan føre til kortslutning. Ikke forsøk å ødelegge eller demontere batteripakken eller fjerne noen av delene. Batteriet skal resirkuleres eller kasseres på en forsvarlig måte. Hold batteripakken unna barn.

## 8. Garanti og service

Nilfisk Handy oppladbare støvsuger kommer med to (2) års garanti på maskinen, og dette dekker

EN

DE

FR

ES

PT

IT

NL

SV

NO

DA

FI

EL

TR

CS

SL

HU

RO

BG

PL

EN

motor, adapter, bryter og kasse. Batteri, filtre, børste og annet tilbehør dekkes i tolv måneder i forbindelse med fabrikkasjonsfeil og inkluderer ikke slitasje.

DE

FR

Garantien inkluderer reservedeler og arbeidstimerkostnader og dekker fabrikkasjons- og materiellfeil som kan ha oppstått under vanlig normalt hjemmebruk.

ES

Service under garantien vil kun utføres hvis det kan bevises at feilen oppstod før garantien til produktet utløp (et korrekt utfylt garantisertifikat eller utskrift/stemplet kasseregisterkvittering som inneholder dato og produkttype) på betingelse av at støvsugeren var kjøpt som nytt produkt og distribuert av Nilfisk. Hvis produktet skal repareres må kunden ta kontakt med Nilfisk som vil henvise til service-agent som kunden selv må betale.

PT

IT

NL

Ved fullføring av reparasjon vil støvsugeren sendes tilbake til kunden for Nilfisks risiko og regning.

SV

#### Denne garantien dekker ikke:

- Normal slitasje på tilbehør og filtre.
- Feil og skader som oppstår som direkte eller indirekte resultat av feilt bruk – som støvsuging av småstein, varm aske, pulver osv.
- Misbruk eller manglende vedlikehold som beskrevet i bruksanvisningen.
- Hvis maskinen er brukt i forbindelse med reno-

NO

DA

FI

EL

TR

CS

SL

HU

RO

BG

PL

vering av hjemmet.

- Hvis maskinen er brukt for innsuging av vann, murpuss eller sagflis.

Den vil ikke dekke feilaktig eller mangelfull konfigurering, f.eks. ved oppsett eller tilkobling. Videre vil den ikke dekke skader som skyldes brann, lynnedslag eller uvanlige strømspenningsvariasjon eller andre elektriske forstyrrelser, som defekte sikringer eller elektriske installasjoner på forsyningsnettet, eller skader som Nilfisk generelt anser for å være resultat av årsaker som ikke er relatert til fremstilling eller materielle feil.

#### Garantien blir ugyldig hvis:

- Feil skyldes bruk av ikke-originale Nilfisk-deler.
- Hvis identitetsnummeret er fjernet var støvsugeren.
- Hvis støvsugeren er reparert av en forhandler som ikke er autorisert av Nilfisk.
- Hvis maskinen brukes i et kommersielt øyemed, f.eks. ved boligbygging, rengjøringsfirmaer og i andre håndverksbransjer eller på annet måte utenfor hjemmet.

#### Garantien er gyldig i følgende land:

Danmark, Sverige, Norge, Storbritannia, Irland, Belgia, Nederland, Frankrike, Tyskland, Polen, Russland, Østerrike, Sveits, Spania, Portugal, Australia, New Zealand, Estland, Latvia, Litauen, Ungarn, Hellas, Slovenia, Slovakia, Tsjekkia, Italia, Finland, Bulgaria, Romania og Tyrkia.

## 9. Tekniske spesifikasjoner

		Handy 14.4V			Handy 18V		Handy 25.2V
		EU	UK	AUS/NZ	EU	AUS/NZ	EU
Spenning	V	230	230-240		230	230-240	230
Nettfrekvens	Hz	50					
Batterikapasitet	mAh	1800			2000		2000
Sugeeffekt, håndholdte	W	11			13		19
Batterispenning	V	14,4			18		25,2
Kjøretid høy / lav	Min.	18			20		20
Beskyttelsesklasse	-	IP20					
Isolasjonsklasse	-	II					
Nettokapasitet støvpose	l	0,5					
Bredde	mm	12					
Dybde	mm	10					
Høyde	mm	50					
Vekt, kun støvsuger	kg	1,3			1		1

## 10. Tilbehørssett

Bare på utvalgte modeller. Se [www.nilfisk.com](http://www.nilfisk.com).

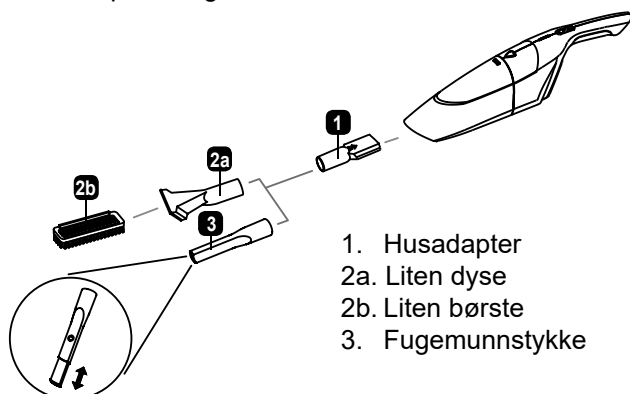

1. Husadapter
- 2a. Liten dyse
- 2b. Liten børste
3. Fugemunnstykke

- Sett inn husadapteren (1) i den håndholdte innsugingsdysen. Den fungerer som en adapter for tilkobling av tilbehør til forskjellige formål. For å fjerne koblingen fra dysen, trekk bestemt utover.
- Sett inn det aktuelle tilbehøret (liten dyse (2a) med eller uten liten børste (2b) eller fugemunnstykke (3)) direkte inn i koblingen på den håndholdte enheten. For å demontere tilbehøret, trekk delen bestemt utover.

### Liten børste:

Sett på og skyv inn den lille børsten (2b) i den lille dysen (2a).

Bruk den lille børsten til å rengjøre bordet, hår, smuler eller fibre fra tekstilsofaer eller tepper.

### Fugemunnstykke:

Sett inn fugemunnstykket (3) i husadapteren (1). For å fjerne støv/hår på små områder som er vanskelige å nå, f.eks. hjørner eller mindre hulrom.

### Rengjøring og vedlikehold:

- Tørk av smuss fra tilbehøret med en tørr og myk klut.
- Hvis det er ekstra tilsmusset, kan du bruke en myk og litt fuktig klut som har vært dyppet i vann tilsatt litt nøytralt vaskemiddel, og så tørke etter med en tørr klut.
- Ikke bruke vaskepulver, rengjøringsmidler, løsemidler, benzen eller sprayrengjøring.
- Tørk av umiddelbart.
- Sørg for at det ikke ligger igjen vann på tilbehøret etter rengjøring.

## 11. Samsvarerklæring

Vi,

Nilfisk A/S  
Kornmarksvej 1  
DK-2605 Broendby  
DANMARK

erklærer herved at

Produkt: Batteridrevet støvsuger  
Beskrivelse: 230-240V, 50/60 Hz, IPX0  
Type: Handy

er i samsvar med følgende standarder:

EN 60335-1:2012+A11:2014  
EN 60335-2-2:2010+A11:2012+A1:2013  
EN 61558-1:2005+A1:2009  
EN 61558-2-16:2009+1:2013  
EN 55014-1:2006+A1:2009+A2:2011  
EN 55014-2:1997+A1:2001+A2:2008  
EN 61000-3-2:2014  
EN 61000-3-3:2013  
EN 50581:2012

I henhold til bestemmelsene i

2014/35/EU  
2014/30/EU  
2011/65/EU  
2009/125/EC  
278/2009/EC  
1275/2008/EC

Hadsund, 18-09-2017

Esben Graff  
VP Portfolio Management, Consumer

EN

DE

FR

ES

PT

IT

NL

SV

NO

DA

FI

EL

TR

CS

SL

HU

RO

BG

PL

## Nederlands

### Elektrisch en elektronisch afval

Het symbool  op het product en de batterijen geeft aan dat deze niet als huishoudelijk afval behandeld mogen worden. In plaats daarvan dienen zij afgeleverd te worden bij een inzamelpunt voor recycling van elektrische- en elektronische apparaten. Door dit product en de batterijen op een juiste manier te verwijderen, helpt u de mogelijke schadelijke gevolgen voor het milieu en de volksgezondheid te voorkomen die zouden kunnen ontstaan bij een onjuiste afvalverwerking. Voor nadere informatie over recycling kunt u contact opnemen met het gemeentehuis, uw afvalverwerkingsbedrijf of de winkel waar u het product heeft gekocht.

## Svenska

### WEEE – Avfall från el- och elektronikkomponenter

Symbolen  på produkten och batterierna anger att de inte får hanteras som hushållsavfall. De skall i stället lämnas in på uppsamlingsplats för återvinning av el- och elektronikkomponenter. Genom att säkerställa att produkten och batterierna hanteras på rätt sätt bidrar du till att förebygga eventuella negativa miljööch hälsoeffekter som kan uppstå om produkten kasseras som vanligt avfall. För ytterligare upplysningar om återvinning bör du kontakta lokala myndigheter eller sophämtningstjänst eller affären där du köpte varan.

## Norsk

### WEEE - Waste of Electric and Electronic (elektrisk og elektronisk avfall)

Symbolet  på produkter og batterier indikerer at de ikke kan behandles som vanlig husholdningsavfall. Denne form for avfall må leveres inn til miljøstasjon for gjenvinning av elektrisk og elektronisk utstyr. Ved å sikre at dette produktet og batteriene deponeres korrekt, er du med til å forebygge mot negative konsekvenser for miljøet. For mer informasjon om gjenvinning, ta kontakt med kommunen eller butikken hvor du kjøpte produktet.

## Dansk



### WEEE – Elektrisk og elektronisk affald

Elektrisk og elektronisk udstyr samt medfølgende batterier indeholder materialer, komponenter og stoffer, der kan være skadelige for menneskers sundhed og for miljøet, hvis affaldet ikke håndteres korrekt. Elektrisk og elektronisk udstyr og batterier er mærket med en overkrydset skral-

despand . Den symboliserer, at elektrisk og elektronisk udstyr og batterier ikke må bortskaffes sammen med usorteret husholdningsaffald, men skal indsamles særskilt. Som slutbruger er det vigtigt, at du afleverer dine udtjente batterier til etablerede ordninger. På denne måde er du med til at sikre, at batterierne genanvendes i overensstemmelse med lovgivningen og ikke unødigt belaster miljøet. Alle kommuner har etableret indsamlingsordninger, hvor kasseret elektrisk og elektronisk udstyr samt bærbare batterier gratis kan afleveres af borgerne på genbrugsstationer og andre indsamlingssteder eller bliver afhentet direkte fra husholdningerne. Nærmere information kan fås hos kommunens tekniske forvaltning.

## Suomi

### Sähkö- ja elektroniikkalajäte

Tämä tuotteessa tai sen pakkauksessa näkyvä symboli  merkitsee sitä, että tätä tuotetta ei saa  hävittää kotitalousjätteen mukana. Se on vietävä asianmukaiseen jätteenkeräyspisteeseen sähkö- ja elektroniikkalaiteromun kierrätystä varten. Varmistamalla, että tämä laite ja akut hävitetään asianmukaisesti, autat välttämään mahdollisia negatiivisia vaikutuksia ympäristöön ja ihmisten terveydelle, joita voi aiheutua tämän tuotteen määräysten vastaisesta jätteenkäsitte-lystä. Lisätietoja tuotteen kierrättämisestä saa paikallisilta viranomaisilta, kotitalousjätteen kierrätyspalvelusta tai liikkeestä, josta tuote ostettiin.

## Αγγλικά

### WEEE – Ρύποι Ηλεκτρικού και Ηλεκτρονικού Εξοπλισμού

Το σύμβολο  στο προϊόν και στις μπαταρίες υποδεικνύει ότι δεν μπορούν να αντιμετωπίζονται ως οικιακά απόβλητα. Αντιθέτως, θα πρέπει να παραδίδονται στο καθορισμένο σημείο συλλογής για ανακύκλωση ηλεκτρικού και ηλεκτρονικού εξοπλισμού. Εξασφαλίζοντας τη σωστή διάθεση του προϊόντος και των μπαταριών, συντελείτε στην πρόληψη αρνητικών επιπτώσεων για το περιβάλλον και την ανθρώπινη υγεία, οι οποίες οφείλονται στην ακατάλληλη διαχείριση των αποβλήτων. Για περισσότερες πληροφορίες αναφορικά με την ανακύκλωση, παρακαλούμε επικοινωνήστε με τον αρμόδιο φορέα της περιοχής σας, το φορέα αποκομιδής οικιακών αποβλήτων σας ή το κατάστημα από το οποίο έχετε αγοράσει το προϊόν.



## HEAD QUARTER

### DENMARK

Nilfisk A/S  
Kornmarksvej 1  
DK-2605 Broendby  
Tel.: (+45) 4323 8100  
Website: www.nilfisk.com

## SALES COMPANIES

### ARGENTINA

Nilfisk srl.  
Edificio Central Park  
Herrera 1855, 6th floor/604  
Ciudad de Buenos Aires  
Tel.: (+54) 11 6091 1571  
Website: www.consumer.nilfisk.com.ar

### AUSTRALIA

Nilfisk Pty Ltd  
Unit 1/13 Bessemer Street  
Blacktown NSW 2148  
Tel.: (+61) 2 98348100  
Website: www.consumer.nilfisk.com.au

### AUSTRIA

Nilfisk GmbH  
Metzgerstrasse 68  
5101 Bergheim bei Salzburg  
Tel.: (+43) 662 456 400 90  
Website: www.nilfisk.at

### BELGIUM

Nilfisk n.v.s.a.  
Riverside Business Park  
Boulevard Internationalelaan 55  
Bâtiment C3/C4 Gebouw  
Bruxelles 1070  
Tel.: (+32) 24 67 60 50  
Website: www.consumer.nilfisk.be

### BRAZIL

Nilfisk do Brasil  
Av. Eng. Luis Carlos Berrini, 550  
40 Andar, Sala 03  
SP - 04571-000 Sao Paulo  
Tel.: (+11) 3959-0300 / 3945-4744  
Website: www.nilfisk.com.br

### CANADA

Nilfisk Canada Company  
240 Superior Boulevard  
Mississauga, Ontario L5T 2L2  
Tel.: (+1) 800-668-8400  
Website: www.nilfisk.ca

### CHILE

Nilfisk S.A. (Comercial KCS Ltda)  
Salar de Llamara 822  
8320000 Santiago  
Tel.: (+56) 2684 5000  
Website: www.nilfisk.cl

### CHINA

Nilfisk  
4189 Yindu Road  
Xinzhuang Industrial Park  
201108 Shanghai  
Tel.: (+86) 21 3323 2000  
Website: www.nilfisk.cn

### CZECH REPUBLIC

Nilfisk s.r.o.  
VGP Park Horní Počernice  
Do Certous 1/2658  
193 00 Praha 9  
Tel.: (+420) 244 090 912  
Website: www.consumer.nilfisk.cz

### DENMARK

Nilfisk A/S  
Kornmarksvej 1  
2605 Broendby  
Tel.: (+45) 4323 4050  
Website: www.consumer.nilfisk.dk

### FINLAND

Nilfisk Oy Ab  
Koskelontie 23 E  
02920 Espoo  
Tel.: (+358) 207 890 600  
Website: www.consumer.nilfisk.fi

### FRANCE

Nilfisk SAS  
26 Avenue de la Baltique  
Villebon sur Yvette  
91978 Courtaboeuf Cedex  
Tel.: (+33) 169 59 87 24  
Website: www.consumer.nilfisk.fr

### GERMANY

Nilfisk GmbH  
Guido-Oberdorfer-Straße 2-10  
89287 Bellenberg  
Tel.: (+49) (0)7306/72-444  
Website: www.consumer.nilfisk.de

### GREECE

Nilfisk A.E.  
Αναταύσεως 29  
Κορωπί Τ.Κ. 194 00

Tel.: (30) 210 9119 600  
Website: www.consumer.nilfisk.gr

### HOLLAND

Nilfisk B.V.  
Versterkerstraat 5  
1322 AN Almere  
Tel.: (+31) 036 5460760  
Website: www.consumer.nilfisk.nl

### HONG KONG

Nilfisk Ltd.  
2001 HK Worsted Mills  
Industrial Building  
31-39, Wo Tong Tsui St.  
Kwai Chung, N.T.  
Tel.: (+852) 2427 5951  
Website: www.nilfisk.com

### HUNGARY

Nilfisk Kft.  
II. Rákóczi Ferenc út 10  
2310 Szigetszentmiklós-Lakihegy  
Tel.: (+36) 24 475 550  
Website: www.nilfisk.hu

### INDIA

Nilfisk India Limited  
Pramukh Plaza, 'B' Wing, 4th floor, Unit No. 403  
Cardinal Gracious Road, Chakala  
Andheri (East) Mumbai 400 099  
Tel.: (+91) 22 6118 8188  
Website: www.nilfisk.in

### IRELAND

Nilfisk  
1 Stokes Place  
St. Stephen's Green  
Dublin 2  
Tel.: (+35) 3 12 94 38 38  
Website: www.nilfisk.ie

### ITALY

Nilfisk SpA  
Strada Comunale della Braglia, 18  
26862 Guardamiglio (LO)  
Tel.: (+39) (0) 377 414021  
Website: www.nilfisk.it

### JAPAN

Nilfisk Inc.  
1-6-6 Kita-shinyokohama, Kouhoku-ku  
Yokohama, 223-0059  
Tel.: (+81) 45548 2571  
Website: www.nilfisk.com

### MALAYSIA

Nilfisk Sdn Bhd  
Sd 33, Jalan KIP 10  
Taman Perindustrian KIP  
Sri Damansara  
52200 Kuala Lumpur  
Tel.: +603 6275 3120  
Website: www.nilfisk.com

### MEXICO

Nilfisk de Mexico, S. de R.L. de C.V.  
Pirineos #515 Int.  
60-70 Microparque  
Industrial WSantiago  
76120 Queretaro  
Tel.: (+52) (442) 427 77 00  
Website: www.nilfisk.com

### NEW ZEALAND

Nilfisk Limited  
Suite F, Building E  
42 Tawa Drive  
0632 Albany Auckland  
Tel.: (+64) 9 414 1996  
Website: www.nilfisk.com

### NORWAY

Nilfisk AS  
Bjørnerudveien 24  
1266 Oslo  
Tel.: (+47) 22 75 17 80  
Website: www.consumer.nilfisk.no

### PERU

Nilfisk S.A.C.  
Calle Boulevard 162, Of. 703, Lima 33- Perú  
Lima  
Tel.: (511) 435-6840  
Website: www.nilfisk.com

### POLAND

Nilfisk Sp. Z.O.O.  
Millenium Logistic Park  
ul. 3 Maja 8, Bud. B4  
05-800 Pruszków  
Tel.: (+48) 22 738 3750  
Website: www.consumer.nilfisk.pl

### PORTUGAL

Nilfisk Lda.  
Sintra Business Park  
Zona Industrial Da Abrunheira  
Edificio 1, 1° A  
P2710-089 Sintra  
Tel.: (+351) 21 911 2670  
Website: www.nilfisk.pt

### RUSSIA

Nilfisk LLC  
Vyatskaya str. 27, bld. 7/1st

127015 Moscow  
Tel.: (+7) 495 783 9602  
Website: www.consumer.nilfisk.ru

### SINGAPORE

Den-Sin  
22 Tuas Avenue 2  
639453 Singapore  
Tel.: (+65) 6268 1006  
Website: www.densin.com

### SLOVAKIA

Nilfisk s.r.o.  
Bancíkovej 1/A  
SK-821 03 Bratislava  
Tel.: (+421) 910 222 928  
Website: www.consumer.nilfisk.sk

### SOUTH AFRICA

Nilfisk (Pty) Ltd  
Kimbult Office Park, 9 Zeiss Road  
Laser Park, Honeydew  
Johannesburg  
Tel.: (+27) 118014600  
Website: www.nilfisk.co.za

### SOUTH KOREA

Nilfisk Korea  
3F Duksoo B/D, 317-15  
Sungsoo-Dong 2Ga  
Sungdong-Gu, Seoul  
Tel.: (+82) 2497 8636  
Website: www.nilfisk.co.kr

### SPAIN

Nilfisk S.A.U  
Paseu del Rengle, 5 Planta. 9-10  
08302 Mataró  
Tel.: (34) 93 741 2400  
Website: www.consumer.nilfisk.es

### SWEDEN

Nilfisk AB  
Täljegårdsgatan 4  
431 53 Mölndal  
Tel.: (+46) 31 706 73 00  
Website: www.consumer.nilfisk.se

### SWITZERLAND

Nilfisk AG  
Ringstrasse 19  
Kircheberg/Industri Stelz  
9500 Wil  
Tel.: (+41) 71 92 38 444  
Website: www.consumer.nilfisk.ch

### TAIWAN

Nilfisk Ltd  
Taiwan Branch (H.K)  
No. 5, Wan Fang Road  
Taipei  
Tel.: (+88) 6227 00 22 68  
Website: www.nilfisk.tw

### THAILAND

Nilfisk Co. Ltd.  
89 Soi Chokechai-Ruammitr  
Viphavadee-Rangsit Road  
Ladyao, Jatuchak, Bangkok 10900  
Tel.: (+66) 2275 5630  
Website: www.nilfisk.co.th

### TURKEY

Nilfisk A.S.  
Serifali Mh. Bayraktar Bulv. Sehit Sk. No:7  
Umraniye, 34775 Istanbul  
Tel.: +90 216 466 94 94  
Website: www.consumer.nilfisk.com.tr

### UNITED ARAB EMIRATES

Nilfisk Middle East Branch  
SAIF-Zone  
P.O. Box 122298  
Sharjah  
Tel.: (+971) (0) 655-78813  
Website: www.nilfisk.com

### UNITED KINGDOM

Nilfisk Ltd.  
Nilfisk House, Bowerbank Way  
Gilwilly Industrial Estate, Penrith  
Cumbria CA11 9BQ  
Tel.: (+44) (0) 1768 868995  
Website: www.consumer.nilfisk.co.uk

### UNITED STATES

Nilfisk Inc.  
14600 21st Avenue North  
Plymouth, MN-55447  
Tel.: (+1) 800-989-2235  
Website: www.nilfisk.com

### VIETNAM

Nilfisk Vietnam  
No. 51 Doc Ngu Str.  
P. Vinh Phuc, Q.Ba Dinh  
Hanoi  
Tel.: (+84) 761 5642  
Website: www.nilfisk.com