

SC401

Instructions for use

Инструкции за употреба
Upute za uporabu Instrukțiuni de utilizare
Инструкции по использованию
Kullanma talimatları



09/2017 revised 09/2024
(C)
9100002291



Български
Hrvatski
Română
Русский
Türkçe

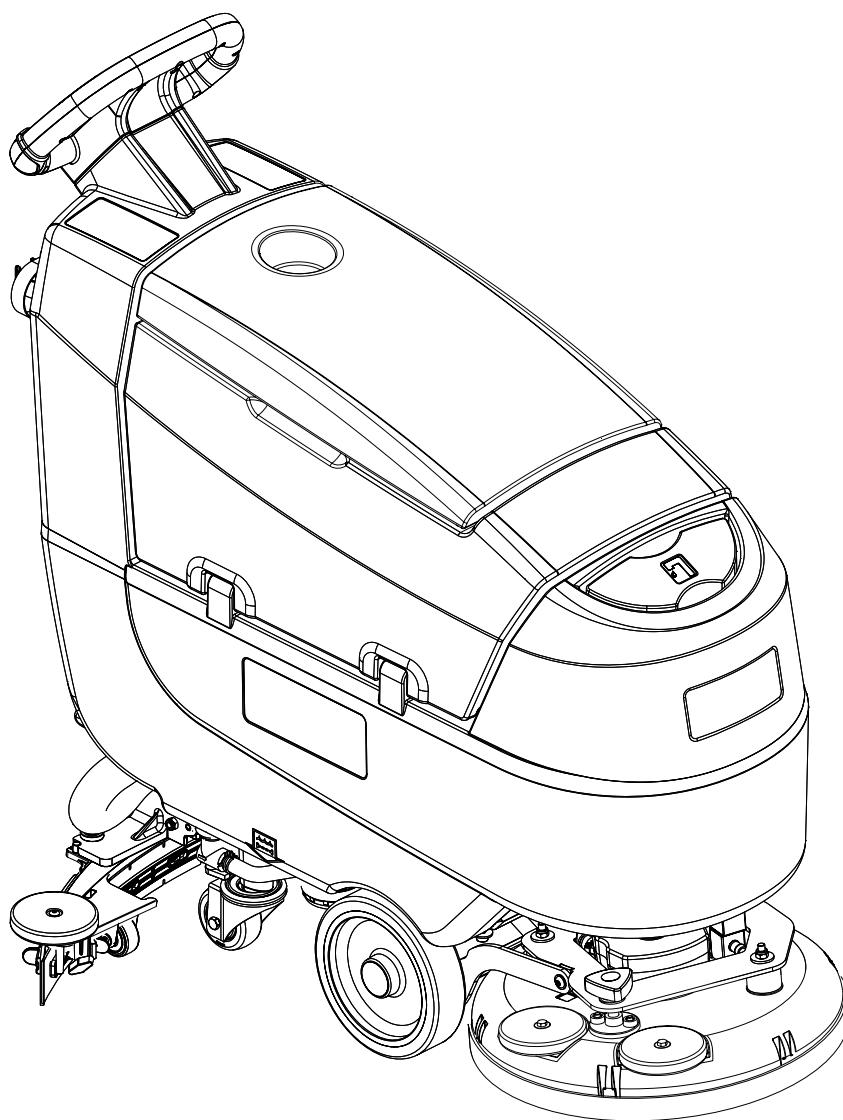

Model No.:
9087390020, 9087391020
9087393020, 9087398020

NILFISK

EU / UE / EL / EC / EE / ES / EÚ / AB / EG

Declaration of Conformity

Prohlášení o shodě
Konformitätserklärung
Overensstemmelseserklæring
Declaración de conformidad
Vastavusdeklaratsioon
Déclaration de conformité
Vaatimustenmukaisuusvakuutus

Декларация за съответствие
Δήλωση συμμόρφωσης
Megfelelősségi nyilatkozat
Izjava o skladnosti
Dichiarazione di conformità
Atitikties deklaracija
Atbilstības deklarācija
Samsvarserklæring

Conformiteitsverklaring
Declaração de conformidade
Deklaracja zgodności
Declaratie de conformitate
Försäkran om överensstämmelse
Vyhlasenie o zhode
Izjava o skladnosti
Uygunluk beyanı

Manufacturer / Výrobce / Hersteller / Fabrikant / Fabricante / Κατασκευαστής / Gyártó / Proizvođač / Fabbrikante / Gamintojas / Ražotājs / Produsent / Fabrikant / Fabricante / Producent / Producător / Tillverkaren / Výrobca / Proizvajalec / Üretici firma:

**Nilfisk A/S, Marmorvej 8
DK-2100 Copenhagen Ø, DENMARK**

Product / Produkt / Producto, Toode, Produit, Tuote/ Προϊόν / Termék / Proizvod / Prodotto / Produktas / Produkts / Artikel / Produtos / Produs / Izdelek / Ürün

SC401 43 BD, SC401 43 B

Description / Popis / Beschreibung / Beskrivelse / Descripción / Kirjeldus / La description / Kuvvas / Описание / Περιγραφή / Leirás / Opis / Descrizione / Aprašymas / Apraksts / Beschrijving / Descrição / Descriere / Beskrivning / Popis / Açıklama

**FC - Floor Scrubber/Sweeper - Battery -
Radio enabled
Charging mode 100-240V 50-60Hz; Normal
mode: 24 VDC, IPX4**

EN We, Nilfisk hereby declare under our sole responsibility, that the above-mentioned product(s) is/are in conformity with the following directives and standards.

BG Ние, Nilfisk с настоящото декларираме на своя лична отговорност, че посочените горе продуктът е в съответствие със следните директиви и стандарти.

NL We verklaren Nilfisk hierbij op eigen verantwoordelijkheid, dat het bovengenoemde product voldoet aan de volgende richtlijnen en normen

CS My, Nilfisk prohlašujeme na svou výlučnou odpovědnost, že výše uvedený výrobek je ve shodě s následujícími směrnici a normami.

EL Εμείς, Nilfisk δηλώνουμε με αποκλειστική μας ευθύνη, ότι το προαναφερόμενο προϊόν συμμορφώνεται με τις ακόλουθες οδηγίες και πρότυπα.

PT Nós, a Nilfisk declaramos, sob nossa exclusiva responsabilidade, que o produto acima mencionado está em conformidade com as diretrizes e normas a seguir.

DE Wir, Nilfisk erklären in alleiniger Verantwortung, dass das oben genannte Produkt den folgenden Richtlinien und Normen entspricht.

HU Mi, Nilfisk kijelentjük, egyedüli felelősséggel, hogy a fent említett termék megfelel az alábbi irányelveknek és szabványoknak

PL My, Nilfisk Niniejszym oświadczamy z pełną odpowiedzialnością, że wyżej wymieniony produkt jest zgodny z następującymi dyrektywami i normami..

DA Vi, Nilfisk erklærer hermed under eget ansvar at ovennævnte produkt(er) er i overensstemmelse med følgende direktiver og standarder.

HR Mi, Nilfisk izjavljujemo pod punom odgovornošću, da gore navedeni proizvod u skladu sa sljedećim direktivama i standardima.

RO Noi, Nilfisk Prin prezenta declarăm pe propria răspundere, că produsul mai sus menționat este în conformitate cu următoarele standarde și directive.

ES Nosotros, Nilfisk declaramos bajo nuestra única responsabilidad que el producto antes mencionado está en conformidad con las siguientes directivas y normas

IT Noi, Nilfisk dichiara sotto la propria responsabilità, che il prodotto di cui sopra è conforme alle seguenti direttive e norme.

SV Vi Nilfisk förklarar härmed under eget ansvar att ovan nämnda produkt överensstämmer med följande direktiv och normer.

ET Meie, Nilfisk Käesolevaga kinnitame ja kanname ainuisikulist vastutust, et eespool nimetatud toode on kooskõlas järgmiste direktiivide ja

LT Mes, „Nilfisk“, prisiimdami visišką atsakomybę pareiškiamo, kad pirmiau minėtas produktas (-ai) atitinka šias direktyvas ir standartus

SK My, Nilfisk prehlasujeme na svoju výlučnú zodpovednosť, že vyššie uvedený výrobok je v zhode s nasledujúcimi smernicami a normami.

FR Nilfisk déclare sous notre seule responsabilité que le produit mentionné ci-dessus est conforme aux directives et normes suivantes.

LV Mēs, Nilfisk, ar pilnu atbildību apliecinām, ka iepriekšminētais produkts atbilst šādām direktīvām un standartiem

SL Mi, Nilfisk izjavljamo s polno odgovornostjo, da je zgoraj omenjeni izdelek v skladu z naslednjimi smernicami in standardi.

FI Me, Nilfisk täten vakuutamme omalla vastuulla, että edellä mainittu tuote on yhdenmukainen seuraavien direktiivien ja standardien mukaisesti

NO Vi, Nilfisk erklærer herved under eget ansvar, at det ovennevnte produktet er i samsvar med følgende direktiver og standarder

TR Nilfisk, burada yer alan tüm sorumluluklarımıza göre, yukarıda belirtilen ürünün aşağıdaki direktifler ve standartlara uygun olduğunu beyan ederiz.

2006/42/EC

EN 60335-1:2012+A11:2014+A13:2017+A1:2019+A14:2019+A2:2019+A15:2021
EN 60335-2-72:2012

EN 61000-3-2:2019+A1:2021
EN 61000-3-3:2013+A1:2019+A2:2021
EN 61000-6-2:2019
EN 55032:2015+A11:2020
EN 301 489-1 V2.2.3
EN 301 489-17 V3.2.6
EN 301 489-19 V2.1.1
EN 301 489-52 V1.1.0

2014/53/EU

EN 62311:2020
EN 301 511 V12.5.1
EN 301 908-1 V15.2.1
EN 301 908-13 V13.2.1
EN 300 328 V2.2.2
EN 303 413 V1.2.1

Authorized to compile Technical File and signatory:

Warner Guo, VP R&D, Head of Competence Center APAC • R&D

Jan 25, 2024

Warner Guo

NILFISK

UK Declaration of Conformity

We,
Nilfisk Ltd
Nilfisk House, Bowerbank Way Gilwilly Industrial Estate
Penrith Cumbria
CA11 9BQ UK

Hereby declare under our sole responsibility that the

Products: FC - Floor Scrubber/Sweeper - Battery - Radio enabled
Description: Charging mode 100-240V 50-60Hz; Normal mode: 24 VDC, IPX4
Type: SC401 43 BD, SC401 43 B

Are in compliance with the following standards:

EN 60335-1:2012+A11:2014+A13:2017+A1:2019+A14:2019+A2:2019+A15:2021
EN 60335-2-72:2012
EN 61000-3-2:2019+A1:2021
EN 61000-3-3:2013+A1:2019+A2:2021
EN 61000-6-2:2019
EN 55032:2015+A11:2020
EN 301 489-1 V2.2.3
EN 301 489-17 V3.2.6
EN 301 489-19 V2.1.1
EN 301 489-52 V1.1.0
EN 301 511 V12.5.1
EN 301 908-1 V15.2.1
EN 301 908-13 V13.2.1
EN 300 328 V2.2.2
EN 303 413 V1.2.1
EN 62311:2020

Following the provisions of:

Supply of Machinery (Safety) Regulations 2008/1597
Radio Equipment Regulations 2017/1206

Penrith, Jan 25, 2024



Stewart Dennett
GM/MD

СЪДЪРЖАНИЕ

ПРЕДГОВОР	2
ЦЕЛ И СЪДЪРЖАНИЕ НА ИНСТРУКЦИИТЕ	2
ЦЕЛ	2
КЪДЕ ДА ДЪРЖИМ ТЕЗИ ИНСТРУКЦИИ	2
ДЕКЛАРАЦИЯ ЗА СЪОТВЕТСТВИЕ	2
ИДЕНТИФИКАЦИОННИ ДАННИ	2
ДРУГИ ИНСТРУКЦИИ ЗА СПРАВКА	2
РЕЗЕРВНИ ЧАСТИ И ПОДДРЪЖКА	2
ПРОМЕНИ И ПОДОБРЕНИЯ	3
РАБОТНИ СПОСОБНОСТИ	3
ОБЩОПРИЕТИ ОЗНАЧЕНИЯ	3
РАЗОПАКОВАНЕ/ДОСТАВКА	3
БЕЗОПАСНОСТ	3
ВИДИМИ ЗНАЦИ ПО МАШИНАТА	3
СИМВОЛИ, КОИТО СЕ ИЗПОЛЗВАТ В ТОВА РЪКОВОДСТВО	4
ОБЩИ ИНСТРУКЦИИ	4
ОПИСАНИЕ НА МАШИНАТА	6
СТРУКТУРА НА МАШИНАТА	6
КОНТРОЛНО ТАБЛО	8
АКСЕСОАРИ/ОПЦИИ	9
ТЕХНИЧЕСКИ ДАННИ	9
ЕЛЕКТРИЧЕСКА СХЕМА	10
УПОТРЕБА/РАБОТА	11
ПРОВЕРКА НА АКУМУЛАТОРА/НАСТРОЙКА НА НОВА МАШИНА	11
МОНТАЖ И НАСТРОЙКА НА ТИПА АКУМУЛАТОР (WET ИЛИ GEL)	11
ПРЕДИ СТАРТИРАНЕ НА МАШИНАТА	12
СТАРТИРАНЕ НА МАШИНАТА (МИЕНЕ/ИЗСУШАВАНЕ)	14
СПИРАНЕ НА МАШИНАТА	16
ИЗПРАЗВАНЕ НА РЕЗЕРВОАРА	17
СЛЕД УПОТРЕБА НА МАШИНАТА	17
ПРОДЪЛЖИТЕЛЕН ПЕРИОД НА БЕЗДЕЙСТВИЕ	17
ПОДДРЪЖКА	18
ТАБЛИЦАТА С ГРАФИКА ЗА ПОДДРЪЖКА	18
ЗАРЕЖДАНЕ НА АКУМУЛАТОРА	19
ПОЧИСТВАНЕ НА МИЯЧКАТА	20
ПРОВЕРКА И СМЯНА НА ЛЕНТАТА НА МИЯЧКАТА	20
ПОЧИСТВАНЕ НА ЧЕТКАТА	21
ПОЧИСТВАНЕ НА РЕЗЕРВОАР ЗА ОТРАБОТЕНА ВОДА	21
ПОЧИСТВАНЕ НА ФИЛТЪРА ЗА РАЗТВОРА	22
ПОЧИСТВАНЕ НА РЕЗЕРВОАРА ЗА ПОЧИСТВАЩ РАЗТВОР И СИСТЕМАТА ЗА ПОЧИСТВАНЕ	22
ПРОВЕРКА/СМЯНА НА БУШОН	23
РЕШАВАНЕ НА ПРОБЛЕМИ	23
СКРАПИРАНЕ	24

ПРЕДГОВОР



ЗАБЕЛЕЖКА

Номерата в скобите съответстват на компонентите, показани в главата „Описание на машината“.

ЦЕЛ И СЪДЪРЖАНИЕ НА ИНСТРУКЦИИТЕ

Целта на тези Инструкции е да предоставят на оператора цялата необходима информация за правилното използване на машината по безопасен и автономен начин. Инструкциите съдържат информация за техническите данни, безопасността, съхранението, поддръжката, резервните части и изхвърлянето.

Преди да направят каквото и да било с машината, операторите и квалифицираните техници трябва да прочетат внимателно тези Инструкции. В случай че се съмнявате как да разбирате инструкциите и търсите допълнителна информация, свържете се с Nilfisk.

ЦЕЛ

Тези Инструкции са предназначение за оператори и техници с нужната квалификация за поддръжане на машината.

Операторите не трябва да извършват манипулации, които са от компетенцията на квалифицираните техници. Nilfisk не носи отговорност за щети, причинени от не съблюдаването на тази забрана.

КЪДЕ ДА ДЪРЖИМ ТЕЗИ ИНСТРУКЦИИ

Ръководството с инструкции за употреба трябва да се държат близо до машината, в подходяща за целта кутия, далеч от течности и други вещества, които могат да я повредят.

ДЕКЛАРАЦИЯ ЗА СЪОТВЕТСТВИЕ

Декларацията за съответствие, която се доставя заедно с машината, свидетелства, че машината съответства на актуалните закони.



ЗАБЕЛЕЖКА

Заедно с документацията на машината са предоставени и две копия от декларацията за съответствие.

ИДЕНТИФИКАЦИОННИ ДАННИ

Моделът и серийният номер на машината, както и името на модела, са отбелязани на табелката (3).

Година на производство (датовата кодировка: A17 означава януари 2017 г.) и продуктивният код са обозначени на една и съща табелка.

Тази информация е от полза, когато има нужда от резервни части за машината. Използвайте следната таблица, за да запишете идентификационните данни на машината.

Модел на МАШИНАТА
ПРОДУКТОВ код
Сериен номер на МАШИНАТА

ДРУГИ ИНСТРУКЦИИ ЗА СПРАВКА

Инструкциите за електронното зарядно устройство за акумулатора (ако има такива) да се смятат за неделима част от тези Инструкции

Освен това са налични и следните инструкции:

- Списък с резервни части (доставя се заедно с машината)
- Инструкции за сервиз (за които може да се получи консултация в сервизните центрове на Nilfisk)

РЕЗЕРВНИ ЧАСТИ И ПОДДРЪЖКА

Всички необходими процедури по използването, поддръжката и ремонта трябва да се извършват от квалифициран персонал или от сервизните центрове на Nilfisk. Трябва да се използват само оригинални аксесоари и резервни части.

Свържете се с Nilfisk за сервизно обслужване или за да поръчате резервни части и аксесоари, като уточните модела, продуктивния код и серийния номер на машината.

ПРОМЕНИ И ПОДОБРЕНИЯ

Nilfisk постоянно подобрява продукцията си и си запазва правото да прави промени и подобрения по своя преценка, без да е задължена да доставя същите предимства на машините, които са били продадени преди.
Всяка промяна и/или добавяне на аксесоари трябва да бъде одобрено и извършено от Nilfisk.

РАБОТНИ СПОСОБНОСТИ

Тези машини за изчеткване и подсушаване се използват за почистване (изчеткване и подсушаване) на гладки и твърди подове в търговска и индустриална среда при безопасни условия за работа от квалифициран оператор.
Машините за изчеткване и подсушаване не могат да се използват за разстелени килими и почистване на килими.

ОБЩОПРИЕТИ ОЗНАЧЕНИЯ

Напред, назад, отпред, отзад, ляво и дясно се имат предвид от позицията на оператора, тоест от позицията за шофиране с ръце на кормилото (1).

РАЗОПАКОВАНЕ/ДОСТАВКА

За да разопаковате машината, внимателно следвайте инструкциите на опаковката.

Когато получите машината, проверете дали опаковката и машината не са повредени при транспортирането.

В случай че има видими щети, запазете опаковката и помолете превозвача да я провери. Обадете се незабавно на превозвача, за да попълните рекламация за щетите.

Моля, проверете дали следните елементи са доставени с машината:

- Техническа документация:
 - Ръководство с инструкции за употреба на машината за изчеткване и подсушаване
 - Инструкции за електронното зарядно устройство за акумулатора (ако има такива)
 - Списък с резервни части за машината за изчеткване и подсушаване
 - №. 1 конектор за зарядното на акумулатора (за машини без собствено зарядно устройство)
 - №. 2 ламелни бушони

БЕЗОПАСНОСТ

Следните символи означават потенциално опасни ситуации. Винаги четете внимателно тази информация и вземайте необходимите предпазни мерки, за да предпазите хората и собствеността си.

Съдействието от страна на оператора е от изключително значение, за да се предотвратят нараняванията. Никая програма за предотвратяване на инцидентите не е ефективна без пълното съдействие на човека, отговорен за боравенето с машината. Повечето инциденти са причинени от несъобразяването с най-простите правила на благоразумието.

ВИДИМИ ЗНАЦИ ПО МАШИНАТА

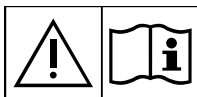

ПРЕДУПРЕЖДЕНИЕ!

Преди да извършвате каквито и да било операции с машината, внимателно прочетете всички инструкции.



ПРЕДУПРЕЖДЕНИЕ!

Не измивайте указаната област с директно насочена водна струя или струя под налягане.

2%

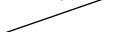

ПРЕДУПРЕЖДЕНИЕ!

Не използвайте машината на терени с наклон, превишаващ този от спецификациите.

СИМВОЛИ, КОИТО СЕ ИЗПОЛЗВАТ В ТОВА РЪКОВОДСТВО**ОПАСНОСТ!**

Означава опасна ситуация с риск за живота на оператора.

**ПРЕДУПРЕЖДЕНИЕ!**

Това показва потенциален риск за нараняване на хора.

**ВНИМАНИЕ!**

Означава предупреждение или забележка, свързани с важни или полезни функции. Обърнете специално внимание на параграфите, отбелязани с този символ.

**ЗАБЕЛЕЖКА**

Означава забележка, свързана с важни или полезни функции.

**КОНСУЛТАЦИЯ**

Обозначава необходимостта да разгледате ръководството с инструкции за употреба, преди да извършите каквато и да било процедура.

ОБЩИ ИНСТРУКЦИИ

По-долу са показани специфични предупреждения, които информират за потенциални вреди за хората и машината.

**ОПАСНОСТ!**

- Преди извършването на каквато и да е процедури по поддръжка, ремонт, почистване или смяна, изключете конектора на акумулатора и извадете контактния ключ (ако има такъв).
- Тази машина трябва да се използва само от правилно обучен персонал.
- Не носете бижута, когато работите близо до електрически компоненти.
- Не работете под повдигната машина без да я осигурите с обезопасителни стойки.
- Не работете с машината близо до токсични, опасни, запалими и/или избухливи прахообразни вещества, течности или изпарения. Тази машина не е подходяща за събирането на опасни прахове.
- Когато използвате оловни (МОКРИ) батерии, дръжте батериите далеч от искри, пламъци и пушеци материали. По време на нормалната работа се отделят избухливи газове.
- Зареждането на (МОКЪР) акумулатор създава силно избухливия газ водород. Дръжте капака отворен, докато зареждате акумулаторите, повдигнете резервоара за възстановяване и извършвайте процедурата в добре проветрявани места и далеч от открит пламък.

**ПРЕДУПРЕЖДЕНИЕ!**

- Прочетете внимателно всички инструкции, преди да предприемете каквато и да е процедура по поддръжката/ремонта.
- Преди да използвате зарядното устройство, уверете се, че стойностите за честотата и напрежението, показани на серийния номер на машината, съвпадат с напрежението на електрическата мрежа.
- Не дърпайте и не носете машината за кабела на зарядното и никога не използвайте кабела като дръжка. Не затваряйте вратата върху кабела на зарядното устройство и не дърпайте кабела върху остри ръбове или ъгли. Не стартирайте машината при включен кабел на зарядното.
- Пазете кабела на зарядното устройство далеч от нагорещени повърхности.
- Не зареждайте акумулаторите ако кабелът на зарядното или крайникът са повредени. Ако машината не работи както трябва, повредена е, оставена е навън или е изпусната във вода, върнете я в сервизния център.
- За да намалите риска от пожар, токов удар или нараняване, не оставяйте машината без наблюдение, докато е свързана. Преди да извършите каквато и да е процедура по поддръжката, издърпайте кабела на зарядното от електрическата мрежа.
- Не пушете докато се зареждат акумулаторите.
- За да избегнете неправомерно използване на машината, извадете ключа за запалване.
- Не оставяйте машината без наблюдение без да се уверите, че тя не може да мръдне по случайност.

**ПРЕДУПРЕЖДЕНИЕ!**

- *Винаги предпазвайте машината от слънце, дъжд и лошо време и по време на работа, и при престой. Тази машина трябва да се използва на закрито и в сухи условия. Тя не трябва да се използва или съхранява навън в мокри условия.*
- *Преди да започнете да използвате машината, затворете всички врати и/или капази, както е показано на инструкциите в ръководството за употреба.*
- *Тази машина не е предназначена да се използва от лица (включително деца) с намалени физически, сензорни или умствени възможности, както и такива, които нямат опит и познания, освен ако не бъдат наблюдавани или ако не са инструктирани относно използването на машината от лицето, което е отговорно за безопасността им.
Децата трябва да бъдат наблюдавани, за да се гарантира, че няма да се допусне да играят с машината.*
- *Особено внимание се изисква, когато се работи близо до деца.*
- *Използвайте машината само според показаното в тези Инструкции. Трябва да се използват само аксесоари, препоръчани от Nilfisk.*
- *Преди всяка употреба оглеждайте внимателно машината, винаги преди използване проверявайте дали всички компоненти са сглобени както трябва. Ако машината не е сглобена по правилния начин, може да нанесе щети на хора и собственост.*
- *Вземете всички предпазни мерки, за да не попаднат коса, бижута или дрехи в движещите се части на машината.*
- *Не използвайте машината на наклони.*
- *С цел да предотвратите поява на нестабилност, не накланяйте машината повече от посочения върху самата нея ъгъл.*
- *Не използвайте машината в особено запрашени места.*
- *Използвайте машината само на места с подходящо осветление.*
- *Докато ползвате машината, внимавайте да не нараните хора или да повредите вещи.*
- *Не се блъскайте в полици или скелета, особено където има риск от падащи предмети.*
- *Не облягайте контейнери с течности върху машината, използвайте съответния държач.*
- *Температурата за работа на машината трябва да бъде между 0 °C и +40 °C.*
- *Температурата за съхранение на машината трябва да бъде между 0 °C и +40 °C.*
- *Влажността трябва да бъде между 30 % и 95 %.*
- *Когато използвате почистващи препарати за под, спазвайте инструкциите върху етикета на съответния почистващ препарат.*
- *При работа с почистващи препарати за под носете подходящи предпазни ръкавици и защитни средства.*
- *Не използвайте машината като средство за транспорт.*
- *Не позволявайте на четките да се въртят докато машината е неподвижна, за да се избегне повреждане на пода.*
- *Ако възникне пожар, използвайте прахов пожарогасител, а не воден.*
- *Не променяйте нищо по обезопасителните средства на машината и следвайте буква по буква инструкциите за обикновените процедури по поддръжката.*
- *Не позволявайте на нищо да попадне в отворите. Не използвайте машината, когато отворите са задръстени. Винаги поддържайте отворите чисти от прах, косми или други боклуци, които биха могли да ограничат въздушния поток.*
- *Не отстранявайте и не променяйте табелите, прикрепени към машината.*
- *(Само за машини със система на задвижване): Когато машината трябва да се премести за сервизно обслужване (липсващи или изтощени батерии и др.), скоростта не трябва да превишава 4 км/ч.*
- *Машината не може да бъде използвана на пътища или обществени улици.*
- *Внимавайте докато транспортирате машината при температури под нулата. Водата в резервоара за отработена вода или в маркучите може да замръзне и сериозно да повреди машината.*
- *Използвайте само четките, предоставени с машината или указани в ръководството с инструкции за употреба. Използването на други четки може да застраши безопасността.*
- *Ако възникне неизправност с машината, уверете се, че тя не се дължи на липса на поддръжка. Ако е необходимо, потърсете помощ от упълномощен персонал или от авторизиран сервизен център.*
- *Ако трябва да се сменят части, изискайте **ОРИГИНАЛНИ** резервни части от авторизирания дистрибутор или продавач на дребно.*
- *За да осигурите на машината правилна и безопасна работа, трябва да се извършва показаната в съответната глава на Инструкциите поддръжка по график от упълномощен персонал или оторизиран сервизен център.*
- *Не мийте машината с директна водна струя или със струя под налягане или с корозивни вещества.*
- *Машината трябва да се изхвърли по съответен начин, защото има токсични и вредни материали (акумулатори и т.н.), които попадат в стандартите, изискващи изхвърляне в специални центрове (вж. глава „Скрапиране“).*

ОПИСАНИЕ НА МАШИНАТА

СТРУКТУРА НА МАШИНАТА

1. Кормило за управление
2. Контролно табло (вижте следващия параграф)
3. Табелка със серийния номер/технически данни/сертификат за съответствие
4. Електронно зарядно устройство (опция) (**)
5. Кабел на зарядното устройство (опция) (**)
6. Обвивка на кабела на зарядното и поставка за документи
7. Педал за повдигане/спускане на миячката
8. Конектор на акумулатора (червено). Конекторът действа и като АВАРИЕН бутон за незабавно спиране на всички функции.
9. Предни колела (*)
10. Педал за повдигане/спускане на платформата с четка
 - А) Позиция на педала при издигната платформа
 - В) Позиция на педала при свалена платформа
11. Вакуумен маркуч на миячката
12. Изпускателен маркуч за отработената вода
13. Маркуч за източване и проверка на нивото на миешия разтвор
14. Маховици за монтиране на миячката
15. Бутон за регулиране на миячката
16. Дръжка за повдигане на резервоара
17. Почистващия препарат в системата за почистване (по избор)
18. Пробка за контейнера за почистващия препарат (по избор)
19. Капак на резервоара за отработена вода
20. Поставка за чаша

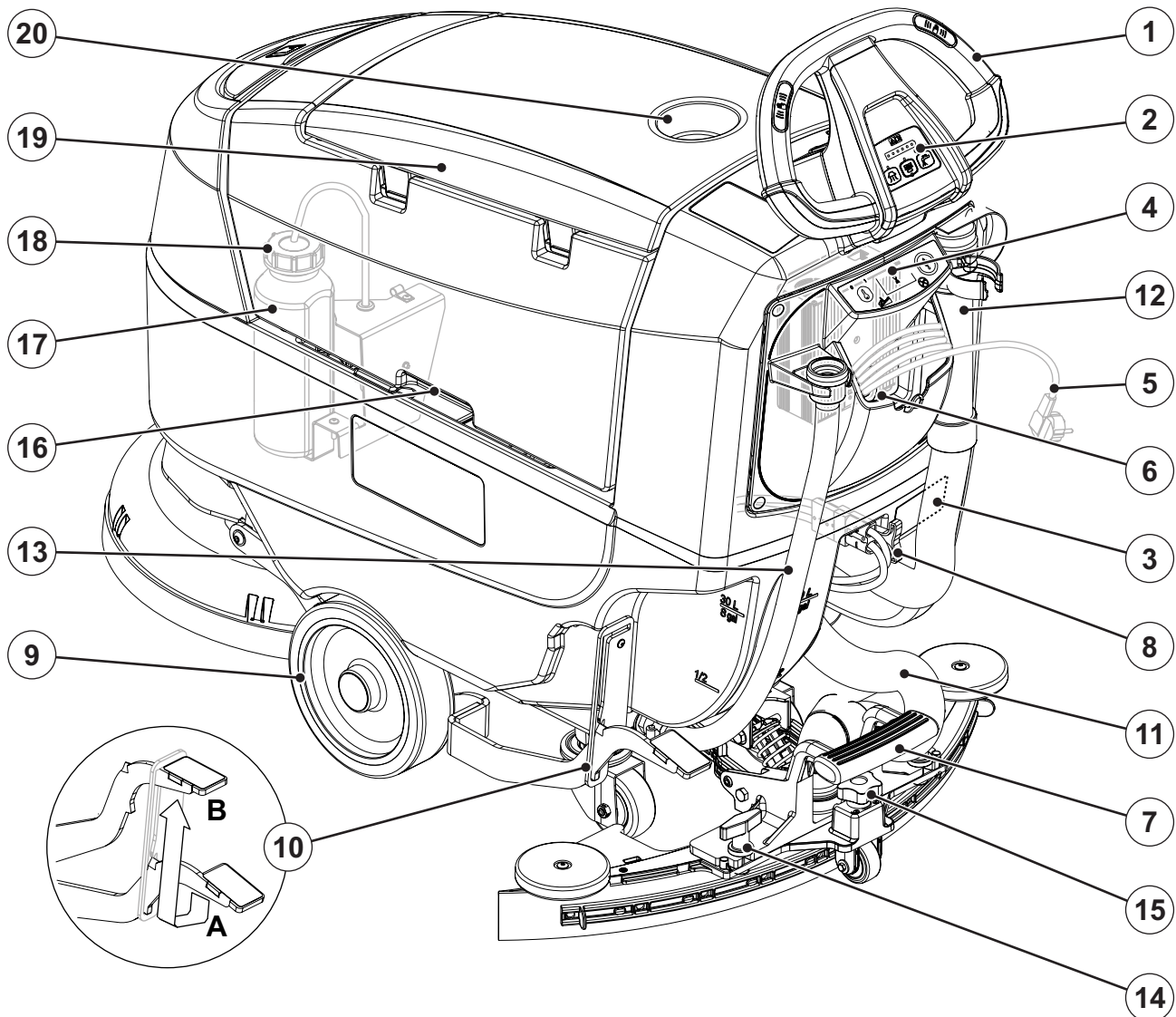
(*) Само за версията със **задвигване**(**) Стандартен елемент при варианта **FULL PACKAGE**

P100944

СТРУКТУРА НА МАШИНАТА (Продължение)

- | | |
|--|---|
| 21. Резервоар за миещия разтвор | 29. Гумена миячка |
| 22. Пробка на резервоар за миещ разтвор | 30. Резервоар за събиране на отпадъци |
| 23. Сваляем маркуч за подаване на разтвор | 31. Вакуумна решетка с автоматична блокираща тапа |
| 24. Градински резервоар за зареждане на разтвор | 32. Мотор на вакуумната система |
| 25. Соленоиден клапан | 33. Резервоар за отработена вода |
| 26. Дискава четка | 34. Капак на резервоара за отработена вода (отворен) |
| 27. Четка | 35. Бутон за регулиране скоростта на придвижване на машината напред |
| 28. Клапан за разтвора:
А) Отворен клапан
В) Затворен клапан | 36. Батерии (опция) (**) |

(**) Стандартен елемент при варианта FULL PACKAGE

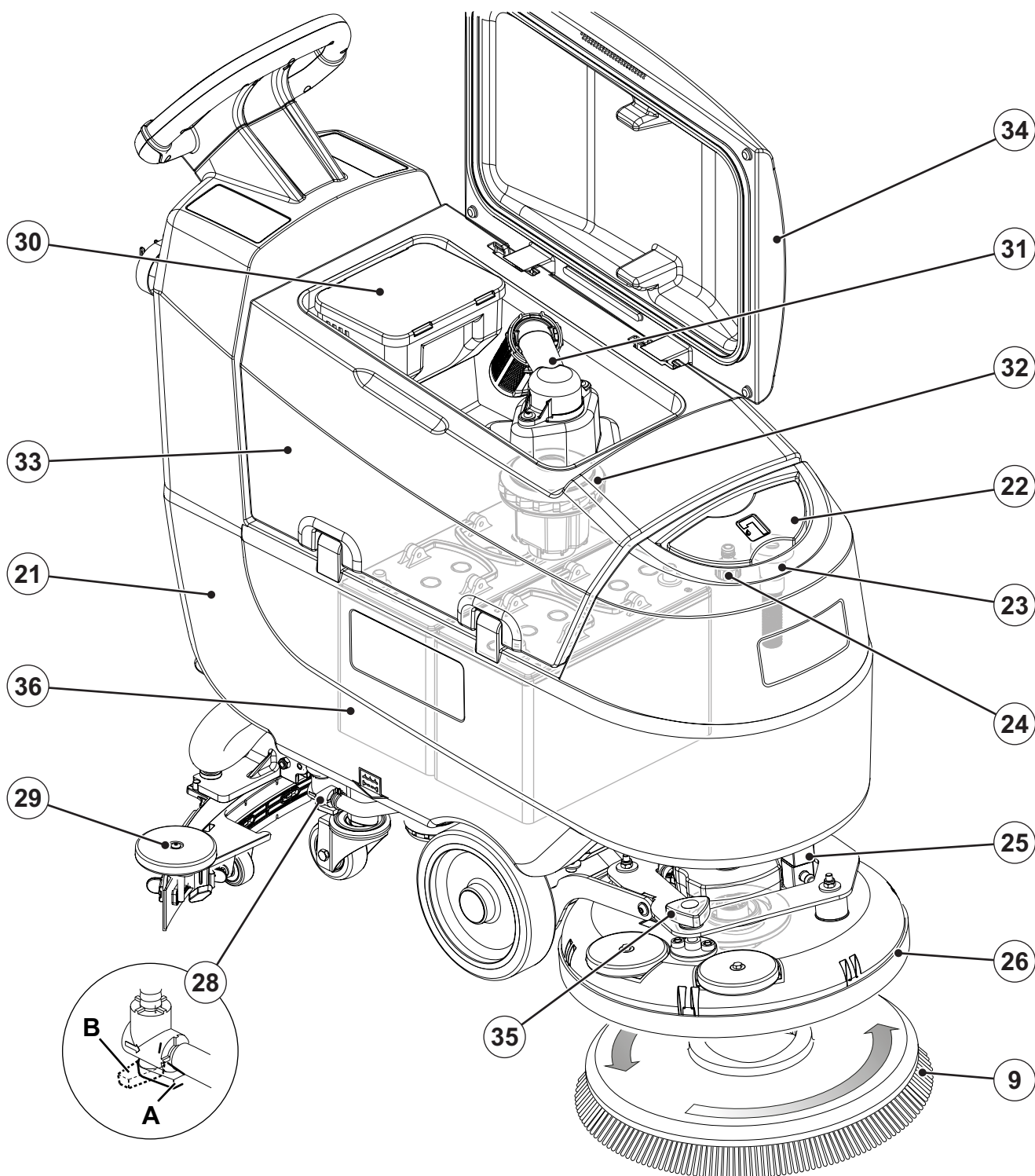

P100945

КОНТРОЛНО ТАБЛО

41. Контактен ключ (по избор, стандарт при версията със **задвижване**)
42. Основен бутон за старт/стоп на машината:
- Включен светодиодиод – изчеткване/изсушаване на машината
 - Мигане на светодиодиод – функция за активиране/освобождаване на четката
43. Бутон за разтвор:
- Ляв светодиодиод включен – минимален поток на разтвора
 - Централен светодиодиод включен – среден поток на разтвора
 - Десен светодиодиод включен – максимум поток на разтвора
 - Изключени светлинни индикатори – разтворът е дезактивиран
44. Бутон на вакуумната система:
- Включен светлинен индикатор – активирана е вакуумната система
 - Мигане на светодиодиод – активирана е заглушителната вакуумна система
45. Символ на акумулатор:
- 1 - 6 включени светлинни индикатора – степен на зареждане на акумулатора
 - 1 мигащ светодиодиод – разредени акумулатори
46. Датчици за наличие на оператор
47. Регулатор на скоростта (*)
48. Прекъсвач за задна скорост (*)
49. Брояч на часовете (**)
50. USB порт (по избор)
51. Прозорец за преглед на зарядно устройство за акумулатор (опция) (**):
- Зелена предупредителна светлина (зарядното е включено и акумулаторите са заредени)
 - Жълта предупредителна светлина (зарядното е включено, а акумулаторите са с половин заряд)
 - Червена предупредителна светлина (зарядното е включено и зарежда акумулаторите)
- (*) Само за версията със **задвижване**
- (**) Стандартен елемент при варианта FULL PACKAGE

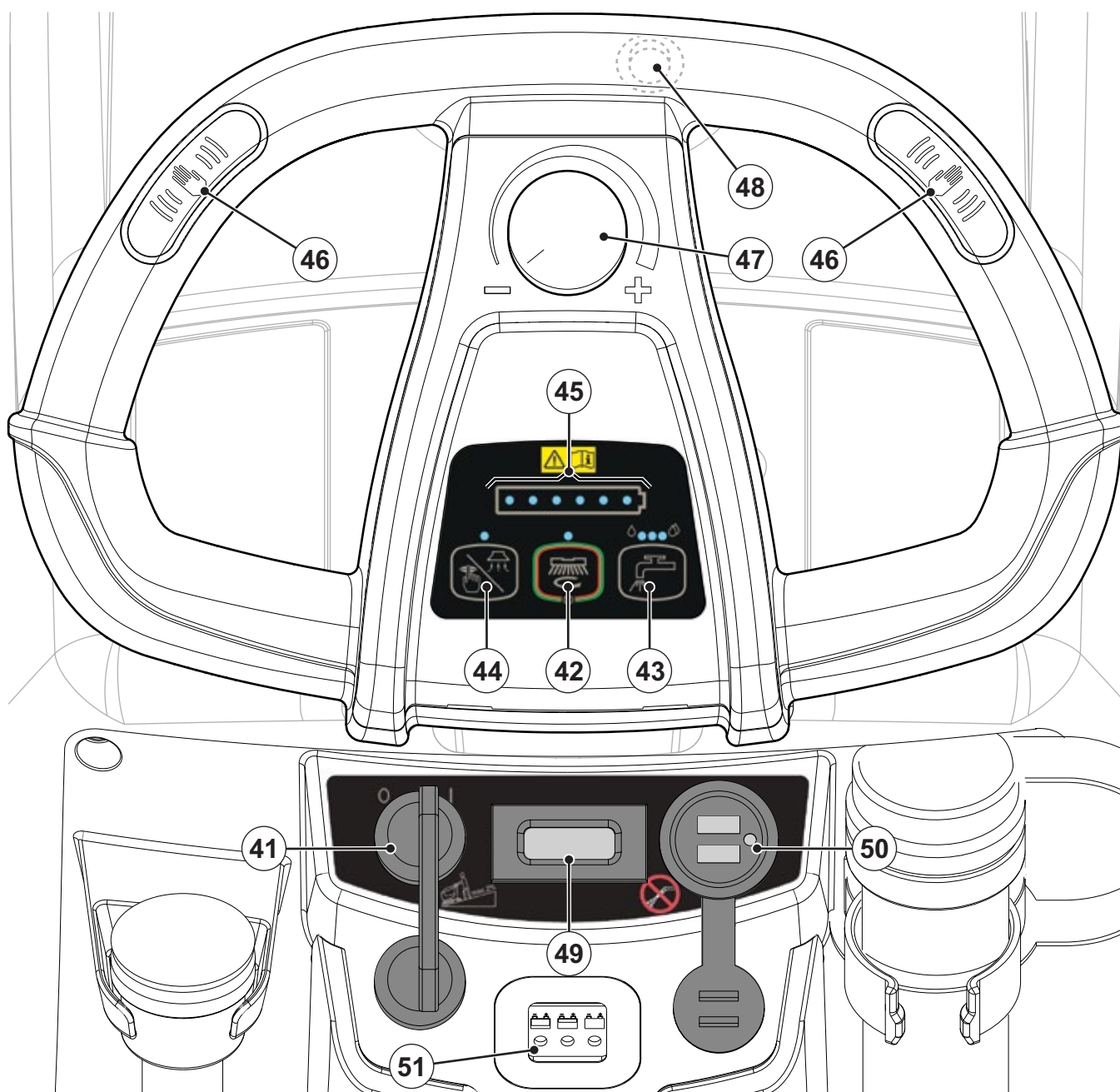

P100946

АКСЕСОАРИ/ОПЦИИ

Освен със стандартните компоненти, машината може да се оборудва и със следните аксесоари/опции, в зависимост от специфичната ѝ употреба:

- Ключ за запалване
- GEL/AGM акумулатори
- Електронно зарядно устройство за акумулатори
- Четки/парцали от различен материал
- Предпазване от разливане
- Ракулни остриета от различни материали
- Система за почистване
- Предни и задни колела от различни материали
- Брояч на часовете
- USB порт

Ако желаете повече информация за допълнителните аксесоари, свържете се с официален представител.

ТЕХНИЧЕСКИ ДАННИ

Модел	SC401 B	SC401 BD
	без задвижване	задвижване
Обем на резервоара за миещ разтвор	30 литра	
Обем на резервоара за отработена вода	30 литра	
Дължина на машината	1 180 mm	
Широчина на машината с ракул	720 mm	
Широчина на машината без гумената миячка	458 mm	
Височина на машината	1 055 mm	
Широчина на почистването	430 mm	
Диаметър на предното колело	200 mm	
Специфичен натиск на предното колело върху пода	0,8 N/mm ²	
Диаметър на задното колело	80 mm	
Специфичен натиск на задното колело върху пода	2,0 N/mm ²	
Диаметър на четки/парцали	430 mm	
Налягане на четката	25 kg	
Стойности за силата на потока	0.3 - 0.7 - 2.0 л/мин	
Процент на миещия препарат в системата за почистване	-	0,25 ± 2,0 %
Ниво на звуковото налягане при работната станция (ISO 11201, ISO 4871, EN 60335-2-72) (LpA)	65 ± 3 dB(A)	
Ниво на звуковото налягане при работната станция в тих режим (LpA)	60 ± 3 dB(A)	
Мощност на звука на машината (получена стойност, ISO 3744, ISO 4871, EN 60335-2-72) (LwA)	80 dB(A)	
Ниво на вибрация в ръцете на оператора (ISO 5349-1, EN 60335-2-72)	< 2,5 m/c ²	
Максимален наклон при работа	2 %	
Мощност на мотора на задвижващата система	-	150 W
Скорост на придвижване (променлива)	-	0 - 5 км/ч
Мощност на мотора на вакуумната система	280 W	
Капацитет на вакуумната система	900 mm H ₂ O	
Мощност на мотора на четката	450 W	
Обороти на мотора на четката	140 об/мин	
Обща енергоемкост (EN 60335-2-72)	0,5 kW	0,6 kW
Клас на IP защита	X4	
Клас на защита (електрическа)	III (I за зарядното устройство за акумулатора)	
Размер на отделението за акумулатор	350 x 350 x 260 mm	
Напрежение на системата	24V	
Стандартни акумулатори (2)	-	12V-76 Ah GEL MONOBLOC
Зарядно за акумулатор	-	24V 10A
Време за работа (стандартни акумулатори) (EN 60335-2-72)	2,6 час	2,4 час
Тегло без акумулатори и с празни резервоари	61 kg	73 kg
Брутно тегло на машината (GVW)	151 kg	163 kg
Доставно тегло (основно / цял пакет)	97 kg / 154 kg	109 kg / 166 kg

ЕЛЕКТРИЧЕСКА СХЕМА

Ключ

BAT1	24 V акумулатор (*)
CH1	Зарядно устройство за акумулатора
EB1	Главен контролер на машината
EB2	Контролер за потребителски интерфейс
EB3	Контролер за задвижващи колела (задвижване)
EB4	TC1 модул (опционален)
ES1	Реле на електронното табло за функциите
EV1	Соленоиден клапан
F1	Бушон на задвижващата система на двигателя
F2	Предпазител на модул TC1 (опционален)
F3	Бушон на вакуумен мотор
F4	Бушон на четка
HM1	Брояч на часовете (опция)
КЛЮЧ	Ключ за запалване (*)
M1	Мотор на четка
M2	Мотор на вакуумната система
M3	Помпа за почистващ препарат (*)
M4	Задвижваща система на двигателя (задвижване)

RV1	Скоростен потенциометър (задвижване)
S1,S2	Датчик за наличие на оператор
SW1	Прекъсвач за задна скорост (задвижване)
USB	USB порт (по избор)

(*) Допълнително за ОСНОВНИ версии

Код за цвета

BK	Черно
BU	Синьо
BN	Кафяво
GN	Зелено
GY	Сиво
OG	Оранжево
PK	Розово
RD	Червено
VT	Виолетово
WH	Бяло
YE	Жълто

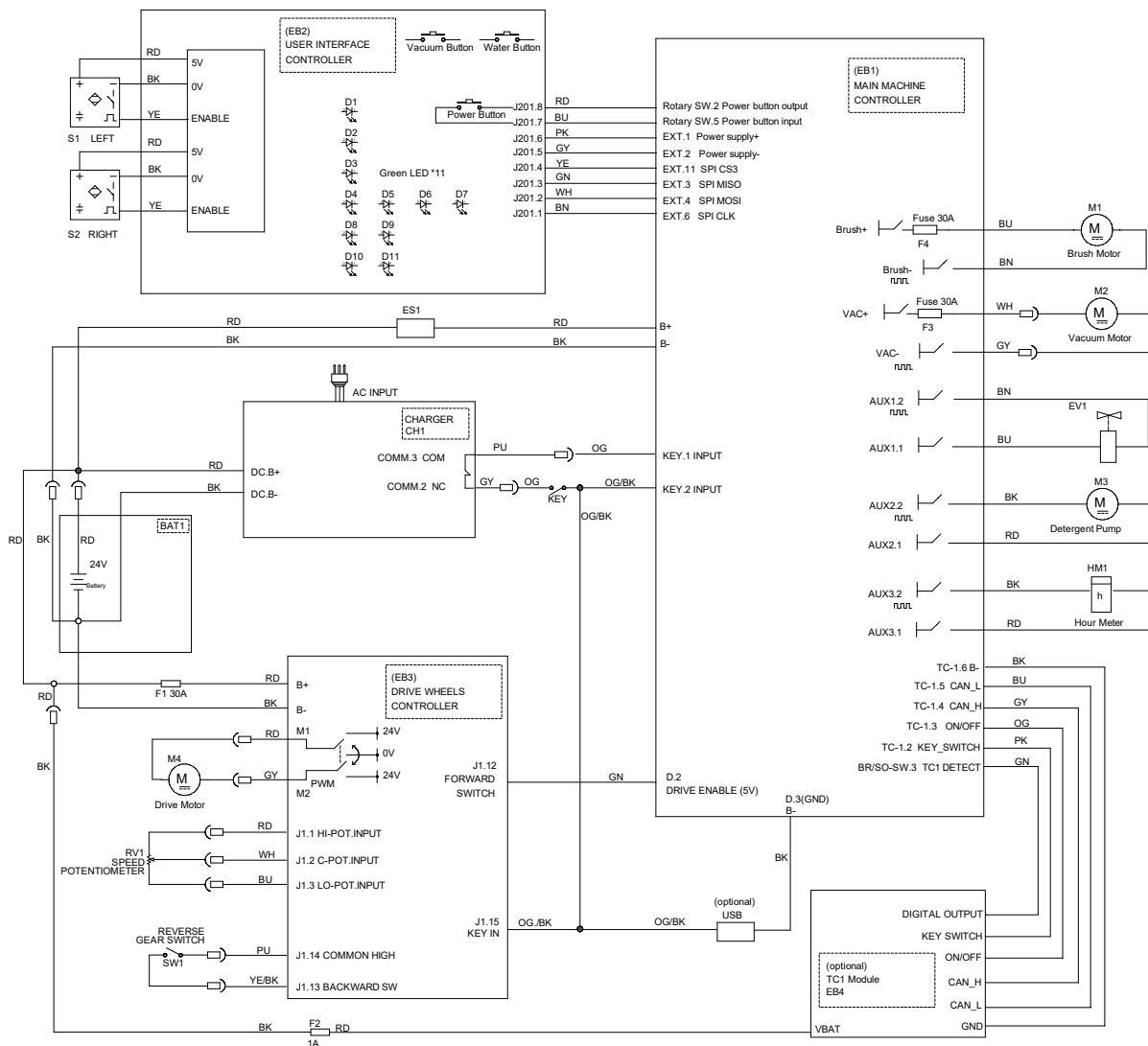

УПОТРЕБА/РАБОТА



ПРЕДУПРЕЖДЕНИЕ!

На някои места от машината има някои табелки, които означават:

- ОПАСНОСТ
- ПРЕДУПРЕЖДЕНИЕ
- ВНИМАНИЕ
- КОНСУЛТАЦИЯ

Докато четете тези Инструкции, операторът трябва да обърне особено внимание на символите, показани на табелите (вижте параграфа „Видими символи върху машината“).

Не покривайте тези табелки по каквато и да е причина и веднага ги подменяйте, ако са повредени.

ПРОВЕРКА НА АКУМУЛАТОРА/НАСТРОЙКА НА НОВА МАШИНА



ПРЕДУПРЕЖДЕНИЕ!

Електрическите компоненти на машината могат да бъдат сериозно повредени, ако акумулаторите са неправилно поставени или свързани.

Акумулаторите трябва да се инсталират само от квалифициран персонал. Настройте зарядното устройство (по избор) в зависимост от вида на монтирания акумулатор (WET/GEL/AGM/DIS).

Проверете акумулаторите за повреди преди да ги инсталирате.

Изключете конектора на акумулатора и накрайника за зарядното.

Бъдете много внимателни при боравенето с акумулаторите.

Поставете защитните капачета на клемите на акумулатора, които се доставят заедно с машината.

Машината изисква два 12 V оловни акумулатора, свързани според схемата (28).

Машината може да бъде доставена в една от следните конфигурации:

Акумулаторите вече са инсталирани на машината

1. Проверете дали конекторът (8) на акумулатора е включен.
2. Когато ползвате машината за първи път с нови акумулатори, направете пълен цикъл на зареждане (вж. процедурата в главата „Поддръжка“).

Без акумулатори

1. Купете подходящи акумулатори (вж. параграф „Технически данни“).
2. Нагласете машината според типа на монтираните акумулатори (WET/GEL/AGM/DIS), както е указано в следващия параграф.

МОНТАЖ И НАСТРОЙКА НА ТИПА АКУМУЛАТОР (WET ИЛИ GEL)

Монтаж на акумулатора

1. Ако е снабдено, извадете контактния ключ (41).
2. Извадете конектора на акумулатора (8).
3. Повдигнете капака (34) и проверете дали резервоарът за отработена вода (33) е празен; ако не е, изпразнете го с дренажния маркуч (12).
4. Затворете капака (34).
5. Хванете дръжката (16) и внимателно повдигнете резервоара (33).
6. Машината се доставя с кабели, които са подходящи за поставянето на 2 12 V акумулатора. Внимателно повдигнете акумулаторите до отделението за тях, след което ги монтирайте правилно.
7. Прокарайте и монтирайте кабелите както е показано на диаграмата на фигура 1, след което внимателно затегнете гайката на всяка акумулаторна клема.
8. Поставете защитните капачета на всяка клема, след което свържете конектора на акумулатора (8).
9. Хванете дръжката (16) и внимателно спуснете резервоара (33).

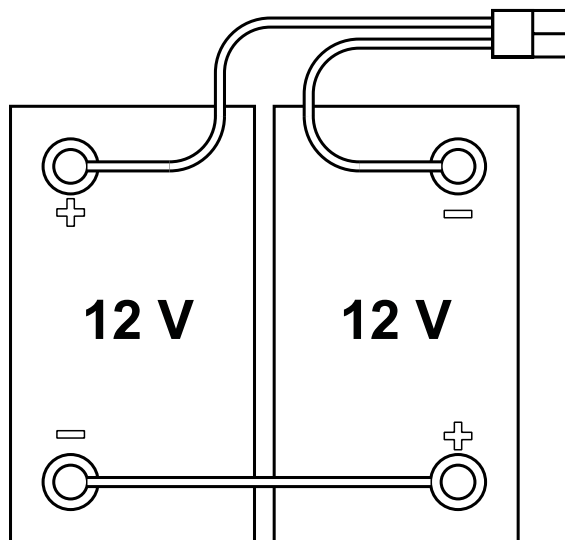

Фигура 1

P100948

Настройка тип акумулатор

Нагласете електронното табло на машината според типа на инсталираните акумулатори (WET/GEL/AGM/DIS) както е показано по-долу:

1. (ако е оборудвано) Завъртете контактния ключ (41) на "I". Натиснете основния бутон (42), за да включите машината, след което установете текущата настройка, като проверите дали символът на светодиода светва през първите няколко секунди (Фиг. 2);
2. Ако настройката трябва да се промени, натиснете бутона (44) в продължение на 3 секунди.
3. В рамките на 3 секунди за кратко натиснете бутона (44), за да изберете нова настройка.
4. Изчакайте 3 секунди, докато символът на батерията се изведе и покаже статуса на зареждане на акумулатора.



ПРЕДУПРЕЖДЕНИЕ!

Ако машината е снабдена с вградено зарядно устройство, поставените акумулатори (WET /GEL/AGM/DIS) може да изискват специфичен алгоритъм на зареждане: за установяване на най-подходящия за поставените акумулатори алгоритъм на зареждане винаги се обръщайте към сервизен център на Nilfisk.

Зареждане на акумулатора

5. Заредете напълно акумулатора (виж процедурата в раздел Поддръжка).

ПРЕДИ СТАРТИРАНЕ НА МАШИНАТА

Монтаж на държател на четка или парцал

Според вида на почистването, което желаете да извършите, машината може да бъде оборудвана с дръжки за четка (А, Фиг. 2) или дръжка за парцал (В) със самият парцал (С), към съответната платформа.

1. Поставете дръжката за четка (А) или за парцал (В) под платформата на четката (26).
2. (ако е оборудвано) Завъртете контактния ключ (41) на „I“.
Натиснете главния бутон (42), за да задействате машината.
3. Натиснете отново главния бутон (42, активен светодиод).
4. Спуснете платформата за четката, като натиснете педала (10-Б).
5. За да активирате функцията за ангажиране на четката, едновременно натиснете бутоните (44) и (42) и задръжте една секунда.

Сваляне на четката или дръжката за парцал

6. Натиснете главния бутон (42, неактивен светодиод).
7. Повдигнете платформата с четката, като натиснете педала (10-А).
8. За да активирате функцията за освобождаване на четката, натиснете едновременно бутоните (44) и (42) и задръжте една секунда, след което изчакайте четката да падне на пода.



ЗАБЕЛЕЖКА

Когато функцията активирание/освобождаване на четката е активна, светодиодът на бутона (42) светва.



WET



GEL



AGM



DIS_EV

Фигура 2

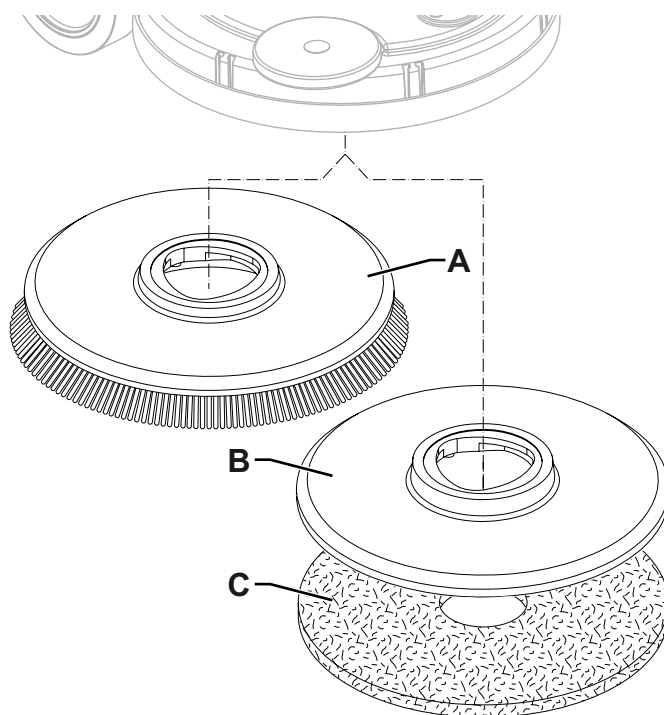

Фигура 2

P100950

Предлагани четки и съответстващите им водачи (само предложения)

Модели	46 GRIT	80 GRIT	180 GRIT	240 GRIT	500 GRIT	PROLENE	PROLITE	UNION MIX
Общо почистване:								
Бетон								
Под на тераса								
Керамични плочки/ каменна настилка								
Мрамор								
Винилови плочки								
Гумени плочки								
Полиране:								
Гумени плочки								
Мрамор								
Винилови плочки								

Поставяне на миачката

1. Монтирайте миачката (А, Фиг. 3) и я затегнете към скобата (С) с маховиците (В).
2. Ако е нужно, регулирайте миачката с бутона (D) така, че задната лента (Е) и предната лента (F) да докосват пода както е показано на фигурата.

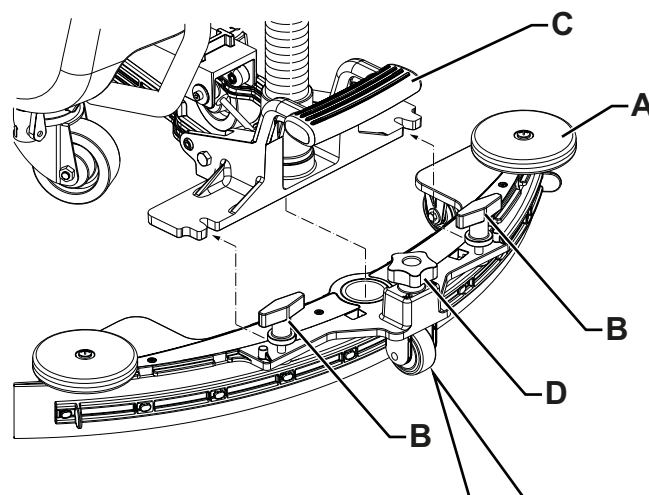

Пълнене на резервоара за миещ разтвор

**ВНИМАНИЕ!**

Използвайте само слабо пенещи се и не запалими перилни препарати, предназначени за работа с автоматични машини за изчеткване.

**ПРЕДУПРЕЖДЕНИЕ!**

Когато използвате почистващи препарати за под, спазвайте инструкциите върху етикета на съответния почистващ препарат.

При работа с почистващи препарати за под носете подходящи предпазни ръкавици и защитни средства.

**ЗАБЕЛЕЖКА**

Ако машината е снабдена със система за почистване, налейте чиста вода в резервоара, в противен случай налейте миещ разтвор.

1. Уверете се, че клапанът за разтвора (28) е отворен (28-B).
2. За да напълните резервоара за разтвор (21), повдигнете пробката (22) и използвайте сваляемия маркуч за пълнене (23) или градинския резервоар (24).

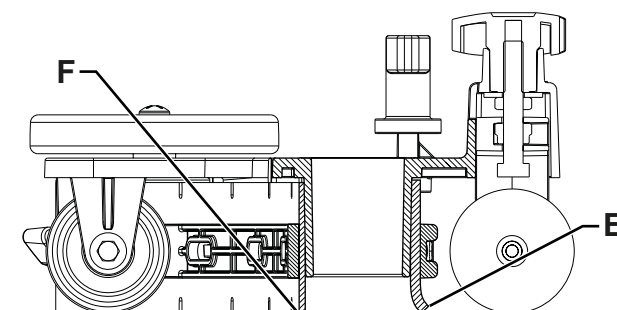

Фигура 3

P100951

(за машини без система за почистване)

3. Напълнете резервоара (21) с подходящия разтвор, според работата, която ще извършвате. Не пълнете резервоара догоре, оставете няколко сантиметра до ръба. Използвайте маркуча за проверка на нивото (13) като мярка. Винаги следвайте инструкциите за разреждане, които са на етикета на химическия продукт, използван за приготвяне на разтвора. Температурата на разтвора не бива да превишава 40 °С.

(за машини със система за почистване)

4. Напълнете резервоара (21) с чиста вода. Не пълнете резервоара догоре, оставете няколко сантиметра до ръба. Използвайте маркуча за проверка на нивото (13) като мярка. Температурата на водата не бива да превишава 40 °С.

Пълнене на резервоара на системата за почистване (за машини със система за почистване)

5. Повдигнете капака (34) и проверете дали резервоарът за отработена вода (33) е празен; ако не е, изпразнете го с дренажния маркуч (12).
6. Затворете капака (34).
7. Хванете дръжката (16) и внимателно повдигнете резервоара (33).
8. Напълнете резервоара (17) с подходящия препарат, според работата, която ще извършвате (препарат с висока концентрация). Не пълнете резервоара за почистващ препарат догоре, оставете няколко сантиметра до ръба.

**ВНИМАНИЕ!**

Използвайте само слабо пенеци се и не запалими перилни препарати, предназначени за работа с автоматични машини за изчеткване.

СТАРТИРАНЕ НА МАШИНАТА (МИЕНЕ/ИЗСУШАВАНЕ)

1. Подгответе машината както е показано в предишния параграф.
2. (ако е оборудвано) Завъртете контактния ключ (41) на „I“. Натиснете главния бутон (42), за да задействате машината.

**ЗАБЕЛЕЖКА**

Първите светлини на символа за акумулаторите (45) указват монтирания тип акумулатор (вижте раздел „Настройка на типа акумулатор“).

**ЗАБЕЛЕЖКА**

Проверете нивото на заряд на акумулатора. 6 светодиода на символа за акумулатор (45) указват степента на заряд на акумулатора. Когато има само един включен и мигащ светодиод, е препоръчително да заредите акумулаторите, тъй като остатъчната самостоятелност ще трае само няколко минути (в зависимост от характеристиките на акумулаторите и работата, която предстои).

**ВНИМАНИЕ!**

Не използвайте машина с паднали акумулатори, за да не ги повредите или да съкратите живота им.

3. Закарайте машината до мястото на работа:
- (само при версии **без задвижване**) натиснете машината с ръце, поставени върху дръжката (1).
 - (само при версии със **задвижване**) за да се придвижи напред, включете машината поне с едната си ръка поставена върху датчиците за присъствие (46) върху дръжката. Максималната предна скорост може да бъде настроена с регулатора на скоростта (47). За движение назад натиснете бутона (48) и поставете ръцете си върху датчиците (45).

**ЗАБЕЛЕЖКА**

Когато машината е включена и ръцете ви са поставени върху датчиците за присъствие, ако машината е снабдена с брояч за часове (49), е възможно да прочетете общия брой изпълнени работни часове.

4. Снизете миячката (29) с педала (7).
5. Спуснете платформата за четката, като натиснете педала (10-Б).
6. Натиснете главния бутон (42, включен светодиод), за да стартирате функциите изчеткване/изсушаване.
7. Направлявайте машината чрез ръцете си поставени върху датчиците (46) на дръжката и започнете изчеткване/изсушаване на пода.

**ЗАБЕЛЕЖКА**

Датчиците за присъствие (46) на дръжката позволяват четката и разтворът да се стартират (при версиите със задвижване) само когато операторът е положил ръце върху поне едно копче.

8. (само при версиите със **задвижване**) Ако е необходимо, регулирайте максималната скорост с регулатора (47).
9. За да избегнете петна или линии върху деликатни подове, използвайте функцията „предварително намокряне“, чрез която четката се навлажнява преди започване на работа.
За да активирате функцията, натиснете едновременно бутоните (42) и (43) и задръжте 10/20 секунди.

**ЗАБЕЛЕЖКА**

Функцията за „предварително намокряне“ остава активна само докато бутони (42) и (43) са натиснати.

10. Регулирайте потока на почистващия препарат, чрез натискане на бутона (43) според нуждата, в зависимост от типа почистване, което ще се извършва.
Когато светодиодът е включен, той указва стойността на доставяния поток разтвор в литри на минута, както е показано на фигура 4. Когато светодиодите са изключени, потокът разтвор спира.

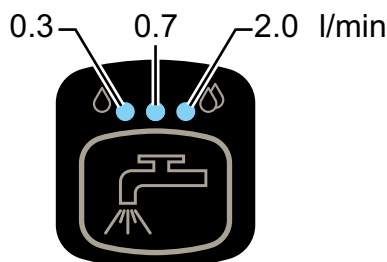

Фигура 4

P100952

11. При необходимост дезактивирайте вакуумната система, като натиснете бутона (44, изключен светлинен индикатор), след което го натиснете отново, за да го активирате повторно (включен светлинен индикатор). За да намалите шума, включете функцията за спиране на звука на вакуумната система чрез натискане на бутона (44).
12. (само при версиите със **задвижване**) Ако е необходимо, спрете машината и завъртете напред кормилото за регулиране на скоростта (35), както е показано по-долу:
- Завъртете го по посока обратна на часовниковата стрелка, за да увеличите скоростта напред;
 - Завъртете го по посока на часовниковата стрелка, за да намалите скоростта напред.

**ЗАБЕЛЕЖКА**

За правилно изчеткване /подсушаване на подовите по края на стените, Nilfisk препоръчва да доближите стените с дясната страна на машината както е показано на фигура 5.

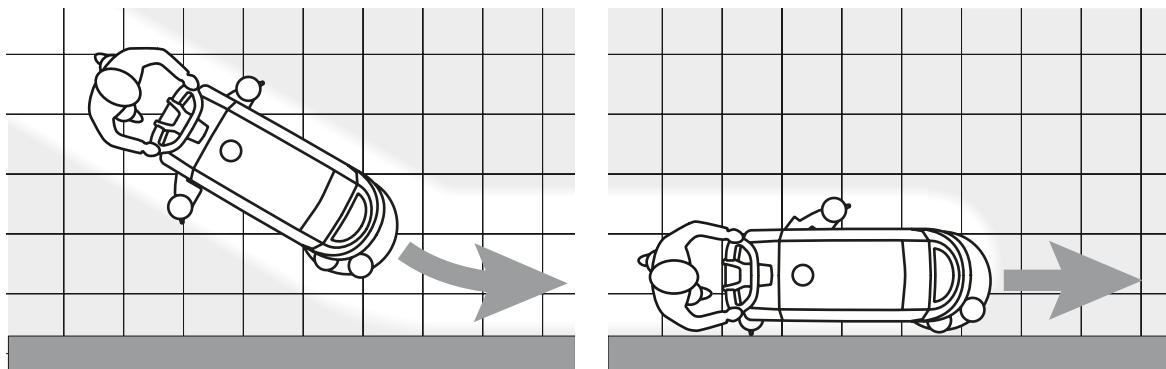

Фигура 5

P100953

**ВНИМАНИЕ!**

С цел да избегнете повреда на повърхността на пода, изключвайте четката, когато машината остане на едно място.

Регулиране на концентрацията на миещия препарат в миещата вода

(за машини със система за почистване)

Системата за смесване на миещ препарат и вода се активира автоматично, когато четката работи.

Процентното изражение на добавения към водата за измиване разтвор е зададен на 0,25%; за да промените настройката, изпълнете следната процедура:

1. Натиснете бутона (43) и задръжте над две секунди, за да изпълните настройването. Указаното процентно изражение зависи от съответния включен светодиоди, върху символа за зареждане на акумулатора, както е показано на фигура 6.
2. Натиснете многократно бутона (43), за да промените настройката или да я възстановите (всички светодиоди са изключени).



ЗАБЕЛЕЖКА

Настройката се съхранява 3 секунди след освобождаване на всички бутони.

Настройката за пропорцията на разтвора се съхранява в паметта, дори ако машината е изключена.

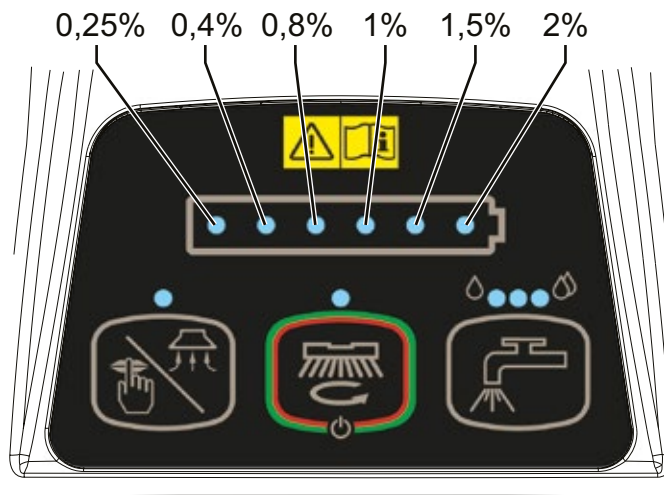

Фигура 6

P100954

Акумулаторът губи заряд по време на работа

Когато на символа за батерия (45) има само един включен светодиоди, е препоръчително да заредите акумулаторите, тъй като остатъчната самостоятелност ще трае само няколко минути (в зависимост от характеристиките на акумулаторите и работата, която предстои).

Когато светодиодът мига, след няколко секунди четката автоматично се изключва, докато вакуумната система и задвижващата система (версия със задвижване) остават включени, за да се довърши подсушаването на пода и да се придвижи машината до мястото за зареждане.



ВНИМАНИЕ!

Не използвайте машина с паднали акумулатори, за да не ги повредите или да съкратите живота им.

СПИРАНЕ НА МАШИНАТА

1. Спрете въртенето на четката и системата за задвижване (версия със задвижване), като освободите датчиците за присъствие (46) и спрете машината с помощта на дръжката (1).
2. Натиснете бутон (42) и задръжте 2 секунди, за да спрете машината. (ако е оборудвано) Завъртете контактния ключ (41) на „0“.



ЗАБЕЛЕЖКА

Ако машината е включена, но не работи, тя автоматично се изключва след 5 минути.

3. Уверете се, че машината не може да се придвижи свободно.



ВНИМАНИЕ!

В случай на непредвидена ситуация, за да спрете всички функции на машината, разкачете конектора на акумулатора (8).

Нулирайте функциите на машината, като включите конектора отново.

ИЗПРАЗВАНЕ НА РЕЗЕРВОАРА

Автоматичната система с блокираща тапа (31) изключва вакуумната система, когато резервоарът за отработена вода (33) се напълни.

Изключването на вакуумната система се сигнализира от внезапно усилване на шума от мотора на вакуумната система и от това, че подът не е подсушен.



ВНИМАНИЕ!

Ако вакуумната система случайно се изключи (например когато се активира поплавъка поради внезапно придвижване на машината), за да продължите работа: изключете вакуумната система, като натиснете бутона (44), след това отворете капака (34) и проверете дали поплавъкът в решетката (31) е преминал надолу до нивото на водното съдържание. После затворете капака (34) и включете вакуумната система като натиснете бутона (44).

Когато резервоарът за отработената вода (33) се напълни, изпразнете го според следната процедура.

Изпразване на резервоара за отработена вода

1. Повдигнете платформата с четката, като натиснете педала (10-А).
2. Повдигнете ракела (29) с лост (7).
3. Закарайте машината в определеното за изливане на отработената вода място.
4. Изключете машината чрез натискане на бутона (42) и задръжте 2 секунди, след което (ако е оборудвано) завъртете контактния ключ (41) на „0“.
5. Изпразнете резервоара за отработена вода (33) с дренажния маркуч (12). После изплакнете резервоара с чиста вода.

Изпразване на резервоара за миещия разтвор

6. Извършете стъпки от 1 до 4.
7. Изпразнете резервоара за разтвор на миещ разтвор (21) с маркуча за проверка на нивото (13). После изплакнете резервоара с чиста вода.

СЛЕД УПОТРЕБА НА МАШИНАТА

След като свършите работа и преди да оставите машината:

1. Отстранете четката както е показано в съответния параграф.
2. Извадете контактния ключ (41).
3. Изпразнете резервоарите (33) и (21) както е показано в съответните параграфи.
4. Направете процедурите по ежедневната поддръжка (вж. глава „Поддръжка“).
5. Съхранявайте машината на чисто и сухо място, с повдигната или свалена четка и миячка.
6. Уверете се, че машината не може да се придвижи свободно.

ПРОДЪЛЖИТЕЛЕН ПЕРИОД НА БЕЗДЕЙСТВИЕ

Ако машината няма да се ползва повече от 30 дни, направете следното:

1. Извършвайте процедурите, показани в параграфа „След използване на машината“.
2. За моделите със система за почистване изпразнете резервоара за миещ препарат (17) и почистете системата (вж. процедурата в глава „Поддръжка“).
3. Затворете крана на резервоара за разтвор (28-В).
4. Извадете конектора на акумулатора (8).

ПОДДРЪЖКА

Продължителността на живота на машината и нейната безопасна работа зависят от правилната и редовна поддръжка. Следната таблица дава графика на поддръжката. Показаните интервали могат да варират в зависимост от конкретните условия на работа, които трябва да се определят от човека, който е ангажиран с поддръжката.



ПРЕДУПРЕЖДЕНИЕ!

Процедурите трябва да се извършват при изключена машина и изключени акумулатори. Също така, внимателно прочетете инструкциите в глава „Безопасност“ преди да извършите каквато и да е процедура по поддръжката/ремонта.

Всички процедури по поддръжката, били те по график или извънредни, трябва да се извършват от квалифициран персонал или от авторизиран сервизен център.

Това ръководство описва само най-простите и най-често прилагани процедури по поддръжката.

За другите процедури по поддръжката, показани в Таблицата с графика за поддръжка, направете справка в инструкциите за сервизно обслужване, които са достъпни във всеки сервизен център.

ТАБЛИЦАТА С ГРАФИКА ЗА ПОДДРЪЖКА

Процедура	Ежедневно, след употреба на машината	Ежеседмично	Всеки шест месеца	Ежегодно
Зареждане на акумулатора				
Почистване на миячката				
Почистване на дръжката за четка/парцал				
Проверка на резервоара за възстановяване, тавата за събиране на отпадъци и вакуумната решетка с тапа и проверка на уплътнението на капака				
Почистване и измиване на системата за почистване (по избор)				
Проверка на лентата на миячката				
Почистване на филтъра за разтвора				
Проверка на нивото на течността в (WET) акумулатора				
Смяна на лентата на миячката				
Проверка и почистване на вентилатора на двигателя и четката			(1)	
Проверка или смяна на въглеродните четки на мотора на четката				(1)
Проверка или смяна на въглеродните четки на мотора на задвижващата система (само при версии със задвижване)				(1)

(1) Тази процедура по поддръжката трябва да се направи от официален сервизен център на Nilfisk.

ЗАРЕЖДАНЕ НА АКУМУЛАТОРА**ЗАБЕЛЕЖКА**

Заредете акумулатора само когато на символа за акумулатора (45) се показва само един мигащ светодиод или в края на работната смяна.

Поддържането на пълен заряд в акумулаторите удължава живота им.

**ВНИМАНИЕ!**

Когато акумулаторите са паднали, заредете ги възможно най-скоро, тъй като това състояние скъсява живота им.

Проверявайте заряда на акумулаторите поне веднъж седмично.

**ВНИМАНИЕ!**

Ако машината не е оборудвана със собствено зарядно, изберете външно зарядно, което е подходящо за типа на поставените акумулатори.

**ПРЕДУПРЕЖДЕНИЕ!**

Зареждането на (МОКЪР) акумулатор създава силно избухливия газ водород. Заредете акумулаторите в добре проветрено място и далеч от открит пламък.

Не пушете докато се зареждат акумулаторите.

Задръжте резервоара за отработена вода повдигнат, докато не приключи цикълът за зареждане на акумулатора.

**ПРЕДУПРЕЖДЕНИЕ!**

Бъдете особено внимателни, когато зареждате оловните акумулатори (МОКРИ), защото може да има течове. Акумулаторната течност е корозивна. Ако киселината влезе в контакт с кожата или очите ви, изплакнете обилно с вода и потърсете лекар.

Предварителни процедури

1. Закарайте машината в определеното за зареждане място.
2. Проверете дали машината е изключена и контактният ключ (41) е изваден.
3. Повдигнете капака (34) и проверете дали резервоарът за отработена вода (33) е празен; ако не е, изпразнете го с дренажния маркуч (12).
4. Затворете капака (19).
5. Хванете дръжката (16) и внимателно повдигнете резервоара (33).
6. Само за WET акумулатори:
 - Проверете нивото на електролитната течност в акумулаторите (36). Ако е необходимо, отвийте капачките и долейте.
 - Когато се възстанови правилното ниво, затворете капачките и почистете горната част на акумулаторите.
7. Заредете акумулаторите по една от следните процедури, в зависимост от наличието на електронното зарядно устройство (4).

Зареждане на акумулаторите с външно зарядно устройство

1. Проверете дали външното зарядно устройство е подходящо като направите справка със съответните инструкции. Силата на напрежението на зарядното устройство трябва да е 24 V.
2. Изключете конектора на батерията (8), снабден с дръжка, след което го включете във външното зарядно устройство за батерии.
3. Включете зарядното устройство в електрическата мрежа.
4. След зареждането изключете зарядното устройство от електрическата мрежа и от конектора на акумулатора.
5. Свържете конектора на акумулатора (8) към машината.
6. Хванете дръжката (16) и внимателно спуснете резервоара (33).

**ПРЕДУПРЕЖДЕНИЕ!**

Никога не свързвайте външно зарядното устройство за батерии със срещуположната страна на конектора, закрепена за машината. Това може да нанесе непоправими щети върху електронната система.

Зареждане на акумулатора със зарядно устройство, инсталирано на машината

1. Включете кабела на зарядното устройство на акумулатора (5) в електрическата мрежа. Електрическата мрежа и честотата трябва да съответства на стойностите на зарядното за акумулатора, показани на табелката със серийния номер на машината (3).

**ЗАБЕЛЕЖКА**

Когато зарядното устройство е включено в електрическата мрежа, всички функции на машината автоматично се изключват.

2. Ако червеният светодиод на контролното табло (51) на зарядното устройство на акумулатора остава включен, то зарежда акумулаторите.
3. Когато жълтата предупредителна светлина светне, зареждането на акумулатора е приключило.
4. Когато зелената предупредителна светлина светне, зареждането на акумулатора е приключило.
5. Когато зареждането на акумулаторите е приключило, извадете кабела на зарядното (6) от електрическата мрежа и го навийте около поставката (6).
6. Хванете дръжката (16) и внимателно спуснете резервоара (33).

**ЗАБЕЛЕЖКА**

За по-нататъшна информация за работата със зарядното устройство (4), вж. съответните инструкции.

ПОЧИСТВАНЕ НА МИЯЧКАТА



ЗАБЕЛЕЖКА

Миячката трябва да е чиста и лентите трябва да са в добро състояние, за да се получи добро подсушаване.



ВНИМАНИЕ!

Препоръчително е да се носят защитни ръкавици при почистването на ракела, защото по нея може да има остри предмети.

1. Поставете машината на нивото на пода.
2. Проверете дали машината е изключена и контактният ключ (41) е изваден (ако е оборудвано).
3. Разхлабете маховиците (14) и отстранете миячката (29).
4. Почистете и проверете ракела. Особено внимателно почистете отделенията (А, фиг. 7) и вакуумния отвор (В). Проверете състоянието на предната (С) и задната (D) лента, като се уверите, че няма прорязани или скъсани места; ако се налага, заменете лентите както е показано по-долу.
5. Поставете миячката по обратния ред на демонтажа.

ПРОВЕРКА И СМЯНА НА ЛЕНТАТА НА МИЯЧКАТА

1. Почистете ракела, както е показано в предишния параграф.
2. Проверете състоянието на предната (С, Фиг. 7) и задната (D) лента, като се уверите, че няма прорязани или скъсани места; ако се налага, заменете лентите както е показано по-долу. Проверете дали предният ъгъл (Е) на задната лента не е износен; ако е износен, обърнете лентата така, че износеният ъгъл да се замени с един от трите оставащи здрави ъгли. Ако другите ъгли също са износени, сменете лентата като следвате тази процедура:
 - С помощта на ухото (F) освободете и свалете еластичната лента (G) от пристягащите скоби (H) и обърнете или заменете задната лента (D).
 - Поставете задната лента по обратния ред на демонтажа. Закрепете еластичната лента (G) към пристягащите скоби (H), като започнете от едната страна. За да улесните процедурата по стягането, подсигурете пристягащите скоби една по една, като затегнете лентата преди пристягащата скоба с една ръка (M) и я издърпате с другата ръка (N).
 - Развийте маховиците (I) и свалете лентата (J), след което обърнете или сменете предната лента (C).
 - Поставете предната лента по обратния ред на демонтажа.
3. Поставете миячката (29) и затегнете маховиците (14).
4. Спуснете миячката на пода, за да проверите височината на лентите, като направите следното:
 - Проверете дали ръбът (K) на предната лента (C) и ръбът (L) на задната лента (D) лежат както е показано на фигурата.
 - Завъртете бутона (15), за да регулирате.

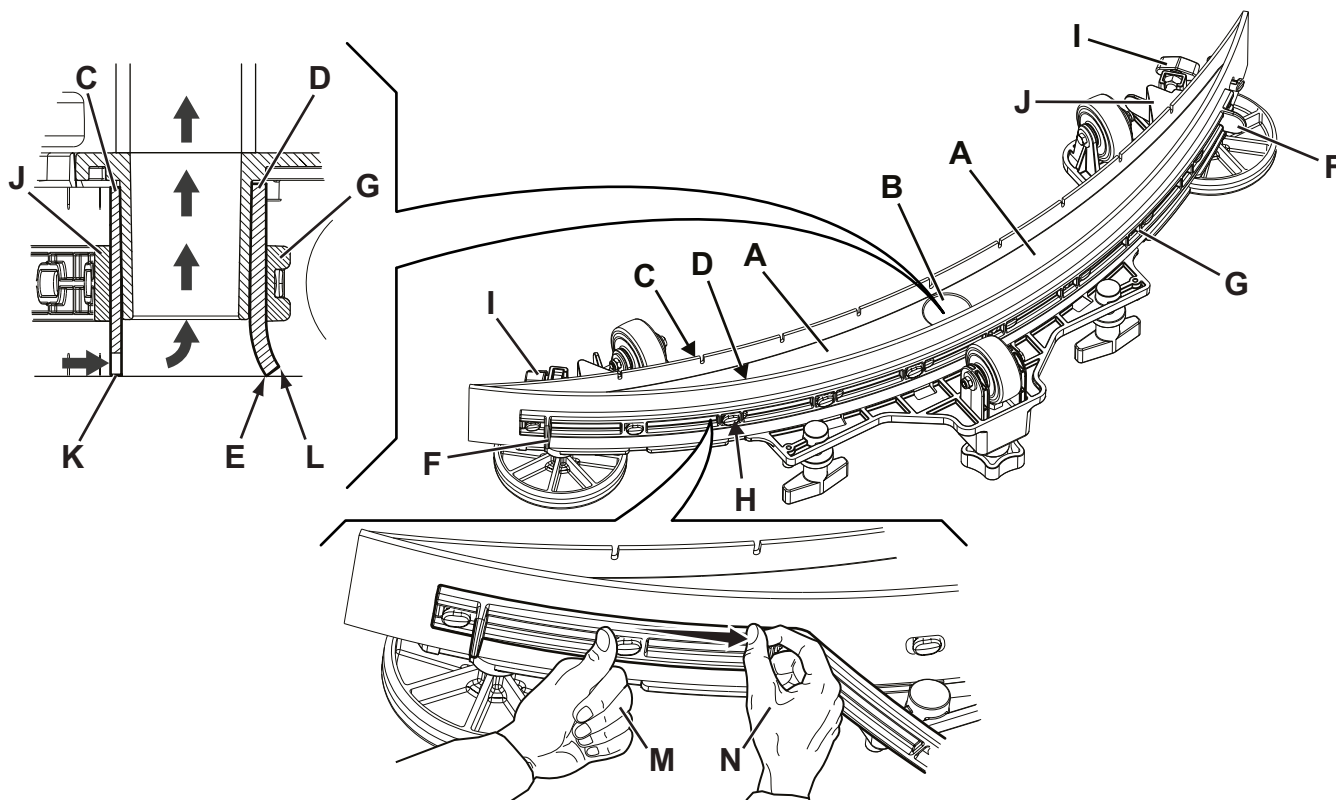

Фигура 7

P100955

ПОЧИСТВАНЕ НА ЧЕТКАТА**ВНИМАНИЕ!**

Препоръчително е да се носят защитни ръкавици при почистването на четката, защото по нея може да има остри боклуци.

1. Извадете четката, както е показано в глава „Употреба/Операция“.
2. Почистете четката с вода и миещ препарат.
3. Проверете състоянието на космите на четката, като се уверите, че не са прекомерно износени; ако се налага – сменете четката.
4. Когато използвате парцал, го проверявайте за износване и при необходимост го сменете.

ПОЧИСТВАНЕ НА РЕЗЕРВОАР ЗА ОТРАБОТЕНА ВОДА

1. Закарайте машината в определеното за изливане на отработената вода място.
2. Проверете дали машината е изключена и контактният ключ (41) е изваден (ако е оборудвано).
3. Източете водата от резервоара през маркуча (12).
4. Повдигнете капака (34).
5. Измийте вътрешността на резервоара (33) и капака и чиста вода.
6. Почистете вакуумната решетка (31), освободете пристягащите скоби (А, Фиг. 8), отворете решетката (В) и намерете поплавъка (С), след което внимателно го почистете и монтирайте отново.
7. Демонтирайте резервоара за събиране на отпадъци (D) и отворете капака му, след което внимателно го почистете и го монтирайте отново върху вакуумния маркуч.
8. Проверете състоянието на уплътнението на капака на резервоара (Е).

**ЗАБЕЛЕЖКА**

Уплътнението (Е) дава възможност да са получи вакуум в резервоара, което е необходимо за всмукване на отработената вода.

Ако е необходимо, сменете уплътнението (Е) като го отстраните от неговото легло (F). Когато поставяте ново уплътнение, сложете свързката (G) в ниската част, както е показано на фигурата.

9. Проверете дали опорната повърхнина (H) на уплътнението (Е) е в добро състояние, чиста и подходяща за прилепване към самото уплътнение.
10. Затворете капака (34).

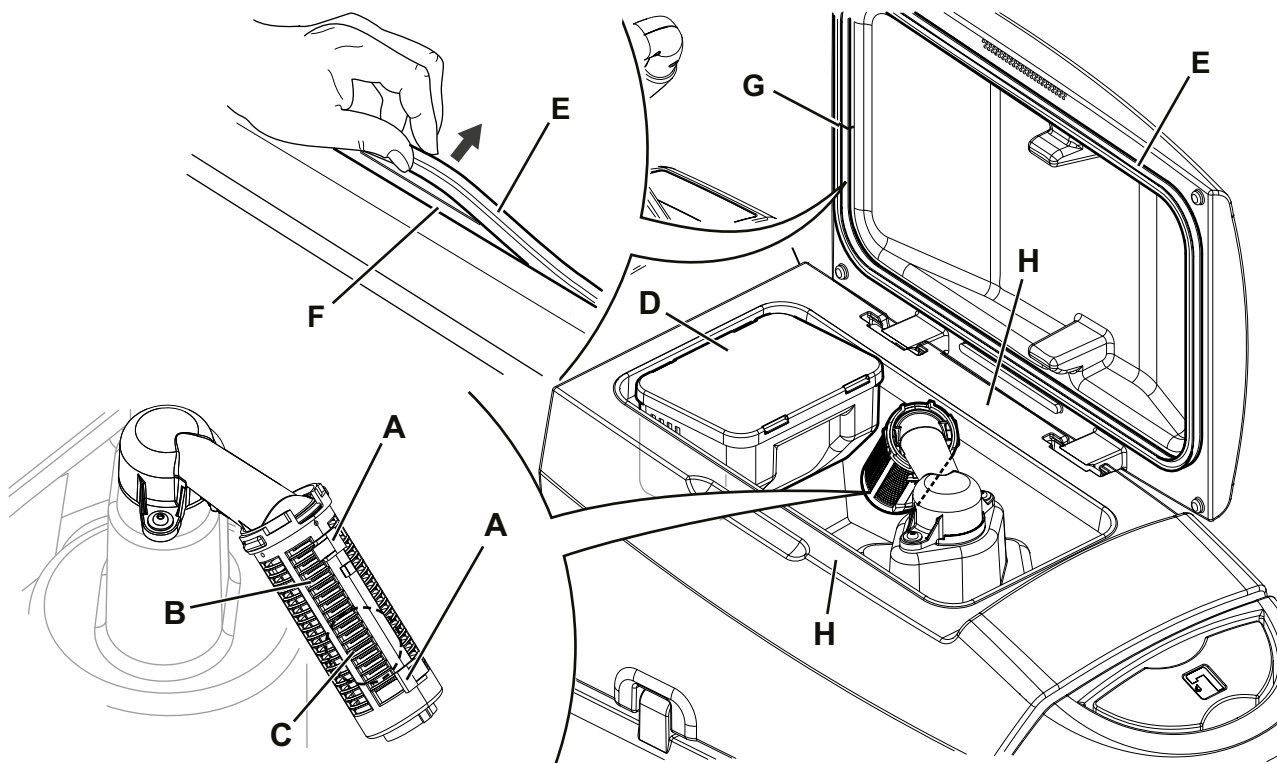

Фигура 8

P100956

ПОЧИСТВАНЕ НА ФИЛТЪРА ЗА РАЗТВОРА

1. Поставете машината на нивото на пода.
2. Проверете дали машината е изключена и контактният ключ (41) е изваден (ако е оборудвано).
3. Затворете клапана за резервоара за разтвора на миешия препарат (А, Фиг. 9). Клапанът е затворен, когато е в положение (В), и е отворен, когато е в положение (С).
4. Свалете прозрачния капак (D) и гарнитурата (E), след което извадете цедката на филтъра (F). Измийте ги и ги изплакнете, след което внимателно ги върнете на място върху конзолата на филтъра (G).
5. Отворете клапана (А).

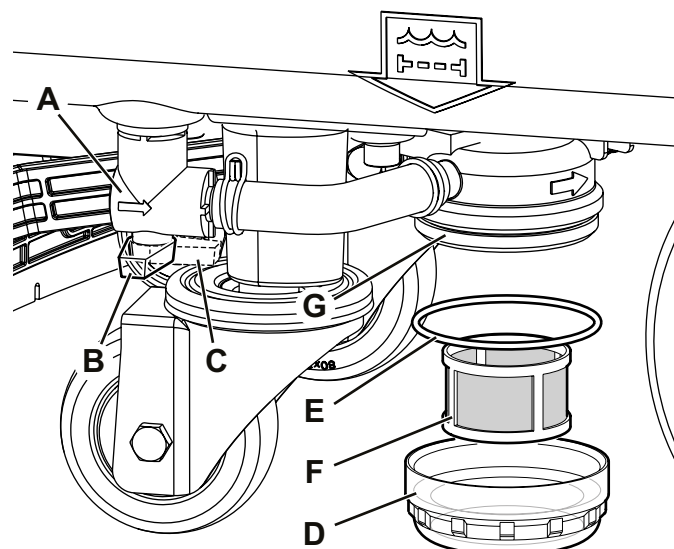

Фигура 9

P100957

ПОЧИСТВАНЕ НА РЕЗЕРВОАРА ЗА ПОЧИСТВАЩ РАЗТВОР И СИСТЕМАТА ЗА ПОЧИСТВАНЕ

(за машини със система за почистване)

Почистете резервоара за миешия препарат (17) както следва.

1. Закарайте машината в определеното за изливане на отработената вода място.
2. Проверете дали машината е изключена и контактният ключ (41) е изваден (ако е оборудвано).
3. Повдигнете капака (34) и проверете дали резервоарът за отработена вода (33) е празен; ако не е, изпразнете го с дренажния маркуч (12).
4. Затворете капака (34).
5. Хванете дръжката (16) и внимателно повдигнете резервоара (33).
6. Развийте капачката (А, Фиг. 10) от резервоара за миеш препарат (В).
7. Отстранете резервоара.
8. Изплакнете и измийте резервоара с чиста вода в определеното за изливане на отработената вода място.

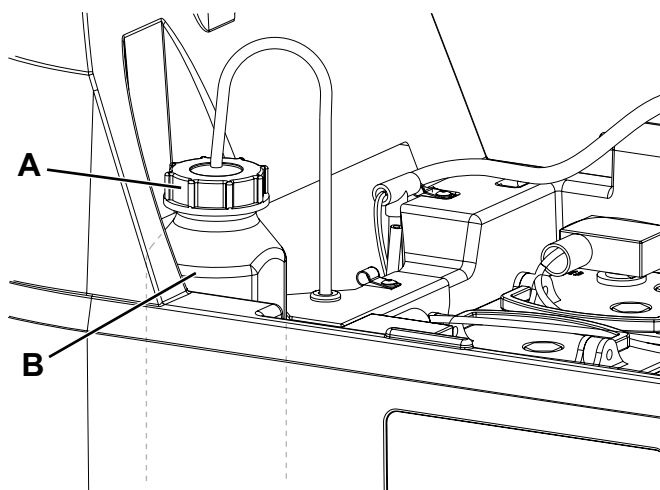

Фигура 10

P100958

**ЗАБЕЛЕЖКА**

За цялостно измиване на системата за почистване процедурата по почистване може да се изпълни и когато резервоарът за почистващия разтвор (17) е пълен с вода. Включете системата, като укажете потокът на максимална степен (вижте процедурата, описана в глава „Употреба/действие“). Препоръчително е да извършите този тип почистване, когато системата за почистване е за да почистите системата за смесване и замърсена/наслоена със замърсяване, ако машината не е била почиствана дълго време.

9. Върнете резервоара за миеш препарат на място (В) както е показано на фигурата, след което поставете капачката (А).

ПРОВЕРКА/СМЯНА НА БУШОН



ЗАБЕЛЕЖКА

Всички електрически схеми на машината са защитени от устройства за автоматично рестартиране. Предпазителите се активират само в случай на сериозна повреда.

Препоръчва се смяната на предпазителите да се осъществява само от квалифициран персонал.

Направете справка с инструкциите за сервизно обслужване, достъпни при всеки официален представител на Nilfisk.

РЕШАВАНЕ НА ПРОБЛЕМИ

ПРОБЛЕМ	ВЪЗМОЖНА ПРИЧИНА	РЕШЕНИЕ
Моторите не работят; светлинните индикатори на бутона не се включват.	Конекторът на акумулатора е разкачен.	Вмъкнете го.
	Акумулаторът е напълно разреден.	Заредете акумулатора.
Машината не помръдва. (само за версиите със задвижване)	Машината е включена с помощта на контактния ключ и като задържите ръцете си върху датчиците за присъствие.	Завъртете ключа на "0", и опитайте да запалите машината отново без да поставяте ръцете си върху датчиците.
Машината не работи. Първият/третият/петият светодиод мигат едновременно.	Релето е счупено.	Сменете. (*)
Светодиодите за символ на акумулатора светват едновременно.	Претоварване на мотора на четката.	Използвайте слабо агресивни четки, подходящи за подовата повърхност, която искате да почистите.
	Чужди тела (топки конци и т.н.) пречат на въртенето на четката.	Почистете четката и захващането ѝ.
Функцията за изчеткване/изсушаване не стартира.	Контролният панел е повреден.	Сменете. (*)
	Датчиците за присъствие са повредени.	Сменете. (*)
Всмукването на отработената вода не е достатъчно добро.	Резервоарът за отработена вода е пълен.	Изпразнете резервоара.
	Вакуумната решетка е задръстена или поплавъка затваря.	Почистете вакуумната решетка.
	Контейнерът на филтъра за събиране на отпадъци е задръстен.	Почистете.
	Вакуумният маркуч е разкачен от ракела.	Вмъкнете го.
	Накрайникът е замърсен или пластините на накрайника са износени или повредени.	Почистете ракела или превъртете/сменете остриетата.
	Капакът на резервоара не е затворен както трябва или гарнитурата е повредена.	Затворете добре капака или почистете/сменете уплътнението.
Вакуумната система не работи и светодиодът на бутона на вакуумната система мига бързо.	Претоварване на двигателя на вакуумната система.	Сменете. (*)
Потоъкът от миеш разтвор към четката не е достатъчен.	Празен резервоар за миеш разтвор.	Напълнете го.
	Филтърът за разтвора е замърсен.	Почистете филтъра.
	Системата за почистване (по избор) или резервоарът са замърсени/наслоени със замърсявания.	Почистете чрез цикъл на измиване.
Накрайникът оставя следи по пода.	Под остриетата на ракела има попаднали частици.	Отстранете тези частици.
	Остриетата на ракела са износени, отчупени или разкъсани.	Обърнете или сменете остриетата.
	Миячката не е била балансирана с маховика.	Настройте ракела.

(*) Тази процедура по поддръжката трябва да се направи от официален сервизен център на Nilfisk.



ЗАБЕЛЕЖКА

Ако машината има опционално зарядно устройство, тя не може да работи ако зарядното не е в нея. В случай, че има неизправност по зарядното, свържете се с авторизиран сервизен център.

За всякаква допълнителна информация се свържете със сервизните центрове на Nilfisk.

СКРАПИРАНЕ

Машината трябва да се скрапира от квалифициран специалист.

Преди да скрапирате машината, отстранете и отделете следните материали, които трябва да се изхвърлят в съответствие с актуалното законодателство:

- Акумулатори
- Четки
- Пластмасови маркучи и компоненти
- Електрически и електронни компоненти (*)

(*) Направете справка в най-близкия сервизен център на Nilfisk, когато скрапирате електрически и електронни компоненти.

Състав и рециклиране на материалите, от които е направена машината

Тип	Процентно изражение на материалите, които могат да се рециклират	Тегло %
Алуминий	100 %	5 %
Електрически двигатели - различни	29 %	29 %
Материали, съдържащи двувалентно желязо	100 %	8 %
Окабеляване	80 %	3 %
Течности	100 %	0 %
Пластмаса - материал, който не може да се рециклира	0 %	1 %
Пластмаса -материал, който може да се рециклира	100 %	6 %
Полиетилен	92 %	46 %
Каучук	20 %	2 %

SADRŽAJ

UVOD	2
SVRHA I SADRŽAJ PRIRUČNIKA	2
OSOBE KOJIMA JE PRIRUČNIK NAMIJENJEN	2
KAKO ČUVATI OVAJ PRIRUČNIK	2
IZJAVA O SUKLADNOSTI	2
IDENTIFIKACIJSKI PODACI	2
OSTALI REFERENTNI DOKUMENTI	2
REZERVNI DIJELOVI I ODRŽAVANJE	2
IZMJENE I USAVRŠAVANJE	3
RADNI KAPACITET	3
KONVENCIONALNE OZNAKE	3
SKIDANJE AMBALAŽE/ISPORUKA	3
SIGURNOST	3
VIDLJIVI SIMBOLI NA STROJU	3
SIMBOLI KOJI SE JAVLJAJU U OVOM PRIRUČNIKU	4
OPĆE UPUTE	4
OPIS STROJA	6
GRAĐA STROJA	6
UPRAVLJAČKA PLOČA	8
DODACI/OPCIJE	9
TEHNIČKI PODACI	9
HEMA OŽIČENJA	10
UPORABA/RAD	11
PROVJERA/PODEŠAVANJE BATERIJA NA NOVOM STROJU	11
INSTALIRANJE I PODEŠAVANJE TIPA BATERIJA (WET ILI GEL)	11
PRIJE PUŠTANJA STROJA U POGON	12
POSTAVKA STROJA (PRANJE/SUŠENJE)	14
ZAUSTAVLJANJE STROJA	16
PRAŽNENJE SPREMNIKA	17
NAKON UPORABE STROJA	17
DUGI PERIOD NEKORIŠTENJA STROJA	17
ODRŽAVANJE	18
TABLICA PROGRAMIRANOG ODRŽAVANJA	18
PUNJENJE BATERIJA	19
ČIŠĆENJE BRISAČA	20
PROVJERA I ZAMJENA GUMA NA BRISAČU	20
ČIŠĆENJE ČETKE	21
ČIŠĆENJE SPREMNIKA PRLJAVE VODE	21
ČIŠĆENJE FILTRA OTOPINE ZA PRANJE PODA	22
ČIŠĆENJE KANISTRA ZA DETERDŽENT I DETERGENT SUSTAVA	22
PROVJERA I ZAMJENA OSIGURAČA	23
PRETRAGA KVAROVA	23
DEMOLIRANJE	24

UVOD**NAPOMENA**

Brojevi u zagradama odnose se na dijelove navedene u poglavlju Opis stroja.

SVRHA I SADRŽAJ PRIRUČNIKA

Svrha ovoga priručnika je da pruži radniku sve potrebne informacije za prikladnu uporabu stroja, na siguran i autonoman način. On sadrži informacije o tehničkim podacima, sigurnosti, radu, skladištenju, održavanju, rezervnim dijelovima i zbrinjavanju stroja. Prije vršenja bilo kojega postupka na stroju, radnici i kvalificirani tehničari moraju pažljivo pročitati ovaj priručnik. U slučaju nedoumica u svezi s tumačenjem uputa i za više informacija kontaktirajte tvrtku Nilfisk.

OSOBE KOJIMA JE PRIRUČNIK NAMIJENJEN

Ovaj priručnik je namijenjen radnicima i tehničarima koji su kvalificirani da izvrše održavanje stroja.

Radnici ne smiju izvoditi postupke koji su rezervirani samo za kvalificirane tehničare. Tvrtka Nilfisk neće snositi odgovornost u slučaju oštećenja koja nastanu ukoliko se ne pridržavate navedenih zabrana.

KAKO ČUVATI OVAJ PRIRUČNIK

Ovaj Priručnik s uputama za uporabu morate čuvati blizu stroja, u odgovarajućoj vrećici, podalje od tekućina i drugih tvari koje bi mogle oštetiti isti.

IZJAVA O SUKLADNOSTI

Izjava o sukladnosti, isporučena sa strojem, potvrđuje da je stroj sukladan zakonima na snazi.

**NAPOMENA**

Dvije kopije originalne izjave o sukladnosti isporučuju se skupa sa dokumentacijom stroja.

IDENTIFIKACIJSKI PODACI

Serijski broj i model stroja navedeni su na pločici (3).

Godina proizvodnje (Šifra datuma: A17 znači Siječanj 2017) i šifra proizvoda označeni su na istoj pločici.

Ove informacije su bitne prilikom naručivanja rezervnih dijelova stroja. Koristite sljedeću tablicu da zapišete identifikacijske podatke stroja.

Model STROJA.....
Šifra STROJA
Serijski broj STROJA

OSTALI REFERENTNI DOKUMENTI

Priručnik o elektroničkom punjaču baterija (ako ga ima) mora se smatrati sastavnim dijelom ovog priručnika

Nadalje, dostupni su sljedeći Priručnici:

- Popis rezervnih dijelova (isporučeni sa strojem)
- Priručnik s uputama za servisiranje (možete ga konzultirati u servisnom centru tvrtke Nilfisk)

REZERVNI DIJELOVI I ODRŽAVANJE

Sve potrebne radne postupke, te zahvate održavanje i popravki mora vršiti kvalificirano osoblje ili servisni centar tvrtke Nilfisk.

Morate koristiti samo originalne rezervne dijelove i dodatnu opremu.

Kontaktirajte tvrtku Nilfisk za servisiranje ili naručivanje rezervnih dijelova i dodatne opreme, i tom prilikom navedite model, šifru i serijski broj stroja.

IZMJENE I USAVRŠAVANJE

Tvrtka Nilfisk neprestano usavršava vlastite proizvode te pridržava pravo da napravi izmjene i poboljša iste onda kada to smatra potrebnim i to bez obaveze izmjene već prodanih strojeva.

Bilo koja izmjena i/ili dodavanje dodatne opreme mora biti odobreno i izvršeno sa strane tvrtke Nilfisk.

RADNI KAPACITET

Ovaj stroj za pranje i sušenje podova koristi se za čišćenje (pranje i sušenje) glatkih i čvrstih podova, u trgovačkim ili industrijskim objektima, u sigurnosnim uvjetima i od strane kvalificiranog osoblja.

Stroj za pranje i sušenje podova ne može se koristiti za pranje tepiha i tepisona.

KONVENCIONALNE OZNAKE

Sve naznake naprijed i nazad, prednji i stražnji, desno i lijevo navedene u ovom Priručniku, odnose se na radnika i položaj koji on zauzima tijekom vožnje stroja s rukama na upravljaču (1).

SKIDANJE AMBALAŽE/ISPORUKA

Da biste raspakirali stroj, pažljivo pročitajte upute navedene na pakiranju.

Kad primite stroj, provjerite da pakiranje i stroj nisu oštećeni za vrijeme transporta.

U slučaju vidljivih oštećenja, pohranite pakiranje kako bi ga kurir koji je isporučio stroj mogao provjeriti. Odmah pozovite kurira kako biste popunili zahtjev za nadoknadu štete.

Molimo provjerite jesu li sljedeći dijelovi isporučeni sa strojem:

- Tehničku dokumentaciju:
 - Priručnik s uputama za uporabu stroja za pranje i sušenje podova
 - Priručnik za elektronički punjač baterija (ako je predviđen)
 - Popis rezervnih dijelova za stroj za pranje i sušenje podova
 - Kom. 1 priključak za punjač baterija (za strojeve bez ugrađenog punjača baterija na samom stroju)
 - Kom. 2 lamelarna osigurača

SIGURNOST

Sljedeći simboli označavaju potencijalno opasne situacije. Uvijek pažljivo pročitajte ove informacije i poduzmite sve potrebne mjere da zaštitite osobe i predmete.

Za sprečavanje nezgoda od bitnog je značaja suradnja radnika. Niti jedan program preventivne zaštite od nezgoda može biti učinkovit ukoliko u potpunosti ne surađuje osoblje koje je izravno odgovorno za rad stroja. Do najvećeg broja nezgoda dolazi uslijed nepoštivanja osnovnih propisa vezanih za sigurnost.

VIDLJIVI SIMBOLI NA STROJU

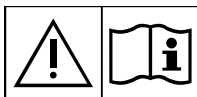

UPOZORENJE!

Pažljivo pročitajte upute prije izvođenja bilo koje operacije na stroju.



UPOZORENJE!

Nemojte prati navedeni prostor izravnim mlazovima vode ili mlazovima vode pod tlakom.

2%

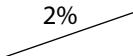

UPOZORENJE!

Nemojte koristiti stroj na kosim terenima čiji je stupanj nagiba veći od navedenog.

SIMBOLI KOJI SE JAVLJAJU U OVOM PRIRUČNIKU**OPASNOST!**

Ukazuje na situaciju opasnu po život korisnika.

**UPOZORENJE!**

Ukazuje na potencijalni rizik od ozljeda osoba.

**PAŽNJA!**

Ukazuje na pažnju ili oznaku vezanu za bitnu ili korisnu funkciju. Strogo obratite pažnju na paragrafe označene ovim simbolom.

**NAPOMENA**

Ukazuje na oznaku vezanu za bitne ili korisne funkcije.

**KONZULTACIJE**

Ukazuje na potrebu da pogledate Priručnik s uputama za uporabu prije vršenja bilo koje radnje.

OPĆE UPUTE

Posebna upozorenja i pažnja koji ukazuju na potencijalnu štetu koja se može nanijeti osobama i stroju prikazani su niže.

**OPASNOST!**

- Prije vršenja bilo kojeg zahvata održavanja, popravka i čišćenja stroja ili zamjene dijelova, iskopčajte priključak za baterije i izvadite ključ za paljenje (ako je stroj njime opremljen).
- Ovaj stroj može koristiti isključivo prikladno obučeno osoblje.
- Nemojte nositi nakit kada radite u blizini električnih komponenti.
- Nemojte raditi ispod stroja koji je dignut ukoliko ispod njega nema sigurnosnog oslonca.
- Nemojte koristiti stroj u blizini otrovne, opasne, zapaljive i/ili eksplozivne prašine, tekućina ili para. Ovaj stroj nije prikladan za skupljanje opasne prašine.
- Kada koristite olovne (WET) baterije, iskre, plamen i materijal koji dimi moraju biti podalje od baterija. Za vrijeme normalnog rada dolazi do ispuštanja eksplozivnih plinova.
- Ako su na stroju postavljene olovne (WET) baterije, njihovo punjenje dovodi do stvaranja vrlo lako zapaljivog vodikovog plina. Sve vrijeme dok se baterije pune, dignite spremnik prljave vode, a punjenje baterija vršite isključivo u dobro prozračenom prostoru i podalje od otvorenog plamena.

**UPOZORENJE!**

- Pažljivo pročitajte upute prije izvođenja bilo kojeg postupka održavanja/popravka.
- Prije uporabe punjača baterija provjerite poklapaju li se vrijednosti frekvencije i napona, navedene na pločici sa serijskim brojem stroja, s naponom električne mreže.
- Nemojte koristiti kabel punjača baterija za vuču ili transport stroja, niti kao ručku. Pazite da kabel punjača baterija ne zgnječe vrata; nemojte vući kabel punjača baterija oko oštih rubova ili kutova. Pazite da se stroj ne kreće preko kabela punjača baterija.
- Držite kabel punjača baterija podalje od zagrijanih površina.
- Nemojte puniti bateriju ako su kabel punjača baterije ili utikač oštećeni. Ako stroj ne radi ispravno, ako je oštećen, ako je ostao napolju ili je upao u vodu, ponesite isti u Servisni centar.
- Da bi se smanjio rizik od požara, električnog udara ili ozljeda, nemojte ostavljati stroj spojen na električnu mrežu kad isti ne nadzirete; prije vršenja bilo kojeg zahvata održavanja, iskopčajte kabel punjača baterije s električne mreže.
- Nemojte pušiti prilikom punjenja baterija.
- Da stroj ne bi uključilo osoblje koje za to nije ovlašteno, izvadite ključ za paljenje.
- Nemojte ostavljati stroj bez nadzora ukoliko niste sigurni da se isti ne može sam pokrenuti.

**UPOZORENJE!**

- *Uvijek zaštitite stroj od sunca, kiše ili lošeg vremena uopće, kako kad ga koristite tako i kad ga ne koristite. Ovaj stroj morate koristiti unutar u suhim uvjetima; stroj ne smijete koristiti ili pohraniti vani u vlažnim uvjetima.*
- *Prije uporabe stroja, zatvorite sva vratašca i/ili poklopce kako je prikazano u Priručniku s uputama za uporabu.*
- *Ovaj stroj nije prikladan da ga koriste osobe (kao ni djeca) smanjenih tjelesnih, osjetnih ili umnih sposobnosti, kao ni osobe koje nemaju iskustva sa strojem ili ne poznaju isti ukoliko ih ne nadzire ili ne obučeni osoba odgovorna za njihovu sigurnost. Djecu morate nadzirati da se uvjerite da se ona ne igraju sa strojem.*
- *Kad stroj koristite u blizini djece morate biti iznimno pažljivi.*
- *Koristite stroj isključivo kako je prikazano u ovom priručniku. Koristite samo dodatnu opremu preporučenu sa strane tvrtke Nilfisk.*
- *Provjerite pažljivo stroj svaki put prije uporabe; uvijek prije uporabe stroja provjerite jesu li svi dijelovi ispravno namontirani na stroj. Ako stroj nije u cijelosti namontiran, može se nanijeti šteta osobama i predmetima.*
- *Poduzmite odgovarajuće mjere opreza kako se kosa, nakit, široki dijelovi odjeće ne bi upetljali u dijelove stroja koji se kreću.*
- *Nemojte koristiti stroj na strmim terenima.*
- *Nemojte naginjati stroj pod kutom većim od kuta označenog na stroju kako se ne bi ugrozila stabilnost istog.*
- *Nemojte koristiti stroj u veoma prašnjavom području.*
- *Stroj uvijek koristiti pri odgovarajućem osvjetljenju.*
- *Prilikom uporabe stroja pazite da ne nanese štetu osobama ili predmetima.*
- *Nemojte udarati strojem o police ili skele, posebice kad postoji rizik od pada predmeta.*
- *Nemojte stavljati na stroj posude s tekućinom, koristite odgovarajući držač za čaše i limenke.*
- *Radna temperatura stroja mora biti između 0 °C i +40 °C.*
- *Temperatura skladištenja stroja mora biti između 0 °C i +40 °C.*
- *Vlaga mora iznositi između 30 % i 95 %.*
- *Kada koristite deterdžente za pranje podova, pridržavajte se uputa navedenih na naljepnici na boci deterdženta.*
- *Prilikom rukovanja deterdžentima za pranje podova, koristite odgovarajuće rukavice i zaštitna sredstva.*
- *Nemojte koristiti stroj kao prijevozno sredstvo.*
- *Izbjegavajte da četka radi kad je stroj zaustavljen kako se ne bi oštetio pod.*
- *U slučaju požara, koristite aparat za gašenje požara prahom, a ne vodom.*
- *Nipošto ne smijete dirati štitnike predviđene na stroju; strogo se pridržavajte uputa za redovito održavanje stroja.*
- *Ne dopustite da bilo koji predmet uđe u otvore. Nemojte koristiti stroj ako su otvori zapušeni. Redovito čistite otvore od prašine, niti i ostalih stranih predmeta koji bi mogli smanjiti protok zraka.*
- *Nemojte skidati niti mijenjati pločice koje su postavljene na stroj.*
- *(Samo za strojeve s pogonskim sustavom): Kad stroj trebate gurati radi servisiranja (nema baterija ili su one prazne, itd.), brzina kretanja stroja ne smije biti veća od 4 km/h.*
- *Ovaj stroj se ne smije koristiti na putovima ili javnim ulicama.*
- *Budite oprezni prilikom transporta stroja kad je temperatura ispod točke smrzavanja. Voda koja se nalazi u spremniku prljave vode ili u cijevima može smrznuti i ozbiljno oštetiti stroj.*
- *Koristite isključivo četke koje su isporučene sa strojem ili one koje su navedene u Priručniku s uputama za uporabu. Ako koristite četke drugog tipa, sigurnost može biti smanjena.*
- *U slučaju smetnji na stroju, uvjerite se da ove smetnje nisu nastale uslijed nedovoljnog održavanja stroja. Ako je potrebno, potražite pomoć od ovlaštenog osoblja ili od ovlaštenog servisnog centra.*
- *Ako neki dio trebate zamijeniti, zatražite isključivo ORIGINALNE rezervne dijelove od ovlaštenog distributera ili prodavatelja.*
- *Da bi stroj sigurno i ispravno radio, programirano održavanje predviđeno u posebnom poglavlju ovog Priručnika, mora vršiti ovlašteno osoblje ili ovlašteni servisni centar.*
- *Nemojte prati stroj izravnim mlazovima vode ili mlazovima vode pod tlakom niti nagrizajućim tvarima.*
- *Stroj morate prikladno zbrinuti na kraju njegovog radnog vijeka, budući da se u njemu nalazi otrovni i štetni materijal (baterije, itd.), koji podliježe propisima za odlaganje otpada u specijalne centre (pogledajte poglavlje Demoliranje).*

OPIS STROJA

GRAĐA STROJA

1. Upravljač za vožnju
2. Upravljačka ploča (vidi naredni paragraf)
3. Pločica sa serijskim brojem stroja/tehničkim podacima/
oznacom sukladnosti
4. Punjač baterija (opcija) (**)
5. Kabel punjača baterija (opcija) (**)
6. Kućište kabela punjača baterija i nosač dokumenata
7. Papučica za dizanje/spuštanje brisača
8. Priključak za bateriju (crveni).
Ovaj priključak ima funkciju i gumba za SLUČAJ NUŽDE,
za trenutačno zaustavljanje svih funkcija.
9. Prednji pogonski kotači (*)
10. Papučica za dizanje/spuštanje noseće ploče četke
A) Položaj papučice za podignutu noseću ploču
B) Položaj papučice za spuštenu noseću ploču
11. Usisna cijev na brisaču
12. Cijev za odvod prljave vode
13. Cijev za odvod otopine za pranje poda i provjeru razine
14. Kotačići za fiksiranje brisača
15. Ručica za podešavanje brisača
16. Ručica za dizanje spremnika
17. Kanistar za deterdžent kod Detergent sustava (opcija)
18. Priključak kanistra za deterdžent (opcija)
19. Poklopac spremnika prljave vode
20. Držač za čaše i limenke

(*) Samo za izvedbu s pogonom

(**) Standard na FULL PACKAGE izvedbi

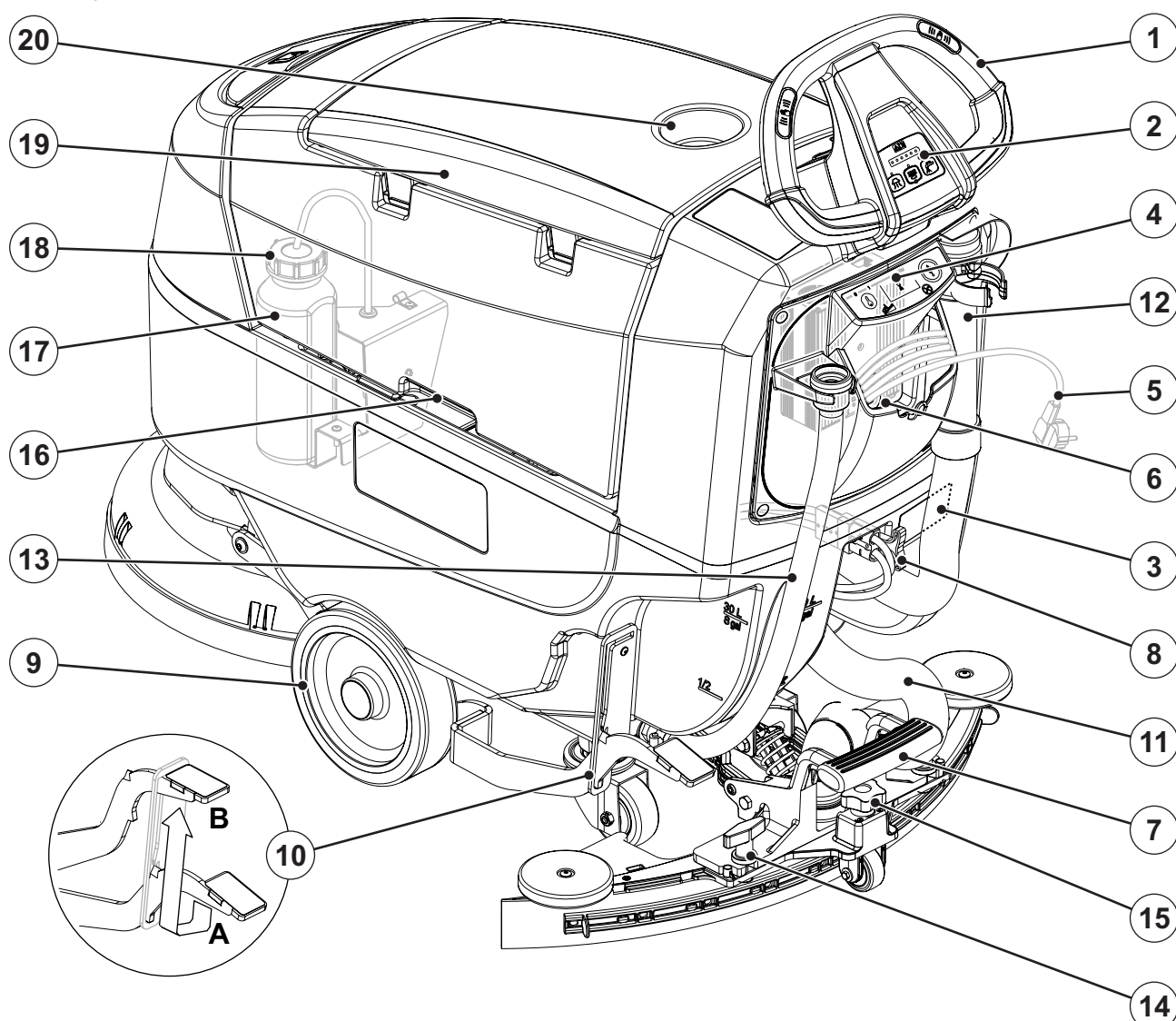

P100944

GRADA STROJA (nastavak)

- | | |
|--|---|
| 21. Spremnik otopine za pranje poda | 29. Brisač |
| 22. Čep otvora za punjenje spremnika otopine za pranje poda | 30. Spremnik za skupljanje otpadaka |
| 23. Crijevano za dovod otopine za pranje poda, može se skinuti | 31. Usisna rešetka s plovkom sa zatvaračem za automatsko zatvaranje |
| 24. "Vrtni" dovodni otvor za sipanje otopine | 32. Motor usisnog sustava |
| 25. Solenoidni ventil | 33. Spremnik prijava vode |
| 26. Okrugla noseća ploča četke | 34. Poklopac spremnika prijave vode (otvoren) |
| 27. Četka | 35. Kotačić za podešavanje brzine kretanja stroja naprijed |
| 28. Ventil otopine za pranje poda: | 36. Baterije (opcija (**)) |
| A) Ventil otvoren | |
| B) Ventil zatvoren | |

(**) Standard na FULL PACKAGE izvedbi

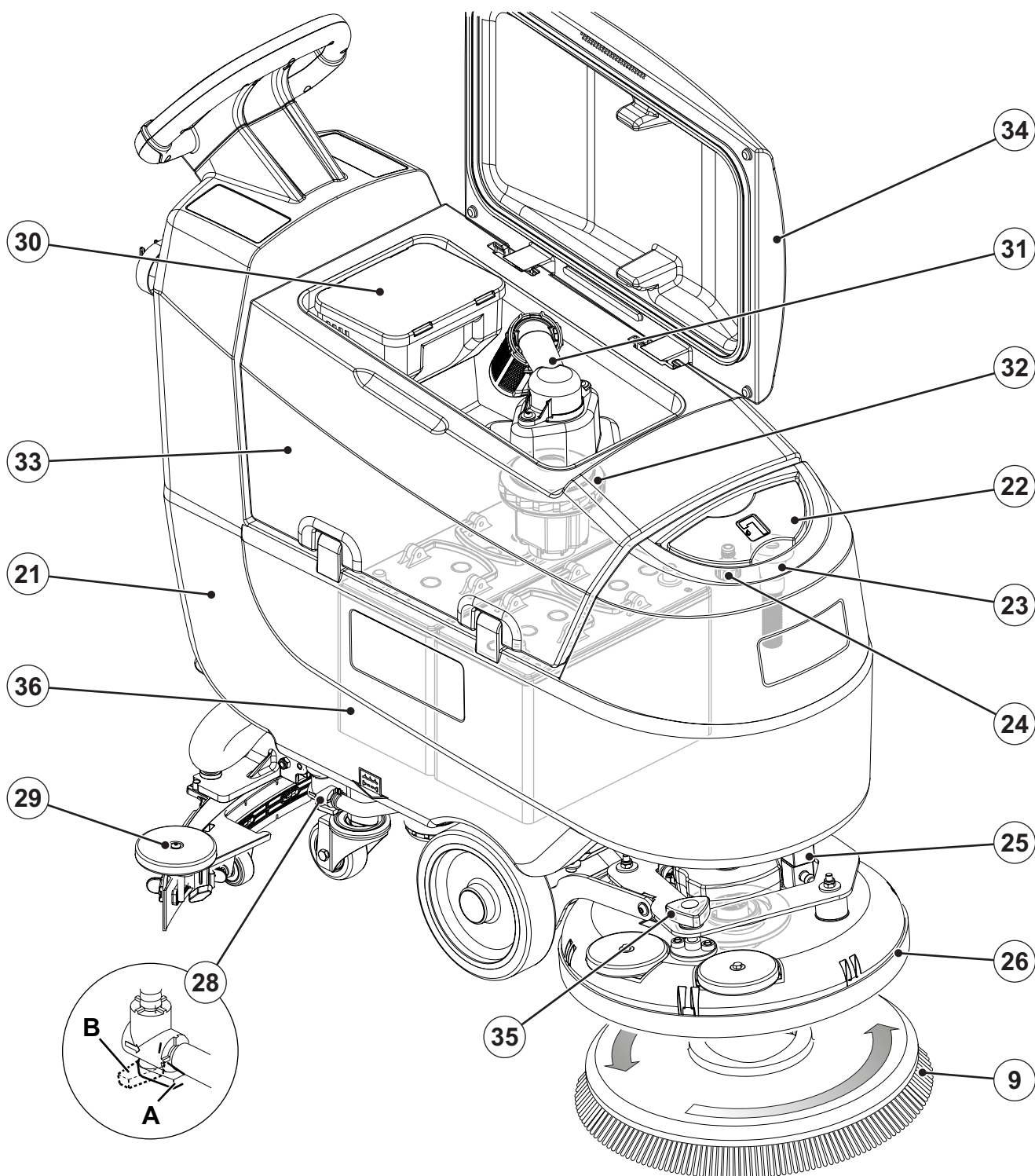

P100945

UPRAVLJAČKA PLOČA

41. Ključ za paljenje (opcija, standard na izvedbi s **pogonom**)
42. Glavni gumb za pokretanje i zaustavljanje stroja:
- LED svjetlo upaljeno - stroj pere/suši
 - LED svjetlo trepti - funkcija kačenja/skidanja četke
43. Gumb za otopinu za pranje poda:
- Lijevo LED svjetlo upaljeno - minimalni protok otopine
 - Središnje LED svjetlo upaljeno - srednji protok otopine
 - Desno LED svjetla upaljena - maksimalni protok otopine
 - LED svjetla isključena - otopina za pranje poda isključena
44. Tipkalo usisnog sustava:
- LED svjetlo upaljeno - usisni sustav aktiviran
 - LED svjetlo trepti - prigušeni usisni sustav aktiviran
45. Simbol baterije:
- 1 + 6 LED svjetala upaljeno - razina napunjenosti baterija
 - 1 LED svjetlo trepti - baterije prazne
46. Senzori prisutnosti radnika
47. Podešivač brzine (*)
48. Prekidač za kretanje unazad (*)
49. Brojač sati (**)
50. USB port (opcija)
51. Prozorčić za kontrolu punjača baterije (opcija) (**):
- Zeleno LED svjetlo (punjač baterija je uključen i baterije su napunjene)
 - Žuto LED svjetlo (punjač baterija je uključen i baterije su poluprazne)
 - Crveno LED svjetlo (punjač baterija je uključen i baterije se pune)
- (*) Samo za izvedbu s **pogonom**
- (**) Standard na FULL PACKAGE izvedbi

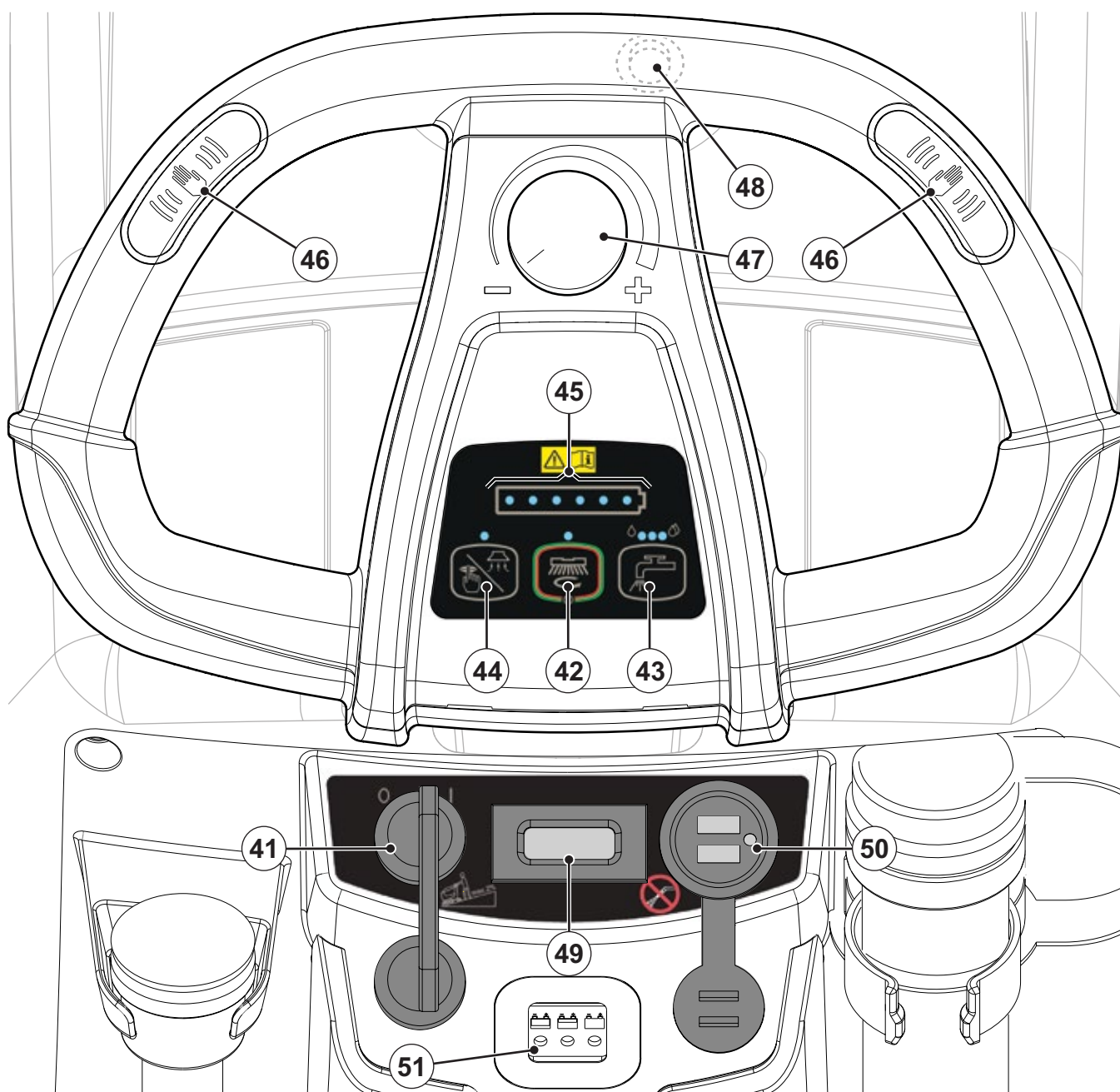

P100946

DODACI/OPCIJE

Kao dodatak standardnim komponentama, stroj može biti opremljen sa sljedećim dodacima/opcijama, prema njegovoj specifičnoj uporabi:

- Ključ za paljenje
- GEL/AGM baterije
- Elektronički punjač baterija
- Četke/filcevi od drugog materijala
- Štitnik od prskanja
- Gume na brisaču od različitog materijala
- Detergent sustav
- Prednji i stražnji kotači od raznog materijala
- Brojač sati
- USB priključak

Za više informacija o opcijskim dodacima, kontaktirajte ovlaštenog distributera.

TEHNIČKI PODACI

Model	SC401 B	SC401 BD
	bez pogona	pogon
Kapacitet spremnika otopine za pranje	30 litara	
Kapacitet spremnika prljave vode	30 litara	
Dužina stroja	1.180 mm	
Širina stroja s brisačem	720 mm	
Širina stroja bez brisača	458 mm	
Visina stroja	1.055 mm	
Širina čišćenja	430 mm	
Promjer prednjeg kotača	200 mm	
Specifični pritisak prednjeg kotača na pod	0,8 N/mm ²	
Promjer stražnjeg kotača	80 mm	
Specifični pritisak stražnjeg kotača na pod	2,0 N/mm ²	
Promjer četke/filca	430 mm	
Pritisak četke	25 kg	
Vrijednosti protoka otopine za pranje poda	0.3 - 0.7 - 2.0 l/min	
Postotak deterdženta kod Detergent sustava	-	0,25 + 2,0 %
Razina zvučnog tlaka na radnom mjestu (ISO 11201, ISO 4871, EN 60335-2-72) (LpA)	65 ± 3 dB(A)	
Razina zvučnog tlaka na radnom mjestu u tihom režimu (LpA)	60 ± 3 dB(A)	
Razina zvučne snage stroja (zajamčena vrijednost, ISO 3744, ISO 4871, EN 60335-2-72) (LwA)	80 dB(A)	
Razina vibracija na rukama radnika (ISO 5349-1, EN 60335-2-72)	< 2,5 m/s ²	
Maksimalni nagib prilikom rada	2 %	
Snaga motora pogonskog sustava	-	150 W
Brzina vožnje (promjenjiva)	-	0 - 5 km/h
Snaga motora usisnog sustava	280 W	
Kapacitet kruga usisnog sustava	900 mm H ₂ O	
Snaga motora četke	450 W	
Brzina motora četke	140 rpm	
Ukupni utrošak snage (EN 60335-2-72)	0,5 kW	0,6 kW
IP razred zaštite	X4	
Razred (električne) zaštite	III (I za punjač baterija)	
Dimenzije kućišta za bateriju	350 x 350 x 260 mm	
Napon sustava	24V	
Standardne baterije (2)	-	12V-76 Ah GEL MONOBLOC
Punjač baterija	-	24V 10A
Vrijeme rada (standardne baterije) (EN 60335-2-72)	2,6 sata	2,4 sata
Težina bez baterija i s praznim spremnicima	61 kg	73 kg
Bruto masa vozila (GVW)	151 kg	163 kg
Težina pošiljke (osnovna / full package)	97 kg / 154 kg	109 kg / 166 kg

SHEMA OŽIČENJA

Ključ

BAT1	24 V baterija (*)
CH1	Punjač baterija
EB1	Glavni kontroler stroja
EB2	Kontroler korisničkog sučelja
EB3	Kontroler pogonskih kotača (pogon)
EB4	TC1 modul (izborno)
ES1	Relej matične ploče za kontrolu funkcija
EV1	Magnetni ventil
F1	Osigurač motora pogonskog sustava (pogon)
F2	Osigurač modula TC1 (izborno)
F3	Osigurač motora usisnog sustava
F4	Osigurač motora četke
HM1	Brojač sati (opcija)
KEY	Ključ za paljenje (*)
M1	Motor četke
M2	Motor usisnog sustava
M3	Pumpa za deterdžent (*)
M4	Motor pogonskog sustava (pogon)

RV1	Potencijometar brzine (pogon)
S1,S2	Senzor prisutnosti radnika
SW1	Prekidač za kretanje unazad (pogon)
USB	USB port (opcija)

(*) Opcija za BASIC izvedbe

Šifre boja

BK	Crna
BU	Plava
BN	Smeđa
GN	Zelena
GY	Siva
OG	Narančasta
PK	Roza
RD	Crvena
VT	Ljubičasta
WH	Bijela
YE	Žuta

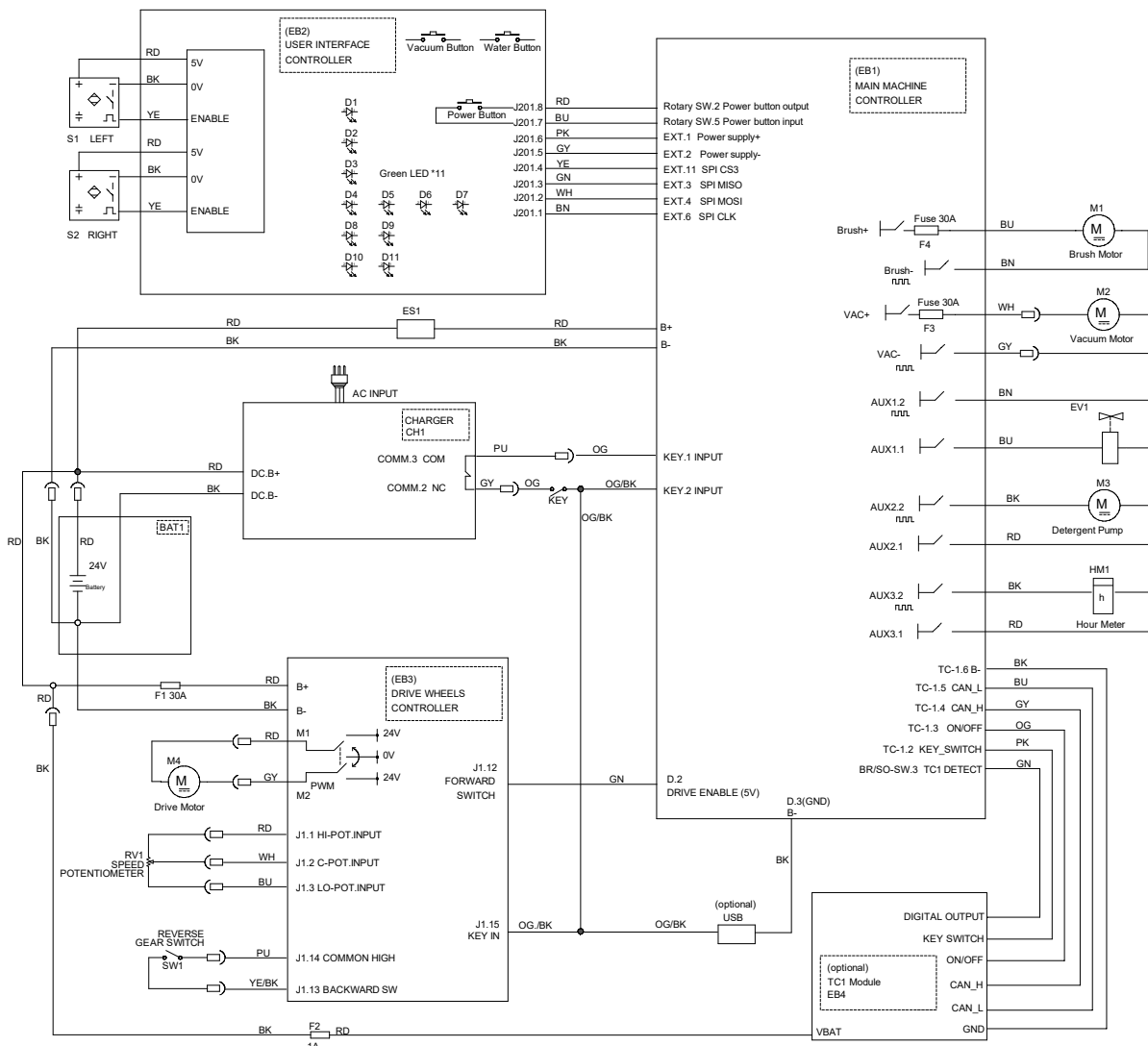

UPORABA/RAD



UPOZORENJE!

Na nekim mjestima na stroju nalazi se nekoliko naljepnica koje označavaju:

- OPASNOST
- UPOZORENJE
- PAŽNJU
- KONZULTACIJE

Dok čitate ovaj Priručnik, posebnu pažnju morate obratiti na simbole prikazane na pločicama (pogledajte paragraf u vezi s vidljivim simbolima na stroju).

Nipošto ne smijete pokrivati ove pločice; iste odmah morate zamijeniti ako se oštete.

PROVJERA/PODEŠAVANJE BATERIJA NA NOVOM STROJU



UPOZORENJE!

Električni dijelovi stroja mogu se ozbiljno oštetiti ako se baterije ispravno ne postave ili ispravno ne spoje.

Baterije mora postaviti isključivo kvalificirano osoblje. Podesite punjač baterija (opcija) prema tipu baterija (WET /GEL/AGM/DIS).

Prije instaliranja provjerite da baterije nisu oštećene.

Iskopčajte priključak za baterije i utikač punjača baterija.

Rukujte baterijama veoma pažljivo.

Postavite zaštitne kapice na stezaljke baterija koje su isporučene sa strojem.

Stroju su potrebne dvije baterije od 12 V, koje treba spojiti prema shemi (28).

Stroj može biti isporučen na jedan od sljedećih načina:

Baterije već postavljene na stroju

1. Provjerite je li priključak za bateriju (8) spojen.
2. Kad prvi put koristite stroj s novim baterijama, baterije morate do kraja napuniti (pogledajte postupak u poglavlju o održavanju).

Bez baterija

1. Kupite odgovarajuće baterije (pogledajte paragraf "Tehnički podaci").
2. Podesite stroj prema tipu postavljenih baterija (WET/GEL/AGM/DIS) prema postupku opisanom u narednom paragrafu.

INSTALIRANJE I PODEŠAVANJE TIPA BATERIJA (WET ILI GEL)

Postavljanje baterija

1. Izvadite ključ za paljenje (41) ako je stroj njime opremljen.
2. Iskopčajte priključak za baterije (8).
3. Podignite poklopac (34) i provjerite je li spremnik prijava vode (33) prazan; u suprotnom ga ispraznite pomoću odvodne cijevi (12).
4. Zatvorite poklopac (34).
5. Uхватite ručicu (16) i pažljivo podignite spremnik (33).
6. Stroj je isporučen s kabelima pogodnim za postavljanje 2 baterije od 12 V. Pažljivo podignite baterije do kućišta, pa ih ispravno postavite.
7. Okrenite i instalirajte kabel za baterije, kako je prikazano na Slici 1, potom pažljivo pritegnite maticu na svim stezaljkama baterija.
8. Postavite zaštitnu kapicu na sve stezaljke, a potom spojite priključak za baterije (8).
9. Uхватite ručicu (16) i pažljivo spustite spremnik (33).

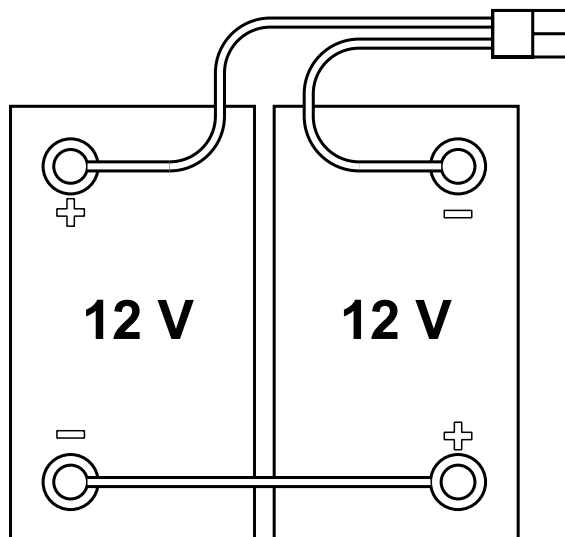

Slika 1

P100948

Podešavanje tipa baterija

Postavite elektroničku ploču stroja u skladu s vrstom ugrađenih baterija (WET/GEL/AGM/DIS) kako je niže prikazano:

1. (Ako je stroj opremljen ključem) Okrenite ključ za paljenje (41) na "1".
Pritisnite glavni gumb (42) za uključivanje stroja, a zatim otkrijte trenutnu postavku tako da u prvim sekundama treperi LED indikator u obliku baterije (slika 2):
2. Ako postavku treba promijeniti, pritisnite gumb (44) na 3 sekunde.
3. U roku od 3 sekunde, pritisnite na kratko gumb (44) da odaberete novu postavku.
4. Pričekajte 3 sekunde da simbol baterije prikaže razinu napunjenosti baterije.



UPOZORENJE!

U strojevima opremljenim ugrađenim punjačem baterija, instalirane baterije (WET/GEL/AGM/DIS) mogu zahtijevati specifičan algoritam punjenja: uvijek se obratite Nilfisk servisnom centru za postavljanje najprikladnijeg algoritma punjenja za instalirane baterije.

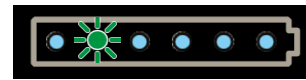

WET



GEL

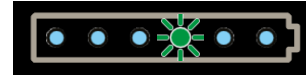

AGM



DIS_EV

Slika 2

Punjenje baterija

5. Napunite baterije do kraja (pogledajte ovaj postupak u poglavlju Održavanje).

PRIJE PUŠTANJA STROJA U POGON

Instaliranje četke ili držača filca

Ovisno o tipu čišćenja koje trebate izvršiti, na stroju mogu biti instalirati kako četka (A, Sl. 2) tako i držač filca (B) s filcom (C) zajedno s prikladnom nosećom pločom.

1. Postavite četku (A) ili držač filca (B) ispod noseće ploče četke (26).
2. (Ako je stroj opremljen ključem) Okrenite ključ za paljenje (41) na "1".
Pritisnite glavnu tipku (42) da pokrenete stroj.
3. Ponovo pritisnite glavni gumb (42, LED svjetlo upaljeno).
4. Spustite noseću ploču za četku pritiskom na papučicu (10-B).
5. Da biste aktivirali funkciju kačenja četke, istovremeno pritisnite gumb (44) i (42) na jednu sekundu.

Skidanje četke ili držača filca

6. Pritisnite glavni gumb (42, LED svjetlo isključeno).
7. Podignite noseću ploču za četku pritiskom na papučicu (10-A).
8. Da biste aktivirali funkciju skidanja četke, pritisnite istovremeno gumb (44) i (42) na jednu sekundu, zatim pričekajte da četka padne na pod.

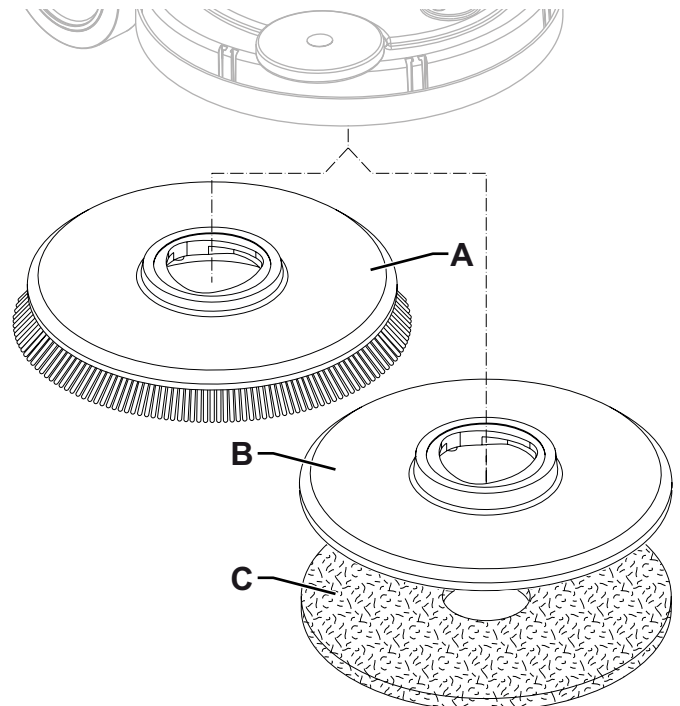

Slika 2



NAPOMENA

Kad je funkcija kačenja/skidanja četke aktivirana, LED svjetlo gumba (42) trepti.

P100950

Dostupni tipovi četki i vodiči za njihovu primjenu (samo savjeti)

Modeli	46 GRIT	80 GRIT	180 GRIT	240 GRIT	500 GRIT	PROLENE	PROLITE	UNION MIX
Generalno čišćenje:								
Beton								
Teraco (terrazzo) pod								
Keramičke/kamene pločice								
Mramor								
Pločice od vinila								
Gumene pločice								
Poliranje:								
Gumene pločice								
Mramor								
Pločice od vinila								

Postavljanje brisača

1. Postavite brisač (A, Sl. 3) i pritegnite ga na nosač (C) pomoću kotačića (B).
2. Ako je potrebno, podesite brisač pomoću gumba (D) na način da stražnja (E) i prednja guma (F) dodiruju pod kako je prikazano na slici.

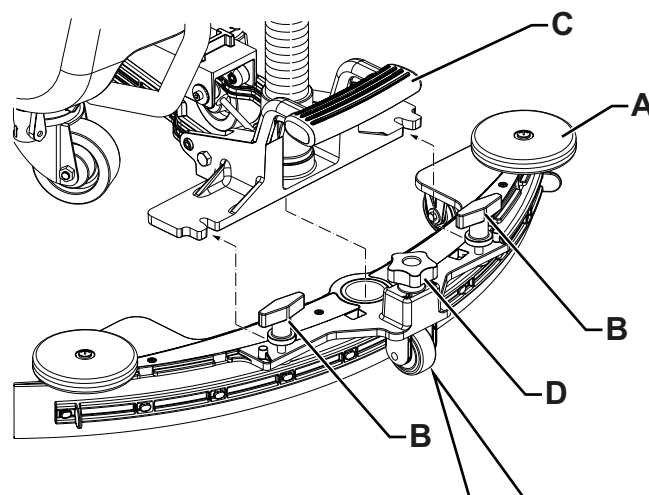

Punjenje spremnik otopine za pranje poda



PAŽNJA!

Koristite samo deterđente koji malo pjene i koji nisu zapaljivi, a koji su prikladni za primjenu u automatskim strojevima za pranje podova.



UPOZORENJE!

Kada koristite deterđente za pranje podova, pridržavajte se uputa navedenih na naljepnici na boci deterđenta.

Prilikom rukovanja deterđentima za pranje podova, koristite odgovarajuće rukavice i zaštitna sredstva.



NAPOMENA

Ako je stroj opremljen Detergent sustavom, sipajte čistu vodu u spremnik, u suprotnom sipajte otopinu.

1. Provjerite je li ventil otopine za pranje poda (28) otvoren (28-B).
2. Da biste napunili spremnik za otopinu (21) podignite poklopac (22) i koristite crijevo za punjenje (23) koje se može skinuti ili pak "vrtni" dovodni otvor (24).

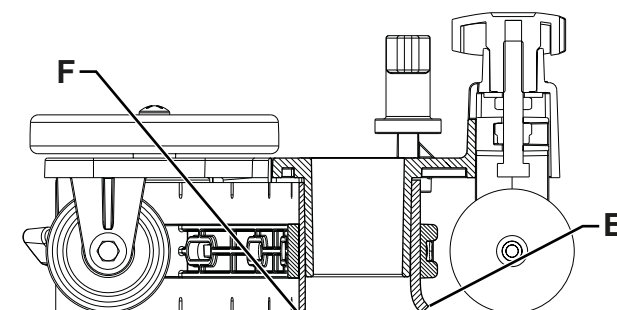

Slika 3

P100951

(Za strojeve bez Detergent sustava)

3. Napunite spremnik (21) otopinom za pranje koja će biti prikladna za čišćenje koje trebate izvršiti. Nemojte do kraja puniti spremnik, već ostavite nekoliko palčeva (inča) od ruba. Koristite kao referencu cijev za provjeru razine (13).
Uvijek se pridržavajte uputa za razrijeđivanje koje se nalaze na naljepnici kemijskog sredstva koje koristite za pripremu otopine.
Temperatura otopine za pranje poda ne smije biti veća od 40 °C.

(Za strojeve sa Detergent sustavom)

4. Napunite spremnik (21) čistom vodom. Nemojte do kraja puniti spremnik, već ostavite nekoliko palčeva (inča) od ruba. Koristite kao referencu cijev za provjeru razine (13).
Temperatura vode ne smije biti veća od 40 °C.

Punjenje kanistra za deterđent (za strojeve sa Detergent sustavom)

5. Podignite poklopac (34) i provjerite je li spremnik prljave vode (33) prazan; u suprotnom ga ispraznite pomoću odvodne cijevi (12).
6. Zatvorite poklopac (34).
7. Uхватите ручицу (16) i pažljivo podignite spremnik (33).
8. Napunite kanistar (17) deterđentom koji će biti prikladan za čišćenje koje trebate izvršiti (visoko koncentrirani deterđent). Nemojte do kraja puniti kanistar za deterđent, već ostavite nekoliko palčeva (inča) od ruba.

**PAŽNJA!**

Koristite samo deterđente koji malo pjene i koji nisu zapaljivi, a koji su prikladni za primjenu u automatskim strojevima za pranje podova.

POSTAVKA STROJA (PRANJE/SUŠENJE)

1. Pripremite stroj kako je navedeno u prethodnom paragrafu.
2. (Ako je stroj opremljen ključem) Okrenite ključ za paljenje (41) na "I".
Pritisnite glavnu tipku (42) da pokrenete stroj.

**NAPOMENA**

Prvi treptaj na simbolu baterije (45) pokazuje tip instaliranih baterija (vidi paragraf "Podešavanje tipa baterije").

**NAPOMENA**

Provjerite razinu napunjenosti baterija.

6 LED svjetala na simbolu baterije (45) pokazuju razinu napunjenosti baterije.

Ako je samo jedno LED svjetlo upaljeno i trepti, preporuča se napuniti baterije, jer će njihova preostala autonomija trajati još samo nekoliko minuta, ovisno o karakteristikama baterija i posla za obaviti (za postupak punjenja baterija pogledajte poglavlje Održavanje).

**PAŽNJA!**

Nemojte koristiti stroj kad su baterije prazne kako se one ne bi oštetile i smanjio njihov vijek trajanja.

3. Povežite stroj na radno mjesto:
- (Samo za izvedbe **bez pogona**) gurajte stroj rukama postavljenim na upravljač (1).
 - (Samo za izvedbe s **pogonom**) pokrenite stroj držeći bar jednu ruku na sensorima prisutnosti (46) na upravljaču da pokrenete stroj naprijed. Maksimalna brzina kretanja unaprijed može se podesiti pomoću podešivača (47). Za vožnju unazad, pritisnite gumb (48) i stavite ruke na senzore (45).

**NAPOMENA**

Kad je stroj upaljen, a ruke su na sensorima prisutnosti, ako je stroj opremljen brojačem sati (49), moguće je očitati ukupni broj sati za koje je stroj radio.

4. Spustite brisač (29) pomoću papučice (7).
5. Spustite noseću ploču za četku pritiskom na papučicu (10-B).
6. Pritisnite glavni gumb (42, LED svjetlo upaljeno) da pokrenete funkcije pranja/sušenja na stroju.
7. Rukujte strojem držeći ruke na sensorima (46) na upravljaču i počnite pranje/sušenje poda.

**NAPOMENA**

Senzori prisutnosti (46) na upravljaču dopuštaju da se četka i otopina pokrenu (na izvedbama s pogonom) samo kad radnik drži ruke barem na jednom gumbu.

8. (Samo za izvedbe s **pogonom**) Ako je potrebno, podesite maksimalnu brzinu preko podešivača (47).
9. Da biste izbjegli tragove ili linije na osjetljivom podu, koristite funkciju "pripremnog natapanja" koja će nakvasiti četku prije početka rada.
Da biste aktivirali ovu funkciju, istovremeno pritisnite gumbе (42) i (43) na 10/20 sekundi.



NAPOMENA

Funkcija "pripremnog natapanja" traje onoliko dugo koliko pritisnete gumbе (42) i (43).

10. Podesite protok deterdženta pritiskom na tipkalo (43) onoliko koliko je potrebno, ovisno o tipu pranja koje trebate izvršiti. Kad je LED svjetlo upaljeno, ono pokazuje koliko litara otopine za pranje prolazi u minuti, kako je prikazano na slici 4. Kad su LED svjetla isključena, protok otopine je zaustavljen.

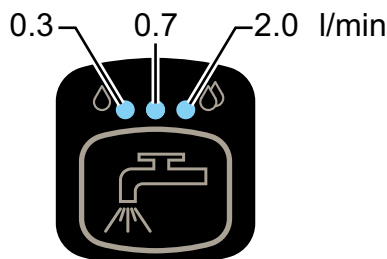

Slika 4

P100952

11. Ako je potrebno, isključite usisni sustav pritiskom na tipkalo (44 LED svjetla ugašena), potom ga ponovo pritisnite da ga ponovo uključite (LED svjetlo upaljeno). Da biste smanjili buku, aktivirajte funkciju tihog rada usisnog sustava pritiskom na gumb (44).
12. (Samo za izvedbe **bez pogona**) Ako je potrebno, zaustavite stroj i okrenite kotačić za podešavanje brzine stroja za kretanje unaprijed (35) kako je niže prikazano:
- Okrenite kotačić u smjeru suprotnom od kazaljke na satu da povećate brzinu kretanja unaprijed;
 - Okrenite kotačić u smjeru kazaljke na satu da smanjite brzinu kretanja unaprijed.



NAPOMENA

Za ispravno pranje/sušenje poda pored zidova, tvrtka Nilfisk preporuča da približite desnu stranu stroja zidu kako je prikazano na slici 5.

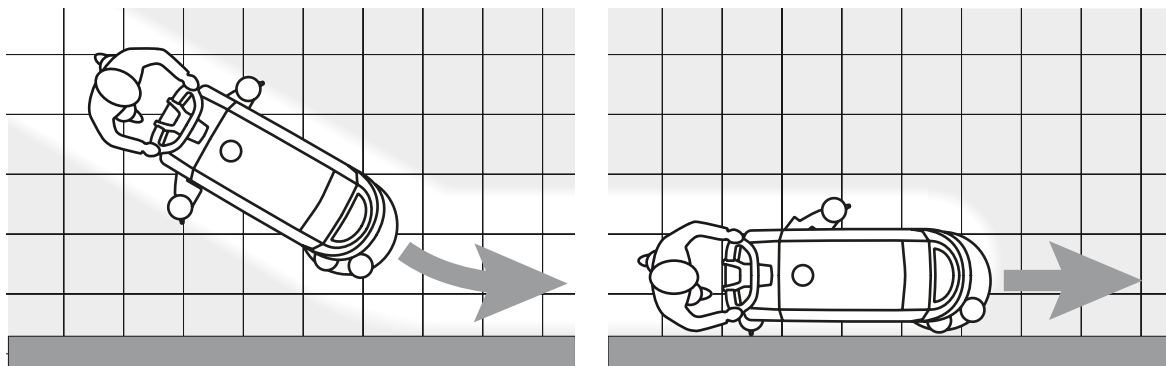

Slika 5

P100953



PAŽNJA!

Da se površina poda ne bi oštetila, isključite četku kad stroj stoji na mjestu.

Reguliranje koncentracije deterdženta u vodi za pranje

(Za strojeve sa Detergent sustavom)

Sustav za miješanje deterdženta u vodi za pranje automatski se uključuje kad je četka u pogonu.

Postotak deterdženta dodatog vodi za pranje postavljen je na 0,25%; da biste promijenili ovu vrijednost, postupite kako slijedi:

1. Pritisnite gumb (43) na više od dvije sekunde da izvršite podešavanje.
Postavljeni postotak ovisi o odnosnom upaljenom LED svjetlu, na simbolu za punjenje baterija, kako je prikazano na Slici 6.
2. Pritisnite gumb (43) više puta da promijenite postavku ili da vratite istu postavku (sva LED svjetla su isključena).



NAPOMENA

Postavljena vrijednost se čuva 3 sekunde nakon otpuštanja svih gumbova.

Postavljeni postotak deterdženta ostaje pohranjen u memoriji čak i kad se stroj ugasi.

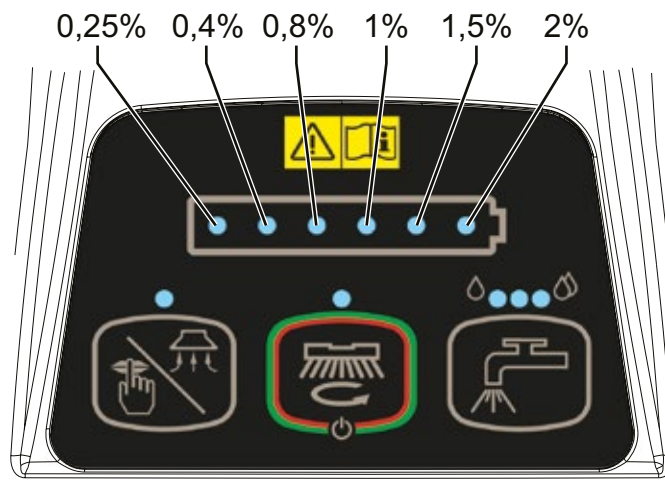

Slika 6

P100954

Pražnjenje baterija za vrijeme rada

Ako je samo jedno LED svjetlo na simbolu baterija (45) upaljeno i trepti, preporuča se napuniti baterije, jer će njihova preostala autonomija trajati još samo nekoliko minuta (ovisno o karakteristikama baterija i posla za obaviti).

Kada LED svjetlo trepti, četka se automatski isključuje nakon nekoliko sekundi, dok su usisni i pogonski sustav (izvedba s pogonom) i dalje uključeni kako bi se sušenje poda završilo i kako bi se stroj mogao dovesti do prostora za punjenje baterija.



PAŽNJA!

Nemojte koristiti stroj kad su baterije prazne kako se one ne bi oštetile i smanjio njihov vijek trajanja.

ZAUSTAVLJANJE STROJA

1. Zaustavite okretanje četke i pogonski sustav (izvedba s pogonom) otpuštanjem senzora prisutnosti (46) i zaustavite stroj ručicom (1).
2. Pritisnite gumb (42) na 2 sekunde da zaustavite stroj.
(Ako je stroj opremljen ključem) Okrenite ključ za paljenje (41) na "0".



NAPOMENA

Ako je stroj uključen, ali se ne koristi (nije u radu), on se automatski isključuje nakon 5 minuta.

3. Uvjerite se da se stroj ne može sam pokrenuti.



PAŽNJA!

U slučaju nužde, da biste trenutačno zaustaviti sve funkcije stroja, iskopčajte priključak za bateriju (8).

Pokrenite funkcije stroja ponovnim spajanjem priključka.

PRAŽNENJE SPREMNIKA

Automatski sustav s plovkom opremljenim zatvaračem (31) isključuje usisni sustav kad se napuni spremnik prljave vode (33). Isključivanje (blokiranje) usisnog sustava označeno je iznenadnim povećanjem buke motora usisnog sustava, a pod se neće sušiti.



PAŽNJA!

Ako se usisni sustav slučajno isključi (na primjer, kad prijevremena djeluje plovak uslijed naglog pomicanja stroja), da bi ovaj sustav ponovo počeo raditi, isključite ga pritiskom na gumb (44), potom otvorite poklopac (34) i provjerite je li se plovak unutar rešetke (31) spustio do razine vode. Zatim zatvorite poklopac (34) i uključite usisni sustav pritiskom na gumb (44).

Kad se spremnik prljave vode napuni (33), ispraznite ga kako slijedi.

Pražnjenje spremnika prljave vode

1. Podignite noseću ploču za četku pritiskom na papučicu (10-A).
2. Podignite brisač (29) pomoću poluge (7).
3. Pogurajte stroj u područje predviđeno za njegovo odlaganje.
4. Isključite stroj pritiskom na glavni gumb (42) na 2 sekunde i (ako je stroj opremljen ključem) okrenite ključ za paljenje (41) na "0".
5. Ispraznite spremnik prljave vode (33) pomoću odvodne cijevi (12). Zatim operite spremnik čistom vodom.

Pražnjenje spremnika otopine za pranje poda

6. Izvršite korake od 1 do 4.
7. Ispraznite spremnik otopine za pranje poda (21) pomoću cijevi za provjeru razine (13). Zatim operite spremnik čistom vodom.

NAKON UPORABE STROJA

Nakon uporabe stroja, a prije odlaganja istog postupite kako slijedi:

1. Skinite četku kako je prikazano u odgovarajućem paragrafu.
2. Izvadite ključ za paljenje (41).
3. Ispraznite spremnike (33) i (21) kako je navedeno u odgovarajućem paragrafu.
4. Izvršite dnevne zahvate održavanja (pogledajte poglavlje o održavanju).
5. Pohranite stroj na čistom i suhom mjestu; pritom četku i brisač morate podignuti ili skinuti.
6. Uvjerite se da se stroj ne može sam pokrenuti.

DUGI PERIOD NEKORIŠTENJA STROJA

Ako stroj nećete koristiti duže od 30 dana, postupite kako slijedi:

1. Izvršite postupke navedene u paragrafu o postupanju sa strojem nakon uporabe.
2. Za izvedbe sa Detergent sustavom, ispraznite kanistar za deterdžent (17) i očistite sustav (pogledajte postupak u poglavlju Održavanje).
3. Zatvorite ventil na spremniku otopine za pranje (28-B).
4. Iskopčajte priključak za baterije (8).

ODRŽAVANJE

Ispravno i redovito održavanje može zajamčiti radni vijek i maksimalnu sigurnost pri radu stroja.

U tablici koja slijedi navedena je shema programiranog održavanja. Navedeni vremenski intervali izvođenja zahvata održavanja mogu varirati ovisno o posebnim radnim uvjetima, koje treba odrediti osoba zadužena za održavanje stroja.



UPOZORENJE!

Postupke održavanja morate provoditi kad je stroj isključen, a baterija iskopčana.

Ipak, prije provođenja bilo kojeg postupka održavanja, pažljivo pročitajte upute u poglavlju o Sigurnosti.

Sve zahvate programiranog ili izvanrednog održavanja mora izvršavati kvalificirano osoblje ili ovlaštenu servisni centar.

U ovom Priručniku opisani su samo najjednostavniji i najuobičajeniji postupci održavanja.

Za ostale postupke održavanja navedene u tablici programiranog održavanja, pogledajte priručnik s uputama za servisiranje koje možete konzultirati u bilo kojem servisnom centru.

TABLICA PROGRAMIRANOG ODRŽAVANJA

Postupak	Jednom dnevno, nakon uporabe stroja	Jednom tjedno	Jednom u šest mjeseci	Jednom godišnje
Punjenje baterija				
Čišćenje brisača				
Čišćenje četke/filca				
Čišćenje spremnika prljave vode, posude za sitni krš i usisne rešetke s plovkom i provjera brtve na poklopcu				
Čišćenje i pročišćavanje Detergent sustava (opcija)				
Provjera guma na brisaču				
Čišćenje filtra otopine za pranje poda				
Provjera razine tekućine u WET baterijama				
Zamjena guma na brisaču				
Provjera i čišćenje otvora pogonskog motora i motora četke			(1)	
Kontrola ili zamjena ugljenih četkica motora četke				(1)
Provjera ili zamjena ugljenih četkica motora pogonskog sustava (samo kod izvedbi s pogonom)				(1)

(1) Ovaj postupak održavanja mora izvršiti Servisni centar ovlašten sa strane tvrtke Nilfisk.

PUNJENJE BATERIJA**NAPOMENA**

Napunite baterije kad samo jedno LED svjetlo na simbolu baterija (45) počne treptati ili na kraju svake radne smjene. Redovito punjenje baterija produžava njihov vijek trajanja.

**PAŽNJA!**

Kad su baterije prazne, napunite ih što prije budući se njihov vijek trajanja skraćuje kad su prazne. Provjeravajte napunjenost baterija najmanje jednom tjedno.

**PAŽNJA!**

Ako na stroju nije ugrađen punjač baterija, odaberite vanjski punjač baterija koji mora biti prikladan tipu instaliranih baterija.

**UPOZORENJE!**

Ako su na stroju postavljene olovne (WET) baterije, njihovo punjenje dovodi do stvaranja vrlo lako zapaljivog vodikovog plina. Punite baterije u dobro prozračenoj prostoriji i podalje od otvorenog plamena. Nemojte pušiti prilikom punjenja baterija.

Spremnik prljave vode mora ostati podignut sve dok se ne završi ciklus punjenja baterija.

**UPOZORENJE!**

Za vrijeme punjenja olovnih (WET) baterija posebno pazite da ne dođe do curenja tekućine iz baterija. Tekućina baterija je nagrizajuća. Ako dođe u dodir s kožom ili očima, dobro isperite vodom i obratite se liječniku.

Pripremne radnje

1. Pogurajte stroj u područje predviđeno za punjenje baterija.
2. Uvjerite se je li stroj isključen i je li ključ za paljenje (41) izvađen.
3. Podignite poklopac (34) i provjerite je li spremnik prijava vode (33) prazan; u suprotnom ga ispraznite pomoću odvodne cijevi (12).
4. Zatvorite poklopac (19).
5. Uхватite ručicu (16) i pažljivo podignite spremnik (33).
6. Samo za WET baterije:
 - Provjerite razinu elektrolita u baterijama (36). Ako je potrebno, odvrnite kapice i dolijte isti.
 - Kad se dostigne odgovarajuća razina, zatvorite kapice i očistite gornju površinu baterija.
7. Napunite baterije prema jednom od sljedećih postupaka, ovisno o tomu ima li elektroničkog punjača baterija (4).

Punjenje baterija s vanjskim punjačem baterija

1. Provjerite je li vanjski punjač baterija pogodan na način što ćete pogledati odgovarajući Priručnik. Nazivni napon punjača baterija mora biti 24 V.
2. Iskopčajte priključak za baterije (8), opremljen ručkom, i spojite ga na valjski punjač baterija.
3. Spojite punjač baterija na električnu mrežu.
4. Nakon punjenja, iskopčajte punjač baterija s električne mreže i s priključka za baterije.
5. Spojite priključak za baterije (8) na stroj.
6. Uхватite ručicu (16) i pažljivo spustite spremnik (33).

**UPOZORENJE!**

Nikada nemojte spajati vanjski punjač baterija na suprotnu stranu priključka fiksiranog na stroju. Elektromotorni sustav bi se mogao trajno oštetiti.

Punjenje baterija s punjačem baterija ugrađenim na stroju

1. Spojite kabel punjača baterija (5) na električnu mrežu. Napon i frekvencija električne mreže moraju se poklapati s vrijednostima napona i frekvencije punjača baterije koje su navedene na pločici sa serijskim brojem stroja (3).

**NAPOMENA**

Kad je punjač baterija spojen na električnu mrežu, sve funkcije stroja se automatski isključuju.

2. Ako crveno LED svjetlo na prozoru za kontrolu punjača baterija (51) ostane upaljeno, to znači da punjač baterija puni baterije.
3. Kad se upali žuto signalno svjetlo, to znači da je punjenje baterija pri kraju.
4. Kad se upali zeleno signalno svjetlo, to znači da je punjenje baterija završeno.
5. Kad je punjenje baterije završeno, iskopčajte kabel punjača baterija (6) s električne mreže i obavijte ga oko njegovog kućišta (6).
6. Uхватite ručicu (16) i pažljivo spustite spremnik (33).

**NAPOMENA**

Za više informacija o radu punjača baterija (4), pogledajte odgovarajući priručnik.

ČIŠĆENJE BRISAČA



NAPOMENA

Brisač mora biti čist, a gume u dobrom stanju kako bi se postiglo ispravno sušenje poda.



PAŽNJA!

Preporuča se da nosite zaštitne rukavice kad čistite brisač jer na njemu može biti oštarih ostataka.

1. Pogurajte stroj na ravni pod.
2. Uvjerite se je li stroj isključen i je li ključ za paljenje (41) izvađen (ako je stroj opremljen ključem).
3. Popustite kotačiće (14) i skinite brisač (29).
4. Operite i očistite brisač. Posebice, očistite prostore (A, Sl. 7) i usisni otvor (B). Provjerite u kakvom se stanju nalaze prednja (C) i stražnja guma (D), provjerite da nisu posječene i istrošene; ako je potrebno, zamijenite ih kako je niže prikazano.
5. Namontirajte brisač u obrnutom redoslijedu od redoslijeda u kojem ste ga skinuli.

PROVJERA I ZAMJENA GUMA NA BRISAČU

1. Očistite brisač kako je navedeno u prethodnom paragrafu.
2. Provjerite u kakvom se stanju nalaze prednja (C, Sl. 7) i stražnja guma (D), provjerite da nisu posječene i istrošene; ako je potrebno, zamijenite ih kako je niže prikazano. Provjerite da prednji kut (E) stražnje gume nije istrošen; ako jeste, okrenite gumu kako biste zamijenili istrošeni kut s jednim od tri preostala čitava kuta. Ako su kutovi suviše istrošeni, zamijenite gumu kako slijedi:
 - Pomoću jezička (F), otpustite i skinite elastičnu traku (G) sa stezača (H), potom okrenite ili zamijenite stražnju gumu (D).
 - Namontirajte stražnju gumu u obrnutom redoslijedu od redoslijeda u kojem ste ju skinuli. Zakačite elastičnu traku (G) na stezače (H) počevši s jedne strane. Da bi kačenje bilo lakše, zakačite stezače jedan po jedan, na način što ćete učvrstiti traku prije stezača jednom rukom (M) i povlačiti iste drugom rukom (N).
 - Odvijte kotačiće (I) i skinite traku (J), potom okrenite ili zamijenite prednju gumu (C).
 - Namontirajte prednju gumu u obrnutom redoslijedu od redoslijeda u kojem ste ju skinuli.
3. Postavite brisač (29) i pritegnite kotačiće (14).
4. Spustite brisač na pod da provjerite visinu guma kako slijedi:
 - Provjerite naliježu li rub (K) prednje gume (C) i rub (L) stražnje gume (D) kako je prikazano na slici.
 - Pomoću gumba (15) izvršite podešavanje.

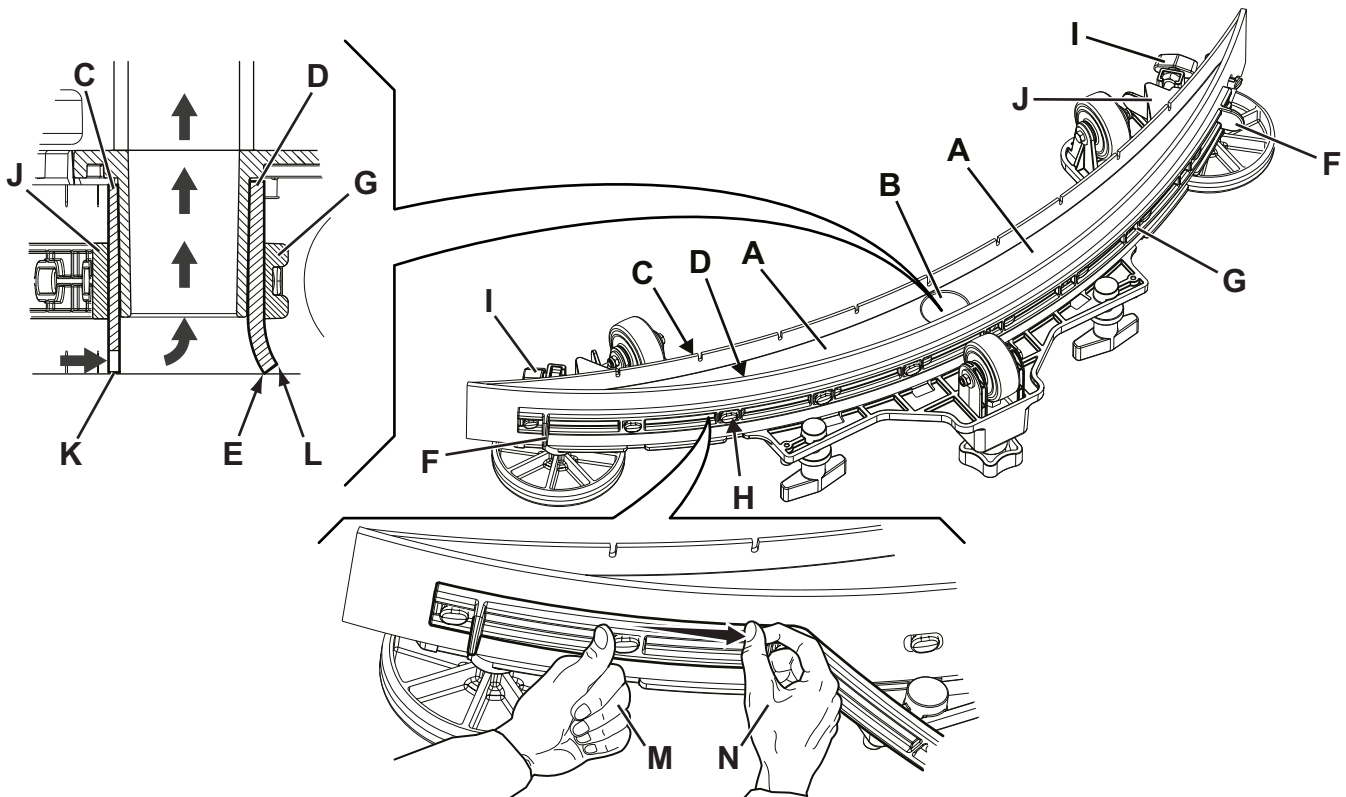

Slika 7

P100955

ČIŠĆENJE ČETKE**PAŽNJA!**

Preporuča se da nosite zaštitne rukavice kad čistite četku jer na njoj može biti oštih ostataka.

1. Skinite četku kako je prikazano u poglavlju Uporaba/Rad.
2. Očistite četku vodom i deterdžentom.
3. Provjerite u kakvom se stanju nalaze čekinje četke, te da nisu prekomjerno istrošene; ako je potrebno, zamijenite četku.
4. Kad koristite filc, provjerite je li on istrošen i zamijenite ga ako je potrebno.

ČIŠĆENJE SPREMNIKA PRLJAVE VODE

1. Pogurajte stroj u područje predviđeno za njegovo odlaganje.
2. Uvjerite se je li stroj isključen i je li ključ za paljenje (41) izvađen (ako je stroj opremljen ključem).
3. Ispustite vodu koja se nalazi u spremniku kroz cijev (12).
4. Dignite poklopac (34).
5. Operite čistom vodom spremnik (33) iznutra i poklopac.
6. Očistite usisnu rešetku (31), otpustite stezače (A, Sl. 8), otvorite rešetku (B) i pronađite plovak (C), zatim ga pažljivo očistite i vratite na mjesto.
7. Skinite spremnik za skupljanje otpadaka (D) i otvorite poklopac na njemu, potom ga pažljivo očistite i ponovo vratite na usisnu cijev.
8. Provjerite stanje brtve na poklopcu spremnika (E).

**NAPOMENA**

Brtva (E) omogućava stvaranje vakuuma unutar spremnika, što je potrebno za usisavanje prljave vode.

Ako je potrebno, zamijenite brtvu (E) na način što ćete je skinuti s njenog kućišta (F). Kad montirate novu brtvu, postavite novu brtvu (G) u donji prostor, kako je prikazano na slici.

9. Provjerite je li površina (H) brtve (E) po obodu u dobrom stanju, te je li čista i je li pogodna da zajamči nepropusnost same brtve.
10. Zatvorite poklopac (34).

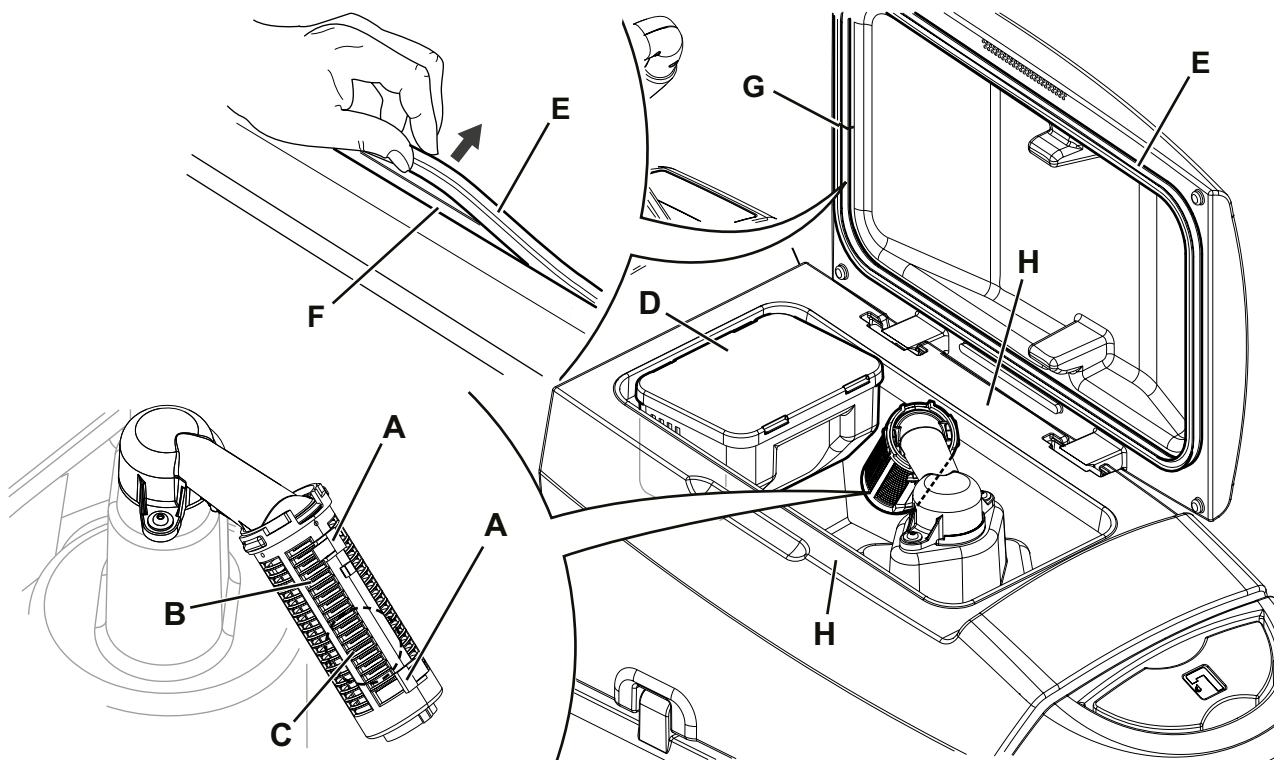

Slika 8

P100956

ČIŠĆENJE FILTRA OTOPINE ZA PRANJE PODA

1. Pogurajte stroj na ravni pod.
2. Uvjerite se je li stroj isključen i je li ključ za paljenje (41) izvađen (ako je stroj opremljen ključem).
3. Zatvorite ventil na spremniku otopine za pranje poda (A, Sl. 9). Ventil je zatvoren kad je u položaju (B), a otvoren kad je u položaju (C).
4. Skinite prozirni poklopac (D) i brtvu (E), a zatim skinite filtersku mrežicu (F). Operite ih i isperite, potom ih ponovo namjestite pažljivo na nosač filtra (G).
5. Otvorite ventil (A).

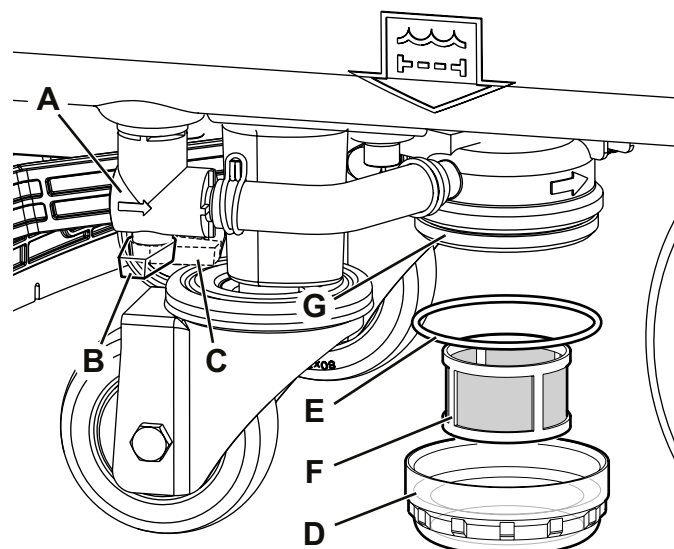

Slika 9

P100957

ČIŠĆENJE KANISTRA ZA DETERDŽENT I DETERGENT SUSTAVA

(Za strojeve sa Detergent sustavom)

Očistite kanistar za deterdžent (17) kako slijedi.

1. Pogurajte stroj u područje predviđeno za njegovo odlaganje.
2. Uvjerite se je li stroj isključen i je li ključ za paljenje (41) izvađen (ako je stroj opremljen ključem).
3. Podignite poklopac (34) i provjerite je li spremnik prljave vode (33) prazan; u suprotnom ga ispraznite pomoću odvodne cijevi (12).
4. Zatvorite poklopac (34).
5. Uхватите ручицу (16) i pažljivo podignite spremnik (33).
6. Odvijte kapicu (A, Sl. 10) s kanistra za deterdžent (B).
7. Skinite kanistar.
8. Isperite i operite kanistar čistom vodom na prikladnom prostoru.

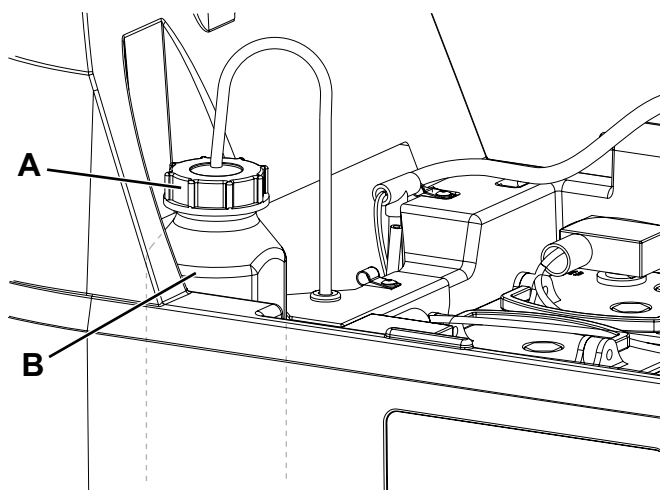

Slika 10

P100958

**NAPOMENA**

Za temeljito čišćenje Detergent sustava, postupak čišćenja možete izvršiti i sa kanistrom za deterdžent (17) punim vode.

Uključite sustav i postavite protok na maksimum (pogledajte postupak u poglavlju Uporaba/Rad). Preporuča se da vršite ovaj tip čišćenja kad je Detergent sustav prljav/s tvrdokornim naslagama zbog toga što stroj dugo vremena niste koristili ili čistili.

9. Vratite na mjesto kanistar za deterdžent (B) kako je prikazano na slici, pa vratite poklopac (A).

PROVJERA I ZAMJENA OSIGURAČA



NAPOMENA

Svi električni krugovi stroja zaštićeni su elektroničkim uređajima koji se sami mogu resetirati. Sigurnosni osigurači aktiviraju se samo u slučaju ozbiljnog oštećenja.

Preporuča se da osigurače zamijeni isključivo kvalificirano osoblje.

Pogledajte priručnik s uputama za servisiranje, dostupan kod bilo kojeg prodavatelja proizvoda tvrtke Nilfisk.

PRETRAGA KVAROVA

PROBLEM	MOGUĆI UZROK	RJEŠENJE
Motori ne rade; LED svjetla gumbova se ne pale.	Priključak baterija je iskopčan.	Spojite ga.
	Baterija je potpuno prazna.	Napunite bateriju.
Stroj se ne pokreće. (Samo za izvedbu s pogonom)	Stroj je uključen pomoću ključa za paljenje i držanjem ruku na senzorima prisutnosti.	Okrenite ključ za paljenje na "0", potom ponovo probajte pokrenuti stroj, a da ruke ne držite na senzorima.
Stroj ne radi. Prvo /treće/peto LED svjetlo treperi istodobno.	Relej je pokvaren.	Zamijenite je. (*)
LED svjetla na simbolu baterija trepte istovremeno.	Preopterećenje motora četke.	Koristite manje agresivne četke za pod koji trebate očistiti.
	Ima stranih tijela (zamušanih niti, itd.) koja ometaju četku da se okreće.	Očistite srednji dio četke.
Funkcija pranja/sušenja ne počinje.	Upravljačka ploča je u kvaru.	Zamijenite ventil. (*)
	Senzori prisutnosti su u kvaru.	Zamijenite ventil. (*)
Usisavanje prljave vode je nedovoljno.	Spremnik prljave vode je pun.	Ispraznite spremnik.
	Rešetka za usisavanje je začepljena ili je plovak zaglavljn.	Očistite usisnu rešetku.
	Zapušeno kućište filtra za skupljanje otpadaka.	Očistite ga.
	Crijevo je odvojeno od brisača.	Spojite ga.
	Brisač je prljav ili su krakovi brisača istrošeni ili oštećeni.	Očistite brisač ili prevrnite odnosno zamijenite gume.
	Poklopac na spremniku nije dobro zatvoren ili je brtva oštećena.	Pravilno zatvorite poklopac ili očistite/zamijenite brtvu.
Usisni sustav ne radi i LED indikator usisnog sustava brzo treperi.	Preopterećenje motora usisnog sustava.	Zamijenite je. (*)
Protok otopine do četki je nedostatan.	Ispraznite spremnik otopine za pranje.	Ponovo napunite spremnik.
	Filtar otopine za pranje poda je zaprljan.	Očistite filtari.
	Detergent sustav (opcija) ili spremnik je prljav/s tvrdokornim naslagama.	Očistite ga vršeći ciklus pranja.
Brisač ostavlja tragove na podu.	Ima otpadaka ispod guma brisača.	Uklonite otpatke.
	Krakovi brisača su istrošeni, otkrnuti ili potrgani.	Prevrnite ili zamijenite gume.
	Brisač nije izbalansiran s kotačićem.	Podesite brisač.

(*) Ovaj postupak održavanja mora izvršiti Servisni centar ovlašten sa strane tvrtke Nilfisk.



NAPOMENA

Ako je na stroju ugrađen opcijski punjač baterija, stroj ne može raditi ukoliko ovaj punjač nije na stroju. Ako je punjač baterija u kvaru, obratite se ovlaštenom servisu.

Za više informacija, kontaktirajte servis tvrtke Nilfisk.

DEMOLIRANJE

Stroj mora demolirati osoba koja je za to kvalificirana.

Prije demoliranja stroja, skinite i odvojite sljedeći materijal, koji morate zbrinuti sukladno zakonima na snazi:

- Baterije
- Četke
- Plastična crijeva i dijelovi
- Električne i elektroničke dijelove (*)

(*) Obratite se najbližem centru tvrtke Nilfisk kada trebate zbrinuti električne i elektroničke dijelove.

Sastav materijala stroja i mogućnost recikliranja

Tip	Postotak koji se može reciklirati	Težina %
Aluminij	100 %	5 %
Elektromotori - razno	29 %	29 %
Željezni materijali	100 %	8 %
Kabeli i žice	80 %	3 %
Tekućine	100 %	0 %
Plastični materijal koji se ne može reciklirati	0 %	1 %
Plastični materijal koji se može reciklirati	100 %	6 %
Polietilen	92 %	46 %
Guma	20 %	2 %

CUPRINS

INTRODUCERE	2
SCOPUL ȘI CONȚINUTUL MANUALULUI.....	2
DESTINAȚIA.....	2
MODUL DE PĂSTRARE A ACESTUI MANUAL	2
DECLARAȚIE DE CONFORMITATE	2
DATELE DE IDENTIFICARE	2
ALTE MANUALE DE CONSULTAT	2
PIESELE DE SCHIMB ȘI ÎNTREȚINEREA	2
MODIFICĂRILE ȘI ÎMBUNĂTĂȚIRILE	3
ABILITĂȚI FUNCȚIONALE.....	3
CONVENȚII	3
DEZAMBALAREA/RECEPȚIA	3
SIGURANȚA	3
SIMBOLURI VIZIBILE PE UTILAJ	3
SIMBOLURI CARE APAR ÎN ACEST MANUAL.....	4
INSTRUCȚIUNI GENERALE	4
DESCRIEREA UTILAJULUI	6
STRUCTURA UTILAJULUI.....	6
PANOU DE COMANDĂ.....	8
ACCESORII/DOTĂRI OPȚIONALE	9
DATE TEHNICE	9
SCHEMA DE CONEXIUNI.....	10
UTILIZARE/OPERARE	11
VERIFICAREA BATERIEI/CONFIGURAREA ÎN CAZUL UNUI UTILAJ NOU	11
MONTAREA ȘI SETAREA BATERIEI (UMEDĂ SAU GEL)	11
ÎNAINTE DE PORNIREA UTILAJULUI	12
PORNIREA MAȘINII (FRECARE/USCARE)	14
OPRIREA UTILAJULUI.....	16
GOLIREA REZERVORULUI	17
DUPĂ UTILIZAREA UTILAJULUI	17
PERIOADELE ÎNDELUNGATE DE INACTIVITATE A UTILAJULUI	17
ÎNTREȚINEREA	18
TABELUL CU PROCEDURILE DE ÎNTREȚINERE PROGRAMATE.....	18
ÎNCĂRCAREA BATERIILOR	19
CURĂȚAREA RACLORULUI.....	20
VERIFICAREA ȘI ÎNLOCUIREA LAMEI RACLORULUI	20
CURĂȚAREA PERIEI	21
CURĂȚAREA REZERVORULUI DE RECUPERARE.....	21
CURĂȚAREA FILTRULUI DE SOLUȚIE.....	22
CURĂȚAREA REZERVORULUI DE DETERGENT ȘI A SISTEMULUI DE DETERGENT	22
VERIFICAREA/ÎNLOCUIREA SIGURANȚELOR.....	23
REZOLVAREA PROBLEMELOR	23
CASAREA.....	24

INTRODUCERE



NOTĂ

Numerele din paranteză se referă la componentele prezentate în capitolul Descriere utilaj.

SCOPUL ȘI CONȚINUTUL MANUALULUI

Obiectivul acestui manual este de a asigura operatorului toate informațiile necesare pentru a utiliza în mod corespunzător utilajul, într-un mod sigur și autonom. Manualul conține informații despre datele tehnice, siguranță, utilizare, depozitare, întreținere, piesele de schimb și eliminarea la deșeuri.

Înainte de efectuarea oricărei proceduri asupra utilajului, operatorii și tehnicienii calificați trebuie să citească acest Manual cu atenție. Contactați Nilfisk în cazul în care aveți nelămuriri în legătură cu interpretarea instrucțiunilor și pentru informații suplimentare.

DESTINAȚIA

Acest Manual este destinat operatorilor și tehnicienilor calificați pentru a efectua întreținerea utilajului.

Operatorii nu trebuie să efectueze proceduri rezervate tehnicienilor calificați. Nilfisk nu își asumă răspunderea pentru deteriorări datorate nerespectării acestei interdicții.

MODUL DE PĂSTRARE A ACESTUI MANUAL

Manualul cu Instrucțiuni de utilizare trebuie păstrat în apropierea utilajului, în interiorul unei carcase corespunzătoare, ferit de lichide sau alte substanțe ce pot cauza deteriorarea acestuia.

DECLARAȚIE DE CONFORMITATE

Declarația de Conformitate, furnizată împreună cu utilajul, certifică faptul că utilajul se conformează legislației în vigoare.



NOTĂ

Sunt furnizate două exemplare ale declarației de conformitate originale împreună cu documentația aferentă utilajului.

DATELE DE IDENTIFICARE

Numărul de serie și modelul utilajului sunt marcate pe plăcuța (3).

Anul de fabricație (Cod dată: A17 înseamnă ianuarie 2017) și codul produsului sunt marcate pe aceeași plăcuță.

Aceste informații sunt utile la comandarea pieselor de schimb pentru utilaj. Utilizați tabelul următor pentru notarea datelor de identificare a utilajului.

Modelul UTILAJULUI.....
Codul PRODUSULUI
Numărul de serie al UTILAJULUI

ALTE MANUALE DE CONSULTAT

Manualul încărcătorului electronic de baterii (dacă figurează în dotare) ce trebuie considerat parte integrantă a acestui Manual

În plus, sunt disponibile următoarele manuale:

- Lista de piese de schimb (furnizată împreună cu utilajul)
- Manualul de Întreținere (poate fi consultat la Centrele de Service ale Nilfisk)

PIESELE DE SCHIMB ȘI ÎNTREȚINEREA

Toate procedurile de utilizare, întreținere și reparații necesare trebuie efectuate de personal calificat la Centrele de service Nilfisk.

Trebuie utilizate numai piese de schimb și accesorii originale.

Contactați Nilfisk pentru service sau pentru comandarea pieselor de schimb și a accesoriilor, specificând modelul, codul de produs și numărul de serie ale utilajului.

MODIFICĂRILE ȘI ÎMBUNĂTĂȚIRILE

Nilfisk îmbunătățește constant produsele sale și își rezervă dreptul de a efectua modificări și îmbunătățiri la latitudinea sa fără a fi obligată să pună la dispoziție aceste avantaje pentru utilajele comercializate anterior.
Orice modificare și/sau adăugare de accesorii trebuie aprobată și efectuată de Nilfisk.

ABILITĂȚI FUNCȚIONALE

Aceste mașini de curățat pardoseli sunt proiectate pentru curățarea (periere și uscare) podelelor netede și solide în medii comerciale sau industriale, în condiții de utilizare sigure, de către un operator calificat.
Mașinile de curățat pardoseli nu pot fi utilizate pentru curățarea covoarelor lipite sau normale.

CONVENȚII

Termenii înainte, înapoi, față, spate, stânga sau dreapta sunt utilizați având drept referință poziția operatorului, adică locul conducătorului cu mâinile pe bara de ghidare (1).

DEZAMBALAREA/RECEPȚIA

Pentru dezambalarea utilajului, urmați cu atenție instrucțiunile de pe ambalaj.

La recepția utilajului, verificați dacă ambalajul și utilajul nu au fost deteriorate în timpul transportului.

În cazul unor defecțiuni vizibile, păstrați ambalajul și Comisionarul va trebui să efectueze verificarea. Contactați imediat transportatorul pentru înaintarea unei reclamații privind deteriorările.

Vă rugăm să verificați dacă următoarele elemente au fost furnizate împreună cu utilajul:

- Documentele tehnice:
 - Manual cu Instrucțiuni de utilizare pentru mașina de curățat pardoseli
 - Manualul încărcătorului electronic de baterii (dacă figurează în dotare)
 - Lista de piese de schimb pentru mașina de curățat pardoseli
 - Conectorul nr. 1 pentru încărcătorul de baterii (pentru utilajele fără încărcător de baterii la bord)
 - Siguranțe lamelare nr. 2

SIGURANȚA

Următoarele simboluri indică situații potențial periculoase. Citiți întotdeauna cu atenție aceste informații și luați toate măsurile de siguranță necesare pentru protejarea persoanelor și a bunurilor.

Cooperarea din partea operatorului este esențială pentru prevenirea accidentărilor. Nici un program de prevenire a accidentelor nu este eficient fără cooperarea totală din partea persoanei responsabile de operarea utilajului. Majoritatea accidentelor sunt provocate de nerespectarea celor mai elementare reguli privind prudența.

SIMBOLURI VIZIBILE PE UTILAJ

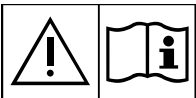

AVERTISMENT!

Citiți cu atenție toate instrucțiunile înainte de efectuarea oricărei operațiuni pe utilaj.



AVERTISMENT!

Nu spălați zona indicată cu jet de apă direct sau jet sub presiune.

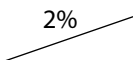

AVERTISMENT!

Nu utilizați utilajul cu pante cu înclinație ce depășește valorile specificate.

SIMBOLURI CARE APAR ÎN ACEST MANUAL



PERICOL!

Acest simbol indică o situație periculoasă ce implică un pericol de moarte pentru operator.



AVERTISMENT!

Acest simbol indică un risc potențial de accidentare a persoanelor.



ATENȚIE!

Acest simbol indică un avertisment sau o remarcă legată de funcții importante sau utile. Acordați atenție suplimentară paragrafelor marcate cu acest simbol.



NOTĂ

Acest simbol indică o remarcă legată de funcții importante sau utile.



CONSULTARE

Acest simbol indică necesitatea consultării manualului cu instrucțiunile de utilizare înainte de efectuarea oricărei proceduri.

INSTRUCȚIUNI GENERALE

În continuare, sunt prezentate avertismente și atenționări specifice destinate să vă informeze asupra pericolelor potențiale de accidentare a persoanelor și deteriorare a utilajului.



PERICOL!

- **Înainte de a efectua orice procedură de întreținere, reparație, curățare sau înlocuire pentru utilaj, deconectați conectorul bateriei și scoateți cheia de contact (dacă este prevăzută).**
- **Acest utilaj trebuie utilizat doar de către operatori instruiți în mod corespunzător.**
- **Nu purtați bijuterii în timpul efectuării lucrărilor în apropierea componentelor electrice.**
- **Nu lucrați sub utilajul ridicat fără ca acesta să fie susținut cu standuri de siguranță.**
- **Nu operați utilajul în apropierea pulberilor, lichidelor sau vaporilor toxici, periculoși și/sau explozivii. Acest utilaj nu este corespunzător pentru colectarea prafurilor periculoase.**
- **Dacă folosiți baterii pe bază de plumb (UMEDE), nu permiteți apropierea scânteilor, a flăcărilor și a materialelor fumegânde de aceștia. În timpul funcționării normale, sunt eliberate gaze explozive.**
- **Dacă folosiți baterii pe bază de plumb (UMEDE) încărcarea acumulatorilor produce un gaz hidrogenat cu o putere ridicată de explozie. În timpul încărcării bateriei, ridicați rezervorul de apă recuperată și efectuați procedura în spații ventilate și departe de flăcări deschise.**



AVERTISMENT!

- **Citiți cu atenție toate instrucțiunile înainte de efectuarea oricărei proceduri de întreținere/reparare.**
- **Înainte de utilizarea încărcătorului de baterii, asigurați-vă că valorile frecvenței și ale tensiunii indicate pe plăcuța cu numărul de serie a utilajului coincid cu valorile curentului de la rețea.**
- **Nu tractați utilajul utilizând cablul încărcătorului de baterii și nu utilizați niciodată cablul încărcătorului de baterii drept mâner. Nu prindeți cablul încărcătorului de baterii în uși și nu tensionați cablul încărcătorului de baterii în jurul muchiilor sau colțurilor ascuțite. Nu conduceți utilajul peste cablul încărcătorului de baterii.**
- **Mențineți cablul încărcătorului de baterii departe de suprafețele încălzite.**
- **Nu încărcați bateriile în cazul în care cablul încărcătorului de baterii sau fișa acestuia sunt deteriorate. Dacă utilajul nu funcționează corespunzător, a fost deteriorat, lăsat în exterior sau scăpat în apă, returnați-l la Centrul de Service.**
- **Pentru reducerea riscului de incendiu, șoc electric sau accidentare, nu părăsiți utilajul nesupravegheat când este conectat la rețea. Înainte de efectuarea oricăror proceduri de întreținere, deconectați cablul încărcătorului de baterii de la rețeaua electrică.**
- **Nu fumați în timpul încărcării bateriilor.**
- **Pentru a evita utilizarea neautorizată a utilajului, scoateți cheia de contact.**
- **Nu lăsați utilajul nesupravegheat fără a vă asigura că acesta nu se poate deplasa independent.**

**AVERTISMENT!**

- *Protejați întotdeauna utilajul împotriva radiației solare, a ploii și a vremii nefavorabile, atât în timpul operării, cât și în perioadele de inactivitate. Acest utilaj trebuie să fie utilizat în interior în condiții uscate, nu trebuie să fie utilizat sau depozitat în spații deschise în condiții de umiditate.*
- *Înainte de a utiliza utilajul, închideți toate ușile și/sau capacele conform manualului cu instrucțiunile de utilizare.*
- *Acest utilaj nu este destinat utilizării de către persoane (inclusiv copii) cu capacități fizice, senzoriale sau mentale reduse sau de persoane fără experiență și cunoștințe decât dacă acestea sunt supravegheate și instruite cu privire la utilizarea utilajului de către persoane responsabile de siguranța lor. Copiii trebuie supravegheați pentru a se evita riscul ca aceștia să se joace cu utilajul.*
- *Este necesară atenție suplimentară la utilizarea în apropierea copiilor.*
- *Folosiți utilajul conform indicațiilor din acest Manual. Folosiți numai accesoriile recomandate de Nilfisk.*
- *Înainte de fiecare utilizare, verificați utilajul cu atenție și verificați întotdeauna dacă sunt asamblate corect toate componentele. Dacă utilajul nu este asamblat perfect, acesta poate cauza pericole de accidentare a persoanelor și de deteriorare a proprietății.*
- *Luați toate măsurile de siguranță necesare pentru a preveni prinderea părului, bijuteriilor și a îmbrăcăminteii largi de componentele în mișcare ale utilajului.*
- *Nu utilizați utilajul în pante.*
- *Nu înclinați utilajul la un unghi mai mare decât cel indicat pe utilaj, pentru a preveni instabilitatea.*
- *Nu utilizați utilajul în zone contaminate excesiv cu praf.*
- *Utilizați utilajul în locurile în care este asigurat un iluminat corespunzător.*
- *În timpul utilizării acestui utilaj, procedați cu atenție pentru a evita accidentarea persoanelor și deteriorarea bunurilor.*
- *Evitați contactul utilajului cu rafturile sau eșafodajele, mai ales în cazul în care există riscul căderii obiectelor.*
- *Nu sprijiniți containere cu lichide pe utilaj, utilizați un suport adecvat în acest scop.*
- *Temperatura de lucru a utilajului trebuie să se situeze între 0 °C și +40 °C.*
- *Temperatura de depozitare a utilajului trebuie să se situeze între 0 °C și +40 °C.*
- *Umiditatea trebuie să fie cuprinsă între 30 % și 95 %.*
- *În momentul utilizării detergenților pentru curățarea podelelor, urmați instrucțiunile de pe etichetele recipientelor cu detergent.*
- *Pentru a manipula detergenții pentru curățarea podelelor, purtați mănuși și echipamente de protecție corespunzătoare.*
- *Nu folosiți utilajul ca mijloc de transport.*
- *Nu permiteți funcționarea periei în timpul staționării utilajului pentru a evita deteriorarea pardoselii.*
- *În caz de incendiu, utilizați un extingtor cu pulbere, nu unul cu apă.*
- *Nu efectuați intervenții asupra apărătorilor de siguranță ale utilajului și urmați cu strictețe instrucțiunile de întreținere normală.*
- *Nu permiteți pătrunderea niciunui obiect în deschideri. Nu folosiți utilajul dacă deschiderile sunt obturate. Curățați întotdeauna deschiderile de praf, păr sau orice alt material străin ce ar putea reduce fluxul de aer.*
- *Nu demontați și nu modificați plăcuțele atașate utilajului.*
- *(Doar pentru utilaje cu sistem de antrenare): Când utilajul va fi împins din motive de service (baterii lipsă sau descărcate etc.), viteza nu trebuie să depășească 4 km/h.*
- *Acest utilaj nu poate fi utilizat pe drumuri sau străzi publice.*
- *Acordați atenție în timpul transportării utilajului când temperatura se situează sub punctul de îngheț. Apa din rezervorul de recuperare sau din furtunuri poate îngheța și deteriora grav utilajul.*
- *Utilizați doar perii furnizate împreună cu utilajul sau cele menționate în Manualul cu instrucțiuni de utilizare. Utilizarea altor perii poate reduce gradul de siguranță.*
- *În cazul apariției defecțiunilor la utilaj, asigurați-vă că acestea nu sunt cauzate de absența întreținerii. Dacă este necesar, solicitați asistență din partea personalului autorizat sau din partea unui Centru de service autorizat.*
- *Dacă este necesară înlocuirea de componente, solicitați piese de schimb ORIGINALE de la un Reprezentant sau Distribuitor autorizat.*
- *Pentru a asigura funcționarea în condiții optime a utilajului, procedurile de întreținere programate, prezentate în capitolul relevant din prezentul Manual, trebuie efectuate de către personalul autorizat sau de către Centrul de Service autorizat.*
- *Nu spălați utilajul cu jeturi de apă directe sau presurizate sau cu substanțe corozive.*
- *Utilajul trebuie eliminat la deșeuri în mod adecvat din cauza prezenței materialelor toxice sau nocive (baterii etc.) ce intră sub incidența standardelor ce solicită îndepărtarea la deșeuri în centre speciale (a se vedea capitolul Casarea).*

DESCRIEREA UTILAJULUI

STRUCTURA UTILAJULUI

1. Bară de ghidare pentru acționare
 2. Panou de comandă (consultați următorul paragraf)
 3. Plăcuță cu numărul de serie/date tehnice/certificat de conformitate
 4. Încărcător de baterii (opțional) (**)
 5. Cablu pentru încărcătorul de baterii (opțional) (**)
 6. Carcasă a cablului încărcătorului de baterie și suport pentru documente
 7. Pedală pentru ridicarea/coborârea raclorului
 8. Conector baterie (roșu).
- Acest conector funcționează, de asemenea, ca buton în caz de URGENȚĂ, pentru oprirea imediată a tuturor funcțiilor.
9. Roți de acționare față (*)
 10. Pedală pentru ridicarea/coborârea platformei cu perie
 - A) Poziție pedală pentru platformă ridicată
 - B) Poziție pedală pentru platformă coborâtă
 11. Furtun aspirator pentru raclor

12. Furtun de golire pentru apa de recuperare
13. Furtun pentru evacuarea soluției și verificarea nivelului
14. Roți de mână montare raclor
15. Buton de reglare a raclorului
16. Mâner de ridicare a rezervorului
17. Canistră de detergent pentru sistemul de detergent (opțional)
18. Dop canistră detergent (opțional)
19. Capac rezervor de recuperare
20. Suport cutie

(*) Doar pentru versiunea cu **sistem de antrenare**

(**) Standard pe versiunea FULL PACKAGE

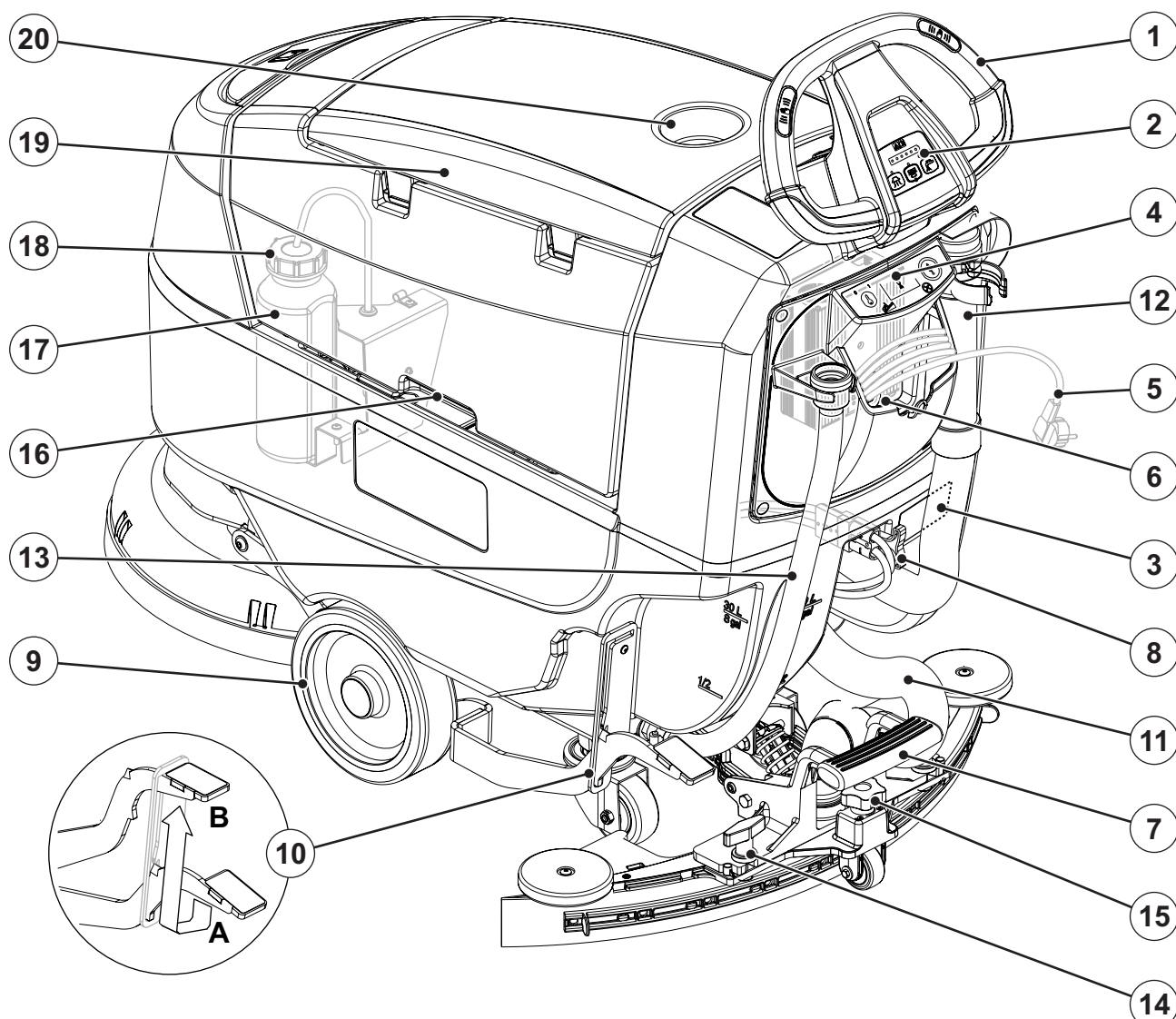

P100944

STRUCTURA UTILAJULUI (Continuare)

- | | |
|---|---|
| 21. Rezervor pentru soluție | 29. Raclor |
| 22. Bușon de alimentare a rezervorului de soluție | 30. Rezervor de colectare reziduuri |
| 23. Furtun de alimentare cu soluție demontabil | 31. Grilă de aspirare cu flotor de închidere |
| 24. Admisie „Garden” pentru încărcarea soluției | 32. Motor sistem de aspirare |
| 25. Ventil electromagnet | 33. Rezervor pentru apa recuperată |
| 26. Platformă cu perie cu disc | 34. Capac pentru rezervor de recuperare a apei (deschis) |
| 27. Perie | 35. Buton pentru reglarea vitezei de deplasare înainte a utilajului |
| 28. Robinet de soluție: | 36. Baterii (opțional) (**) |
| A) Robinet deschis | |
| B) Robinet închis | |

(**) Standard pe versiunea FULL PACKAGE

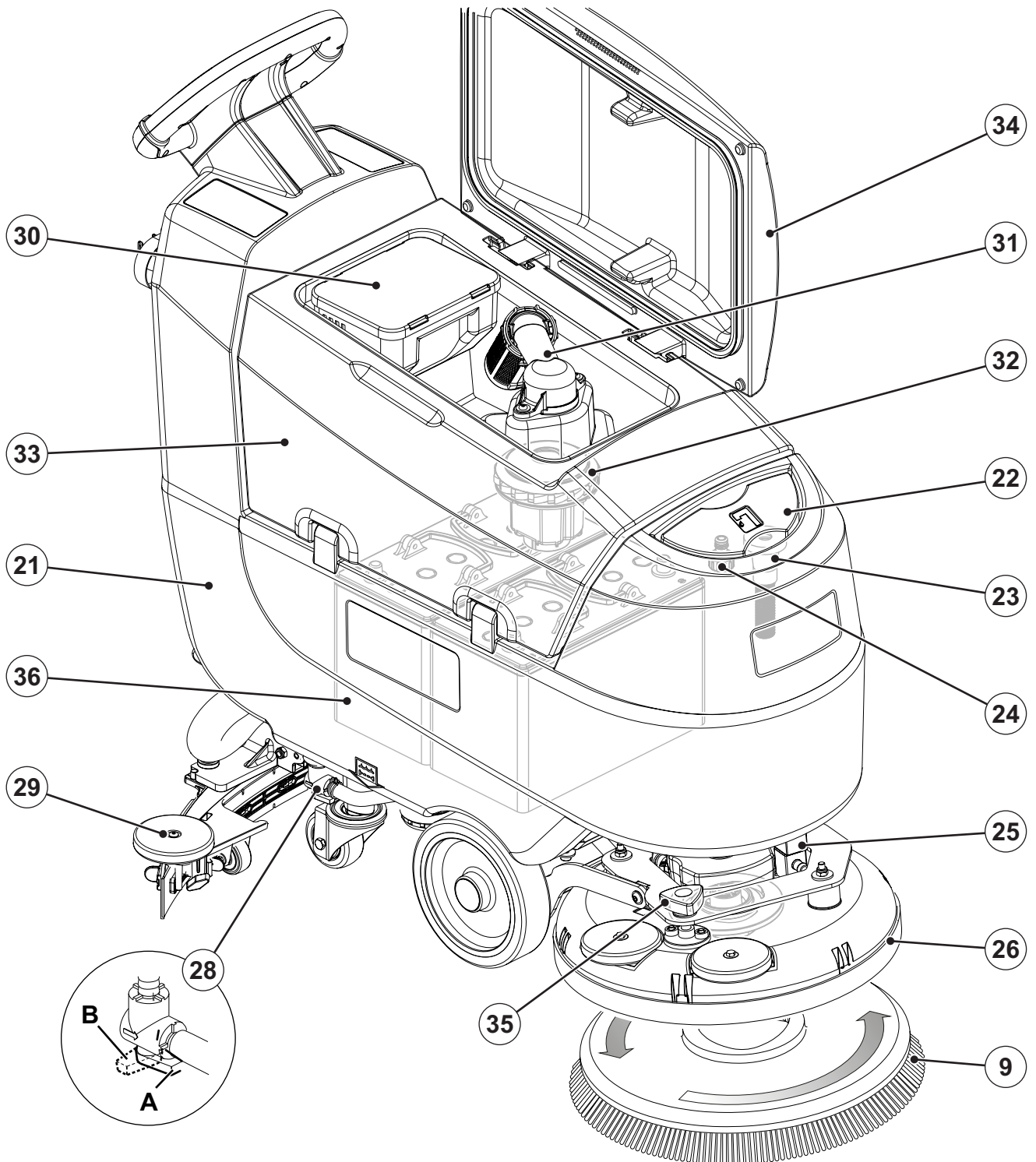

P100945

PANOU DE COMANDĂ

41. Cheie de contact (opțional, standard pe versiunea cu **sistem de antrenare**)
42. Buton de pornire și oprire utilaj principal:
- LED aprins - utilajul efectuează perierea/uscarea
 - LED-ul luminează intermitent - funcție de cuplare/decuplare perie
43. Buton pentru soluție:
- LED stânga aprins - debit minim soluție
 - LED central aprins - debit mediu soluție
 - LED dreapta aprins - debit maxim soluție
 - LED-uri stinse - soluție dezactivată
44. Buton sistem de aspirare:
- LED aprins - sistem de aspirare activat
 - LED-ul luminează intermitent - sistem de aspirare silențioasă activat
45. Simbol baterie:
- 1 - 6 LED-uri aprinse - nivel de încărcare baterie
 - 1 LED luminează intermitent - baterii descărcate
46. Senzori de prezență operator
47. Regulator de viteză (*)
48. Comutator pentru deplasare înapoi (*)
49. Contor de ore (**)
50. Port USB (opțional)
51. Fereastră de verificare pentru încărcătorul de baterii (opțională) (**):
- LED verde (încărcătorul de baterii este pornit și bateriile sunt încărcate)
 - LED galben (încărcătorul de baterii este pornit și bateriile sunt semi-descărcate)
 - LED roșu (încărcătorul de baterii este pornit și încărcă bateriile)

(*) Doar pentru versiunea cu **sistem de antrenare**

(**) Standard pe versiunea FULL PACKAGE

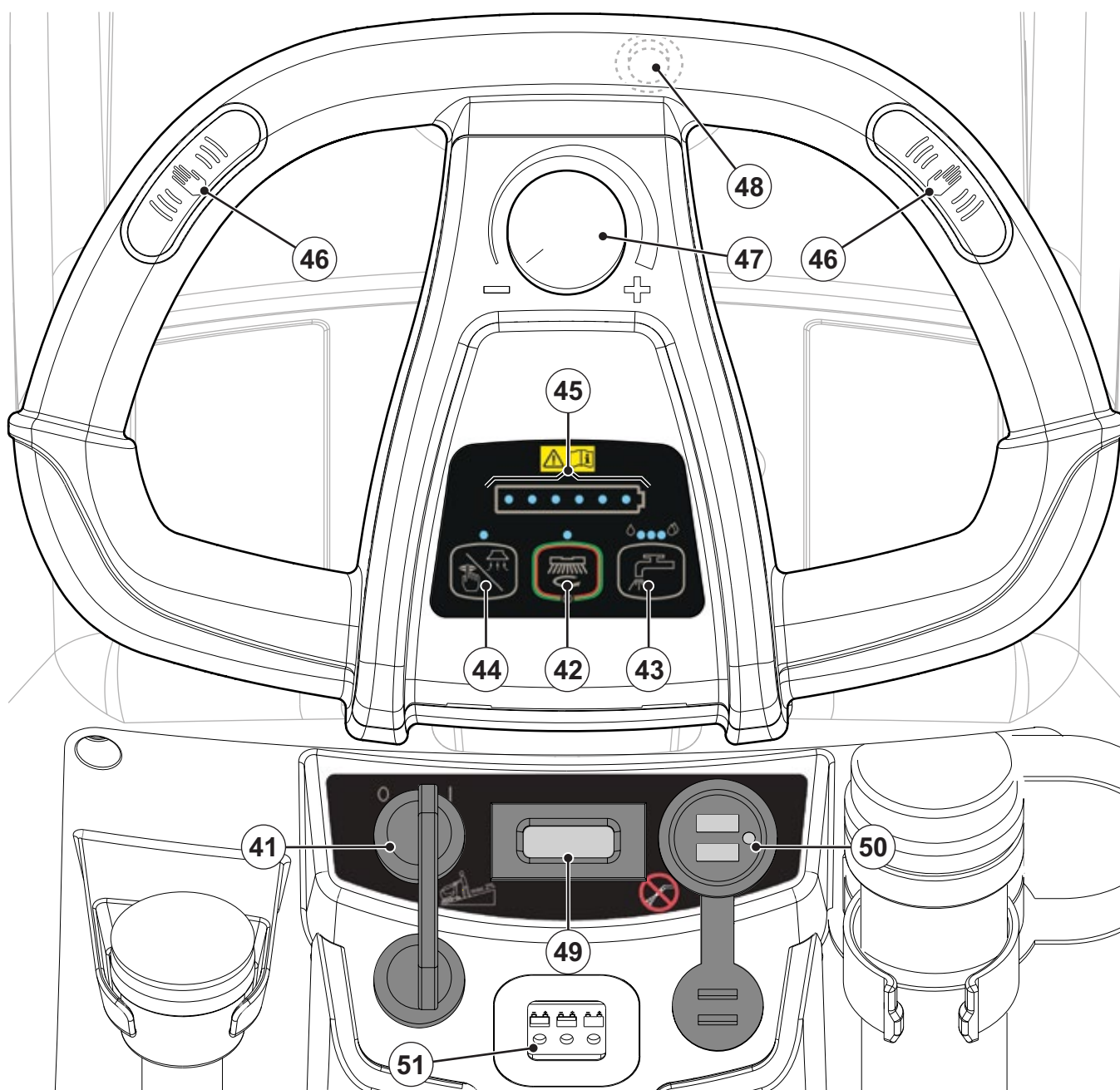

P100946

ACCESORII/DOTĂRI OPȚIONALE

Pe lângă componentele standard, utilajul poate fi echipat cu următoarele accesorii/dotări opționale, în funcție de utilizarea sa specifică:

- Cheie de contact
- Baterii GEL/AGM
- Încărcător electronic de baterii
- Perii/tampoane din diferite materiale
- Protecție împotriva stropirii
- Lame raclor din diferite materiale
- Sistem de detergent
- Roți față și spate din materiale diferite
- Contor orar
- Port USB

Pentru informații suplimentare referitor la accesoriile opționale contactați un Distribuitor autorizat.

DATE TEHNICE

Modelul	SC401 B	SC401 BD
	fără sistem de antrenare	cu sistem de antrenare
Capacitate rezervor de soluție	30 litri	
Capacitatea bazinului de recuperare	30 litri	
Lungimea utilajului	1.180 mm	
Lățimea utilajului cu raclor	720 mm	
Lățime utilaj fără raclor	458 mm	
Înălțimea utilajului	1.055 mm	
Lățime de curățare	430 mm	
Diametru roată față	200 mm	
Presiunea specifică pe podea a roții față	0,8 N/mm ²	
Diametru roată spate	80 mm	
Presiunea specifică pe podea a roții spate	2,0 N/mm ²	
Diametrul periei/tamponului	430 mm	
Presiune perie	25 kg	
Valori de debit soluție	0.3 - 0.7 - 2.0 l/min	
Procent de detergent al sistemului de detergent	-	0,25 + 2,0 %
Nivelul presiunii sonore la postul de lucru (ISO 11201, ISO 4871, EN 60335-2-72) (LpA)	65 ± 3 dB(A)	
Nivelul presiunii sonore la postul de lucru în modul silențios (LpA)	60 ± 3 dB(A)	
Nivel de putere acustică a utilajului (valoare garantată, ISO 3744, ISO 4871, EN 60335-2-72) (LwA)	80 dB(A)	
Nivelul vibrațiilor la brațele operatorului (ISO 5349-1, EN 60335-2-72)	< 2,5 m/s ²	
Înclinație maximă în lucru	2 %	
Puterea motorului sistemului de antrenare	-	150 W
Viteză de antrenare (variabilă)	-	de la 0 la 5 km/h
Putere motor sistem de aspirare	280 W	
Capacitate circuit sistem de aspirare	900 mm H ₂ O	
Putere motor perie	450 W	
Turație motor perie	140 rot/min	
Consum total de putere (EN 60335-2-72)	0,5 kW	0,6 kW
Clasă de protecție IP	X4	
Clasă de protecție (electrică)	III (I pentru încărcătorul bateriei)	
Mărimea compartimentului de baterie	350 x 350 x 260 mm	
Voltajul sistemului	24V	
Baterii standard (2)	-	12V-76 Ah GEL MONOBLOC
Încărcător de baterii	-	24V 10A
Timp de operare (baterii standard) (EN 60335-2-72)	2,6 ore	2,4 ore
Greutate fără baterii și cu rezervoarele goale	61 kg	73 kg
Greutate brută a vehiculului (GVW)	151 kg	163 kg
Greutate de livrare (pachet complet/de bază)	97 kg / 154 kg	109 kg / 166 kg

SCHEMA DE CONEXIUNI

Cheie

BAT1	Baterie de 24 V (*)
CH1	Încărcător baterie
EB1	Control principal mașină
EB2	Controlerul interfeței cu utilizatorul
EB3	Controlerul roților de tracțiune (tracțiune)
EB4	Modul TC1 (opțional)
ES1	Relev de funcționare a panou electronic
EV1	Ventil electromagnetic
F1	Siguranță motor sistem de antrenare (antrenare)
F2	Siguranță modul TC1 (opțional)
F3	Siguranță motor aspirator
F4	Siguranță motor perii
HM1	Contor orar (opțional)
KEY	Cheie de contact (*)
M1	Motor perie
M2	Motor sistem de aspirație
M3	Pompă de detergent (*)
M4	Motor sistem de antrenare (antrenare)

RV1	Potențiomtru de viteză (antrenare)
S1,S2	Senzor de prezență operator
SW1	Comutator pentru deplasare înapoi (antrenare)
USB	Port USB (opțional)

(*) Opțional pentru versiunile BASIC

Codurile culorilor

BK	Negru
BU	Albastru
BN	Maro
GN	Verde
GY	Gri
OG	Portocaliu
PK	Roz
RD	Roșu
VT	Violet
WH	Alb
YE	Galben

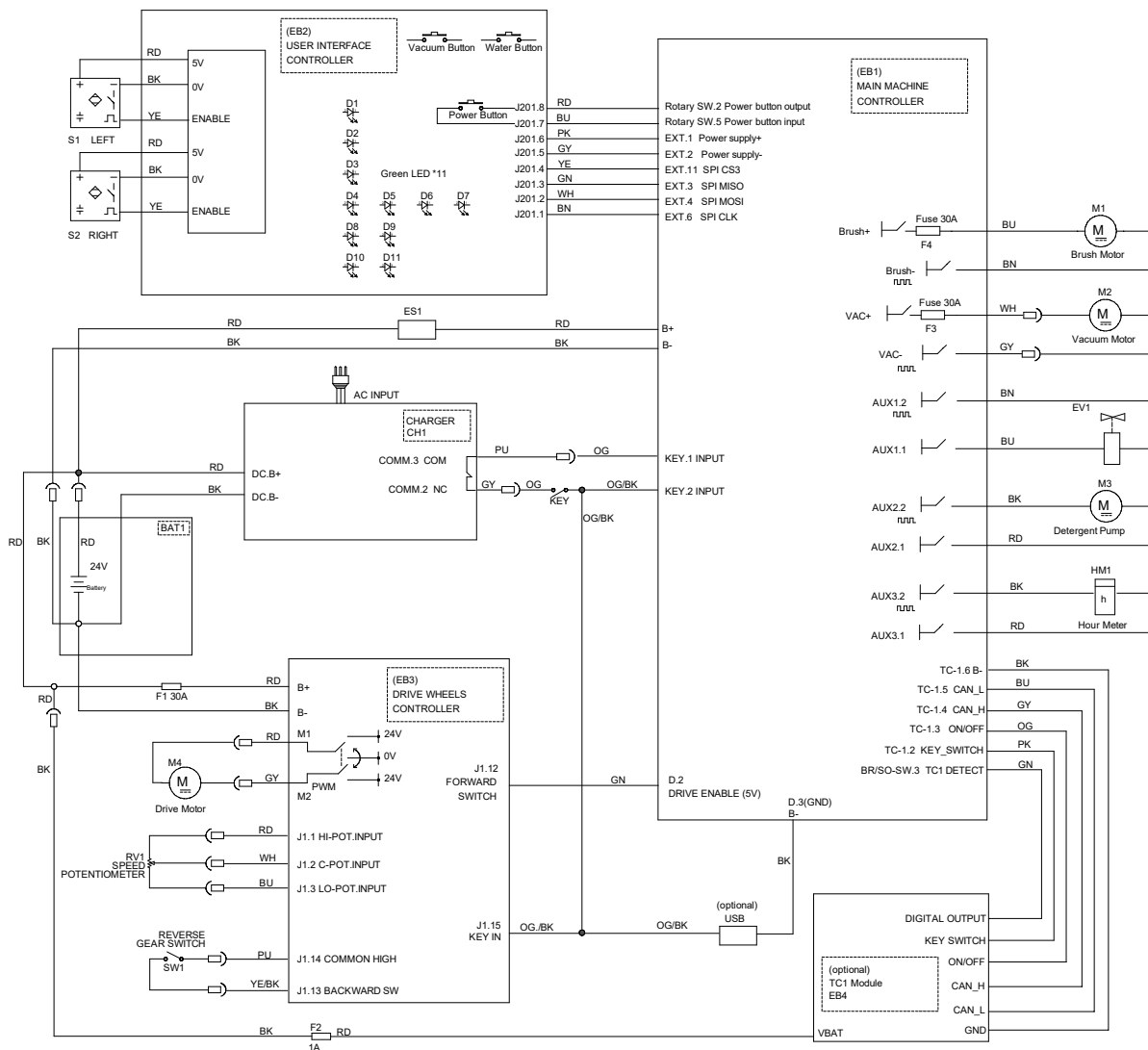

UTILIZARE/OPERARE



AVERTISMENT!

În unele puncte pe utilaj există plăcuțe autocolante ce indică:

- PERICOL
- AVERTISMENT
- ATENȚIE
- CONSULTARE

În timpul citirii acestui manual, operatorul trebuie să acorde o atenție deosebită simbolurilor afișate pe plăci (consultați paragraful Simboluri vizibile pe utilaj).

Nu acoperiți sub nici un motiv aceste plăcuțe și înlocuiți-le imediat dacă sunt deteriorate.

VERIFICAREA BATERIEI/CONFIGURAREA ÎN CAZUL UNUI UTILAJ NOU



AVERTISMENT!

Componentele electrice ale utilajului pot fi deteriorate grav dacă bateriile sunt montate sau conectate incorect. Bateriile trebuie montate numai de personal calificat. Configurați încărcătorul de baterii (opțional) în conformitate cu tipul de baterii (UMEDE/GEL/AGM/DIS).

Verificați starea bateriilor înainte de montare.

Deconectați conectorul bateriei și fișa încărcătorului bateriei.

Manipulați bateriile cu atenție deosebită.

Instalați capacele de fund ale bateriilor furnizate împreună cu utilajul.

Utilajul necesită două baterii de 12 V, conectate conform schemei (28).

Utilajul poate fi furnizat într-unul din următoarele regimuri de funcționare:

Baterii deja montate în utilaj

1. Conectorul bateriei (8) trebuie să fie conectat.
2. La prima utilizare a utilajului cu baterii noi, efectuați un ciclu de încărcare complet (consultați procedeele în capitolul Întreținerea).

Fără baterii

1. Achiziționați baterii adecvate (a se vedea paragraful „Date tehnice”).
2. Reglați utilajul în funcție de tipul de baterii montate (UMEDE/GEL/AGM/DIS) conform indicațiilor din paragraful următor.

MONTAREA ȘI SETAREA BATERIEI (UMEDĂ SAU GEL)

Instalarea bateriei

1. Dacă este prevăzută, scoateți cheia de contact (41).
2. Debransați conectorul bateriei (8).
3. Ridicați capacul (34) și verificați dacă rezervorul de recuperare (33) este gol, în caz contrar goliți-l cu ajutorul furtunului de scurgere (12).
4. Închideți capacul (34).
5. Apucați de mânerul (16) și ridicați cu atenție rezervorul (33).
6. Utilajul este furnizat cu cabluri adecvate pentru instalarea a 2 baterii de 12 V. Ridicați cu atenție bateriile spre compartiment și instalați-le corect.
7. Poziționați și instalați cablurile bateriei conform indicației din figura 1, apoi strângeți piulița pe fiecare bornă de baterie.
8. Amplasați capacul de protecție pe fiecare bornă, apoi conectați conectorul bateriei (8).
9. Apucați de mânerul (16) și coborâți cu atenție rezervorul (33).



Figura 1

P100948

Setarea tipului de baterie

Setați tabloul electronic al utilajului în funcție de tipul bateriilor montate (UMEDE/GEL/AGM/DIS) după cum se arată mai jos:

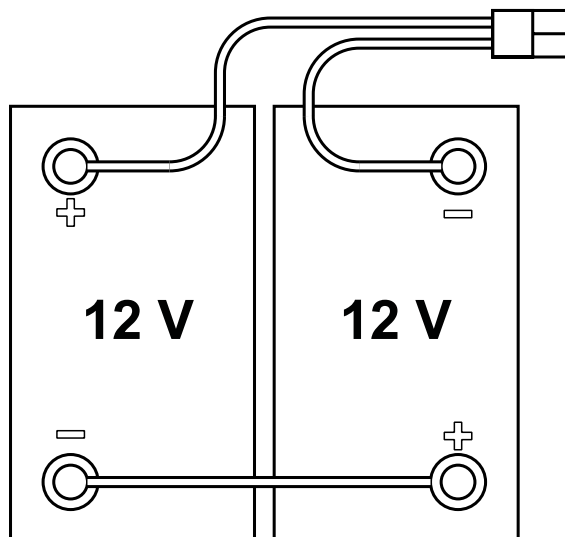
1. (Dacă este prevăzută) Rotiți cheia de contact (41) în poziția "I". Apăsați butonul principal (42) timp pentru a porni mașina, apoi detectați setarea curentă verificând chiar în primele secunde dacă LED-ul de simbol baterie luminează intermitent (Fig.2):
2. Dacă setarea trebuie modificată, apăsați butonul (44) timp de 3 secunde.
3. Într-un interval de 3 secunde, apăsați butonul (44) pentru a selecta o nouă setare.
4. Așteptați 3 secunde pentru ca simbolul bateriei să afișeze nivelul bateriei.



UMEDE



GEL

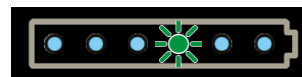

AGM



DIS_EV

Figura 2



AVERTISMENT!

În cazul utilajelor prevăzute cu un încărcător de baterii integrat, bateriile instalate (UMEDE/GEL/AGM/DIS) pot necesita un algoritm de încărcare specific: contactați întotdeauna un Centru de Service Nilfisk pentru a seta cel mai adecvat algoritm de încărcare pentru bateriile instalate.

Încărcarea bateriilor

5. Încărcați bateriile complet (consultați procedura de la capitolul Întreținere).

ÎNAINTE DE PORNIREA UTILAJULUI

Montarea periei sau a suportului-tampon

În conformitate cu tipul de curățare care urmează să fie efectuat, aparatul poate fi echipat fie cu perie (A, Fig. 2) sau cu suport de tampon (B) cu tampon (C) împreună cu platforma corespunzătoare.

1. Așezați peria (A) sau suportul-tampon (B) sub platforma de perie (26).
2. (Dacă este prevăzută) Rotiți cheia de contact (41) în poziția „I”.
3. Apăsați butonul (42) pentru a porni utilajul.
4. Coborâți platforma pentru perie prin apăsarea pedalei (10-B).
5. Pentru a activa funcția de cuplare a periei, apăsați butoanele (44) și (42) simultan timp de o secundă.

Demontarea periei sau suportului-tampon

6. Apăsați butonul principal (42, LED stins).
7. Ridicați platforma pentru perie prin apăsarea pedalei (10-A).
8. Pentru a activa funcția de decuplare a periei, apăsați butoanele (44) și (42) simultan timp de o secundă, apoi așteptați ca peria să coboare pe podea.



Figura 2



NOTĂ

Când funcția de cuplare/decuplare perie este activată, LED-ul butonului (42) luminează intermitent.

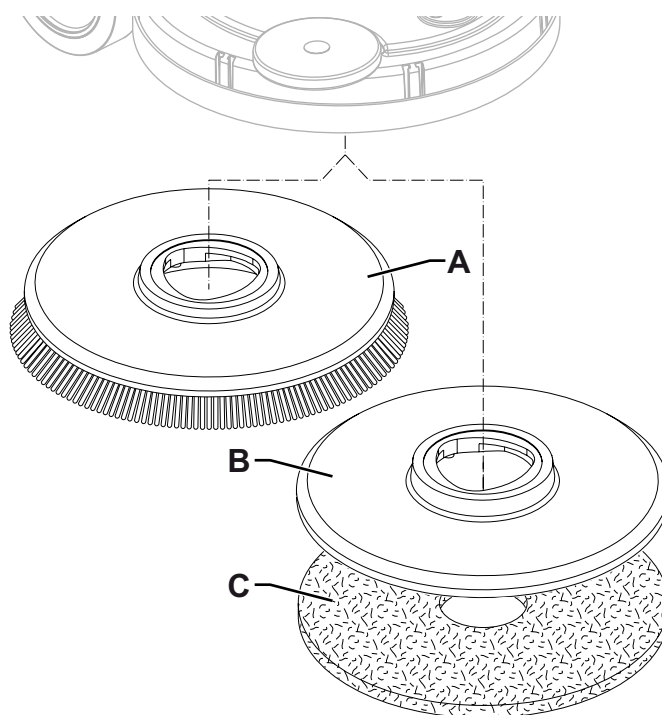
P100950

Periile disponibile și ghidurile de aplicare relevante ale acestora (doar sugestii)

Modele	46 GRIT	80 GRIT	180 GRIT	240 GRIT	500 GRIT	PROLENE	PROLITE	UNION MIX
Curățare generală:								
Beton								
Pardoseală din mozaic								
Dale din ceramică/piatră								
Marmură								
Dale din vinil								
Dale din cauciuc								
Lustruire:								
Dale din cauciuc								
Marmură								
Dale din vinil								

Montarea raclorului

- Instalați raclorul (A, Fig. 3) și fixați-l de consola (C) cu roțile de mână (B).
- Dacă este necesar, reglați raclorul cu butonul (D) astfel încât lama posterioară (E) și lama frontală (F) să atingă podeaua în modul indicat în figură.

Umplerea rezervorului cu soluție

**ATENȚIE!**

Utilizați numai detergenți cu spumare redusă și neinflamabili, destinați aplicațiilor cu mașini automate de curățat pardoseli.

**AVERTISMENT!**

În momentul utilizării detergenților pentru curățarea podelelor, urmați instrucțiunile de pe etichetele recipientelor cu detergent. Pentru a manipula detergenții pentru curățarea podelelor, purtați mănuși și echipamente de protecție corespunzătoare.

**NOTĂ**

Dacă utilajul este echipat cu sistem de detergent, turnați apă curată în rezervor, în caz contrar, turnați soluție.

- Asigurați-vă că robinetul de soluție (28) este deschis (28-B).
- Pentru a umple rezervorul de soluție (21), scoateți dopul (22) și utilizați furtunul de umplere detașabil (23) sau admisia „garden” (24).



Figura 3

P100951

(Pentru utilajele fără sistem de detergent)

3. Umpleți rezervorul (21) cu o soluție adecvată pentru activitatea care urmează a fi efectuată. Nu umpleți complet rezervorul; lăsați câțiva centimetri de la margine. Folosiți furtunul de nivel (13) ca referință. Urmați întotdeauna instrucțiunile de diluare de pe eticheta produsului chimic utilizat pentru prepararea soluției. Temperatura soluției nu trebuie să depășească 40 °C.

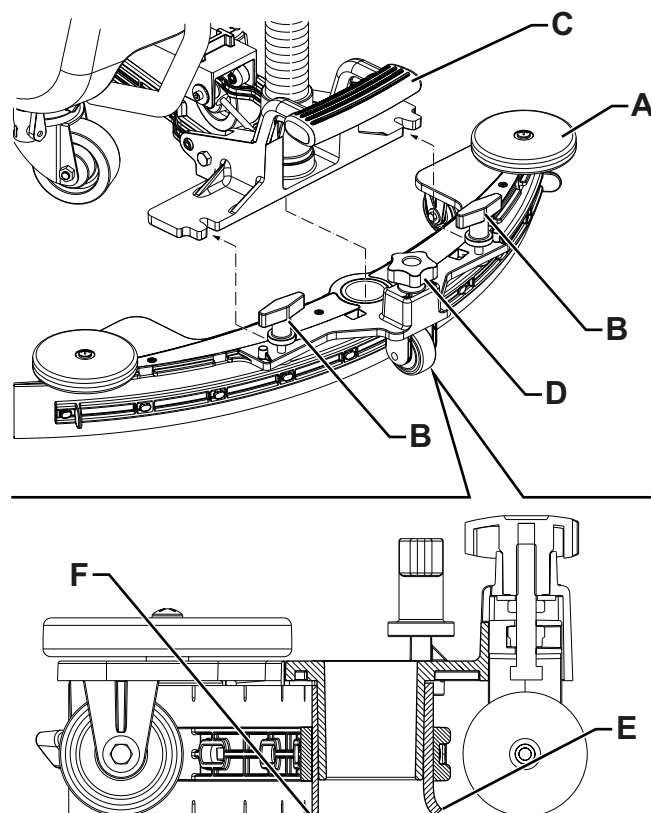
(Pentru utilajele cu sistem de detergent)

4. Umpleți rezervorul (21) cu apă curată. Nu umpleți complet rezervorul; lăsați câțiva centimetri de la margine. Folosiți furtunul de nivel (13) ca referință. Temperatura apei nu trebuie să depășească 40 °C.

Umplerea rezervorului de detergent (Pentru utilaje cu sistem de detergent)

5. Ridicați capacul (34) și verificați dacă rezervorul de recuperare (33) este gol, în caz contrar goliți-l cu ajutorul furtunului de scurgere (12).
6. Închideți capacul (34).
7. Apucați de mânerul (16) și ridicați cu atenție rezervorul (33).
8. Umpleți rezervorul (17) cu un detergent adecvat pentru activitatea care urmează a fi efectuată (detergent cu concentrație mare).
Nu umpleți complet rezervorul cu detergent; lăsați câțiva centimetri la margine.

**ATENȚIE!**

Utilizați numai detergenți cu spumare redusă și neinflamabili, destinați aplicațiilor cu mașini automate de curățat pardoseli.

PORNIREA MAȘINII (FRECARE/USCARE)

1. Pregătiți utilajul conform indicațiilor din paragraful precedent.
2. (Dacă este prevăzută) Rotiți cheia de contact (41) în poziția „I”. Apăsăți butonul (42) pentru a porni utilajul.

**NOTĂ**

Primele iluminări intermitente pe simbolul de baterie (45) indică tipul bateriilor instalate (consultați paragraful „Setarea tipului de baterie”).

**NOTĂ**

Verificați nivelul de încărcare a bateriei.

6 LED-uri pe simbolul de baterie (45) indică nivelul de încărcare a bateriei.

Când există un singur LED aprins și luminând intermitent, se recomandă încărcarea bateriilor, deoarece autonomia reziduală va avea o durată de câteva minute, în funcție de caracteristicile bateriei și de activitatea care urmează a fi efectuată (pentru procedura de încărcare a bateriei, consultați capitolul Întreținerea).

**ATENȚIE!**

Nu folosiți utilajul cu bateriile descărcate pentru a evita deteriorarea bateriilor și reducerea duratei de viață a acestora.

3. Deplasați aparatul la locul de lucru:
- (Doar pentru versiuni **fără sistem de antrenare**) Împingeți utilajul cu mâinile pe bara de ghidare (1).
 - (Doar pentru versiuni **cu sistem de antrenare**) porniți utilajul cu cel puțin o mână pe senzorii de prezență (46) de pe bara de ghidare pentru deplasare înainte. Viteza maximă de deplasare înainte poate fi reglată cu ajutorul elementului (47). Pentru deplasare înapoi, apăsați butonul (48) și așezați-vă mâinile pe senzori (45).

**NOTĂ**

Când utilajul este pornit și mâinile sunt pe senzorii de prezență, dacă utilajul este prevăzut cu un contor de ore (49), puteți citi numărul total de ore de lucru efectuate.

4. Coborâți raclorul (29) cu pedala (7).
5. Coborâți platforma pentru perie prin apăsarea pedalei (10-B).
6. Apăsăți butonul principal (42, LED aprins) pentru a porni funcțiile de frecare/uscăre ale utilajului.
7. Manevrați utilajul, ținându-vă mâinile pe senzorii (46) de pe bara de ghidare și începeți operațiunea de frecare/uscăre a podelei.

**NOTĂ**

Senzorii de prezență (46) de pe bara de ghidare permit pornirea periei și utilizarea soluției (pe versiunile cu sistem de antrenare) numai atunci când operatorul ține mâinile pe cel puțin unul dintre butoane.

8. (Doar pentru versiunile **cu sistem de antrenare**) Dacă este necesar, reglați viteza maximă cu regulatorul (47).
9. Pentru a evita marcile sau linii pe podele delicate, folosiți funcția „pre-udată”, care amortisează peria înainte de a începe operația. Pentru a activa funcția, apăsați butoanele (42) și (43) simultan timp de 10/20 secunde.



NOTĂ

Funcția de preumezire rămâne activată doar atâta timp cât butoanele (42) și (43) sunt apăsați.

10. Reglați debitul de detergent apăsând butonul (43) după cum este necesar, în funcție de tipul de curățare care urmează a se efectua. Când LED-ul este aprins, acesta indică valoarea în litri pe minut a debitului de soluție livrat, în modul indicat în figura 4. Când LED-urile sunt stinse, debitul de soluție este oprit.



Figura 4

P100952

11. Dacă este necesar, dezactivați sistemul de aspirare prin apăsarea butonului (44, LED stins), apoi apăsați-l din nou pentru a îl reactiva (LED aprins). Pentru a reduce zgomotul, activați funcția de dezactivare a sistemului de aspirare prin apăsarea comutatorului (44).
12. (Doar pentru versiunile **fără sistem de antrenare**) Dacă este necesar, opriți utilajul și rotiți roata de reglare a vitezei de deplasare înainte (35) în modul prezentat mai jos:
- Rotiți-o în sensul invers acelor de ceasornic pentru a crește viteza de deplasare înainte;
 - Rotiți-o în sensul acelor de ceasornic pentru a scădește viteza de deplasare înainte.

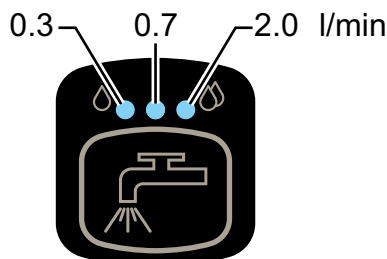

NOTĂ

Pentru o curățare/uscare adecvată a podelei la marginea pereților, Nilfisk recomandă apropierea de perete cu partea dreaptă a utilajului, conform ilustrației din figura 5.



Figura 5

P100953

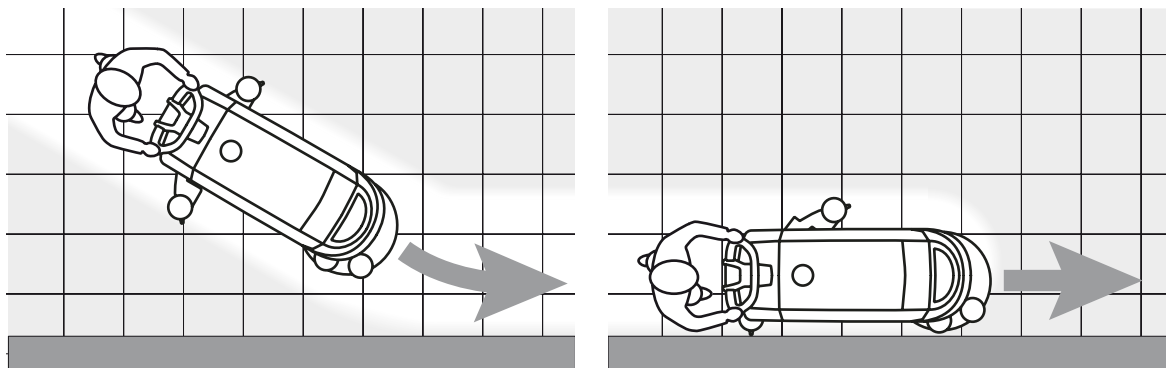

ATENȚIE!

Pentru a evita deteriorarea suprafeței podelei, întrerupeți funcționarea periei atunci când utilajul nu se deplasează.

Reglarea concentrației de detergent în apa de spălare

(Pentru utilajele cu sistem de detergent)

Sistemul pentru amestecarea detergentului în apa de spălare este activat automat când peria funcționează.

Procentajul de detergent adăugat în apa de spălare este setat la 0,25%, pentru a schimba setarea efectuați următoarea procedură:

1. Apăsați butonul (43) timp de mai mult de două secunde pentru a efectua reglarea.
Procentajul setat depinde de LED-ul relevant aprins, de pe simbolul de încărcare baterie, în modul indicat în Figura 6.
2. Apăsați butonul (43) în mod repetat pentru a modifica setarea sau pentru resetare (toate LED-urile stinse).



NOTĂ

Setarea este stocată timp de 3 secunde după eliberarea tuturor butoanelor.

Setarea concentrației detergentului este stocată în memorie, chiar dacă aparatul este oprit.



Figura 6

P100954

Descărcarea bateriei în timpul operării

Când există un singur LED aprins și luminând intermitent pe simbolul de baterie (45), se recomandă încărcarea bateriilor, deoarece autonomia reziduală va avea o durată de câteva minute (în funcție de caracteristicile bateriei și de activitatea care urmează a fi efectuată).

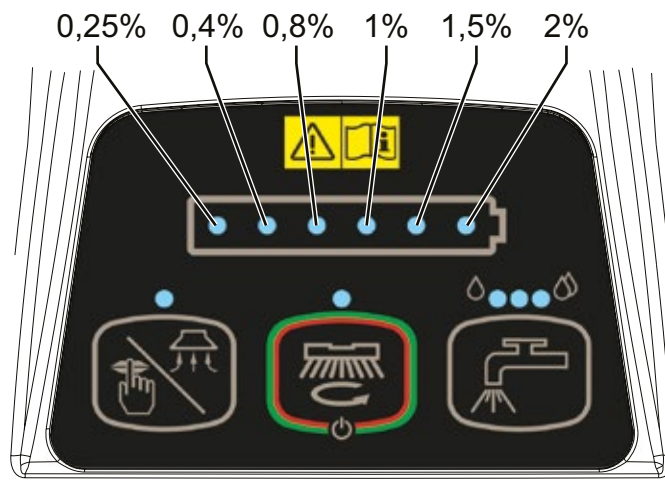
Când LED-ul luminează intermitent, peria este oprită automat după câteva secunde, iar sistemul de aspirare și sistemul de antrenare (versiune cu sistem de antrenare) rămân pornite pentru a termina uscarea pardoselii și deplasarea utilajului în zona de reîncărcare corespunzătoare.



ATENȚIE!

Nu folosiți utilajul cu bateriile descărcate pentru a evita deteriorarea bateriilor și reducerea duratei de viață a acestora.

OPRIREA UTILAJULUI

1. Opriți rotația periei și sistemul de antrenare (versiune cu sistem de antrenare) eliberând senzorii de prezență (46) și opriți utilajul cu maneta (1).
2. Apăsați butonul (42) timp de 2 secunde pentru a opri utilajul.
(Dacă este prevăzută) Rotiți cheia de contact (41) în poziția „0”.



NOTĂ

Dacă utilajul este pornit dar nu efectuați lucrări, acesta este oprit automat după 5 minute.

3. Asigurați-vă că utilajul nu se poate deplasa independent.



ATENȚIE!

În cazul unei urgențe, pentru a opri toate funcțiile utilajului imediat, deconectați conectorul bateriei (8). Resetați funcțiile utilajului conectând din nou conectorul.

GOLIREA REZERVORULUI

Un sistem de oprire automată cu flotor (31) oprește sistemul de aspirare când rezervorul de recuperare (33) este plin. Dezactivarea sistemului de aspirare este semnalată printr-o creștere bruscă a frecvenței zgomotului produs de motorul sistemului de aspirare, iar podeaua nu va fi uscată.



ATENȚIE!

Dacă sistemul de aspirare se oprește accidental (de exemplu când flotorul este activat din cauza unei mișcări bruște a utilajului) pentru a relua operarea: opriți sistemul de aspirare apăsând butonul (44), apoi deschideți capacul (34) și verificați dacă flotorul din interiorul grilei (31) a coborât la nivelul apei. Închideți apoi capacul (34) și porniți sistemul de aspirare prin apăsarea butonului (44).

Când rezervorul pentru apă recuperată (33) este plin, goliți-l conform procedurii următoare.

Golirea rezervorului pentru apa recuperată

1. Ridicați platforma pentru perie prin apăsarea pedalei (10-A).
2. Ridicați raclorul (29) cu maneta (7).
3. Împingeți utilajul la zona de evacuare desemnată.
4. Opriți utilajul apăsând butonul (42) timp de 2 secunde și rotiți cheia de contact (41) (dacă este prevăzută) în poziția „0”.
5. Goliți rezervorul de recuperare (33) cu ajutorul furtunului de drenaj (12). Apoi, clătiți rezervorul cu apă curată.

Golirea rezervorului de soluție

6. Parcurgeți etapele 1 - 4.
7. Goliți rezervorul de soluție detergent (21) cu ajutorul furtunului de nivel (13). Apoi, clătiți rezervorul cu apă curată.

DUPĂ UTILIZAREA UTILAJULUI

După terminarea lucrului, înainte de părăsirea utilajului:

1. Demontați peria conform indicației din paragraful relevant.
2. Scoateți cheia de contact (41).
3. Goliți rezervoarele (33) și (21) conform indicațiilor din paragrafele relevante.
4. Efectuați procedurile de întreținere zilnică (a se vedea capitolul Întreținere).
5. Depozitați utilajul într-un loc curat și uscat, cu peria și raclorul ridicate sau demontate.
6. Asigurați-vă că utilajul nu se poate deplasa independent.

PERIOADELE ÎNDELUNGATE DE INACTIVITATE A UTILAJULUI

Dacă utilajul urmează a nu fi utilizat timp de mai mult de 30 de zile, procedați după cum urmează:

1. Efectuați procedurile descrise la paragraful După Folosirea Utilajului.
2. Pentru versiuni cu sistem de detergent, goliți rezervorul de detergent (17) și curățați sistemul (consultați procedeul din capitolul Întreținerea).
3. Închideți robinetul rezervorului de soluție (28-B).
4. Debransați conectorul bateriei (8).

ÎNTREȚINEREA

Durata de viață a utilajului și siguranța maximă a operării sunt asigurate prin întreținerea corectă și regulată.

Tabelul de mai jos conține operațiunile de întreținere programate. Intervalele indicate pot varia în funcție de condițiile de lucru particulare, ce trebuie definite de persoana responsabilă de întreținere.



AVERTISMENT!

Procedurile trebuie efectuate cu utilajul oprit și bateriile deconectate.

De asemenea, citiți cu atenție instrucțiunile din capitolul Siguranță înainte de a trece de la orice procedură de întreținere.

Toate procedurile prevăzute sau excepționale de întreținere trebuie efectuate de personalul calificat sau de un Centru de Service autorizat.

Acest Manual descrie doar cele mai simple și ușoare proceduri de întreținere.

Pentru alte proceduri de întreținere indicate în Tabelul cu proceduri de întreținere programate, consultați Manualul de service disponibil la orice Centru de service.

TABELUL CU PROCEDURILE DE ÎNTREȚINERE PROGRAMATE

Procedură	Zilnic, după folosirea utilajului	Săptămânal	La fiecare șase luni	Anual
Încărcarea bateriilor				
Curățarea raclorului				
Curățarea periei/tamponului				
Curățarea rezervorului de recuperare, a tăvii de reziduuri și a grilei de aspirare cu flotor și verificarea garniturii capacului				
Curățarea și spălarea sistemului de detergent (opțional)				
Verificarea lamei raclorului				
Curățarea filtrului de soluție				
Verificarea nivelului lichidului în baterii (UMEDE)				
Înlocuirea lamei raclorului				
Verificarea și curățarea supapelor motorului periilor și motorului de acționare			(1)	
Verificarea sau înlocuirea periilor de carbon ale motorului periei				(1)
Verificarea sau înlocuirea periei de carbon a motorului sistemului de antrenare (doar pentru versiuni cu sistem de antrenare)				(1)

(1) Această procedură de întreținere trebuie efectuată de către un Centru de Service autorizat al Nilfisk.

ÎNCĂRCAREA BATERIILOR**NOTĂ**

Încărcați bateria când doar un singur LED de pe simbolul de baterie (45) luminează intermitent, sau la sfârșitul fiecărui schimb. Dacă bateriile sunt încărcate durata de viață a acestora este prelungită.

**ATENȚIE!**

Când bateriile sunt descărcate, încărcați-le cât mai curând posibil, deoarece această stare scurtează durata de viață a bateriilor.

Verificați încărcarea bateriilor cel puțin o dată pe săptămână.

**ATENȚIE!**

Dacă utilajul nu este dotat cu încărcător de baterii la bord, selectați un încărcător de baterii extern adecvat pentru tipul de baterii instalate.

**AVERTISMENT!**

Dacă folosiți baterii pe bază de plumb (UMEDE) încărcarea acumulatorilor produce un gaz hidrogenat cu o putere ridicată de explozie. Încărcați bateriile în zone aerisite și departe de flăcări deschise.

Nu fumați în timpul încărcării bateriilor.

Țineți rezervorul de recuperare ridicat până când ciclul de încărcare a bateriei se finalizează.

**AVERTISMENT!**

Procedați cu atenție deosebită la încărcarea bateriilor cu plumb (UMEDE) deoarece pot exista pierderi de electrolit. Electrolitul este coroziv. Dacă acidul intră în contact cu pielea sau ochii, clătiți cu multă apă și consultați un medic.

Operațiuni preliminare

1. Conduceți utilajul în zona alocată pentru încărcare.
2. Asigurați-vă că utilajul este oprit și cheia de contact (41) a fost scoasă.
3. Ridicați capacul (34) și verificați dacă rezervorul de recuperare (33) este gol, în caz contrar goliți-l cu ajutorul furtunului de scurgere (12).
4. Închideți capacul (19).
5. Apucați de mânerul (16) și ridicați cu atenție rezervorul (33).
6. Numai pentru bateriile UMEDE:
 - Verificați nivelul de electrolit din interiorul bateriilor (36). Dacă este necesar, deșurubați capacele și umpleți.
 - Când este atins nivelul corect, închideți capacele și, dacă este nevoie, curățați suprafața superioară a bateriilor.
7. Încărcați bateriile conform uneia din procedurile următoare, în funcție de prezența încărcătorului de baterii electronic (4).

Încărcarea bateriilor prin intermediul unui încărcător de baterii extern

1. Verificați dacă încărcătorul de baterii extern este adecvat prin consultarea manualului relevant. Tensiunea nominală furnizată de încărcătorul de baterii trebuie să fie de 24 V.
2. Deconectați conectorul bateriei (8), care este prevăzut cu un mâner și conectați-l la încărcătorul de baterii extern.
3. Conectați încărcătorul de baterii la rețeaua electrică.
4. După încărcare, deconectați încărcătorul de baterii de la rețeaua electrică și de la conectorul bateriei.
5. Branșați conectorul bateriei (8) la utilaj.
6. Apucați de mânerul (16) și coborâți cu atenție rezervorul (33).

**AVERTISMENT!**

Nu conectați niciodată încărcătorul bateriei extern în partea opusă a conectorului fixat la mașină. În caz contrar, sistemul electronic se poate defecta iremediabil.

Încărcarea bateriilor cu încărcătorul de baterii montat pe utilaj

1. Conectați cablul încărcătorului de baterii (5) la rețeaua electrică. Tensiunea și frecvența curentului de la rețea trebuie să fie compatibile cu valorile nominale ale încărcătorului de baterii indicate pe plăcuța cu numărul de serie (3) a utilajului.

**NOTĂ**

Când încărcătorul de baterii este conectat la rețeaua electrică, toate funcțiile utilajului sunt dezactivate automat.

2. Dacă LED-ul roșu de pe fereastra de verificare a încărcătorului de baterii (51) rămâne aprins, încărcătorul de baterii încarcă bateriile.
3. Când se aprinde lampa de avertizare galbenă, ciclul de încărcare a bateriilor este aproape complet.
4. Când se aprinde lampa de avertizare verde, încărcarea bateriilor este terminată.
5. Când încărcarea bateriilor este terminată, deconectați cablul încărcătorului de baterii (6) de la rețeaua electrică și înfășurați-l în carcasa (6).
6. Apucați de mânerul (16) și coborâți cu atenție rezervorul (33).

**NOTĂ**

Pentru informații suplimentare despre încărcătorul de baterii (4), consultați Manualul relevant.

CURĂȚAREA RACLORULUI



NOTĂ

Raclorul trebuie să fie curat și lamele sale trebuie să fie în stare bună pentru a putea obține o uscare corespunzătoare.



ATENȚIE!

Este recomandată purtarea mănușilor de protecție la curățarea raclorului deoarece pot exista deșeuri ascuțite.

1. Conduceți utilajul pe o podea orizontală.
2. Asigurați-vă că utilajul este oprit și cheia de contact (41) a fost scoasă (dacă este prevăzută).
3. Slăbiți roțile de mână (14) și demontați raclorul (29).
4. Spălați și curățați raclorul. Curățați în special compartimentele (A, Fig. 7) și gaura de aspirare (B). Verificați starea lamelor din față (C) și din spate (D), asigurându-vă că nu prezintă tăieturi sau rupturi; dacă este necesar, înlocuiți-le în modul prezentat mai jos.
5. Montați raclorul în ordinea inversă a procedurii de demontare.

VERIFICAREA ȘI ÎNLOCUIREA LAMEI RACLORULUI

1. Curățați raclorul conform celor descrise în paragraful de mai sus.
2. Verificați starea lamelor din față (C, Fig. 7) și din spate (D), asigurându-vă că nu prezintă tăieturi sau rupturi; dacă este necesar, înlocuiți-le în modul prezentat mai jos. Verificați colțul din față (E) al lamei posterioare pentru a vă asigura că nu este uzat; dacă este uzat, întoarceți lama pentru înlocuirea colțului uzat cu unul dintre cele trei colțuri intacte rămase. Dacă celelalte colțuri sunt de asemenea uzate, înlocuiți lama conform procedurii următoare:
 - Utilizând elementul (F), eliberați și îndepărtați cureaua din plastic (G) de la dispozitivele de fixare (H), apoi întoarceți sau înlocuiți lama posterioară (D).
 - Montați lama posterioară în ordinea inversă a procedurii de demontare. Fixați cureaua elastică (G) la dispozitivele de fixare (H) dintr-o parte laterală. Pentru a facilita procedura de fixare, asigurați dispozitivele de fixare unul câte unul cuplând cureaua la dispozitivul de fixare cu o mână (M) și trăgând-o cu cealaltă mână (N).
 - Deșurubați roțile de mână (I) și demontați cureaua (J), apoi întoarceți sau înlocuiți lama frontală (C).
 - Montați lama frontală în ordinea inversă a procedurii de demontare.
3. Montați raclorul (29) și înșurubați roțile de mână (14).
4. Coborâți raclorul pe podea pentru a verifica înălțimea lamelor, procedați în modul următor:
 - Asigurați-vă că marginea (K) a lamei frontale (C) și marginea (L) a lamei posterioare (D) sunt așezate în modul indicat în figură.
 - Utilizați butonul (15) pentru a efectua ajustările.



Figura 7

P100955

CURĂȚAREA PERIEI**ATENȚIE!**

Este recomandat să purtați mănuși de protecție la curățarea periei pentru că ar putea conține resturi ascuțite.

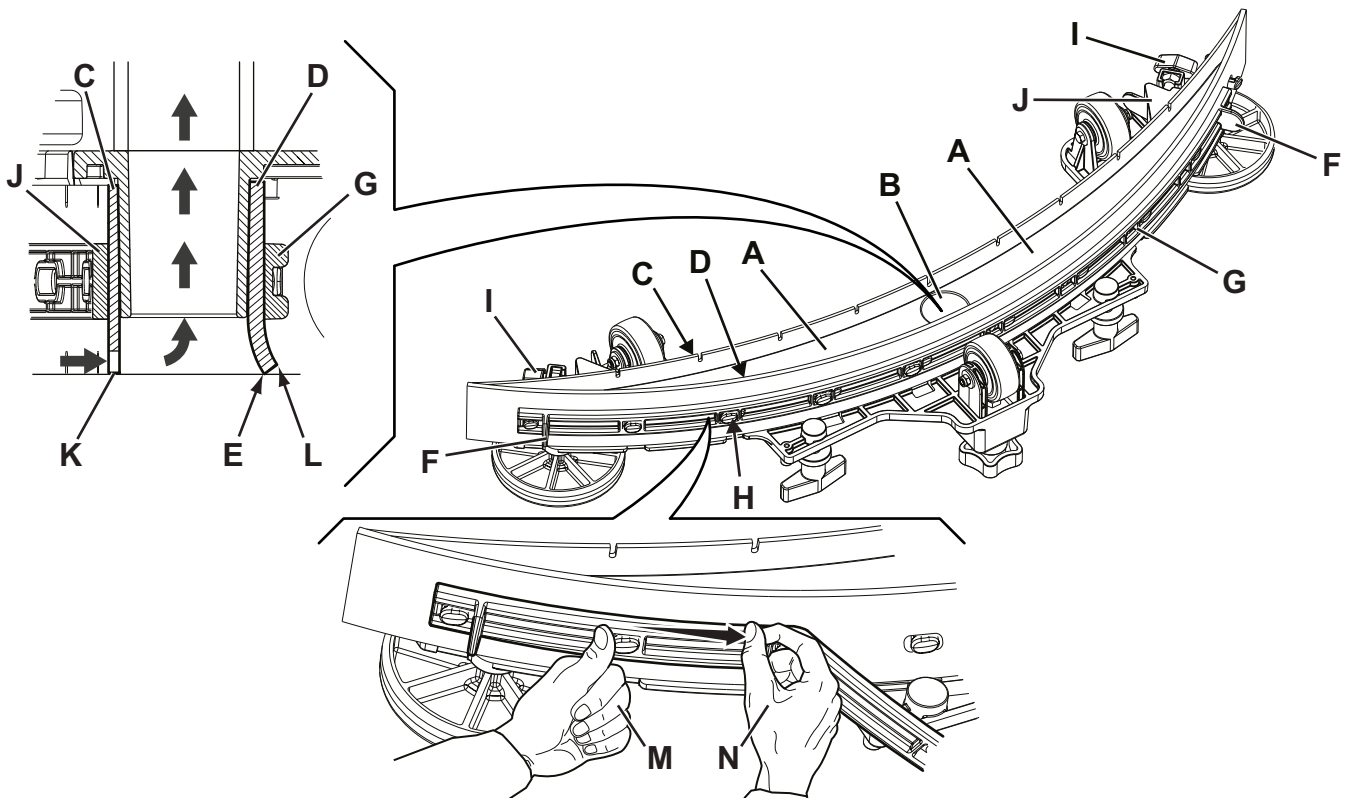
1. Îndepărtați peria în modul indicat în capitolul Utilizare/Operare.
2. Curățați peria cu apă și detergent.
3. Verificați starea firelor periei, asigurându-vă că acestea nu sunt uzate excesiv; dacă este necesar, înlocuiți peria.
4. Când utilizați tamponul, verificați dacă acesta este uzat și înlocuiți-l dacă este necesar.

CURĂȚAREA REZERVORULUI DE RECUPERARE

1. Împingeți utilajul la zona de evacuare desemnată.
2. Asigurați-vă că utilajul este oprit și cheia de contact (41) a fost scoasă (dacă este prevăzută).
3. Evacuați apa din rezervor prin intermediul furtunului (12).
4. Ridicați capacul (34).
5. Spălați interiorul rezervorului (33) și capacul cu apă curată.
6. Curățați grila de aspirație (31), eliberați dispozitivele de fixare (A, Fig. 8), deschideți grila (B) și scoateți flotorul (C), apoi curățați-l cu atenție și remontați-l.
7. Scoateți rezervorul de colectare a reziduurilor (D) și deschideți capacul acestuia, apoi curățați-l cu atenție și remontați-l la furtunul de aspirare.
8. Verificați starea garniturii capacului de rezervor (E).

**NOTĂ**

Garnitura (E) permite crearea unui vid în rezervor, necesar pentru aspirarea apei de recuperare.

Dacă este necesar, înlocuiți garnitura (E) prin îndepărtarea acesteia din carcasă (F). La asamblarea noii garnituri, poziționați îmbinarea (G) în zona inferioară, conform ilustrației din figură.

9. Verificați dacă suprafața de etanșare (H) a garniturii (E) este în bună stare, curată și adecvată pentru a forma o etanșare.
10. Închideți capacul (34).



Figura 8

P100956

CURĂȚAREA FILTRULUI DE SOLUȚIE

1. Conduceți utilajul pe o podea orizontală.
2. Asigurați-vă că utilajul este oprit și cheia de contact (41) a fost scoasă (dacă este prevăzută).
3. Închideți robinetul rezervorului de soluție detergent (A, Fig. 9). Supapa este închisă când se află în poziția (B) și este deschisă când se află în poziția (C).
4. Scoateți capacul transparent (D) și garnitura de etanșare (E), iar apoi scoateți sita filtrului (F). Spălați-le și clătiți-le, apoi remontați-le cu atenție pe suportul filtrului (G).
5. Deschideți robinetul (A).

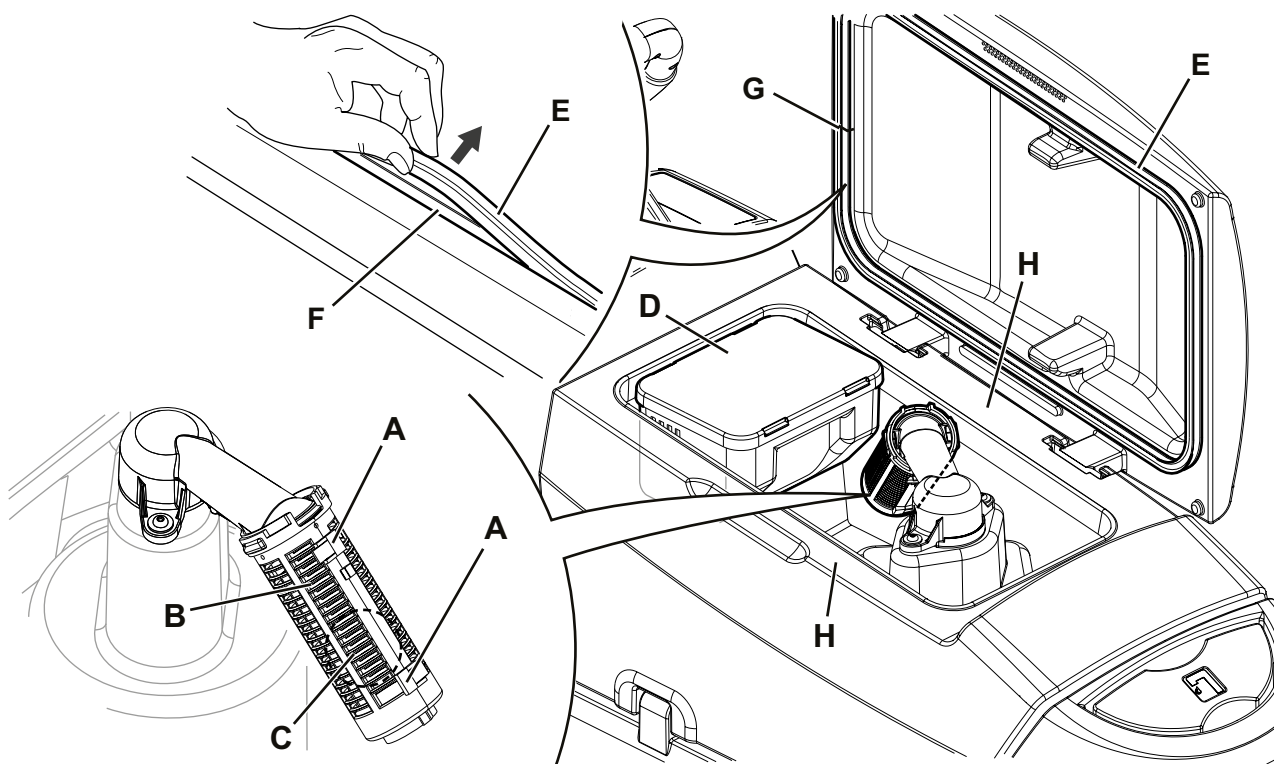

Figura 9

P100957

CURĂȚAREA REZERVORULUI DE DETERGENT ȘI A SISTEMULUI DE DETERGENT

(Pentru utilajele cu sistem de detergent)

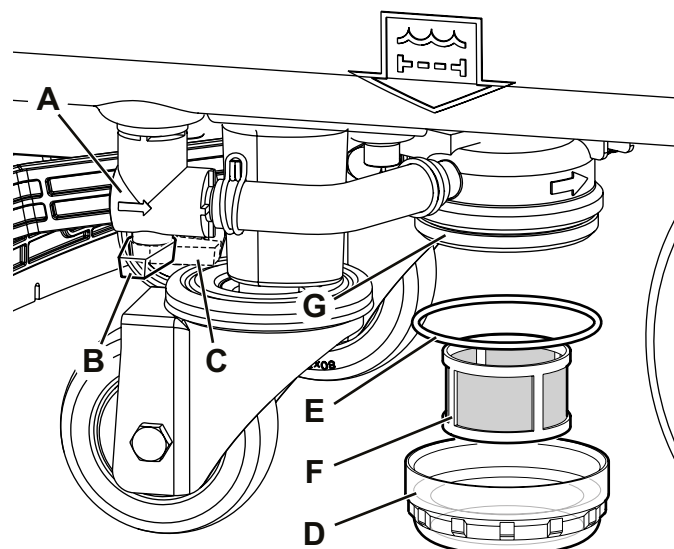
Curățați rezervorul de detergent (17) în modul următor.

1. Împingeți utilajul la zona de evacuare desemnată.
2. Asigurați-vă că utilajul este oprit și cheia de contact (41) a fost scoasă (dacă este prevăzută).
3. Ridicați capacul (34) și verificați dacă rezervorul de recuperare (33) este gol, în caz contrar goliți-l cu ajutorul furtunului de scurgere (12).
4. Închideți capacul (34).
5. Apucați de mânerul (16) și ridicați cu atenție rezervorul (33).
6. Deșurubați capacul (A, Fig. 10) de pe rezervorul de detergent (B).
7. Demontați rezervorul.
8. Clătiți și spălați rezervorul cu apă curată în zona de eliminare desemnată.



Figura 10

P100958

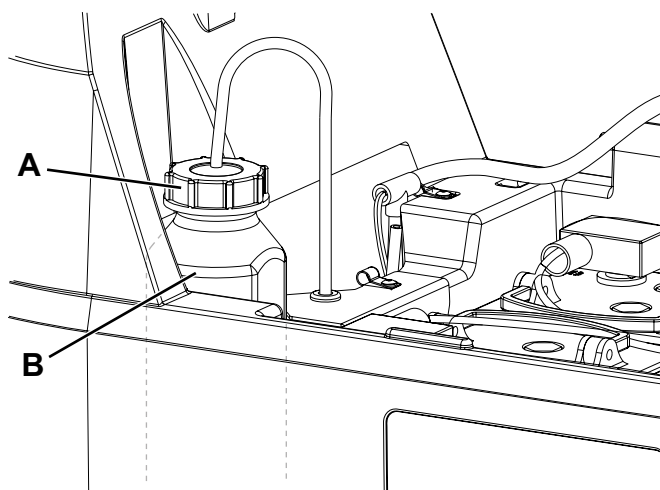

NOTĂ

Pentru o spălare completă a sistemului de detergent, procedura de curățare poate fi, de asemenea, efectuată cu rezervorul de detergent (17) plin cu apă. Porniți sistemul cu debitul setat la maxim (consultați procedeul din capitolul Utilizarea/Operarea). Este recomandată efectuarea acestui tip de curățare atunci când sistemul de detergent este murdar/există depuneri pe acesta, în cazul în care utilajul nu a fost utilizat/curățat o perioadă îndelungată de timp.

9. Înlocuiți rezervorul de detergent (B) în modul indicat în figură, apoi remontați dopul (A).

VERIFICAREA/ÎNLOCUIREA SIGURANȚELOR



NOTĂ

Toate circuitele electrice ale utilajului sunt protejate de dispozitive electronice cu resetare automată. Siguranțele se activează doar în caz de defecțiuni grave.

Se recomandă înlocuirea siguranțelor doar de către personal calificat.

Consultați Manualul Service disponibil la orice distribuitor Nilfisk.

REZOLVAREA PROBLEMELOR

PROBLEMĂ	CAUZĂ POSIBILĂ	REZOLVARE
Motoarele nu funcționează, LED-urile butoanelor nu se aprind.	Conectorul bateriei este deconectat.	Conectați.
	Bateria este complet descărcată.	Încărcați bateria.
Utilajul nu se pune în mișcare. (Doar pentru versiuni cu sistem de antrenare)	Utilajul este pornit cu cheia de contact și ținând mâinile pe senzorii de prezență.	Rotiți cheia de contact în poziția "0", apoi încercați să porniți din nou utilajul luând mâinile de pe senzorii de prezență.
Mașina nu funcționează. Primul /al treilea/al cincilea LED luminează intermitent simultan.	Releul este defect.	Înlocuiți. (*)
LED-urile simbolului de baterie luminează intermitent simultan.	Supraîncărcare a motorului periei.	Utilizați perii mai puțin agresive, adecvate podelei care trebuie curățate.
	Materiile străine (fire încurcate etc.) previn rotirea perii.	Curățați butucul periei.
Funcția de frecare/periere nu pornește.	Panoul de control este defect.	Înlocuiți. (*)
	Senzorii de prezență sunt defecti.	Înlocuiți. (*)
Aspirarea apei murdare est insuficientă.	Rezervorul pentru apă recuperată este plin.	Goliți rezervorul.
	Grila de aspirare este obturată sau flotorul este blocat în poziția închis.	Curățați grila de aspirare.
	Recipientul filtrului de colectare a reziduurilor este înfundat.	Curățați.
	Furtunul este deconectat de la raclor.	Conectați.
	Raclea este murdară sau lamele raclei sunt uzate sau deteriorate.	Curățați raclorul sau răsturnați/înlocuiți lamele.
	Capacul rezervorului nu este închis corect sau garnitura este deteriorată.	Închideți capacul în mod corespunzător sau curățați/înlocuiți garnitura.
Sistemul de aspirare nu funcționează și LED-ul butonului sistemului de aspirare luminează intermitent rapid.	Supraîncărcarea motorului sistemului de aspirare.	Înlocuiți. (*)
Debitul de soluție către perii este insuficient.	Goliți rezervorul soluției de detergent.	Reumpleți-l.
	Filtrul pentru soluție este murdar.	Curățați filtrul.
	Sistemul de detergent (opțional) sau rezervorul este murdar/ancrasat.	Curățați cu un ciclu de spălare.
Raclea lasă urme pe podea.	Există murdărie sub lamele raclorului.	Îndepărtați resturile.
	Lamele raclorului sunt uzate, tăiate sau rupte.	Schimbați poziția lamelor sau înlocuiți-le.
	Raclorul nu a fost echilibrat cu roata de mână.	Reglați raclorul.

(*) Această procedură de întreținere trebuie efectuată de către un Centru de Service autorizat al Nilfisk.



NOTĂ

Dacă utilajul este dotat cu un încărcător de baterii, utilajul nu poate funcționa dacă încărcătorul nu este montat la bord. În cazul unei defecțiuni a încărcătorului de baterii, contactați un Centru de service autorizat.

Pentru informații suplimentare, contactați Centrele de Service Nilfisk.

CASAREA

Apelați la un centru de recuperare a deșeurilor autorizat pentru casarea utilajului.

Înainte de casarea utilajului, demontați și separați următoarele materiale ce trebuie eliminate la deșeuri corespunzător conform legilor în vigoare:

- Bateriile
- Perile
- Furtunurile și componentele din plastic
- Componentele electrice și electronice (*)

(*) Apelați la cel mai apropiat Centru Nilfisk, în special la casarea componentelor electrice și electronice.

Compoziția și gradul de reciclare al materialului din care este fabricat utilajul

Tip	Procent reciclabil	Greutate %
Aluminiu	100 %	5 %
Motoare electrice - diferite	29 %	29 %
Materiale feroase	100 %	8 %
Cablaj	80 %	3 %
Lichide	100 %	0 %
Plastic - material nereciclabil	0 %	1 %
Plastic - material reciclabil	100 %	6 %
Polietilenă	92 %	46 %
Cauciuc	20 %	2 %

СОДЕРЖАНИЕ

ВВЕДЕНИЕ	2
НАЗНАЧЕНИЕ И СОДЕРЖАНИЕ РУКОВОДСТВА	2
НАЗНАЧЕНИЕ	2
ХРАНЕНИЕ ДАННОГО РУКОВОДСТВА	2
ЗАЯВЛЕНИЕ О СООТВЕТСТВИИ	2
ИДЕНТИФИЦИРУЮЩИЕ ДАННЫЕ	2
ДРУГИЕ СПРАВОЧНЫЕ РУКОВОДСТВА	2
ЗАПАСНЫЕ ЧАСТИ И ОБСЛУЖИВАНИЕ	2
ИЗМЕНЕНИЯ И УСОВЕРШЕНСТВОВАНИЯ	3
ЭКСПЛУАТАЦИОННЫЕ ВОЗМОЖНОСТИ	3
УСЛОВНЫЕ ОБОЗНАЧЕНИЯ	3
РАСПАКОВКА/ДОСТАВКА	3
БЕЗОПАСНОСТЬ	3
ВИДИМЫЕ СИМВОЛЫ НА МАШИНЕ	3
СИМВОЛЫ, ИСПОЛЬЗУЕМЫЕ В ЭТОМ РУКОВОДСТВЕ	4
ОБЩИЕ УКАЗАНИЯ	4
ОПИСАНИЕ МАШИНЫ	6
СТРУКТУРА МАШИНЫ	6
ПАНЕЛЬ УПРАВЛЕНИЯ	8
КОМПЛЕКТУЮЩИЕ/ОПЦИОНАЛЬНЫЕ УЗЛЫ	9
ТЕХНИЧЕСКИЕ ДАННЫЕ	9
СХЕМА ЭЛЕКТРОПРОВОДКИ	10
ЭКСПЛУАТАЦИЯ/РАБОТА	11
ПРОВЕРКА АККУМУЛЯТОРА/УСТАНОВКА НА НОВУЮ МАШИНУ	11
УСТАНОВКА И НАСТРОЙКА ТИПА АККУМУЛЯТОРОВ (ВЛАЖНЫХ ИЛИ ГЕЛЕВЫХ)	11
ПЕРЕД ВВОДОМ МАШИНЫ В ДЕЙСТВИЕ	12
ЗАПУСК МАШИНЫ (ОЧИСТКА/СУШКА)	14
ОСТАНОВКА МАШИНЫ	16
ОПОРОЖНЕНИЕ БАЧКА	17
ПОСЛЕ ИСПОЛЬЗОВАНИЯ МАШИНЫ	17
ДЛИТЕЛЬНЫЙ ПРОСТОЙ МАШИНЫ	17
ОБСЛУЖИВАНИЕ	18
ТАБЛИЦА ПЛАНОВОГО ОБСЛУЖИВАНИЯ	18
ЗАРЯДКА АККУМУЛЯТОРА	19
ОЧИСТКА ШВАБРЫ	20
ПРОВЕРКА И ЗАМЕНА СКРЕБКА ШВАБРЫ	20
ЧИСТКА ЩЕТКИ	21
ОЧИСТКА ВОССТАНОВИТЕЛЬНОГО БАЧКА	21
ОЧИСТКА ФИЛЬТРА РАСТВОРА	22
ОЧИСТКА БАКА МОЮЩЕГО СОСТАВА И СИСТЕМЫ ПОДАЧИ МОЮЩЕГО СОСТАВА	22
ПРОВЕРКА/ЗАМЕНА ПРЕДОХРАНИТЕЛЕЙ	23
УСТРАНЕНИЕ НЕПОЛАДОК	23
УТИЛИЗАЦИЯ	24

ВВЕДЕНИЕ



ПРИМЕЧАНИЕ

Числа в скобках являются ссылками на компоненты, показанные в главе «Описание машины».

НАЗНАЧЕНИЕ И СОДЕРЖАНИЕ РУКОВОДСТВА

Назначение данного Руководства состоит в том, чтобы предоставить Оператору всю необходимую информацию для правильного, безопасного и самостоятельного использования машины. Оно включает сведения о технических характеристиках машины, технике безопасности, работе с ней, хранении, обслуживании, запасных частях и утилизации. Перед выполнением любой процедуры на машине операторы и квалифицированные техники должны внимательно прочесть данное руководство. В случае сомнений в смысле инструкций и за любой дополнительной информацией обращайтесь в компанию Nilfisk.

НАЗНАЧЕНИЕ

Данное руководство предназначено для квалифицированных операторов и техников, чтобы провести обслуживание машины.

Операторы не должны выполнять работы, предназначенные для квалифицированных техников. Компания Nilfisk не несет ответственности за ущерб, причиненный в результате несоблюдения этого запрета.

ХРАНЕНИЕ ДАННОГО РУКОВОДСТВА

Руководство с инструкциями по использованию должно храниться рядом с машиной, внутри соответствующего корпуса, вдали от жидкостей и других веществ, которые могут повредить его.

ЗАЯВЛЕНИЕ О СООТВЕТСТВИИ

Заявление о соответствии, входящее в комплект поставки машины, удостоверяет соответствие машины действующему закону.



ПРИМЕЧАНИЕ

Две копии оригинала заявления о соответствии стандартам прилагаются к документации машины.

ИДЕНТИФИЦИРУЮЩИЕ ДАННЫЕ

Серийный номер и название модели машины указаны на табличке (3).

Год изготовления (код даты: A17 означает январь 2017 г.) и код изделия отмечены на той же табличке.

Эти сведения понадобятся вам при заказе запасных частей для машины. Используйте следующую таблицу для записи идентификационных данных машины.

Модель МАШИНЫ.....
Код ИЗДЕЛИЯ
Серийный номер МАШИНЫ

ДРУГИЕ СПРАВОЧНЫЕ РУКОВОДСТВА

Руководство по эксплуатации электронного зарядного устройства (если оно прилагается), являющееся неотъемлемой частью данного Руководства

Кроме того, имеются следующие руководства:

- Список запасных частей (поставляемых вместе с машиной)
- Руководство по обслуживанию (с которым можно ознакомиться в Сервисных Центрах компании Nilfisk)

ЗАПАСНЫЕ ЧАСТИ И ОБСЛУЖИВАНИЕ

Все необходимые работы по эксплуатации, обслуживанию и ремонту должны выполняться квалифицированным персоналом или Сервисными Центрами компании Nilfisk. Следует использовать только оригинальные запасные части и принадлежности.

Для обслуживания или заказа запасных частей обращайтесь в компанию Nilfisk и указывайте модель, код изделия и серийный номер устройства.

ИЗМЕНЕНИЯ И УСОВЕРШЕНСТВОВАНИЯ

Nilfisk постоянно совершенствует свои изделия и оставляет за собой право вносить по своему усмотрению изменения и усовершенствования, не обязуясь применять их к машинам, которые были проданы ранее.

Любые модификации и/или дополнения принадлежностей должны быть одобрены и выполнены компанией Nilfisk.

ЭКСПЛУАТАЦИОННЫЕ ВОЗМОЖНОСТИ

Скруббер-сушилки предназначены для очистки (влажной очистки и сушки) гладкого и твердого пола в коммерческой и промышленной среде при условии безопасной эксплуатации квалифицированным оператором.

Запрещается использовать скруббер-сушилки для мытья ковров.

УСЛОВНЫЕ ОБОЗНАЧЕНИЯ

Направления вперед, назад, вправо или влево указываются относительно положения рук Оператора на руле машины во время управления ею (1).

РАСПАКОВКА/ДОСТАВКА

При распаковке машины тщательно следуйте инструкциям на упаковке.

После доставки машины проверьте, не были ли повреждены машина и упаковка в ходе транспортировки.

Если обнаруживаются явные повреждения, сохраните упаковку и предъявите ее Службе Перевозок, которая доставила машину. Немедленно свяжитесь с Перевозчиком для подачи рекламации о повреждении груза.

Вместе с машиной должны быть поставлены следующие позиции:

- Техническая документация:
 - Руководство с инструкциями по использованию машин для чистки, мойки и сушки
 - Руководство по эксплуатации электронного зарядного устройства (при его наличии)
 - Список запасных частей скруббера-сушилки
 - № 1 коннектор для зарядного устройства (устанавливается по выбору на машины без зарядного устройства)
 - № 2 плоский предохранитель

БЕЗОПАСНОСТЬ

Следующие символы обозначают потенциально опасные ситуации. Внимательно прочтите эти сведения и примите все необходимые меры защиты людей и имущества.

Для предотвращения травмирования необходимо внимание оператора машины. Никакие программы техники безопасности не могут быть эффективными без участия человека, ответственного за работу машины. Большинство несчастных случаев связано с несоблюдением простейших правил и мер предосторожности.

ВИДИМЫЕ СИМВОЛЫ НА МАШИНЕ

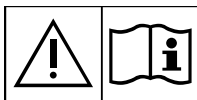

ВНИМАНИЕ!

Внимательно прочтите инструкции, прежде чем выполнять какие-либо действия с машиной.



ВНИМАНИЕ!

Не мойте обозначенную зону водой под давлением.

2%

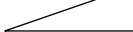

ВНИМАНИЕ!

Не используйте машину на спусках под углом, превышающим спецификации.

СИМВОЛЫ, ИСПОЛЬЗУЕМЫЕ В ЭТОМ РУКОВОДСТВЕ**ОПАСНО!**

Обозначает опасную для Оператора ситуацию с опасностью смертельного исхода.

**ВНИМАНИЕ!**

Обозначает потенциальный риск травмирования людей.

**ОСТОРОЖНО!**

Обозначает предостережение или замечание, связанное с важными или полезными функциями. Обратите внимание на абзацы, помеченные этим символом.

**ПРИМЕЧАНИЕ**

Обозначает примечание, связанное с важными или полезными функциями.

**КОНСУЛЬТАЦИЯ**

Перед выполнением какой-либо процедуры прочтите инструкции по эксплуатации.

ОБЩИЕ УКАЗАНИЯ

Отдельные предупреждения о потенциальном ущербе для людей и машины показаны ниже.

**ОПАСНО!**

- Перед началом работ по техобслуживанию машины, ремонту, очистке или замене отсоедините клемму аккумулятора и выньте ключ зажигания.
- Только специально обученные лица должны использовать машину.
- При работе около электрических узлов запрещается носить какие-либо украшения.
- Запрещается вести работу под поднятой машиной, если она не закреплена на безопасных опорах.
- Не используйте машину около опасных, воспламеняющихся и/или взрывчатых порошков, жидкостей или паров. Эта машина не предназначена для сбора опасных порошков.
- При использовании серных (ВЛАЖНЫХ) аккумуляторов держите источники искр, огня и дымящие материалы вдали от них. При нормальной работе высвобождаются взрывоопасные газы.
- При использовании серных (ЖИДКОСТНЫХ) аккумуляторов во время их подзарядки образуется очень взрывоопасный водородный газ. Во время подзарядки аккумулятора необходимо приподнять бак и провести эту работу в хорошо проветриваемом помещении, вдали от источников открытого огня.

**ВНИМАНИЕ!**

- Внимательно прочтите все инструкции перед выполнением любой работы по обслуживанию или ремонту.
- Перед использованием зарядного устройства убедитесь, что значения частоты и электрического напряжения, указанные на табличке с серийным номером машины, совпадают с напряжением электросети.
- Не тяните и не носите машину, держась за шнур зарядного устройства аккумулятора; никогда не используйте шнур зарядного устройства аккумулятора в качестве ручки. Не закрывайте дверь поверх шнура зарядного устройства аккумулятора и не тяните его вокруг острых краев или углов. Не проводите машиной по шнуру зарядного устройства аккумулятора.
- Держите шнур зарядного устройства аккумулятора вдали от нагретых поверхностей.
- Не заряжайте аккумулятор, если шнур зарядного устройства или штепсельная вилка повреждены. Если машина не работает согласно назначению, повреждена, оставлена снаружи или упала в воду, верните ее в Сервисный Центр.
- Для снижения риска пожара, поражения электрическим током или травмы не оставляйте включенную машину без присмотра. Отключайте шнур зарядного устройства аккумулятора от электросети перед выполнением любых процедур сервисного обслуживания.
- Не курите во время зарядки аккумуляторов.
- Во избежание несанкционированной эксплуатации машины вынимайте ключ зажигания.
- Не оставляйте машину без присмотра, не убедившись, что она заблокирована от произвольного движения.

**ВНИМАНИЕ!**

- Как при работе, так и в нерабочем состоянии обязательно защищайте машину от солнца, дождя и непогоды. Машину необходимо эксплуатировать в сухих помещениях. Эксплуатация или хранение вне помещения в условиях высокой влажности запрещены.
- До эксплуатации машины, закройте все двери и/или покрытия, как указано в инструкциях по эксплуатации.
- Машина не предназначена для использования лицами (включая детей) с ограниченными физическими, чувствительными и психическими возможностями, либо с недостаточным опытом и знаниями, если только их не контролирует или они прошли инструктаж по использованию машины, который провел человек, ответственный за их безопасность. Необходимо контролировать детей, чтобы они не играли с машиной.
- При работе рядом с детьми требуется особое внимание.
- Используйте машину только так, как показано в данном Руководстве. Следует использовать только комплектующие, рекомендованные Nilfisk.
- Тщательно проверяйте машину и правильно ли собраны компоненты перед каждым использованием. Если машина не собрана надлежащим образом, это может привести к получению травм и повреждению оборудования.
- Примите все необходимые меры, чтобы предотвратить захват движущимися частями машины волос, украшений и свободной одежды.
- Не используйте машину на наклонных поверхностях.
- Не наклоняйте машину более чем на угол, указанный на самой машине, во избежание потери устойчивости.
- Не используйте машину на особо запыленных участках.
- Используйте машину только в тех местах, где обеспечено надлежащее освещение.
- При использовании данной машины соблюдайте осторожность, чтобы не нанести вреда людям или объектам.
- Не допускайте столкновения машины со стеллажами или лесами, особенно если с них могут упасть предметы.
- Не ставьте контейнеры с жидкостью на машину, используйте соответствующий держатель баллона.
- Допустимая рабочая температура машины - от 0 °C до +40 °C.
- Допустимая температура хранения машины - от 0 °C до +40 °C.
- Допустимая влажность - от 30 % до 95 %.
- При использовании чистящих средств для пола следуйте инструкциям на упаковке этих средств.
- При работе с чистящими средствами для пола носите соответствующие перчатки и защитные средства.
- Не используйте машину в качестве транспортного средства.
- Не оставляйте щетки работающими, когда машина стоит, чтобы не повредить пол.
- В случае пожара используйте порошковый, а не водяной огнетушитель.
- Не портите защитные ограждения машины и строго соблюдайте обычные указания по обслуживанию.
- Не позволяйте каким-либо объектам попадать в отверстия. Не используйте машину с засорившимися отверстиями. Всегда держите отверстия свободными от пыли, волос и других посторонних предметов, которые могут снизить поток воздуха.
- Не снимайте и не меняйте таблички и наклейки, расположенные на машине.
- (Только для машин с системой привода): При толкании машины для обслуживания аккумуляторы отсутствуют или разряжены и т.д. скорость не должна превышать 4 км/ч.
- Данную машину нельзя применять на дорогах и улицах.
- Соблюдайте меры предосторожности во время перевозки машины при температуре ниже точки замерзания. Вода в баке с восстанавливающей водой или шлангах может замерзнуть и серьезно повредить машину.
- Используйте только щетки, прилагаемые к машине или указанные в Руководстве с инструкциями по использованию. Использование других щеток может снизить безопасность.
- В случае неисправности машины проверьте, не вызвана ли она отсутствием обслуживания. В случае необходимости обратитесь к уполномоченному специалисту или в авторизованный Сервисный Центр.
- Если следует заменить какие-либо детали, требуйте у уполномоченного дилера или розничного продавца **ОРИГИНАЛЬНЫЕ** запасные части.
- Для обеспечения надлежащей и безопасной работы машины плановое обслуживание, описанное в соответствующей главе данного Руководства, должно выполняться уполномоченными сотрудниками или авторизованным Сервисным Центром.
- Не мойте машину под прямым напором воды или едкими веществами.
- Выводить машину из эксплуатации следует в соответствии с правилами утилизации, поскольку она содержит вредные или токсичные материалы (аккумуляторы и т. д.), утилизация которых согласно стандартам должна производиться в специальных центрах (см. главу «Утилизация»).

ОПИСАНИЕ МАШИНЫ

СТРУКТУРА МАШИНЫ

- | | |
|---|---|
| 1. Рукоятка привода | 12. Спускной шланг восстанавливающей воды |
| 2. Панель управления (см. следующий параграф) | 13. Шланг для слива раствора и замера уровня |
| 3. Табличка с серийным номером/техническими данными/сертификацией соответствия | 14. Маховики держателя швабры |
| 4. Зарядное устройство (опция) (**) | 15. Рычаг регулировки швабры |
| 5. Кабель зарядного устройства (опция) (**) | 16. Ручка для подъема бачка |
| 6. Оболочка кабеля зарядного устройства и держатель документов | 17. Бачок для чистящего средства системы подачи моющего состава (опция) |
| 7. Педаль подъема/опускания швабры | 18. Пробка бачка для чистящего средства (опция) |
| 8. Соединитель аккумулятора (красный). Этот коннектор также работает в качестве АВАРИЙНОЙ кнопки для немедленной блокировки всех функций. | 19. Крышка восстановительного бачка |
| 9. Передние ведущие колеса (*) | 20. Держатель баллона |
| 10. Педаль подъема/опускания платформы с щетками | |
| А) Положение педали при поднятой платформе | |
| В) Положение педали при опущенной платформе | |
| 11. Вакуумный шланг швабры | |

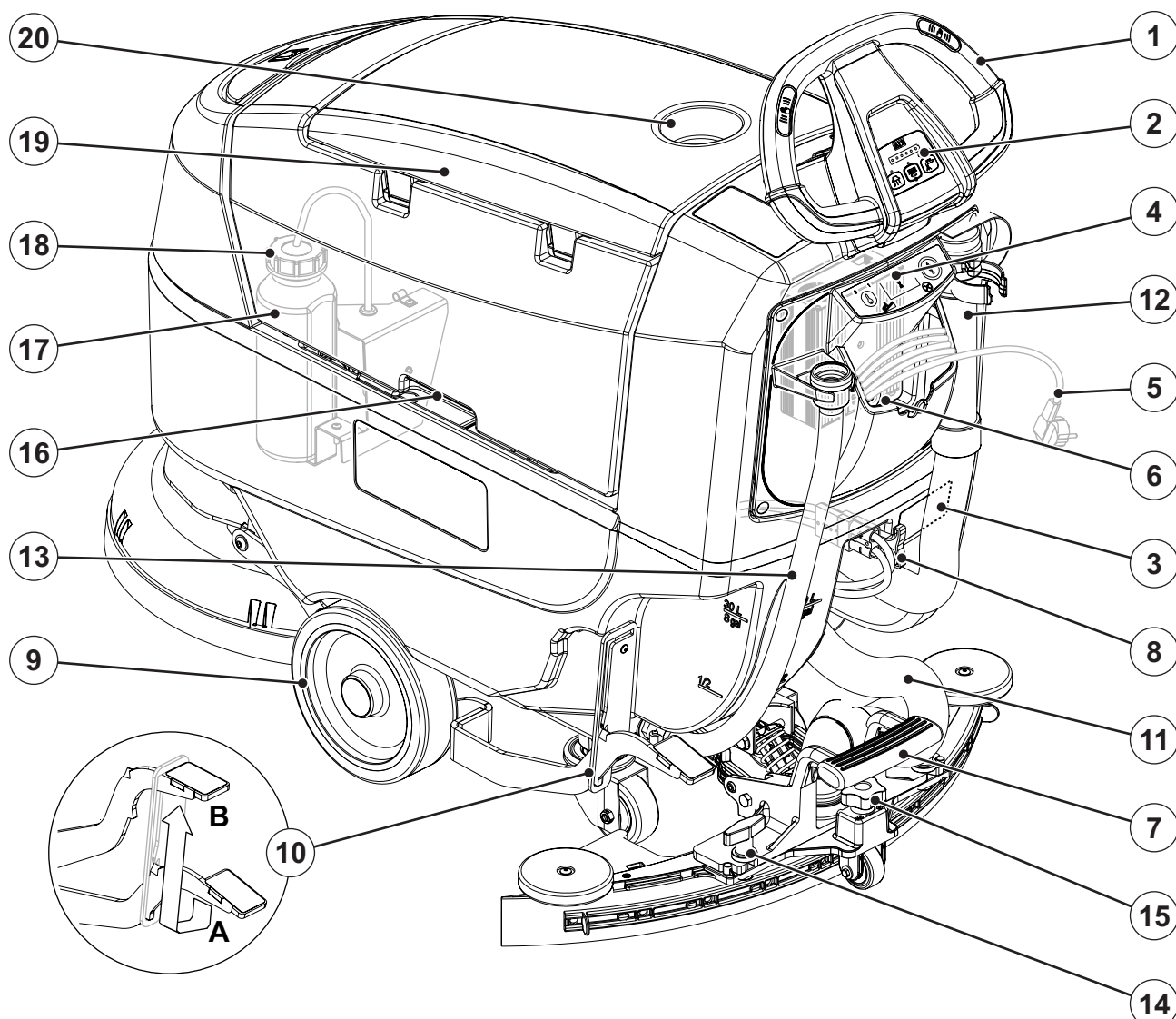
(*) Только для **приводной** версии(**) По умолчанию входит в **ПОЛНУЮ КОМПЛЕКТАЦИЮ**

P100944

СТРУКТУРА МАШИНЫ (продолжение)

- | | |
|--|---|
| 21. Бачок для раствора | 29. Швабра |
| 22. Заливная пробка бачка для раствора | 30. Бачок для сбора мусора |
| 23. Съёмный шланг подачи раствора | 31. Вакуумная сетка с автоматической запорно-выпускной системой |
| 24. Заборник состава | 32. Двигатель вакуумной системы |
| 25. Электромагнитный клапан | 33. Бачок с восстанавливающей водой |
| 26. Платформа круглой щетки | 34. Крышка бачка с восстанавливающей водой (открытое положение) |
| 27. Щетка | 35. Кнопка регулировки скорости движения машины вперед |
| 28. Клапан раствора: | 36. Аккумуляторы (опция) (**) |
| А) Открытый клапан | |
| В) Закрытый клапан | |

(**) По умолчанию входит в ПОЛНУЮ КОМПЛЕКТАЦИЮ

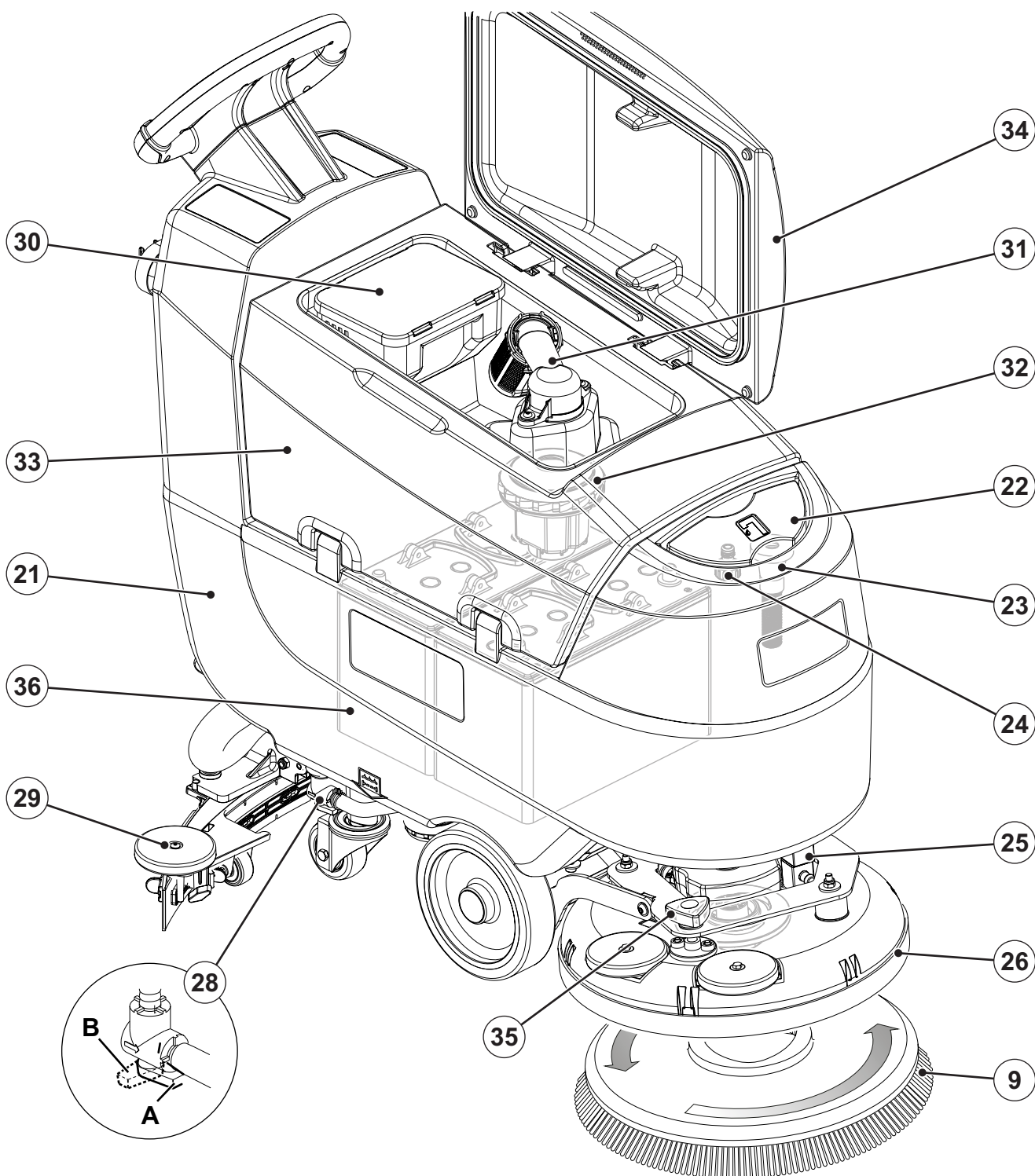

P100945

ПАНЕЛЬ УПРАВЛЕНИЯ

41. Ключ зажигания (опция, по умолчанию доступно в **приводной** версии)
42. Кнопка запуска и остановки машины:
- Светящийся индикатор - машина выполняет уборку/сушку
 - Мигающий индикатор - функция использования/простоя щетки
43. Кнопка управление подачей раствора:
- Светящийся левый индикатор- минимальный расход раствора
 - Светящийся центральный индикатор- средний расход раствора
 - Светящийся правый индикатор- максимальный расход раствора
 - Светодиоды не горят — раствор отключен
44. Нажимная кнопка вакуумной системы:
- Индикатор включен - вакуумная система включена
 - Мигающий индикатор - бесшумная вакуумная система включена
45. Значок аккумулятора:
- Светодиоды 1 ÷ 6 - уровень зарядки аккумулятора
 - Мигающий красный светодиод 1 - аккумуляторы разряжены
46. Датчики присутствия оператора на месте
47. Регулятор скорости (*)
48. Переключатель обратного хода (*)
49. Счетчик часов (**)
50. USB-порт (опция)
51. Окошко для проверки уровня заряда аккумулятора (опция) (**):
- Зеленый светодиод (зарядное устройство включено, и аккумуляторные батареи заряжены)
 - Желтый светодиод (зарядное устройство включено, и аккумуляторные батареи заряжены наполовину)
 - Красный светодиод (зарядное устройство включено и заряжает аккумуляторные батареи)
- (*) Только для **приводной** версии
 (**) По умолчанию входит в ПОЛНУЮ КОМПЛЕКТАЦИЮ

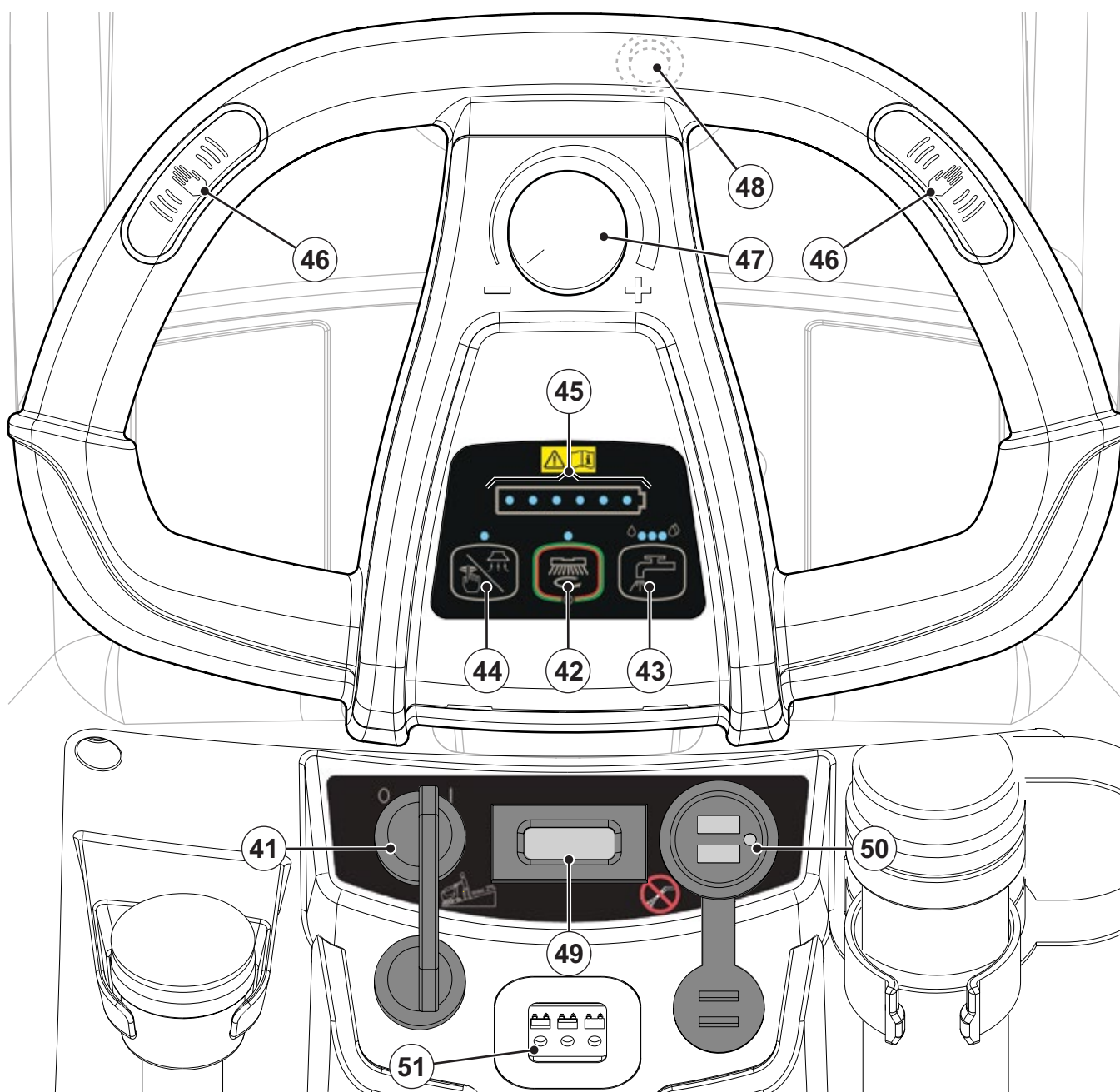

P100946

КОМПЛЕКТУЮЩИЕ/ОПЦИОНАЛЬНЫЕ УЗЛЫ

В дополнение к стандартным компонентам машина для особых областей применения может быть оборудована следующими принадлежностями и узлами:

- Ключ зажигания
- Скребки швабры из различных материалов
- Аккумуляторы GEL/AGM
- Система подачи моющего состава
- Электронное зарядное устройство
- Передние и задние колеса из различных материалов
- Щетки/прокладки из различных материалов
- Счетчик часов
- Брызговик
- USB-разъем

За дополнительными сведениями о принадлежностях и опциональных узлах обращайтесь к авторизованному Розничному продавцу.

ТЕХНИЧЕСКИЕ ДАННЫЕ

Модель	SC401 B	SC401 BD
	без привода	привод
Емкость бачка для раствора	30 литров	
Емкость бачка с восстанавливающей водой	30 литров	
Длина машины	1.180 мм	
Ширина машины со шваброй	720 мм	
Ширина машины без швабры	458 мм	
Высота машины	1055 мм	
Ширина зоны очистки	430 мм	
Диаметр переднего колеса	200 мм	
Удельное давление передних колес на пол	0,8 Н/мм ²	
Диаметр заднего колеса	80 мм	
Удельное давление задних колес на пол	2,0 Н/мм ²	
Диаметр щетки/прокладки	430 мм	
Давление щетки	25 кг	
Значения потока раствора	0.3 - 0.7 - 2.0 l/min л/мин	
Концентрация моющего средства в системе подачи моющего состава	-	0,25 ÷ 2,0 %
Уровень давления звука на рабочем месте (ISO 11201, ISO 4871, EN 60335-2-72) (LpA)	65 ± 3 дБ(A)	
Уровень давления звука на рабочем месте в тихом режиме работы (LpA)	60 ± 3 дБ(A)	
Уровень звука машины (допустимый уровень ISO 3744, ISO 4871, EN 60335-2-72) (LwA)	80 дБ(A)	
Уровень вибрации руки оператора (ISO 5349-1, EN 60335-2-72)	< 2,5 м/сек. ²	
Максимальный угол подъема при работе	2 %	
Мощность двигателя приводной системы	-	150 Вт
Приводная скорость (переменная)	-	0 - 5 км/ч
Мощность мотора вакуумной системы	280 Вт	
Нагрузочная способность вакуумной системы	900 мм H ₂ O	
Мощность мотора щетки	450 Вт	
Частота вращения двигателя щетки	140 об./мин	
Общая тяговая мощность (EN 60335-2-72)	0,5 кВт	0,6 кВт
Класс защиты IP	X4	
Класс защиты (электрический)	III (I для зарядки аккумулятора)	
Размер отсека аккумулятора	350 x 350 x 260 мм	
Линейное напряжение	24 В	
Стандартные батареи (2)	-	12В-76 Ач GEL MONOBLOC
Зарядное устройство	-	24 В 10А
Время работы от аккумулятора (стандартные аккумуляторы) (EN 60335-2-72)	2,6 час	2,4 час
Вес без аккумуляторов и с пустыми бачками	61 кг.	73 кг
Масса-брутто автомобиля (GVW)	151 кг	163 кг
Вес с упаковкой (базовая / полная комплектация)	97 кг / 154 кг	109 кг / 166 кг

СХЕМА ЭЛЕКТРОПРОВОДКИ

Кнопка

BAT1	Аккумулятор 24 В (*)
CH1	Зарядное устройство
EB1	Главный контроллер машины
EB2	Контроллер пользовательского интерфейса
EB3	Контроллер приводных колес (привод)
EB4	Модуль TC1 (опция)
ES1	Реле функциональной электронной платы
EV1	Электромагнитный клапан
F1	Предохранитель двигателя системы привода (привод)
F2	Предохранитель модуля TC1 (опция)
F3	Предохранитель вакуумного двигателя
F4	Предохранитель двигателя щетки
HM1	Счетчик часов (опция)
KEY	Ключ зажигания (*)
M1	Двигатель щетки
M2	Двигатель вакуумной системы
M3	Насос для чистящего средства (*)
M4	Двигателя системы привода (привод)

RV1	Потенциометр скорости (привод)
S1,S2	Датчик присутствия оператора на месте
SW1	Переключатель обратного хода (привод)
USB	USB-порт (опция)

(*) Опция для версий БАЗОВОЙ комплектации

Цветовые коды

BK	Черный
BU	Синий
BN	Коричневый
GN	Зеленый
GY	Серый
OG	Оранжевый
PK	Розовый
RD	Красный
VT	Фиолетовый
WH	Белый
YE	Желтый

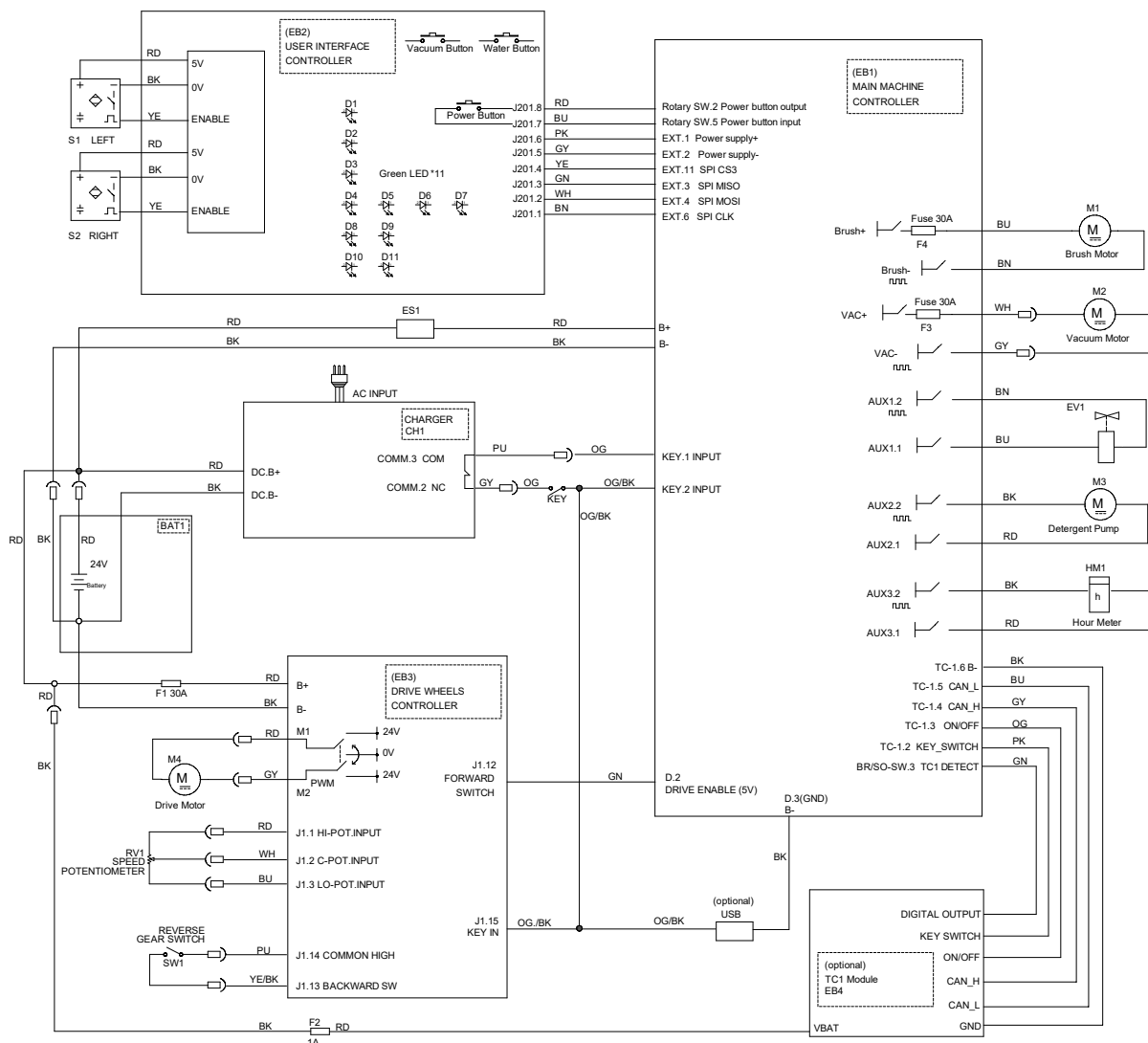

ЭКСПЛУАТАЦИЯ/РАБОТА



ВНИМАНИЕ!

В некоторых местах на машине имеются наклейки с символами:

- **ОПАСНО**
- **ОСТОРОЖНО**
- **ВНИМАНИЕ**
- **КОНСУЛЬТАЦИЯ**

При знакомстве с настоящим Руководством, оператор должен уделять особое внимание значению символов, указанных на табличках (см. параграф Визуальные символы на машине).

Не закрывайте эти таблички и сразу же заменяйте их в случае повреждения.

ПРОВЕРКА АККУМУЛЯТОРА/УСТАНОВКА НА НОВУЮ МАШИНУ



ВНИМАНИЕ!

Электрические детали машины могут быть серьезно повреждены, если аккумуляторы установлены или подключены неправильно.

Только квалифицированные сотрудники должны устанавливать аккумуляторы. Установите зарядное устройство в соответствии с типом используемых аккумуляторов (ЖИДКОСТНЫЕ/ГЕЛЕВЫЕ/AGM/DIS).

Перед установкой проверьте аккумуляторы на предмет повреждений.

Отсоедините коннектор аккумулятора и штепсель зарядного устройства.

Обращайтесь с аккумуляторами очень осторожно.

Установите защитные колпачки клемм аккумулятора, поставляемые вместе с машиной.

Для машины необходимы два аккумулятора 12 В, подключенные согласно схеме (28).

Машину может поставляться настроенной на работу в одном из следующих режимов:

На машине уже установлены аккумуляторные батареи

1. Проверьте, чтобы соединитель аккумулятора (8) был подключен.
2. Перед первым использованием машины с новыми аккумуляторами, следует полностью зарядить их (процедура описана в главе «Техобслуживание»).

Без аккумуляторов

1. Купите соответствующие аккумуляторы (см. раздел «Технические данные»).
2. Настройте машину в соответствии с типом установленных аккумуляторов (ЖИДКОСТНЫЕ/ГЕЛЕВЫЕ/AGM/DIS), как описано в следующем разделе.

УСТАНОВКА И НАСТРОЙКА ТИПА АККУМУЛЯТОРОВ (ВЛАЖНЫХ ИЛИ ГЕЛЕВЫХ)

Установка аккумулятора

1. При необходимости извлеките ключ зажигания (41).
2. Отсоедините соединитель аккумуляторной батареи (8).
3. Поднимите крышку (34) и проверьте, что бак (33) пуст, иначе опорожните его с помощью сливного шланга (12).
4. Закройте крышку (34).
5. Возьмитесь за ручку (16) и осторожно поднимите бачок (33).
6. Машина оборудована кабелем, совместимым с 2 аккумуляторами по 12 В. Аккуратно поднимите и установите аккумуляторы в отсек.
7. Подведите и установите провода как показано на Рисунке 1, а затем затяните фиксирующие гайки на клеммах.
8. Установите защитный колпачок на каждую клемму и подсоедините коннектор аккумулятора (8).
9. Возьмитесь за ручку (16) и осторожно опустите бачок (33).



Рис. 1

P100948

Установка типа аккумулятора

Установите электронную схему машины в соответствии с типом установленных аккумуляторов (ЖИДКОСТНЫЕ/ГЕЛЕВЫЕ/AGM/DIS):

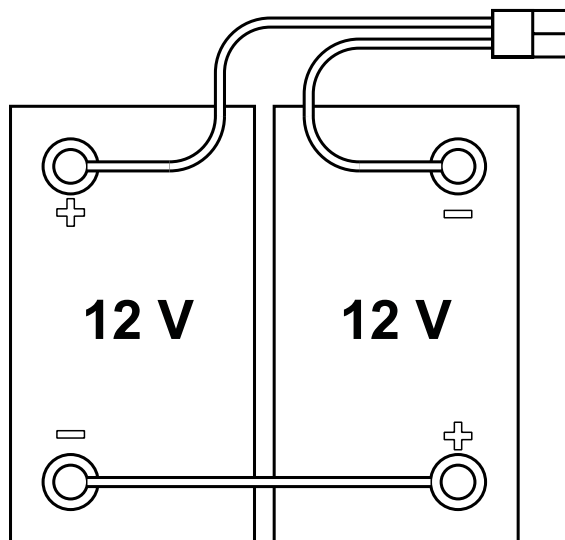
1. (при наличии) Поверните ключ зажигания (41) в положение «I». Нажмите главную кнопку (42) для запуска машины. Для определения текущих настроек обратите внимание на индикатор аккумулятора, мигающий в первые секунды включения (Рис. 2):
2. Если настройку требуется изменить нажмите и удерживайте кнопку (44) в течение 3 секунд.
3. В течение 3 секунд задайте новую настройку, используя кнопку (44).
4. Подождите 3 секунды, пока значок аккумулятора не отобразит текущий уровень заряда аккумулятора.



ЖИДКОСТНЫЙ



ГЕЛЕВЫЙ



AGM



DIS_EV

Рис. 2

**ВНИМАНИЕ!**

Если машина оборудована встроенным зарядным устройством для зарядки установленных аккумуляторов (ЖИДКОСТНЫХ/ГЕЛЕВЫХ/AGM/DIS) может потребоваться особая процедура зарядки: для получения консультации относительно порядка зарядки аккумуляторов свяжитесь со службой поддержки Nilfisk.

Зарядка аккумулятора

5. Полностью зарядите аккумулятор (см. порядок действий в главе «Техобслуживание»).

ПЕРЕД ВВОДОМ МАШИНЫ В ДЕЙСТВИЕ**Установка щетки или прокладкодержателя**

В зависимости от типа планируемой очистки машину можно оснастить либо щеткой (А, Рис. 2), либо держателем прокладок (В) с прокладкой (С) вместе с соответствующей платформой.

1. Расположите щетку (А) или держатель прокладки (В) под платформой щетки (26).
2. (при наличии) Поверните ключ зажигания (41) в положение «I». Нажмите главную кнопку (42), чтобы запустить машину.
3. Повторно нажмите кнопку (42, светодиод горит).
4. Опустите платформу с щетками, нажав педаль (10-В).
5. Для использования щетки одновременно нажмите и удерживайте кнопки (44) и (42) в течение одной секунды.

Снятие щетки или прокладкодержателя

6. Нажмите кнопку (42, светодиод не горит).
7. Поднимите платформу щетки, нажав педаль (10-А).
8. Для отключения щетки одновременно нажмите и удерживайте кнопки (44) и (42) в течение одной секунды. Подождите пока щетка не отсоединится.



Рис. 2

**ПРИМЕЧАНИЕ**

При использовании функции задействия/отключения щетки индикатор кнопки (42) мигает.

P100950

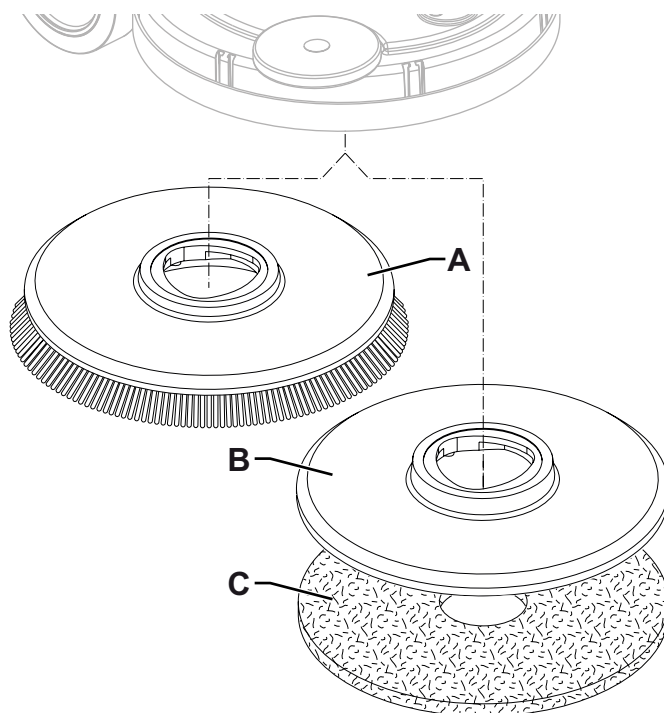
Имеющиеся щетки и соответствующие руководства по их применению (только в качестве рекомендаций)

Модели	46 GRIT	80 GRIT	180 GRIT	240 GRIT	500 GRIT	PROLENE	PROLITE	UNION MIX
Общая чистка:								
Бетон								
Бетонно-мозаичный пол								
Керамические плитки/бутовый камень								
Мрамор								
Виниловые плитки								
Резиновые плитки								
Полировка:								
Резиновые плитки								
Мрамор								
Виниловые плитки								

Установка швабры

1. Установите швабру (А, Рис. 3) и закрепите ее на скобах (С) при помощи маховиков (В).
2. При необходимости отрегулируйте швабру с помощью кнопки (D), чтобы задний (Е) и передний скребки (F) касались пола как изображено на рисунке.

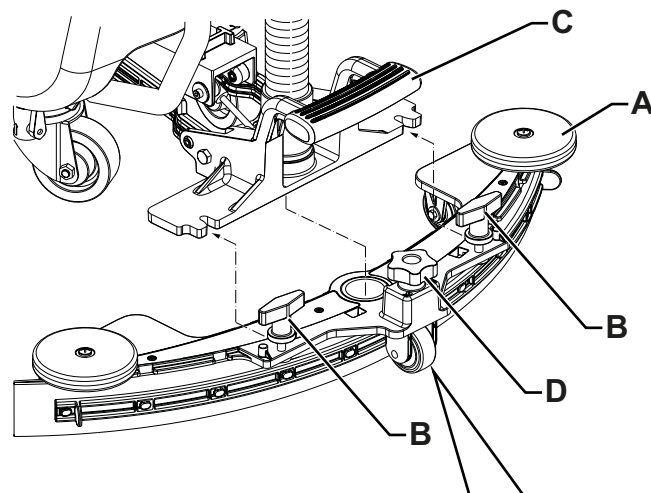
**Наполнения бачка для раствора****ОСТОРОЖНО!**

Используйте только слабо пенящиеся и не воспламеняемые чистящие средства, предназначенные для использования в автоматических чистящих машинах.

**ВНИМАНИЕ!**

При использовании чистящих средств для пола следуйте инструкциям на упаковке этих средств.
При работе с чистящими средствами для пола носите соответствующие перчатки и защитные средства.

**ПРИМЕЧАНИЕ**

Если машина оборудована системой подачи моющего состава залейте в бак чистую воду, в других случаях залейте раствор.

1. Убедитесь, что приемник для раствора (28) открыт (28-В).
2. Для наполнения бака (21) поднимите крышку (22) и воспользуйтесь съемным шлангом (23) или заборником (24).



Рис. 3

P100951

(Для машин без системы подачи моющего состава)

3. Наполните бачок (21) раствором, пригодным для выполняемой работы.
Не наполняйте бачок полностью - оставьте несколько сантиметров от края. Пользуйтесь шлангом (13) для замера. Всегда следуйте инструкциям по подготовке раствора, приведенным на упаковке химического вещества.
Температура раствора не должна превышать 40 °С.

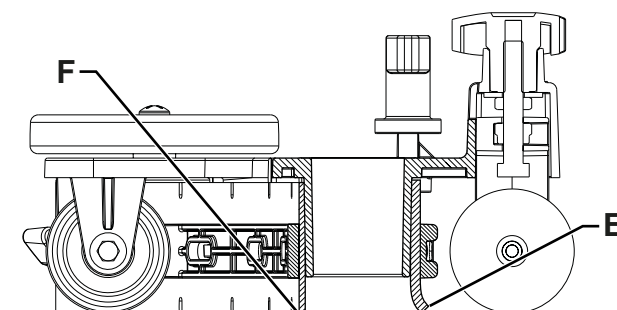
(Для машин с системой подачи моющего состава)

4. Наполните бачок (21) чистой водой.
Не наполняйте бачок полностью - оставьте несколько сантиметров от края. Пользуйтесь шлангом (13) для замера.
Температура воды не должна превышать 40 °С.

Наполнение бачка для чистящего средства (для машин с системой подачи моющего состава)

5. Поднимите крышку (34) и проверьте, что бак (33) пуст, иначе опорожните его с помощью сливного шланга (12).
6. Закройте крышку (34).
7. Возьмитесь за ручку (16) и осторожно поднимите бачок (33).
8. Наполните бачок (17) чистящим средством, пригодным для выполняемой работы (высококонцентрированное чистящее средство).
Не наполняйте бачок для чистящего средства полностью - оставьте несколько сантиметров от края.

**ОСТОРОЖНО!**

Используйте только слабо пенящиеся и не воспламеняемые чистящие средства, предназначенные для использования в автоматических чистящих машинах.

ЗАПУСК МАШИНЫ (ОЧИСТКА/СУШКА)

1. Подготовьте машину, как показано в предыдущем разделе.
2. (при наличии) Поверните ключ зажигания (41) в положение «I».
Нажмите главную кнопку (42), чтобы запустить машину.

**ПРИМЕЧАНИЕ**

По мигающим в первые секунды запуска машины светодиодным индикаторам (45) можно определить тип используемых аккумуляторов (см. параграф «Настройка типа аккумуляторов»).

**ПРИМЕЧАНИЕ**

Проверьте уровень заряда аккумулятора.

Уровень заряда аккумулятора обозначают 6 светодиодов значка аккумулятора (45).

Когда на индикаторе уровня заряда аккумулятора остается и начинает мигать одно деление следует зарядить аккумуляторные батареи, поскольку в зависимости от характеристик аккумуляторной батареи и выполняемой работы на функционирование машины в автономном режиме остается несколько минут (процедура зарядки аккумуляторов описана в главе «Техобслуживание»).

**ОСТОРОЖНО!**

Не используйте машину с разряженными аккумуляторами, чтобы избежать повреждения аккумуляторов и сокращения срока их службы.

3. Выкатывание машины в рабочую зону:
 - (Только для **безприводных** версий) толкайте машину за ручку управления (1).
 - (Только для **приводных** версий) для перемещения вперед запустите машину. Держите одну руку на датчике присутствия оператора (46). Максимальную скорость движения вперед можно отрегулировать с помощью регулятора (47). Для перемещения назад нажмите кнопку (48) и поместите руки на датчики (45).

**ПРИМЕЧАНИЕ**

Включив машину и поместив руки на датчики присутствия оператора можно просмотреть общее время наработки, если машина оборудована счетчиком времени (49).

4. Опустите швабру (29) с помощью педали (7).
5. Опустите платформу с щетками, нажав педаль (10-B).
6. Для активации функций уборки/сушки нажмите на кнопку (42, светодиод горит).
7. Для управления машиной поместите руки на датчики (46) и начните процедуру уборки/сушки поверхности пола.

**ПРИМЕЧАНИЕ**

Датчики присутствия (46) на ручках предотвращают запуск щеток или подачи раствора (на приводных версиях) без оператора.

8. (только для **приводных** версий) В случае необходимости отрегулируйте максимальную скорость с помощью регулятора (47).
9. Во избежание появления следов или полос на полах с чувствительным покрытием используйте функцию «предварительного смачивания», благодаря которой щетка смачивается перед началом операции. Для активации этой функции одновременно нажмите и удерживайте кнопки (42) и (43) в течение 10/20 секунд.



ПРИМЕЧАНИЕ

Функция «предварительного смачивания» действует, только когда кнопки (42) и (43) нажаты.

10. Используя переключатели управления расходом моющего средства (43) настройте необходимый режим подачи в зависимости от вида предстоящей чистки. Активный светодиод указывает на объем подаваемого раствора в литрах за одну минуту, как показано на Рисунке 4. Если светодиод не горит, подача состава не осуществляется.



Рис. 4

P100952

11. При необходимости отключите вакуумную систему, нажав кнопку (44, светодиод погаснет), затем нажмите ее еще раз, чтобы повторно включить (светодиод загорится). Для уменьшения шума можно включить функцию шумоподавления системы с помощью кнопки (44).
12. (Только для **безприводных** версий) При необходимости остановите машину и поверните маховик регулировки скорости движения вперед (35), как показано ниже:
- Поверните его против часовой стрелки, чтобы увеличить скорость движения вперед;
 - Поверните его по часовой стрелке, чтобы уменьшить скорость движения вперед.

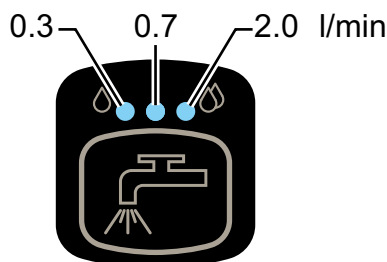

ПРИМЕЧАНИЕ

Для правильного подметания/сушки полов вдоль стен Nilfisk рекомендует проходить рядом со стенами правой стороной машины, как показано на Рис. 5.



Рис. 5

P100953

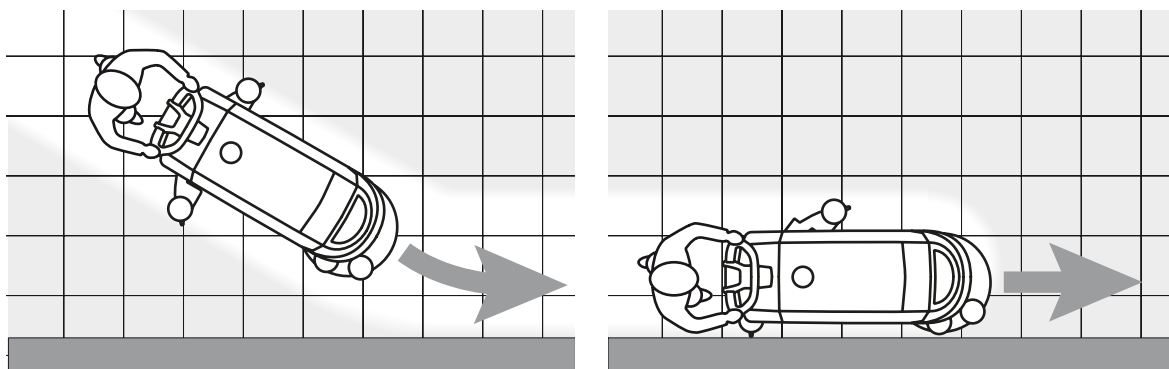

ОСТОРОЖНО!

Во избежание повреждения поверхности отключите щетку при остановке машины.

Регулирование концентрации моющего средства в мытьевой воде

(Для машин с системой подачи моющего состава)

При работе щетки автоматически запускается система подачи моющего средства в воду.

Концентрация моющего состава увеличивается на 0,25%. Для изменения указанного значения выполните следующие действия:

1. Для внесения изменений нажмите и удерживайте кнопку (43) более двух секунд. Установленное значение можно определить по активному светодиоду на индикаторе уровня заряда аккумулятора, как показано на Рисунке 6.
2. Нажимайте на кнопку (43) для изменения или сброса (все светодиоды выключены) настроек.



ПРИМЕЧАНИЕ

Настройки сохраняются через 3 секунды после того, как было выполнено последнее нажатие кнопки. Настройка процентного содержания чистящего средства сохраняется в памяти, даже если машина выключена.



Рис. 6

P100954

Разряд аккумулятора во время работы

Когда на индикаторе уровня заряда аккумулятора остается и начинает мигать одно деление (45) рекомендуется зарядить аккумуляторные батареи, поскольку на работу в автономном режиме остается несколько минут (в зависимости от характеристик аккумуляторной батареи и выполняемой работы).

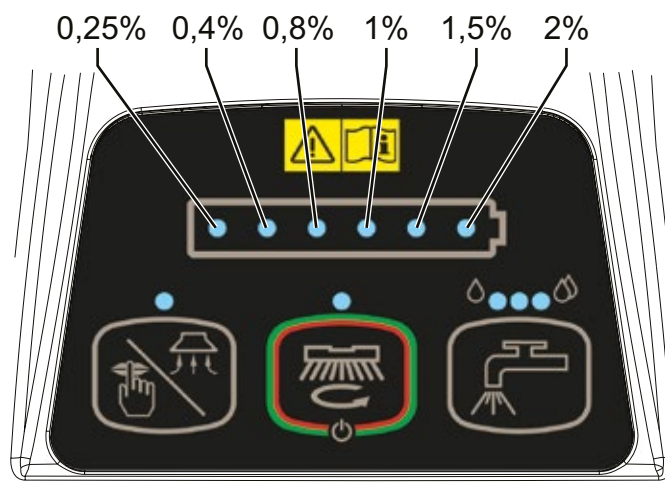
При мигающем светодиоде щетка автоматически отключается через несколько секунд, тогда как вакуумная система и система привода (приводная версия) продолжают работать, чтобы закончить сушку пола и отогнать машину в назначенное для зарядки место.



ОСТОРОЖНО!

Не используйте машину с разряженными аккумуляторами, чтобы избежать повреждения аккумуляторов и сокращения срока их службы.

ОСТАНОВКА МАШИНЫ

1. Для остановки вращения щеток и приводной системы (приводная версия) уберите руки с датчиков обнаружения оператора (46) и остановите машину с помощью ручки (1).
2. Для остановки машины нажмите и удерживайте кнопку (42) в течение 2 секунд. (при наличии) Поверните ключ зажигания (41) в положение «0».



ПРИМЕЧАНИЕ

При простое включенной машины она автоматически отключается через 5 минут.

3. Убедитесь, что машина заблокирована от непроизвольного движения.



ОСТОРОЖНО!

При необходимости в экстренном порядке отключить все функции машины отсоедините коннектор аккумуляторов (8). Восстановите заводские настройки машины снова подключив соединитель.

ОПОРОЖНЕНИЕ БАЧКА

Автоматическая запорная поплавковая система (31) отключает вакуумную систему сразу после заполнения бачка для отработанной воды (33).

Сигналом отключения вакуумной системы служит внезапное повышение частоты шума двигателя вакуумной системы. При этом пол не осушается.



ОСТОРОЖНО!

Если вакуумная система случайно отключилась (например, когда активируется поплавок из-за внезапного движения машины), то для возобновления работы: выключите вакуумную систему, нажав кнопку (44), затем откройте крышку (34) и проверьте, чтобы поплавок внутри решетки (31) опустился до уровня воды. Затем закройте крышку (34) и включите вакуумную систему, нажав кнопку (44).

Когда бачок для отработанной воды (33) заполнится, опорожните его следующим образом.

Опорожнение бачка с восстанавливающей водой

1. Поднимите платформу щетки, нажав педаль (10-A).
2. Поднимите швабру (29) с помощью рычага (7).
3. Отгоните машину в назначенное место для утилизации отходов.
4. Отключите машину. Нажмите и удерживайте кнопку (42) в течение 2 секунд и (при наличии) поверните ключ зажигания (41) в положение «0».
5. Опорожните бачок с восстанавливающей водой (33) с помощью шланга (12). Затем промойте бачок чистой водой.

Опорожнение бачка для раствора

6. Выполните шаги с 1 по 4.
7. Опорожните бачок для раствора (21) с помощью шланга для замера (13). Затем промойте бачок чистой водой.

ПОСЛЕ ИСПОЛЬЗОВАНИЯ МАШИНЫ

После работы, прежде чем покинуть машину:

1. Снимите щетки, как указано в соответствующем разделе.
2. Вытащите ключ зажигания (41).
3. Опорожните бачки (33) и (21), как указано в соответствующем разделе.
4. Проведите ежедневное техобслуживание (см. главу «Техобслуживание»).
5. Храните машину в сухом и чистом месте, подняв или сняв щетку и швабру.
6. Убедитесь, что машина заблокирована от непроизвольного движения.

ДЛИТЕЛЬНЫЙ ПРОСТОЙ МАШИНЫ

Если машиной не собираются пользоваться в течение более 30 дней, сделайте следующее:

1. Выполните процедуры, описанные в разделе «После работы с машиной».
2. Для машин с системой подачи моющего состава следует слить моющее средство из бака (17) и очистить систему (процедура описана в главе «Техобслуживание»).
3. Перекройте клапан бака с моющим средством (28-B).
4. Отсоедините соединитель аккумуляторной батареи (8).

ОБСЛУЖИВАНИЕ

Длительный срок службы машины и ее максимальная безопасность в эксплуатации обеспечиваются правильным и регулярным обслуживанием.

Следующая таблица содержит данные о плановом обслуживании. Указанные интервалы могут отличаться в зависимости от конкретных рабочих условий, которые определяются сотрудником, ответственным за техническое обслуживание.



ВНИМАНИЕ!

Эти процедуры должны выполняться при выключенной машине и отсоединенном аккумуляторе. Кроме того, перед проведением любых работ по техническому обслуживанию внимательно прочтите инструкции в главе «Безопасность».

Все плановые или внеочередные работы по обслуживанию должны выполняться квалифицированным персоналом или авторизованным Сервисным Центром.

В данном руководстве описаны только основные простейшие процедуры обслуживания.

Сведения о других процедурах обслуживания, указанных в «Таблице Планового Обслуживания», можно найти в специальном «Руководстве по Обслуживанию», которое имеется в любом Сервисном Центре.

ТАБЛИЦА ПЛАНОВОГО ОБСЛУЖИВАНИЯ

Процедура	Ежедневно после использования машины	Еженедельно	Каждые шесть месяцев	Раз в год
Зарядка аккумулятора				
Очистка швабры				
Чистка щетки/прокладки				
Чистка бака для отработанной воды, лотка для мусора и вакуумной сетки с поплавком. Проверка прокладки крышки				
Очистка и опорожнение системы подачи моющего раствора (опция)				
Проверка скребка швабры				
Очистка фильтра раствора				
Проверка уровня электролита в аккумуляторе (ВЛАЖНЫЙ)				
Замена скребка швабры				
Проверка и очистка вентиляционного канала привода и двигателя щетки			(1)	
Проверка или замена угольной щетки моторов щетки				(1)
Проверка или замена угольной щетки мотора системы привода (только для приводных версий)				(1)

(1) Эта процедура техобслуживания должна выполняться авторизованным Сервисным Центром Nilfisk.

ЗАРЯДКА АККУМУЛЯТОРА**ПРИМЕЧАНИЕ**

Заряжайте аккумулятор только когда последнее деление на индикаторе уровня заряда (45) начинает мигать или в конце каждой смены.

Поддержание аккумуляторов в заряженном состоянии продлевает срок их службы.

**ОСТОРОЖНО!**

Если аккумуляторы разрядились, перезарядите их как можно быстрее, поскольку в разряженном состоянии они прослужат меньше.

Проверяйте заряд аккумулятора не менее одного раза в неделю.

**ОСТОРОЖНО!**

Если машина не оборудована встроенным устройством зарядки аккумуляторных батарей, выберите внешнее зарядное устройство, подходящее для вида установленных батарей.

**ВНИМАНИЕ!**

При использовании серных (ЖИДКОСТНЫХ) аккумуляторов во время их подзарядки образуется очень взрывоопасный водородный газ. Заряжайте аккумуляторы только в хорошо вентилируемых помещениях, вдали от открытого огня.

Не курите во время зарядки аккумуляторов.

Не опускайте бак до окончания цикла подзарядки аккумулятора.

**ВНИМАНИЕ!**

Будьте осторожны при зарядке свинцовых (ЖИДКОСТНЫХ) аккумуляторов, так как возможна утечка электролита. Электролит является коррозионным веществом. При контакте с кожей или глазами, тщательно промойте их водой и обратитесь к врачу.

Предварительные действия

1. Отгоните машину в назначенное место для подзарядки.
2. Убедитесь, что машина отключена и ключ зажигания (41) извлечен.
3. Поднимите крышку (34) и проверьте, что бак (33) пуст, иначе опорожните его с помощью сливного шланга (12).
4. Закройте крышку (19).
5. Возьмитесь за ручку (16) и осторожно поднимите бачок (33).
6. Только для ВЛАЖНЫХ аккумуляторов:
 - Проверьте уровень электролита внутри аккумуляторов (36). При необходимости открутите крышки и долейте электролит.
 - При достижении нужного уровня закройте крышки и очистите верхнюю поверхность аккумуляторов.
7. Зарядите аккумуляторы одним из следующих способов в зависимости от имеющегося электронного зарядного устройства (4).

Зарядка аккумулятора с помощью внешнего зарядного устройства

1. С помощью соответствующего «Руководства по эксплуатации» убедитесь, что внешнее зарядное устройство подходит. Номинальное напряжение зарядного устройства должно составлять 24 В.
2. Отсоедините соединитель аккумуляторной батареи (8), оснащенный рукояткой, и подключите его к внешнему зарядному устройству.
3. Подсоедините зарядное устройство к электрической сети.
4. После зарядки отсоедините зарядное устройство от электросети и соединителя аккумулятора.
5. Подключите соединитель аккумулятора (8) к машине.
6. Возьмитесь за ручку (16) и осторожно опустите бачок (33).

**ВНИМАНИЕ!**

Запрещается подключать внешнее зарядное устройство к другому концу соединителя, подсоединенного к машине. Это может привести к серьезному повреждению электроники.

Зарядка аккумулятора с помощью зарядного устройства, установленного в машине

1. Подключите шнур зарядного устройства (5) к электрической сети. Напряжение и частота в электросети должны соответствовать значениям зарядного устройства, указанным на табличке с серийным номером машины (3).

**ПРИМЕЧАНИЕ**

Если зарядное устройство подключено к электросети, все функции машины автоматическим блокируются.

2. Во время заряда аккумуляторов через смотровое окно (51) для контроля уровня заряда аккумулятора видно, что горит красный индикатор.
3. О завершении процедуры зарядки аккумуляторов сообщает желтый индикатор.
4. Если загорелась зеленая сигнальная лампа, зарядка аккумулятора завершена.
5. По завершению зарядки аккумулятора отсоедините шнур зарядного устройства (6) от электросети и намотайте его вокруг предназначенной для этого стойки (6).
6. Возьмитесь за ручку (16) и осторожно опустите бачок (33).

**ПРИМЕЧАНИЕ**

Подробные сведения о эксплуатации зарядного устройства (4) можно найти в соответствующем Руководстве.

ОЧИСТКА ШВАБРЫ**ПРИМЕЧАНИЕ**

Швабра должна быть чистой, а ее скребки в хорошем состоянии для нормальной сушки.

**ОСТОРОЖНО!**

При чистке швабры рекомендуется надевать защитные перчатки, так как там могут оказаться острые обломки.

1. Выведите машину на горизонтальную поверхность.
2. Убедитесь, что машина отключена и ключ зажигания (41) извлечен (при наличии).
3. Ослабьте маховики (14) и снимите швабру (29).
4. Вымойте и очистите швабру. В частности, очистите отсеки (А, Рис. 7) и отверстие (В). Проверьте состояние переднего (С) и заднего (D) скребков. При наличии повреждений замените их, как показано ниже.
5. Установите швабру, действуя в обратной последовательности.

ПРОВЕРКА И ЗАМЕНА СКРЕБКА ШВАБРЫ

1. Очистите швабру согласно описанию в предыдущем разделе.
2. Проверьте состояние переднего (С, Рис. 7) и заднего (D) скребков. При наличии повреждений замените их, как показано ниже. Проверьте, не изношен ли передний угол (Е) заднего скребка; в противном случае переверните скребок, чтобы поменять местами изношенный угол с целым. Если и другие углы изношены, замените скребок в следующем порядке:
 - Используя перемычку (F) выдвиньте и снимите эластичную планку (G), а затем поверните или замените (H) задний скребок (D).
 - Установите задний скребок, действуя в обратной последовательности. Прикрепите эластичную планку (G) к креплениям (H), начиная с одной стороны. Чтобы облегчить процедуру крепления, закрепляйте крепления по одному за раз, фиксируя планку перед креплением одной рукой (M) и тяните ее другой рукой (N).
 - Отвинтите маховики (I) и снимите планку (J), затем поверните или замените передний скребок (C).
 - Установите передний скребок, действуя в обратной последовательности.
3. Установите швабру (29) и закрутите маховики (14).
4. Опустите швабру на пол, чтобы проверить высоту скребков. Выполните следующее:
 - Убедитесь, что край (K) переднего скребка (C) и край (L) заднего скребка (D) размещены как показано на рисунке.
 - Используйте рукоятку (15) для регулирования.



Рис. 7

P100955

ЧИСТКА ЩЕТКИ**ОСТОРОЖНО!**

При чистке щетки рекомендуется надевать защитные перчатки, так как там могут оказаться острые обломки.

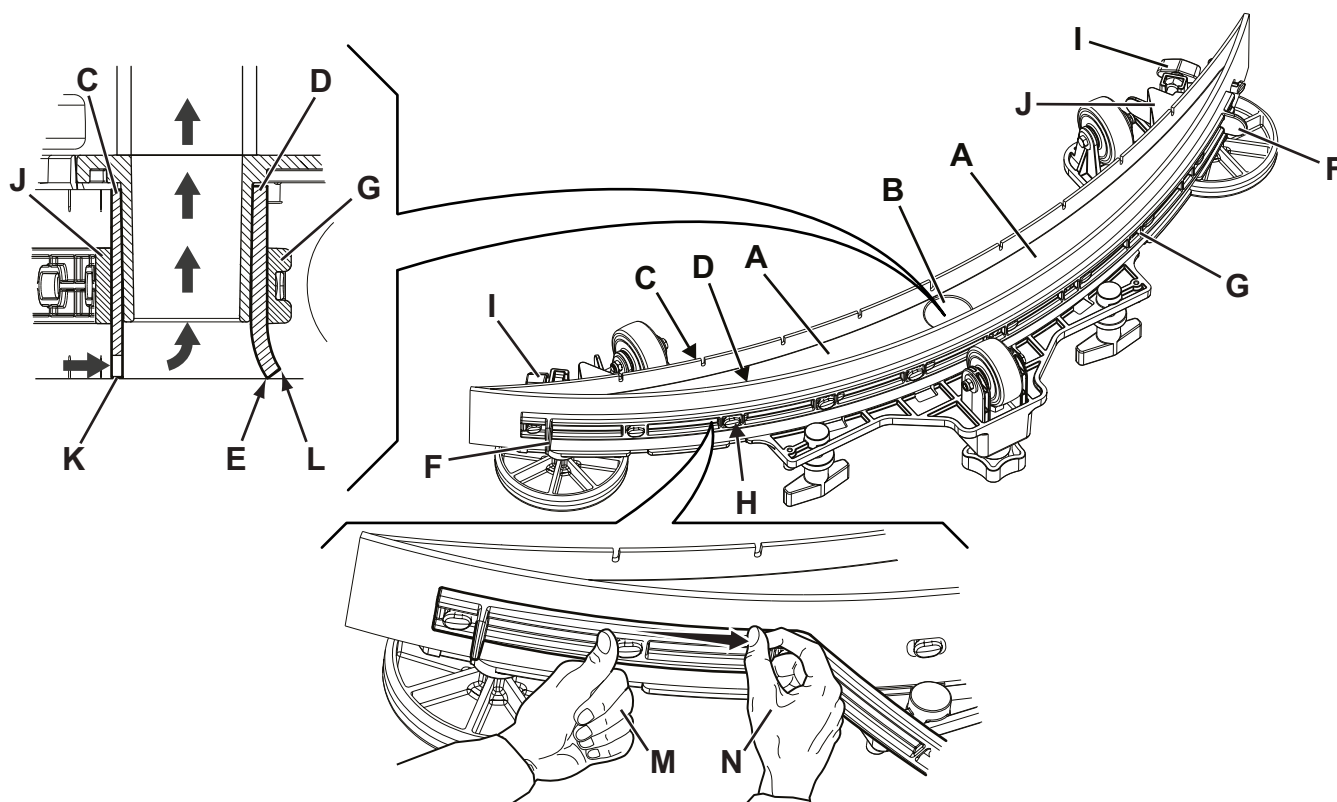
1. Снимите щетку, как описано в главе «Использование/Эксплуатация».
2. Очистите щетку с помощью воды и моющего средства.
3. Проверьте не слишком ли сильно изношены щетинки щетки. При необходимости замените ее.
4. При использовании прокладки проверьте ее состояние и замените ее в случае признаков износа.

ОЧИСТКА ВОССТАНОВИТЕЛЬНОГО БАЧКА

1. Отгоните машину в назначенное место для утилизации отходов.
2. Убедитесь, что машина отключена и ключ зажигания (41) извлечен (при наличии).
3. Слейте воду из бачка с помощью шланга (12).
4. Поднимите крышку (34).
5. Промойте бак (33) и крышку чистой водой.
6. Очистите вакуумную сетку (31), разомкните фиксаторы (А, Рис. 8), откройте сетку (В) и извлеките поплавков (С), затем тщательно очистите и установите его на место.
7. Снимите бак для мусора (D) и откройте его крышку. Аккуратно очистите его и установите на вакуумный шланг.
8. Проверьте состояние прокладки крышки бака (Е).

**ПРИМЕЧАНИЕ**

Прокладка (Е) отвечает за создание вакуума в резервуаре, что необходимо для всасывания оборотной воды.

В случае необходимости замените прокладку (Е), удалив ее из корпуса (F). При установке новой прокладки расположите ее так, чтобы стык (G) находился в нижней области, как показано на рисунке.

9. Убедитесь, что поверхность посадки (H) прокладки (Е) в хорошем состоянии, очищена и подходит для эксплуатации.
10. Закройте крышку (34).



Рис. 8

P100956

ОЧИСТКА ФИЛЬТРА РАСТВОРА

1. Выведите машину на горизонтальную поверхность.
2. Убедитесь, что машина отключена и ключ зажигания (41) извлечен (при наличии).
3. Закройте клапан бака раствора моющего средства (А, Рис. 9). Кран закрыт, когда находится в положении (В), и открыт, когда находится в положении (С).
4. Снимите прозрачную крышку (D) и уплотнитель (E), затем снимите сетку (F) фильтра. Промойте их, а затем осторожно установите на основание фильтра (G).
5. Откройте клапан (А).

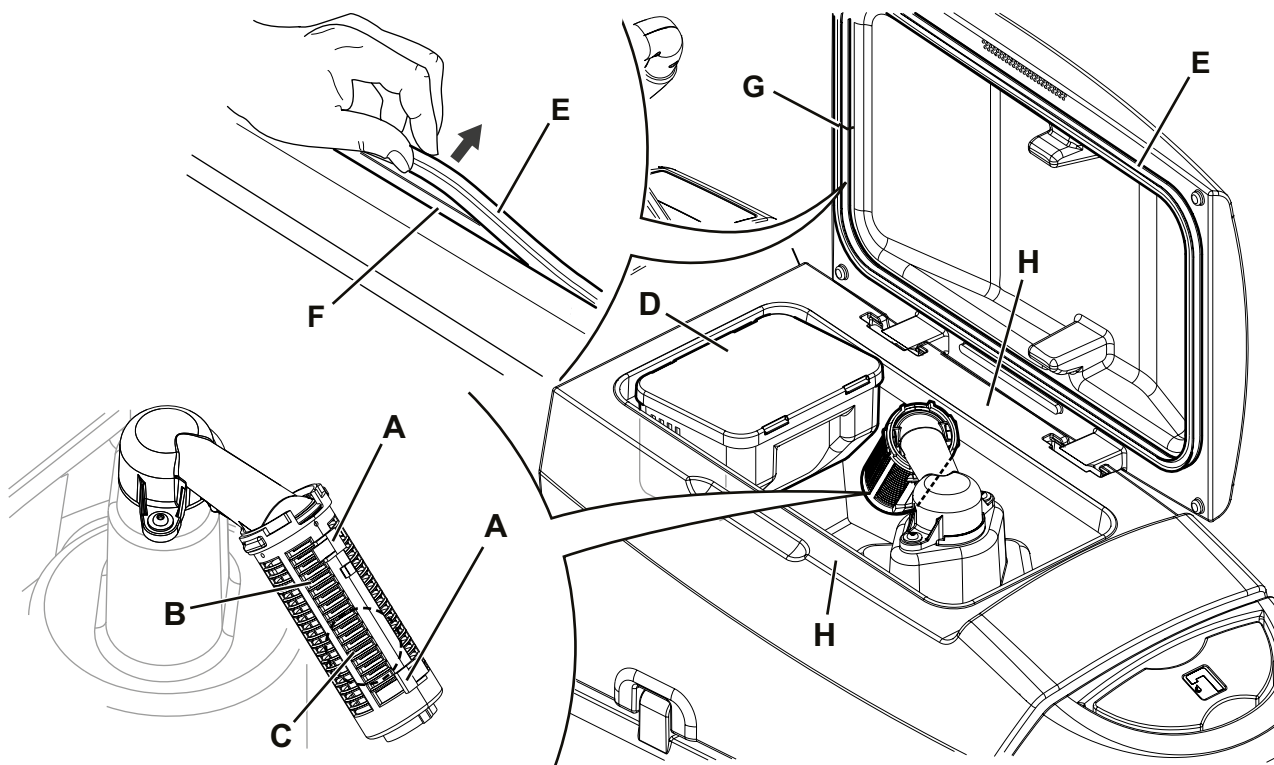

Рис. 9

P100957

ОЧИСТКА БАКА МОЮЩЕГО СОСТАВА И СИСТЕМЫ ПОДАЧИ МОЮЩЕГО СОСТАВА

(Для машин с системой подачи моющего состава)

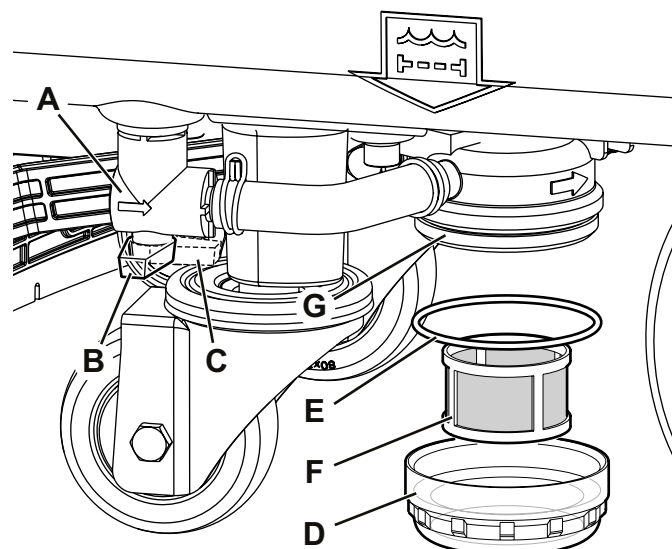
Очистите бак для моющего средства (17) следующим образом.

1. Отгоните машину в назначенное место для утилизации отходов.
2. Убедитесь, что машина отключена и ключ зажигания (41) извлечен (при наличии).
3. Поднимите крышку (34) и проверьте, что бак (33) пуст, иначе опорожните его с помощью сливного шланга (12).
4. Закройте крышку (34).
5. Возьмитесь за ручку (16) и осторожно поднимите бачок (33).
6. Открутите крышку (А, Рис. 10) бака моющего средства (В).
7. Снимите бачок.
8. Промойте и вымойте бак чистой водой в назначенном месте для утилизации отходов.



Рис. 10

P100958

**ПРИМЕЧАНИЕ**

Для тщательной очистки системы подачи моющего состава можно использовать полностью наполненный водой бак для моющего состава (17).

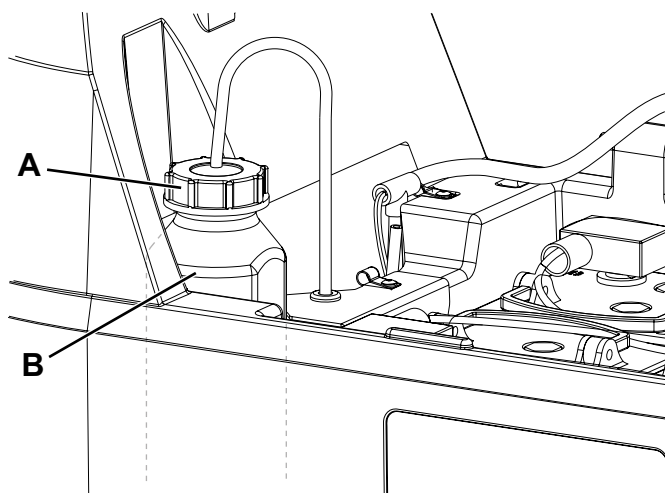
Включите систему, установив объем подачи моющего состава на максимум (процедура подробно описана в разделе «Использование/Эксплуатация»).

Рекомендуется выполнять этот тип очистки для очистки системы подачи моющего состава от грязи и отложений, если машина не использовалась/не очищалась длительное время.

9. Установите на место бак моющего средства (В), как показано на рисунке, а затем установите пробку (А).

ПРОВЕРКА/ЗАМЕНА ПРЕДОХРАНИТЕЛЕЙ**ПРИМЕЧАНИЕ**

Все электрические цепи машины защищены электронными устройствами с функцией автоматического возврата в исходное положение. Предохранители срабатывают только в случае серьезного повреждения. Рекомендуется привлекать к замене предохранителей только квалифицированный персонал. См. руководство по обслуживанию, имеющееся у всех розничных торговцев Nilfisk.

УСТРАНЕНИЕ НЕПОЛАДОК

НЕПОЛАДКА	ВОЗМОЖНАЯ ПРИЧИНА	УСТРАНЕНИЕ
Двигатели не работают. Светодиод не загорается.	Отсоединен разъем аккумулятора.	Подсоедините.
	Аккумулятор полностью разряжен.	Зарядите аккумулятор.
Машина не движется. (Только для приводных версий)	Для включения машины необходимо повернуть ключ зажигания и поместить руки на датчики обнаружения оператора.	Поверните ключ зажигания в положение «0», затем попытайтесь снова запустить машину, поместив руки на датчики.
Машина не работает. Первый /третий/пятый светодиод мигают одновременно.	Реле вышло из строя.	Замените. (*)
Одновременно загорится индикатор аккумулятора.	Перегрузка двигателя щетки.	Используйте менее агрессивные щетки, подходящие данному типу полового покрытия.
	Щетке мешают вращаться посторонние предметы(спутанные нитки и т.д.).	Очистите ступицу щетки.
Не запускается процесс очистки/осушки.	Сломана панель управления.	Замените. (*)
	Сбой датчика обнаружения оператора.	Замените. (*)
Недостаточное всасывание грязной воды.	Резервуар для отработанного раствора заполнен.	Опорожните бачок.
	Вакуумная решетка засорена, или поплавков застрял в закрытом положении.	Очистите вакуумную решетку.
	Фильтр контейнера для мусора заблокирован.	Очистьте.
	Шланг отсоединен от скребка.	Подсоедините.
	Скребок засорен или лезвия скребка изношены или повреждены.	Очистите скребок или переверните/замените лезвия.
	Неправильно закрыта крышка бачка, или повреждена прокладка.	Правильно закройте крышку или очистите/замените уплотнение.
Вакуумная система не работает, и светодиод кнопки вакуумной системы быстро мигает.	Перегрузка двигателя вакуумной системы.	Замените. (*)
Недостаточный приток раствора к щетке.	Опорожните резервуар для моющего раствора.	Долейте.
	Загрязнен фильтр моющего раствора.	Очистите фильтр.
	Система подачи моющего состава (опция) или бак загрязнен/забит.	Очистите систему.
Скребок оставляет отметки на полу.	Под скребками мусор.	Уберите мусор.
	Лезвия скребка изношены, имеют сколы или трещины.	Переверните или замените скребки.
	Скребок не отрегулирован с помощью маховика.	Отрегулируйте скребок.

(*) Эта процедура техобслуживания должна выполняться авторизованным Сервисным Центром Nilfisk.

**ПРИМЕЧАНИЕ**

Если машина оснащена опциональным зарядным устройством, она не может работать, если оно не установлено на схему. При сбое в работе зарядного устройства обратитесь в авторизованный Сервисный Центр.

За подробностями обращайтесь в Сервисные центры Nilfisk.

УТИЛИЗАЦИЯ

Выводить машину из эксплуатации должен квалифицированный специалист по утилизации.

Перед утилизацией машины снимите и отделите следующие материалы, которые подлежат надлежащей утилизации согласно действующему законодательству:

- Аккумуляторы
- Щетки
- Пластмассовые шланги и компоненты
- Электрические и электронные детали (*)

(*) Обратитесь в ближайший Центр Nilfisk, особенно если нужно сдать на слом электрические и электронные компоненты.

Состав и пригодность к повторному использованию материалов машины

Тип	Процент пригодности к повторному использованию	Вес %
Алюминий	100 %	5 %
Электродвигатели — разные	29 %	29 %
Черные металлы	100 %	8 %
Электропроводка	80 %	3 %
Жидкости	100 %	0 %
Пластик — не поддающийся переработке материал	0 %	1 %
Пластик — пригодный для переработки материал	100 %	6 %
Полиэтилен	92 %	46 %
Резина	20 %	2 %

İÇİNDEKİLER

GİRİŞ	2
EL KİTABININ AMACI VE İÇİNDEKİLER.....	2
AMAÇ	2
EL KİTABININ SAKLANMASI	2
UYUMLULUK BEYANI.....	2
TANITICI VERİLER.....	2
DİĞER REFERANS KILAVUZLAR	2
YEDEK PARÇALAR VE BAKIM.....	2
DEĞİŞİKLİKLER VE GELİŞİMLER	3
ÇALIŞMA ÖZELLİKLERİ	3
TERİM SİSTEMİ	3
AMBALAJIN AÇILMASI	3
EMNİYET	3
MAKİNE ÜZERİNDEKİ GÖRÜNÜR SEMBOLLER.....	3
BU KILAVUZDA BULUNAN SEMBOLLER	4
GENEL TALİMATLAR	4
MAKİNE TANIMI	6
MAKİNEİN YAPISI.....	6
KONTROL PANOSU.....	8
AKSESUARLAR / OPSİYONLAR	9
TEKNİK VERİLER	9
KABLOLAMA DİYAGRAMI	10
KULLANIM/İŞLEM	11
AKÜ KONTROLÜ/YENİ BİR MAKİNEYE KURULUM.....	11
AKÜ KURULUMU VE AYARI (YAŞ VEYA JEL).....	11
MAKİNE ÇALIŞTIRILMADAN ÖNCE	12
MAKİNEİN BAŞLATILMASI (YIKAMA/KURUTMA).....	14
MAKİNEİN DURDURULMASI.....	16
HAZNEİN BOŞALTILMASI.....	17
MAKİNE KULLANILDIKTAN SONRA.....	17
MAKİNEİN UZUN SÜRE KULLANILMAMASI.....	17
BAKIM	18
PLANLI BAKIM TABLOSU	18
AKÜNÜN ŞARJ EDİLMESİ.....	19
ÇEKÇEK ÜNİTESİNİN TEMİZLENMESİ	20
ÇEKÇEK ÜNİTESİ BIÇAĞI KONTROLÜ VE DEĞİŞTİRİLMESİ	20
FİRÇA TEMİZLENMESİ.....	21
SU TOPLAMA HAZNESİNİN TEMİZLENMESİ.....	21
ÇÖZELTİ FİLTRESİNİN TEMİZLENMESİ.....	22
DETERJAN HAZNESİ VE DETERJAN SİSTEMİNİN TEMİZLENMESİ	22
SİGORTA KONTROLÜ/DEĞİŞTİRİLMESİ	23
ARIZA TESPİT VE GİDERME	23
HURDAYA AYIRMA İŞLEMİ	24

GİRİŞ



NOT

Köşeli parantez içindeki rakamlar Makine Tanımı bölümünde gösterilen parçalara gönderme yapmaktadır.

EL KİTABININ AMACI VE İÇİNDEKİLER

Bu kılavuzun amacı, makineyi tamamen güvenle ve serbest bir biçimde kullanmasını sağlamak amacıyla gereken bilgileri müşteriye vermektir. Bu el kitabı teknik veriler, emniyet, işletme, depolama, bakım, yedek parça ve elden çıkarma konularında bilgi içerir. Makine üzerinde herhangi bir işlem gerçekleştirmeden önce, bu kılavuz operatör ve yetkili teknisyenler tarafından dikkatlice okunmalıdır. Talimatların yorumlanması konusunda kuşkuya düşmeniz durumunda veya daha fazla bilgi için Nilfisk ile temasa geçin.

AMAÇ

Bu el kitabının amacı operatörlerin ve ehliyetli teknisyenlerin makinenin bakımını yapmasını sağlamaktır. Operatörler, sadece yetkili Teknisyenlerce gerçekleştirilmesi gereken işlemleri yapmamalıdır. Nilfisk bu yasağa uyulmamasından kaynaklanan arızaları karşılamakla sorumlu tutulmayacaktır.

EL KİTABININ SAKLANMASI

Kullanım kılavuzu, sıvılardan ve zarar verebilecek diğer maddelerden uzakta, uygun bir kutu içinde, makinenin yanında bulundurulmalıdır.

UYUMLULUK BEYANI

Makineyle birlikte verilen uyumluluk beyanı, makinenin yürürlükteki yasalarla uyumlu olduğunu tescil etmektedir.



NOT

Orijinal uygunluk belgesinin iki nüshası makinenin dokümantasyonu ile birlikte verilmektedir.

TANITICI VERİLER

Makinenin seri numarası ve modeli levha (3) üzerinde yazılıdır.

Üretim yılı (Tarih kodu: A17 Ocak 2017 anlamına gelir) ve ürün kodu aynı plakanın üzerindedir.

Aşağıdaki bilgiler, makine ve motor parçalarının siparişi sırasında yarar sağlamaktadır. Makine kimlik bilgilerini yazmak için aşağıdaki tabloyu kullanın.

MAKİNE modeli
ÜRÜN kodu
MAKİNE Seri Numarası

DİĞER REFERANS KILAVUZLAR

Elektronik akü şarj cihazı (varsa) Kılavuzu, bu kılavuzun tamamlayıcı bir parçası olarak düşünülecektir.

Ayrıca, aşağıdaki kılavuzlar da mevcuttur:

- Yedek Parça Listesi (makine ile birlikte verilmektedir)
- Servis Kılavuzu (Nilfisk Servis Merkezlerinde başvurulabilir)

YEDEK PARÇALAR VE BAKIM

Gerekli tüm işletme, bakım ve onarım prosedürlerinin ehliyetli personelce veya Nilfisk Servis Merkezlerince gerçekleştirilmesi gerekmektedir. Sadece orijinal yedek parça ve aksesuarlar kullanılmalıdır.

Servis ya da yedek parça ve aksesuar siparişi vermek için, makine modeli, ürün kodu ve seri numarasını belirterek Nilfisk ile iletişime geçin.

DEĞİŞİKLİKLER VE GELİŞİMLER

Nilfisk sürekli olarak ürünlerini geliştirir ve daha önce satılan makinelere uygulama yükümlülüğü olmaksızın, değişiklik ve geliştirme yapma hakkını saklı tutar.

Her tür değişiklik ve/veya aksesuar ilavesi Nilfisk firması tarafından gerçekleştirilmelidir.

ÇALIŞMA ÖZELLİKLERİ

Yıkayıcı-kurutucular, emniyetli kullanım koşulları altında kalifiye bir operatör tarafından ticari ve endüstriyel ortamlarda pürüzsüz ve sert zeminlerin temizlenmesi (yıkama ve kurutma) amacıyla kullanılır.

Yıkayıcı-kurutucular, sabit halı ve halı temizliğinde kullanılmamalıdır.

TERİM SİSTEMİ

İleri, geri, ön, arka, sol veya sağ ifadeleri, operatörün elleri gidon üzerinde olacak şekilde sürücü koltuğunda oturduğu konum referans alınarak kullanılmıştır (1).

AMBALAJIN AÇILMASI

Makineyi dikkatli bir biçimde ambalajından çıkartmak için ambalaj üzerinde yer alan talimatları izleyin.

Makine teslim edildiğinde, makine ve ambalajının nakliye esnasında herhangi bir hasar görüp görmediğini kontrol edin.

Görünürde hasar varsa, ambalajı saklayın ve teslimatını yapan Kargo şirketine kontrol ettirin. Hasar tazminatı başvurusu doldurmak için derhal taşıyıcı firmaya başvurun.

Makine ile birlikte aşağıdaki malzemelerin teslim edilmiş olduğunu kontrol edin:

- Teknik dokümanlar:
 - Temizleyici-kurutucu kullanım kılavuzu
 - Elektronik akü şarj cihazı (varsa) Kılavuzu
 - Yıkayıcı/kurutucu Yedek Parça Listesi
 - Akü şarj cihazı için 1 adet konnektör (üzerinde akü şarj cihazı olmayan makineler için)
 - No. 2 yapraklı sigorta

EMNİYET

Aşağıdaki semboller, tehlike potansiyeli mevcut durumları belirtir. İnsanları ve eşyaları korumak için daima bu talimatı dikkatle okuyun ve gerekli tüm önlemleri alın.

Yaralanmaları önlemek için operatörün işbirliği gerekli ve önemlidir. Makineyi işletmekten sorumlu kişinin tam bir işbirliği olmaksızın kaza önleme programının etkin olması mümkün değildir. Kazaların çoğu, ihtiyati tedbirleri yerine getirmek için uyulması gereken en basit kurallara uymamaktan kaynaklanır.

MAKİNE ÜZERİNDEKİ GÖRÜNÜR SEMBOLLER

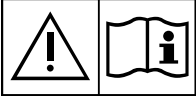

UYARI!

Makine üzerinde herhangi işlemi gerçekleştirmeden önce tüm talimatları dikkatle okuyun.



UYARI!

Gösterilen kısmı doğrudan püskürterek veya basınçlı su ile yıkamayın.

2%

UYARI!

Makineyi, teknik özelliklerinde belirtilen değeri aşan bir eğime sahip yerlerde kullanmayın.

BU KILAVUZDA BULUNAN SEMBOLLER**TEHLİKE!**

Operatör için ölüm tehlikesi riski yaratan tehlikeli bir durumu gösterir.

**UYARI!**

İnsanlar için potansiyel yaralanma riskini gösterir.

**DİKKAT!**

Önemli veya faydalı işlemlerle ilgili bir dikkati veya açıklamayı gösterir. Bu sembolle işaretlenmiş olan paragraflara dikkat edin.

**NOT**

Önemli veya yararlı fonksiyonlar ile ilgili bir notu belirtir.

**DANIŞMA**

Bir işlem yapmadan önce Kullanım Kılavuzu Talimatlarına başvurulması gerektiğini gösterir.

GENEL TALİMATLAR

İnsanlara ve makineye yönelik olası hasarları bildirmek için belirli uyarı ve dikkat işaretleri aşağıda gösterilmiştir.

**TEHLİKE!**

- *Herhangi bir makine bakım, onarım, temizlik veya değiştirme prosedürü uygulamadan önce akü konektörünü sökün ve kontak anahtarını (varsa) çıkarın.*
- *Bu makine, sadece uygun şekilde eğitilmiş kişiler tarafından kullanılmalıdır.*
- *Elektrikli parçalar yakınında çalışırken herhangi bir ziynet eşyası takmayın.*
- *Emniyet destekleri ile desteklemeden, kaldırılmış makinenin altında çalışmayın.*
- *Makineyi zehirli, tehlikeli, yanıcı ve / veya patlayıcı toz, sıvı veya buhar yanında çalıştırmayın. Bu makine tehlikeli tozları süpürmek için uygun değildir.*
- *Kurşunlu (YAŞ) aküleri kullanırken, her tür kıvılcımı, alevi ve sigara malzemelerini akülerden uzakta tutun. Normal çalışma sırasında patlayıcı gazlar açığa çıkar.*
- *Kurşunlu (YAŞ) aküleri kullanırken, akü şarj işlemi, çok yüksek derecede patlayıcı olan hidrojen gazı çıkışına sebep olur. Akünün şarj edilmesi sırasında su toplama haznesini kaldırın ve bu işlemi iyice havalandırılmış bir alanda ve çıplak alevden uzakta gerçekleştirin.*

**UYARI!**

- *Herhangi bir bakım/onarım işlemi gerçekleştirmeden önce tüm talimatları dikkatle okuyun.*
- *Akü şarj cihazını kullanmadan önce, frekans ve voltajın değerlerinin makinenin seri numara plakası üzerinde yazılı şebeke voltaj değerine uygun olduğundan emin olun.*
- *Makineyi akü şarj kablosundan çekmeyin veya buradan çekerek taşımayın; şarj kablosunu asla tutma yeri olarak kullanmayın. Şarj kablosunu kapiya sıkıştırmayın veya şarj kablosunu keskin kenar ya da köşelerden çekmeyin. Makineyi şarj kablosu üzerinden geçirmeyin.*
- *Akü şarj kablosunu sıcak yüzeylerden uzakta tutun.*
- *Akü şarj kablosu ya da fişi hasarlıysa, aküleri şarj etmeyin. Makinenin gerektiği gibi kullanılmaması, hasar görmesi, açık havada bırakılması ya da suya düşürülmesi durumunda Servis Merkezine götürün.*
- *Yangın, elektrik çarpması veya yaralanma riskini azaltmak için fişe takılı olduğunda makineyi gözetimsiz bırakmayın. Herhangi bir bakım işleminden önce akü şarj kablosunu şebeke cereyanından ayırın.*
- *Aküleri şarj ederken sigara içmeyin.*
- *Makinenin izinsiz olarak kullanılmasını önlemek için kontak anahtarını çıkartın.*
- *Makineyi, kendi başına hareket etmeyeceğinden emin olmadıkça gözetimsiz bırakmayın.*

**UYARI!**

- Makineyi hem çalışırken ve hem de kullanılmadığında güneş, yağmur ve olumsuz hava şartlarına karşı daima koruyun. Bu makine, kapalı kuru koşullarda kullanılmalı, ıslak koşullarda kullanılmamalı ve dışarıda bulundurulmamalıdır.
- Makineyi kullanmadan önce tüm kapıları ve/veya kapakları Kullanım Kılavuzu Talimatlarında gösterildiği şekilde kapatın.
- Bu makinenin, denetim ya da güvenlikten sorumlu bir kişi tarafından makinenin kullanımına ilişkin bir talimat verilmedikçe veya kullanımında nezaret edilmedikçe; fiziksel, duyuşsal veya zihinsel yetersizliklere sahip kişiler (çocuklar dâhil) ya da yeteri kadar tecrübe ve bilgiye sahibi olmayan kişiler tarafından kullanılması uygun değildir.
- Çocukların makineyle oynamadıklarından emin olmak için gözetim altında tutulmaları gerekir.
- Çocukların bulunduğu yerlerde kullanırken fazladan dikkat gereklidir.
- Makineyi sadece bu kılavuzda anlatıldığı şekilde kullanın. Yalnızca Nilfisk tarafından önerilen aksesuarlar kullanılmalıdır.
- Her kullanımdan önce makineyi dikkatle kontrol edin ve kullanmadan önce tüm bileşenlerin düzgün takılı olduğundan emin olun. Makine mükemmel şekilde monte edilmezse, insanlara ve mallara zarar verebilir.
- Saç, takı ve elbisenin sarkan kısımlarının makinenin hareketli parçaları tarafından yakalanmaması için gerekli tüm önlemleri alın.
- Makineyi eğimli yüzeylerde kullanmayın.
- Dengesizliği önlemek amacıyla, makineyi üzerinde belirtilen açıdan fazla yatırmayın.
- Özellikle tozlu alanlarda makineyi kullanmayın.
- Makineyi sadece doğru aydınlatmanın bulunduğu yerlerde kullanın.
- Makineyi kullanırken, insanlara ya da eşyalara zarar gelmemesi için gerekli önlemleri alın.
- Özellikle nesnelere düşme tehlikesinin bulunduğu yerlerde raf ya da merdivenlere çarpmayın.
- Sıvı kaplarını makine üzerine koymayın, ilgili kap tutucuyu kullanın.
- Makinenin çalışma sıcaklığı 0 °C ila +40 °C arasında olmalıdır.
- Makinenin muhafaza edileceği ortam sıcaklığı 0 °C ila +40 °C arasında olmalıdır.
- Nem aralığı %30 ila %95 arasında olmalıdır.
- Zemin temizlik deterjanlarını kullanırken deterjan şişelerinin etiketlerinde yazılan talimatları uygulayın.
- Zemin temizlik deterjanlarına temas etmek için uygun eldiven ve koruyucuları kullanın.
- Makineyi bir nakliye aracı olarak kullanmayın.
- Aletlerin bir anda birden fazla akü terminaline değmesine imkan vermeyin.
- Yangın durumunda sulu değil, tozlu yangın söndürme cihazı kullanın.
- Makinenin emniyet mahfazalarını kurcalamayın ve normal bakım talimatını izleyin.
- Makine açıklıklarından herhangi bir nesnenin içeri girmesine izin vermeyin. Açıklıkların tıkalı olması durumunda makineyi kullanmayın. Açıklıkları toz, saç ve hava akışını azaltabilecek diğer yabancı maddelerden daima koruyun.
- İmalatçı tarafından makineye yapıştırılan levhaları sökmeyin veya değiştirmeyin.
- (Sadece tahrik sistemli makineler için): Makine servis amacıyla (eksik ya da boşalmış akü için) itileceği zaman bu hareketin hızı 4 km/s'den fazla olmamalıdır.
- Bu makine, kamuya ait yollarda veya caddelerde kullanılamaz.
- Bu makineyi donma sıcaklığı şartlarının altında hareket ettirirken ihtiyatlı olun. Geri kazanma tankı veya hortumlardaki su donabilir ve makineye ciddi hasar verebilir.
- Makineyle birlikte tedarik edilen fırçaları, veya Kullanım Kılavuzunda belirtilenleri kullanın. Diğer fırçaların kullanımı güvenliği azaltabilir.
- Makinenin arızalı çalışması durumunda bu arızaların bakım eksikliğinden ileri gelmemesini sağlayın. Gerekli olması durumunda yetkili personelden veya yetkili Servis Merkezinden yardım isteyin.
- Parça değiştirilmesi gerektiğinde Yetkili Satıcıdan veya Perakendeciden ORJİNAL yedek parça temin edin.
- Makinenin uygun ve emniyetli kullanımını sağlamak için bu kılavuzun ilgili bölümlerinde gösterilen planlı bakım işlemlerinin, yetkili bir personel veya yetkili bir Bakım Merkezi tarafından uygulanmasını sağlayın.
- Makineyi doğrudan veya basınçlı su veya aşındırıcı maddeler püskürterek yıkamayın.
- Makinenin yapısında özel merkezlerin atık işlemlerini gerektiren standartlara tabi zehirli / zararlı malzemeler (aküler vb.) bulunduğu için bu makine dikkatli bir şekilde hurdaya çıkarılmalıdır (Bakınız, Hurdaya Ayırma bölümü).

MAKİNE TANIMI

MAKİNEİN YAPISI

1. Gidon
2. Kontrol panosu (aşağıdaki paragrafa bakın)
3. Seri numara plakası/teknik veriler/onay belgesi
4. Akü şarj cihazı (isteğe bağlı) (**)
5. Akü şarj cihazı kablosu (isteğe bağlı) (**)
6. Akü şarj cihazı kablo yuvası ve dosya tutucu
7. Çekçek kaldırma / indirme pedali
8. Akü konektörü (kırmızı).
Bu konektör, tüm fonksiyonların derhal durdurulması için ACİL DURUM düğmesi işlevine de sahiptir.
9. Ön tahrik tekerlekleri (*)
10. Fırça gövdesini kaldırma / indirme pedali
A) Kaldırılmış gövde için pedal konumu
B) İndirilmiş gövde için pedal konumu
11. Çekçek vakum hortumu
12. Su toplama tahliye hortumu
13. Çözelti tahliye ve seviye kontrol hortumu
14. Çekçek ünitesi montaj çarkları
15. Çekçek ünitesi ayar topuzu
16. Tank kaldırma kolu
17. Deterjan Sistemi deterjan haznesi (isteğe bağlı)
18. Deterjan haznesi tapası (isteğe bağlı)
19. Su toplama haznesi kapağı
20. Bidon tutma yatağı

(*) Sadece tahrik versiyonu için

(**) FULL PACKAGE versiyonunda standart olarak bulunuyor

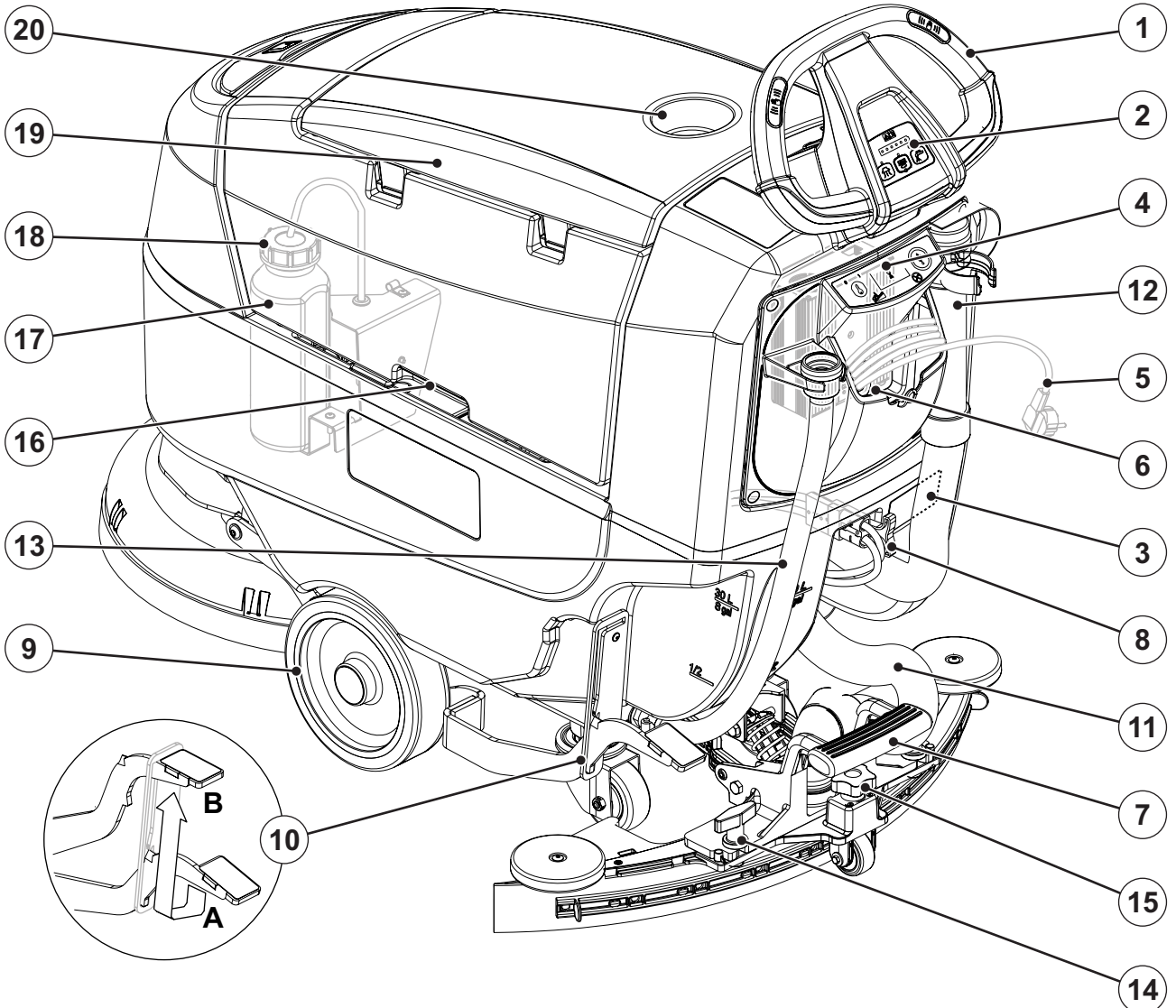

P100944

MAKİNEİN YAPISI (Devamı)

- | | |
|---|---|
| 21. Çözelti tankı | 29. Çekçek ünitesi |
| 22. Çözelti tankı doldurma tapası | 30. Atık toplama tankı |
| 23. Çözelti besleme hortumunu sökün | 31. Otomatik kapatma şamandıralı vakum ızgarası |
| 24. Çözeltiyi yüklemek için "Bahçe" alımı | 32. Vakum sistemi motoru |
| 25. Solenoid valf | 33. Su toplama haznesi |
| 26. Disk fırça gövdesi | 34. Su toplama haznesi kapağı (açık) |
| 27. Fırça | 35. Makine ileri hız ayarlama topuzu |
| 28. Çözelti valfi: | 36. Aküler (isteğe bağlı) (**) |
| A) Açık valf | |
| B) Kapalı valf | |

(**) FULL PACKAGE versiyonunda standart olarak bulunuyor

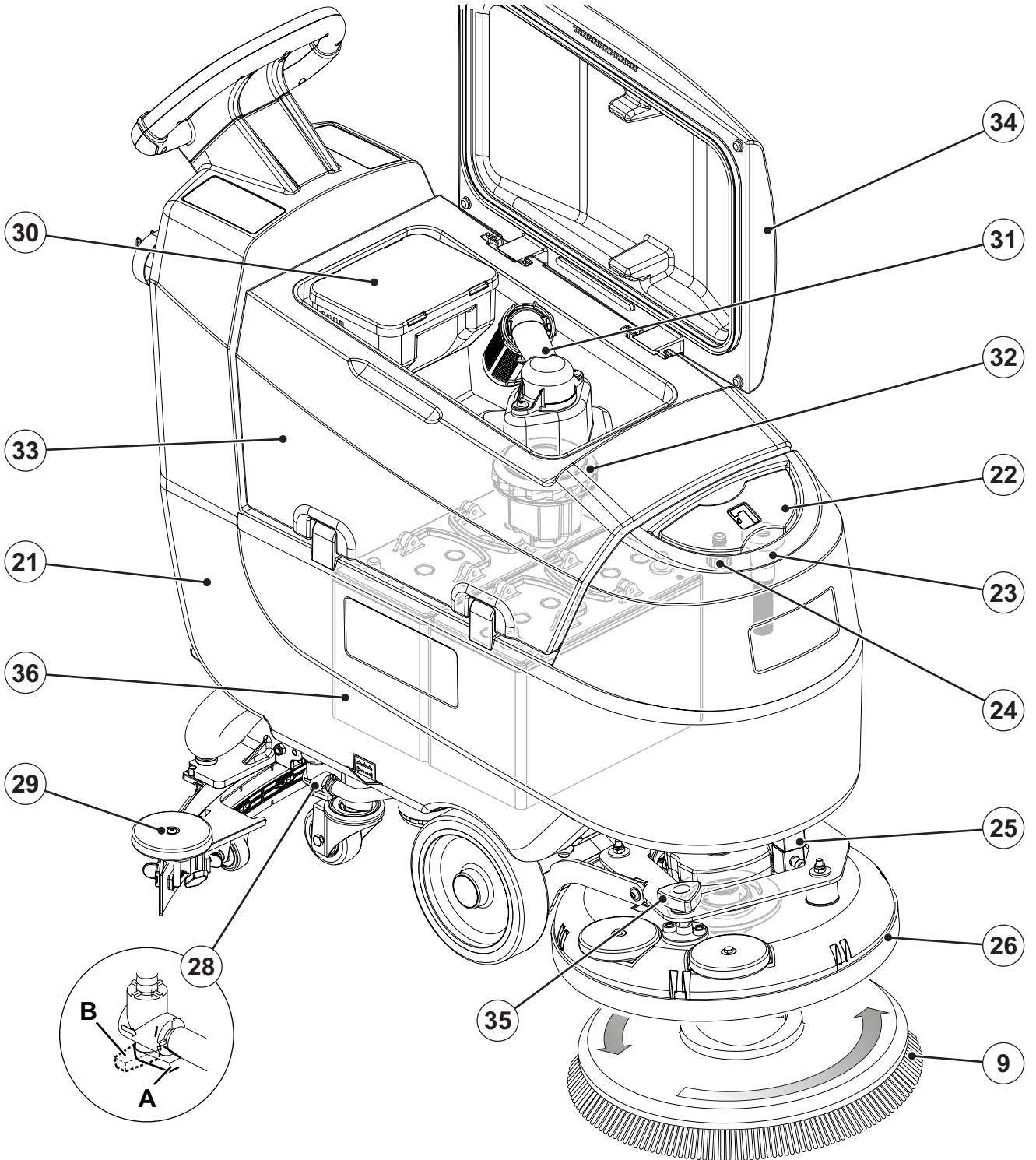

P100945

KONTROL PANOSU

41. Kontak anahtarı (isteğe bağlı, **tahrik** versiyonunda standart olarak bulunuyor)
42. Ana Makine başlatma/durdurma düğmesi:
- LED yanıyor: Makine yıkama/kurutma
 - LED yanıp sönüyor: Fırça devreye sokma/devreden çıkarma işlevi
43. Çözelti basma düğmesi:
- Sol LED yanıyor: Asgari çözelti akışı
 - Orta LED yanıyor: Orta seviyede çözelti akışı
 - Sağ LED yanıyor: Azami çözelti akışı
 - LED'ler kapalı - çözelti devre dışı
44. Vakum sistem düğmesi:
- LED yanık - vakum sistemi etkin
 - LED yanıp sönüyor: Sessiz vakum sistemi etkinleştirildi
45. Akü sembolü:
- 1 + 6 LED yanıyor: Akü şarj seviyesi
 - 1 LED yanıp sönüyor: Çıkarılmış aküler
46. Operatör algılayıcılar
47. Hız ayarlayıcı (*)
48. Geri vites anahtarı (*)
49. Saat sayacı (**)
50. USB portu (isteğe bağlı)
51. Akü şarj seviyesi gözlem penceresi (isteğe bağlı) (**):
- Yeşil LED (akü şarj cihazı açık ve aküler şarj edilmiş)
 - Sarı LED (akü şarj cihazı açık ve aküler yarı boşalmış)
 - Kırmızı LED (akü şarj cihazı açık ve aküler şarj ediliyor)
- (*) Sadece **tahrik** versiyonu için
- (**) FULL PACKAGE versiyonunda standart olarak bulunuyor

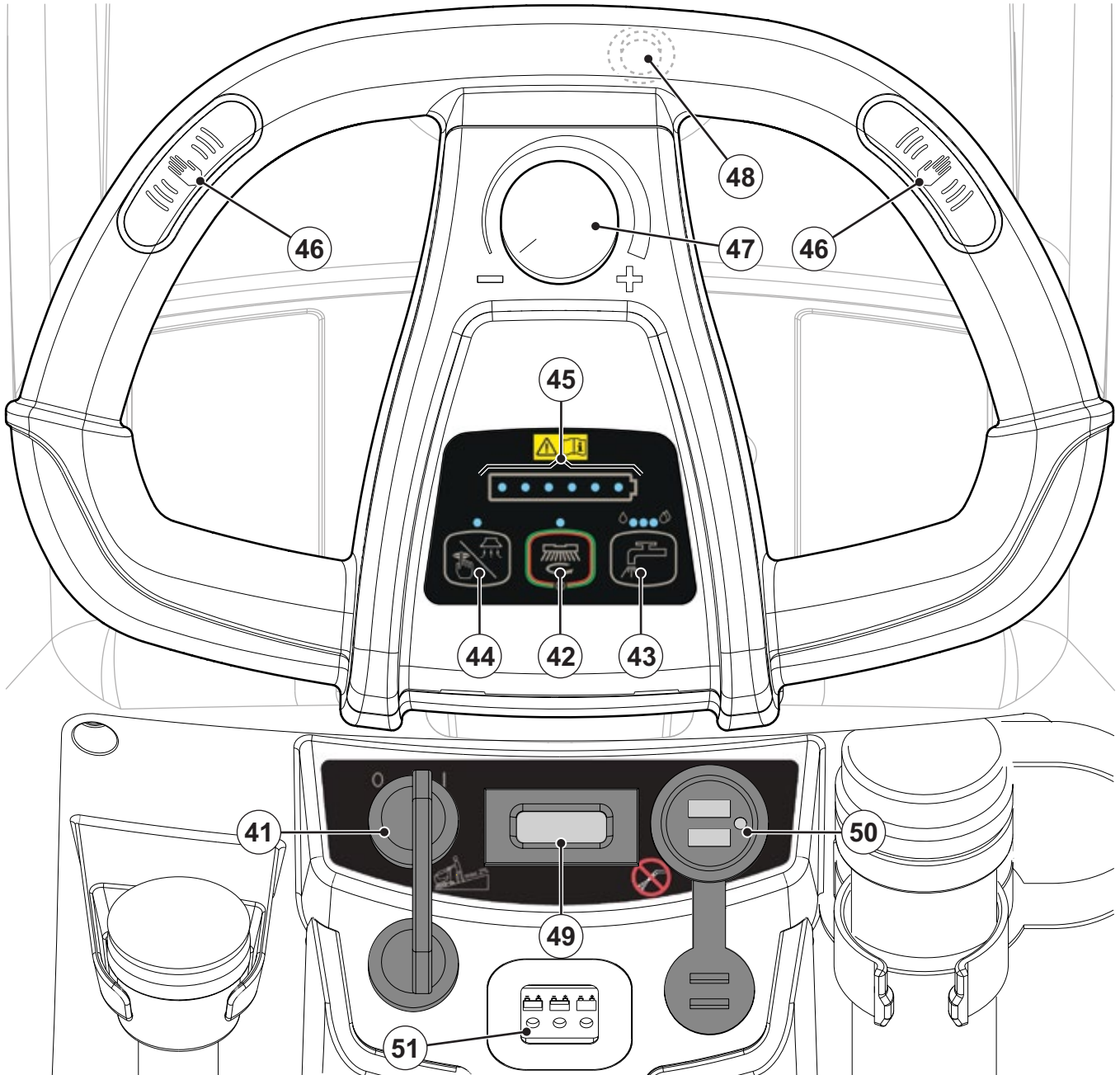

P100946

AKSESUARLAR / OPSİYONLAR

Standart parçalara ilave olarak, makinenin kullanım amacına göre aşağıdaki aksesuarlar / seçimli parçalar makineye takılabilir:

- Kontak anahtarı
- GEL/AGM aküleri
- Elektronik akü şarj cihazı
- Farklı malzemelerden yapılmış süpürgeler/altlık takımları
- Çamurluk
- Farklı malzemelerden yapılmış çekçek bıçakları
- Deterjan Sistemi
- Farklı malzemelerden üretilmiş ön ve arka tekerlekler
- Saat sayacı
- USB portu

Yukarıda sözü edilen seçime bağlı aksesuarlar hakkında daha fazla bilgi için yetkili bir Satıcı ile temasa geçin.

TEKNİK VERİLER

Model	SC401 B	SC401 BD
	tahrik bulunmuyor	tahrik
Çözelti haznesi kapasitesi	30 litre	
Su toplama haznesi kapasitesi	30 litre	
Makine uzunluğu	1.180 mm	
Çekçekli makine genişliği	720 mm	
Çekçeksiz makine genişliği	458 mm	
Makine yüksekliği	1.055 mm	
Temizleme genişliği	430 mm	
Ön tekerlek çapı	200 mm	
Ön tekerin zemine baskısı	0,8 N/mm ²	
Arka tekerlek çapı	80 mm	
Arka tekerin zemine baskısı	2,0 N/mm ²	
Fırça / altlık çapı	430 mm	
Fırça basıncı	25 kg	
Çözelti akış değerleri	0.3 - 0.7 - 2.0 l/min	
Deterjan Sistemi deterjan yüzdesi	-	% 0,25 + 2,0
Çalışma alanındaki ses basınç seviyesi (ISO 11201, ISO 4871, EN 60335-2-72) (LpA)	65 ± 3 dB(A)	
Sessiz modda bulunan çalışma alanındaki ses basınç seviyesi (LpA)	60 ± 3 dB(A)	
Makine ses gücü seviyesi (belirlenen değer, ISO 3744, ISO 4871, EN 60335-2-72) (LwA)	80 dB(A)	
Operatör kolunda titreşim seviyesi (ISO 5349-1, EN 60335-2-72)	< 2,5 m/sn ²	
Çalışma sırasında maksimum eğim	%2	
Çekiş sistemi motor gücü	-	150 W
Çekiş hızı (değişken)	-	0 ila 5 km/h
Vakum sistemi motor gücü	280 W	
Vakum sistemi devresi kapasitesi	900 mm H ₂ O	
Fırça motor gücü	450 W	
Fırça motoru hızı	140 devir/dakika	
Çekilen toplam güç (EN 60335-2-72)	0,5 kW	0,6 kW
IP koruma sınıfı	X4	
Koruma sınıfı (elektrik)	III (akü şarj cihazı için I)	
Akü bölmesi boyutu	350 x 350 x 260 mm	
Sistem voltajı	24V	
Standart aküler (2)	-	12V-76 Ah GEL MONOBLOC
Akü şarj cihazı	-	24V 10A
Çalışma süresi (standard aküler) (EN 60335-2-72)	2,6 saat	2,4 saat
Aküsüz ve boş hazneli ağırlık	61 kg	73 kg
Brüt araç ağırlığı (GVW)	151 kg	163 kg
Nakliye ağırlığı (standart / tam aksamı)	97 kg / 154 kg	109 kg / 166 kg

KABLOLAMA DİYAGRAMI

Anahtar

BAT1	24 V akü (*)
CH1	Akü şarj cihazı
EB1	Ana makine denetleyicisi
EB2	Kullanıcı arabirimi denetleyicisi
EB3	Tahrik tekerlekleri kumandası (tahrik)
EB4	PCBA F şarjlı led'i
EB5	TC1 modülü (opsiyonel)
ES1	Elektronik fonksiyon kart rölesi
EV1	Solenoid valf
F1	Tahrik sistemi motor sigortası (tahrik)
F2	TC1 modülü sigortası (opsiyonel)
F3	Vakum motor sigortası
F4	Fırça motor sigortası
HM1	Saat sayacı (isteğe bağlı)
KEY	Kontak anahtarı (*)
M1	Fırça motoru
M2	Vakum sistemi motoru
M3	Deterjan pompası (*)
M4	Tahrik sistemi motoru (tahrik)

RV1	Hız potansiyometresi (tahrik)
S1,S2	Operatör algılayıcı
SW1	Geri vites anahtarı (tahrik)
USB	USB portu (isteğe bağlı)

(*) STANDART versiyonlarda isteğe bağlı

Renk Kodları

BK	Siyah
BU	Mavi
BN	Kahverengi
GN	Yeşil
GY	Gri
OG	Turuncu
PK	Pembe
RD	Kırmızı
VT	Mor
WH	Beyaz
YE	Sarı

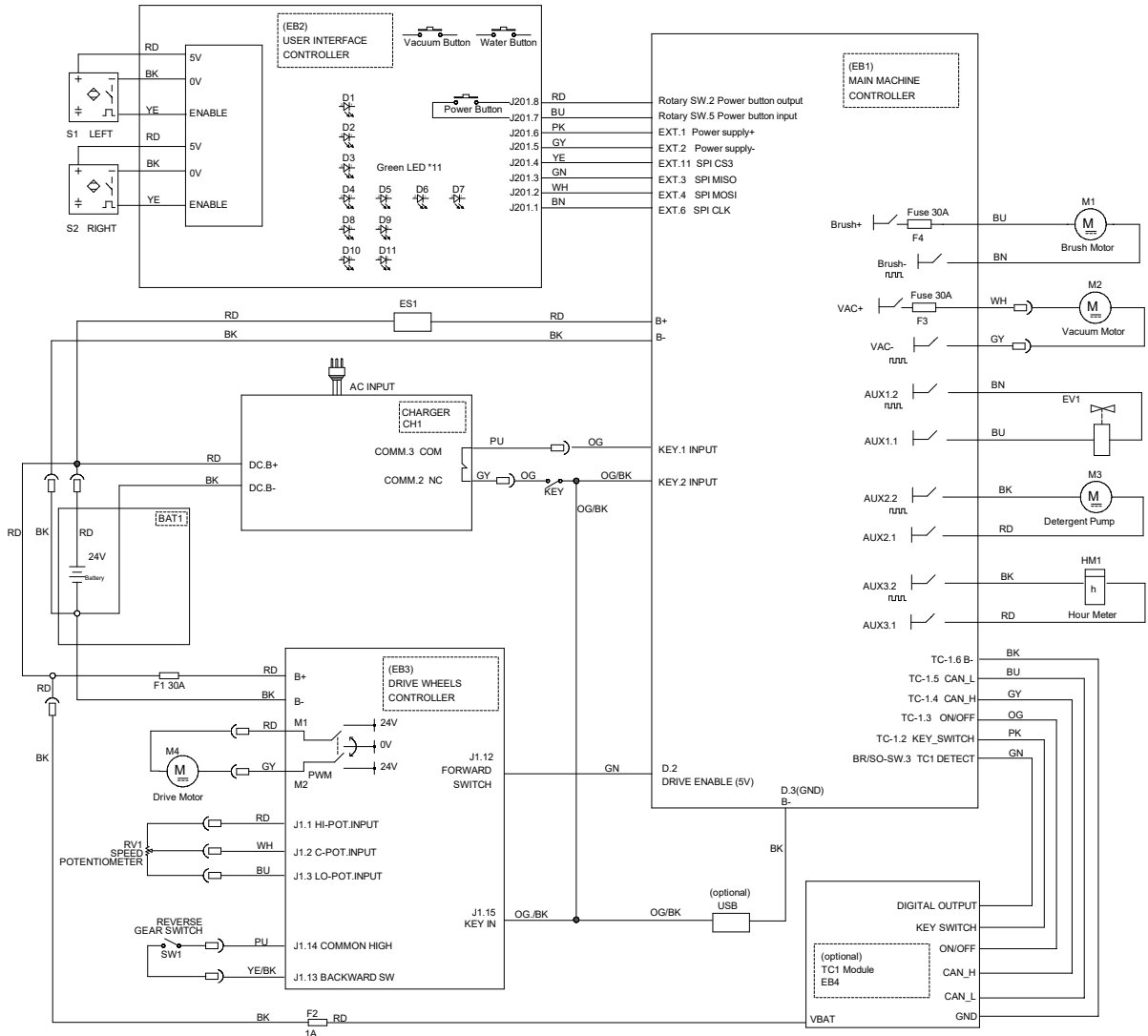

KULLANIM/İŞLEM



UYARI!

Makinenin bazı kısımlarında aşağıdakileri gösteren yapışkan levhalar bulunur:

- TEHLİKE
- UYARI
- DİKKAT
- DANIŞMA

Operatörün bu kılavuzu okurken plakalarda gösterilen sembollere titizlikle dikkat etmesi gerekir (Makine Üzerinde Görülen Semboller paragrafına bakın).

Bu levhaları herhangi bir nedenle kapatmayın ve hasar görmesi halinde derhal değiştirin.

AKÜ KONTROLÜ/YENİ BİR MAKİNEYE KURULUM



UYARI!

Eğer aküler dikkatsiz bir şekilde takılmış veya bağlanmış iseler, makinenin elektrikli parçaları ciddi bir şekilde hasar görebilir.

Aküler yalnızca kalifiye personel tarafından monte edilmelidir. Akü şarj cihazını (isteğe bağlı) akü tipine göre (YAŞ/JEL/AGM/DIS) ayarlayın.

Montajdan önce akülerin hasarlı olup olmadıklarını kontrol edin.

Akü konektörünü ve akü şarj cihazı fişini çıkartın.

Aküleri büyük bir dikkatle kaldırın.

Makine ile birlikte verilen akü terminal koruma kapaklarını takın.

Makine, diyagrama (28) uygun bir şekilde bağlantısı yapılmış iki adet 12 V'luk aküye ihtiyaç duyar.

Makine aşağıdaki modlardan birine sevk edilmiş olabilir:

Makineye önceden takılmış olan aküler

1. Akü konektörünün (8) bağlandığını kontrol edin.
2. Makineyi yeni akülerle ilk kez kullanırken, dolu bir şarj çevrimi gerçekleştirin (Bakım bölümündeki prosedüre bakın).

Aküüz

1. Uygun aküleri satın alın ("Teknik Veriler" paragrafına bakın).
2. Makineyi takılı akü tipine göre (YAŞ/JEL/AGM/DIS), aşağıdaki paragrafta gösterildiği gibi ayarlayın.

AKÜ KURULUMU VE AYARI (YAŞ VEYA JEL)

Akü Montajı

1. Varsa, kontak anahtarını çıkarın (41).
2. Akü konektörünü (8) sökün.
3. Kapağı (34) kaldırın ve su toplama haznesinin (33) boş olup olmadığını kontrol edin, boş değilse tahliye hortumuyla (12) boşaltın.
4. Kapağı (34) kapatın.
5. Kolu (16) tutun ve dikkatli bir biçimde hazneyi (33) kaldırın.
6. Makine, 2 12 V akülerinin takılmasına yönelik uygun kablolarla birlikte tedarik edilir. Aküleri dikkatlice bölmeye kaldırın ve ardından doğru bir biçimde takın.
7. Akü kablolarını Şekilde 1'de gösterildiği gibi dolaştırın ve takın, ardından her bir akü terminalindeki somunu sıkın.
8. Her bir terminaldeki koruma kapağını yerleştirin ve ardından akü konektörüne bağlayın (8).
9. Kolu (16) tutun ve dikkatli bir biçimde hazneyi (33) indirin.

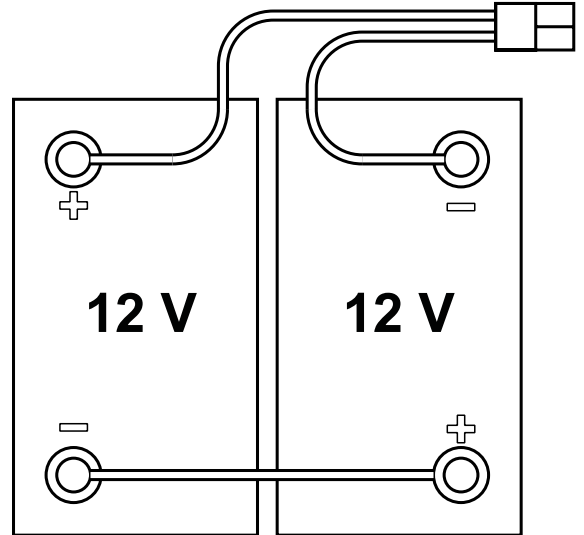

Şekil 1

P100948

Akü tipi ayarı

Makinenin elektronik kartını takılmış olan akü tipine (YAŞ/JEL/AGM/DIS) göre aşağıda gösterildiği şekilde ayarlayın:

1. (Varsa) Kontak anahtarını (41) "I" konumuna döndürün. Makineyi açmak için ana düğmeye (42) basın ve daha sonra yanıp sönen akü simgesinin ilk saniyelerini kontrol ederek geçerli ayarı tespit edin (Şek. 2):
2. Ayar değiştirilecekse düğmeye (44) 3 saniye boyunca basın.
3. 3 saniye içinde yeni bir ayar seçmek için düğmeye (44) kısa bir süre basın.
4. Akü sembolünün akü seviyesini görüntülemesi için 3 saniye bekleyin.

**UYARI!**

Yerleşik bir şarj cihazı ile donatılmış makinelerde, takılı aküler (YAŞ/JEL/AGM/DIS) belirli bir şarj algoritması gerektirebilir. Takılı aküler için en uygun şarj algoritmasını ayarlamak için Nilfisk Teknik Servisi ile temasa geçin.



YAŞ



JEL



AGM



DIS_EV

Şekil 2

Akünün şarj edilmesi

5. Aküyü tam olarak şarj edin (Bakım bölümündeki prosedüre bakın).

MAKİNE ÇALIŞTIRILMADAN ÖNCE**Fırça veya altlık tutucu montajı**

Gerçekleştirilecek temizliğe göre, makineye uygun gövdeyle birlikte fırça (A, Şekil 2), yastık tutucu (B) ve yastık (C) takılabilir.

1. Fırçayı (A) veya altlık tutucuyu (B) gövde (26) altına yerleştirin.
2. (Varsa) Kontak anahtarını (41) "I" konumuna döndürün. Makineyi çalıştırmak için ANA düğmeye (42) basın.
3. Ana düğmeye (42, LED yanıyor) tekrar basın.
4. Pedala (10-B) basarak silindirik fırça gövdesini indirin.
5. Fırçanın devreye gireceği işlevi etkinleştirmek için, (44) ve (42) düğmelerine aynı anda bir saniye boyunca basın.

Fırça veya altlık tutucu çıkarma

6. Ana düğmeye (42, LED yanmıyor) basın.
7. Pedala (10-A) basarak silindirik fırça gövdesini yükseltin.
8. Fırçanın devreden çıkarılacağı işlevi etkinleştirmek için, (44) ve (42) düğmelerine aynı anda bir saniye boyunca basın ve fırçanın yere düşmesini bekleyin.

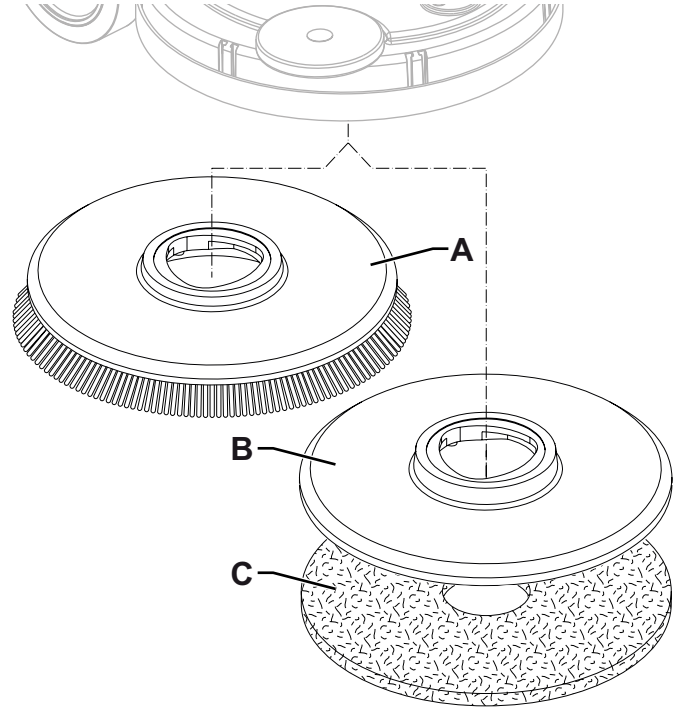

Şekil 2

**NOT**

Fırçanın devreye sokulacağı/çıkarılacağı işlev etkinleştirildiğinde düğme LED'i (42) yanıp söner.

P100950

Mevcut fırçalar ve ilgili uygulama kılavuzları (yalnızca öneriler)

Modeller	46 GRIT	80 GRIT	180 GRIT	240 GRIT	500 GRIT	PROLENE	PROLITE	UNION MIX
Genel temizlik:								
Beton								
Terrazzo (Pişmiş toprak) zemin								
Seramik fayans/taş								
Mermer								
Vinil karolar								
Kauçuk karolar								
Cilalama:								
Kauçuk karolar								
Mermer								
Vinil karolar								

Çekçek ünitesi montajı

1. Çekçeği (A, Şekil. 3) monte edin ve çarklar (B) ile brakete (C) bağlayın.
2. Gerekirse, çekçeği topuzla (D) ayarlayın, böylece arka bıçak (E) ve ön bıçak (F) şekilde gösterildiği gibi zeminle temas eder.

Çözelti tankının doldurulması

**DİKKAT!**

Sadece otomatik kazıyıcı makine uygulamaları için amaçlanan düşük köpüklü, tutuşmayan tipte kimyasal maddeler kullanın.

**UYARI!**

*Zemin temizlik deterjanlarını kullanırken deterjan şişelerinin etiketlerinde yazılan talimatları uygulayın.
Zemin temizlik deterjanlarına temas etmek için uygun eldiven ve koruyucuları kullanın.*

**NOT**

Makine, Deterjan Sistemi ile donatılmışsa, tanka temiz su koyun, yoksa çözelti koyun.

1. Çözelti vanasının (28) açık (28-B) olduğunu kontrol edin.
2. Çözelti tankını (21) doldurmak için tıpayı (22) kaldırın ve çıkarılabilir doldurma hortumunu (23) veya "bahçe" girişini (24) kullanın.

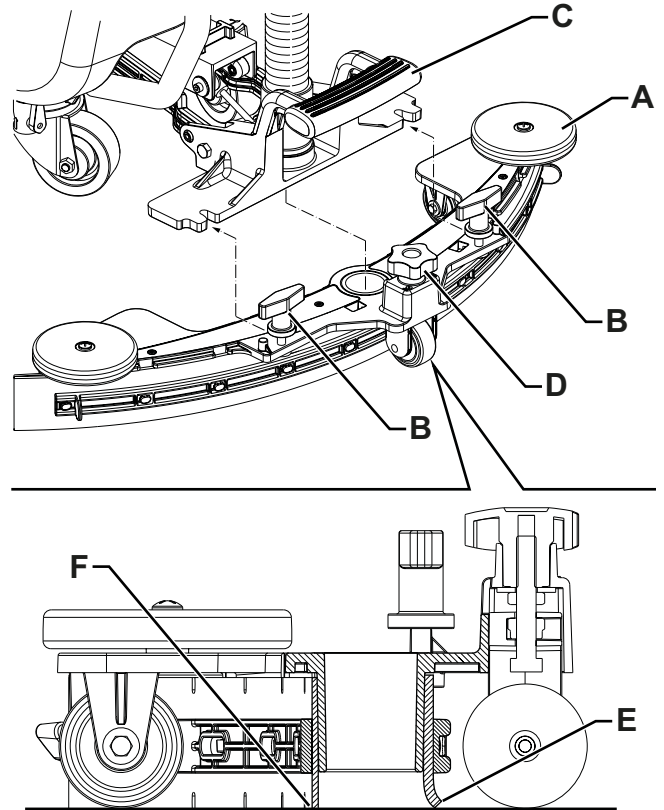

Şekil 3

P100951

(Deterjan Sistemi olmayan makineler için)

- Hazneyi (21), yürütülecek olan temizlik işlemlerine uygun bir çözelti ile doldurun. Tankı tamamen doldurmayın, kenarından birkaç santimetre bırakın. Referans olarak seviye hortumu (13) kullanın. Her zaman çözeltiyi hazırlamak için kimyasal ürünün kabı üzerinde yer alan etikette verilen seyreltme talimatlarına riayet edin. Çözelti sıcaklığı 40 °C'yi aşmamalıdır.

(Deterjan Sistemi olan makineler için)

- Hazneyi (21) temiz suyla doldurun. Tankı tamamen doldurmayın, kenarından birkaç santimetre bırakın. Referans olarak seviye hortumu (13) kullanın. Su sıcaklığı 40 °C'yi aşmamalıdır.

Deterjan haznesini doldurma (Deterjan Sistemi olan makineler için)

- Kapağı (34) kaldırın ve su toplama haznesinin (33) boş olup olmadığını kontrol edin, boş değilse tahliye hortumuyla (12) boşaltın.
- Kapağı (34) kapatın.
- Kolu (16) tutun ve dikkatli bir biçimde hazneyi (33) kaldırın.
- Hazneyi (17), yürütülecek olan temizlik işlemlerine uygun bir deterjan ile doldurun (yüksek oranda konsantre deterjan). Deterjan haznesini tamamen doldurmayın, sınırdan birkaç santimetre bırakın.

**DİKKAT!**

Sadece otomatik kazıyıcı makine uygulamaları için amaçlanan düşük köpüklü, tutuşmayan tipte kimyasal maddeler kullanın.

MAKİNEİNİN BAŞLATILMASI (YIKAMA/KURUTMA)

- Daha önceki paragrafta tanımlandığı üzere makineyi hazırlayın.
- (Varsa) Kontak anahtarını (41) "I" konumuna döndürün. Makineyi çalıştırmak için ANA düğmeye (42) basın.

**NOT**

Akü simgesindeki (45) ilk yanıp sönmeler takılı olan akünün türünü gösterir (bkz paragraf "Akü tipi ayarı").

**NOT**

Akü şarj cihazını kontrol edin.

Akü simgesi üzerindeki 6 LED (45), akü şarj seviyesini gösterir.

Yalnızca bir LED açık ve yanmakta olduğunda, akü özelliklerine ve yapılacak işe bağlı olarak, kalan güç yalnızca birkaç dakika idare edeceğinden akülerin şarj edilmesi önerilir (Akü şarj prosedürü hakkında bilgi için Bakım bölümüne bakın).

**DİKKAT!**

Makineyi boşalmış akülerle kullanmaya teşebbüs etmeyin; bu durum, akülerin hasar görmesine ve akü kullanım ömrünün kısalmasına sebep olur.

- Makineyi çalışma alanına götürün:
 - Eller gidonun (1) üzerindeyken makineyi itin (sadece **tahricksiz** versiyonlar için).
 - İlerlemek için, makineyi gidondaki varlık sensörlerinin (46) üzerinde en az bir el varken çalıştırın (sadece **tahrik** versiyonları için). Maksimum ileri hareket hızı ayarlayıcı (47) ile ayarlanabilir. Geri vites için düğmeye (48) basın ve ellerinizi sensörlerin (45) üzerine yerleştirin.

**NOT**

Makine saat sayacı (49) ile donatılmışsa, makine açıldığında eller varlık sensörlerin üzerindeyken çalışılmış olan saatlerin toplamı okunabilir.

- Pedali (7) kullanarak çekçek ünitesini (29) aşağıya indirin.
- Pedala (10-B) basarak silindirik fırça gövdesini indirin.
- Makinenin yıkama/kurulama fonksiyonlarını başlatmak için ana düğmeye (42, LED yanıyor) basın.
- Elinizi gidondaki algılayıcıların (46) üzerine yerleştirerek makineyi yönlendirin ve zemini yıkamaya/kurutmaya başlayın.

**NOT**

Gidondaki varlık sensörleri (46), fırça ve çözeltinin (tahrik versiyonlarında) operatörün elleri topuzlardan en az birinin üzerindeyken başlamasını sağlar.

8. Gerekirse, ayarlayıcı (47) ile maksimum hızı ayarlayın (sadece **tahrik** versiyonları için).
9. Hassas yüzeylerde lekeye veya çizgilere yol açmamak için "ön-ıslatma" işlevini kullanın. Bu sayede işe başlamadan önce fırçanın nemlenmesini sağlar. Bu işlevi etkinleştirmek için, (42) ve (43) düğmelerine aynı anda 10/20 saniye boyunca basın.



NOT

"Ön ıslatma" işlevi, düğme (42) ve (43) basılı olduğu müddetçe devrede kalır.

10. Gerçekleştirilecek temizlik tipine göre gerekirse solüsyon akışını düğmeye (43) basarak ayarlayın. Şekil 4'te gösterildiği gibi, yanmakta olan LED tedarik edilen çözelti akışının dakikada litre cinsinden değerini belirtir. LED'ler sönmük olduğunda çözelti akışı durmuştur.

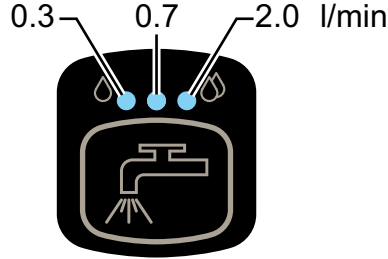

Şekil 4

P100952

11. Gerekirse, düğmeye (44, LED kapalı) basarak vakum sistemini devre dışı bırakın ve daha sonra yeniden etkinleştirmek (LED açık) için tekrar basın. Gürültüyü azaltmak için, düğmeye (44) basarak vakum sistemi sessiz fonksiyonunu açın.
12. Gerekirse, makineyi durdurun ve ileri hız dengeleme çarkını (35) aşağıda gösterildiği gibi çevirin (sadece **tahrirsiz** versiyonlar için):
- İleri hızı artırmak için saat yönünün tersine çevirin;
 - İleri hızı azaltmak için saat yönünde çevirin.



NOT

Duvar kenarlarındaki zeminlerin doğru şekilde kazınması ve kurutulması ile ilgili olarak, Nilfisk duvarların kenarlarına şekil 5'de gösterildiği gibi makinenin sağ tarafı ile yanaşmanızı tavsiye etmektedir.

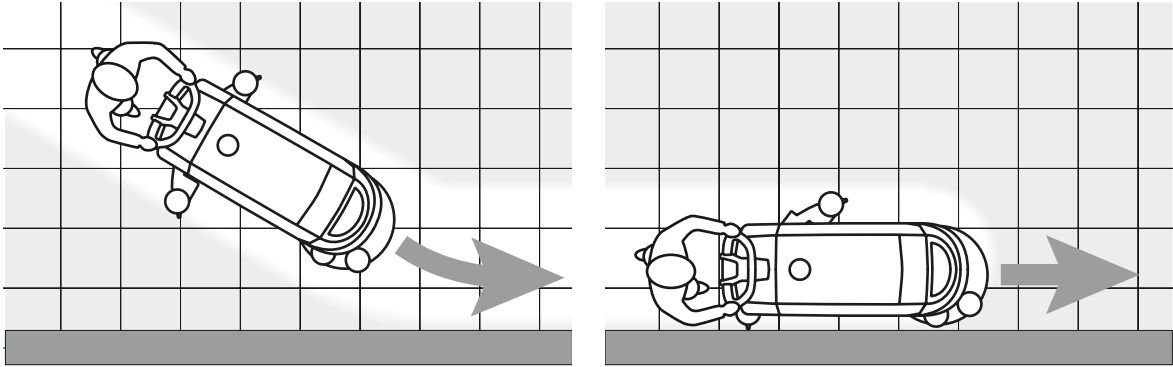

Şekil 5

P100953

**DİKKAT!**

Zemine zarar vermektan kaçınmak için, makine bir yerde dururken fırçayı kapatın.

Yıkama suyundaki deterjan konsantrasyonunun ayarlanması

(Deterjan Sistemi olan makineler için)

Yıkama suyundaki deterjanı karıştırmaya yönelik sistem fırça çalıştığı anda otomatik olarak etkinleştirilir.

Yıkama suyuna eklenen deterjan yüzdesi% 0,25'e ayarlanır. Ayarı değiştirmek için aşağıdaki prosedürü yerine getirin:

1. Ayarlamayı yapmak için düğmeye (43) iki saniyeden fazla basın.
Ayarlanan yüzde, Şekil 6'da gösterildiği gibi, akü şarj sembolü üzerinde hangi LED'in açıldığına göre değişir.
2. Ayarı değiştirmek veya sıfırlamak (bütün LED'ler söner) için düğmeye (43) peş peşe basın.

**NOT**

Ayar, tüm düğmeler serbest bırakıldıktan 3 saniye sonra kaydedilir.
Deterjan yüzdesi ayarı makine kapatılsa bile belleğe kaydedilir.

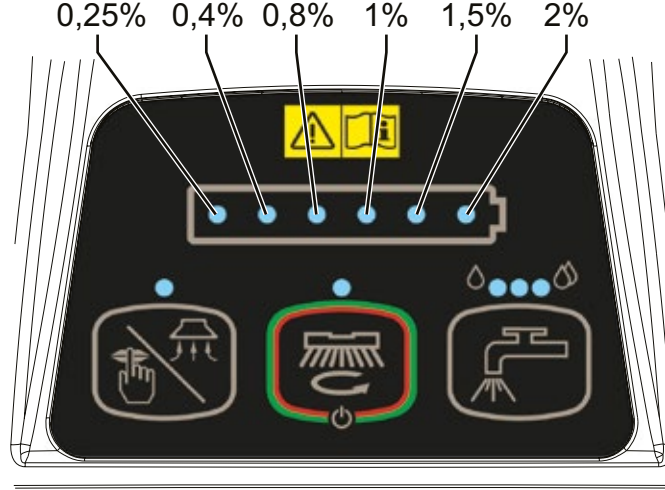

Şekil 6

P100954

Çalışma esnasında akü boşalması

Akü sembolünde (45) yalnızca bir LED açık ve yanmakta olduğunda, kalan güç yalnızca birkaç dakika idare edeceğinden (akülerin özelliğine ve gerçekleştirilecek işe bağlıdır) akülerin şarj edilmesi önerilir.

LED yanıp söndüğünde, birkaç saniye sonra fırça otomatik olarak kapatılır ve zeminin kurutulması işlemini tamamlanması ve makinenin belirlenen şarj alanına götürülmesi için vakum sistemi ile tahrik sistemi (tahrik versiyonu) çalışmaya devam eder.

**DİKKAT!**

Makineyi boşalmış akülerle kullanmaya teşebbüs etmeyin; bu durum, akülerin hasar görmesine ve akü kullanım ömrünün kısalmasına sebep olur.

MAKİNEİN DURDURULMASI

1. Fırça dönüşünü ve tahrik sistemini (tahrik versiyonu) varlık sensörlerini (46) bırakarak durdurun ve kolu (1) kullanarak makineyi durdurun.
2. Makineyi durdurmak için düğmeye (42) 2 saniye süreyle basın.
(Varsa) Kontak anahtarını (41) "0" konumuna döndürün.

**NOT**

Makine açık durumda fakat çalışmıyorsa, 5 dakika sonra otomatik olarak kapanır.

3. Makinenin serbestçe hareket etmediğinden emin olun.

**DİKKAT!**

Acil bir durumda tüm makine işlevlerini derhal durdurmak için, akü konektörünü (8) sökün.
Soketi yeniden takarak makine işlevlerini sıfırlayın.

HAZNENİN BOŞALTILMASI

Su toplama haznesi (33) dolduğunda, otomatik bir kapatma şamandırası sistemi (31) vakum sistemini kapatır. Vakum sisteminin devreden çıkartılması, vakum sistemi motorunun ses frekansındaki ani artışla anlaşılır ve zemin kurutulmaz.

**DİKKAT!**

Vakum sistemi istenmeden kapatıldığında (örneğin, ani makine hareketi nedeniyle şamandıra çalıştırıldığında), çalışmaya devam etmek için: şaltere (44) basarak vakum sistemini kapatın ardından kapağı (34) açıp ızgara (31) içindeki şamandıranın su seviyesine inip inmediğini kontrol edin. Daha sonra kapağı (34) kapatın ve düğmeye (44) basarak vakum sistemini açın.

Su toplama haznesi (33) dolduğunda, aşağıdaki işlemlere uygun biçimde boşaltın.

Su toplama haznesinin boşaltılması

1. Pedala (10-A) basarak silindirik fırça gövdesini yükseltin.
2. Kolu (7) kullanarak çekçek ünitesini (29) kaldırın.
3. Makineyi uygun boşaltma alanına götürün.
4. Makineyi kapatmak için düğmeye (42) 2 saniye boyunca basın, ve (varsa) kontak anahtarını (41) "0" konumuna getirin.
5. Toplama haznesini (33), tahliye hortumu (12) kullanmak suretiyle boşaltın. Çalışmanın ardından, hazneyi temiz su ile durulayın.

Çözelti tankının boşaltılması

6. 1-4 arasındaki adımları uygulayın.
7. Deterjan çözelti tankını (21), seviye hortumu (13) yardımıyla boşaltın. Çalışmanın ardından, hazneyi temiz su ile durulayın.

MAKİNE KULLANILDIKTAN SONRA

Çalışma sonrasında makineyi bırakmadan önce şu işlemleri yapın:

1. İlgili paragrafta gösterilenlere uygun olarak fırçayı sökün.
2. Kontak anahtarını (41) çıkarın.
3. İlgili paragraflarda gösterildiği gibi hazneleri (33) ve (21) boşaltın.
4. Günlük bakım işlemlerini gerçekleştirin (Bakım Bölümüne başvurun).
5. Makineyi, fırça ve çekçek kaldırılmış veya sökülmüş halde, temiz ve kuru bir yerde saklayın.
6. Makinenin serbestçe hareket etmediğinden emin olun.

MAKİNEİNİN UZUN SÜRE KULLANILMAMASI

Araç 30 günden daha fazla süre kullanılmayacaksa, aşağıdaki işlemleri gerçekleştirin:

1. Makineyi Kullandıktan Sonra adlı paragrafta belirtilen prosedürleri uygulayın.
2. Deterjan Sistemi olan versiyonlar için, deterjan haznesini (17) boşaltın ve sistemi temizleyin (Bakım bölümündeki prosedüre bakın).
3. Çözelti hazne vanasını kapatın (28-B).
4. Akü konektörünü (8) sökün.

BAKIM

Makine ömrünün uzunluğu ve maksimum işletme emniyeti, doğru ve düzenli bir bakım ile sağlanır.

Aşağıdaki tabloda planlı bakım gösterilmiştir. Gösterilen zaman aralıkları özel çalışma koşullarına göre değişebilir ve bakımdan sorumlu personel tarafından belirlenir.

**UYARI!**

Bakım işlemleri, makine kapalı ve akü sökülmüş haldeyken gerçekleştirilmelidir.

Ayrıca, her bir bakım işleminden önce Emniyet Bölümünde verilen talimatları dikkatle okuyun.

Planlı veya olağanüstü türdeki bütün bakım işlemlerinin, kalifiye bir personel veya yetkili Bakım Merkezi tarafından yürütülmesi gereklidir.

Bu Kılavuz, sadece en basit ve en yaygın bakım prosedürlerini açıklamaktadır.

Planlı Bakım Tablosunda belirtilen diğer bakım işlemleri için herhangi bir Bakım Merkezinde bulunulabilecek olan Servis El kitabına başvurun.

PLANLI BAKIM TABLOSU

Prosedür	Günlük, makine kullanıldıktan sonra	Haftalık	Her altı ay	Yıllık
Akünün şarj edilmesi				
Çekçek Ünitesinin Temizlenmesi				
Fırça/altlık temizliği				
Kurtarma Haznesi, atık tepsisi ve şamandıralı vakum ızgarasının temizlenmesi ve kapak contasının kontrolü				
Deterjan Sistemi temizleme ve yıkama (isteğe bağlı)				
Çekçek bıçağı kontrolü				
Çözelti filtresinin temizlenmesi				
Akü (YAŞ) sıvı seviyesi kontrolü				
Çekçek bıçağı değiştirilmesi				
Tahrik ve fırça motoru havalandırma kontrolü ve temizliği			(1)	
Fırça motoru karbon fırçasının kontrolü veya değiştirilmesi				(1)
Tahrik sistemi motoru karbon fırça kontrolü veya değişimi (sadece tahrik versiyonları için)				(1)

(1) Bu bakım işlemi yetkili bir Nilfisk Servis Merkezi tarafından gerçekleştirilmelidir.

AKÜNÜN ŞARJ EDİLMESİ

NOT

Aküyü akü simgesinin (45) yalnızda bir LED'i yanıp söndüğünde ya da mesai sonlarında şarj edin. Akülerin şarjlı tutulmaları kullanım ömürlerini uzatır.

**DİKKAT!**

Aküler boşaldığında, bu durum akülerin ömrünü kısaltacağı için aküleri derhal doldurmanız gerekir. Akü şarjını her hafta en az bir kez kontrol edin.

**DİKKAT!**

Makine yerleşik bir şarj cihazı ile donatılmamışsa, takılı akü tipine uygun, harici bir şarj cihazı seçin.

**UYARI!**

Kurşunlu (YAŞ) aküleri kullanırken, akü şarj işlemi, çok yüksek derecede patlayıcı olan hidrojen gazı çıkışına sebep olur. Aküleri, iyice havalandırılmış bir alanda ve çıplak alevden uzakta şarj edin.

Aküleri şarj ederken sigara içmeyin.

Akü şarj çevrimi tamamlanıncaya kadar su toplama haznesini kaldırın.

**UYARI!**

Akü sıvısı sızıntısı olabileceğinden, kurşunlu aküleri (YAŞ) şarj ederken son derece dikkat edin. Akü sıvısı çok aşındırıcıdır. Deriyle veya gözlerle temasa gelirse, bol suyla yıkayın ve bir doktora başvurun.

Ön işlemler

1. Makineyi uygun şarj alanına götürün.
2. Makinenin kapalı ve kontak anahtarının (41) çıkarılmış olduğundan emin olun.
3. Kapağı (34) kaldırın ve su toplama haznesinin (33) boş olup olmadığını kontrol edin, boş değilse tahliye hortumuyla (12) boşaltın.
4. Kapağı (19) kapatın.
5. Kolu (16) tutun ve dikkatli bir biçimde hazneyi (33) kaldırın.
6. Sadece YAŞ aküler için:
 - Akülerin (36) içinde bulunan elektrolitin seviyesini kontrol edin. Gerekirse, kapakları sökün ve doldurun.
 - Doğru seviyeye ulaşıldığında, kapakları kapatın ve gerekirse akülerin üst yüzeyini temizleyin.
7. Elektronik akü şarj cihazı (4) bulunup bulunmadığına bağlı olarak, aküyü aşağıdaki prosedürlerden birisini kullanarak şarj edin.

Akülerin harici bir akü şarj cihazı ile şarj edilmesi

1. İlgili Kullanım Kılavuzuna başvurarak harici akü şarj cihazının uygunluğunu kontrol edin. Akü şarj cihazının voltaj değeri 24V olmalıdır.
2. Bir kol ile takılan akü soketini (8) ayırın ve bunu harici akü şarj cihazına bağlayın.
3. Akü şarj cihazını elektrik şebekesine bağlayın.
4. Şarj işleminden sonra, akü şarj cihazını elektrik şebekesinden ve akü konektöründen ayırın.
5. Akü konektörünü (8) makineye bağlayın.
6. Kolu (16) tutun ve dikkatli bir biçimde hazneyi (33) indirin.

**UYARI!**

Harici akü şarj cihazını asla makineye sabitlenmiş soketin karşıt kısmına bağlamayın. Elektronik sistem tamir edilemeyecek şekilde hasar görebilir.

Makine üzerine takılı akü şarj cihazı ile akülerin şarj edilmesi

1. Akü şarj cihazının kablosunu (5) elektrik şebekesine bağlayın. Şebeke elektriğinin voltajı ve frekans değerleri makine seri numara plakasının (3) üzerinde yazılı akü şarj cihazı değerleri ile uyumlu olmalıdır.



NOT

Akü şarj cihazı elektrik şebekesine bağlandığında, makinenin tüm fonksiyonları otomatik olarak devre dışı kalır.

2. Akü şarj seviyesi gözlem penceresindeki (51) kırmızı LED yanmaya devam ediyorsa, akü şarj cihazı aküyü şarj ediyor demektir.
3. Sarı uyarı ışığı akülerin şarj işleminin tamamlanmak üzere olduğunu gösterir.
4. Yeşil uyarı ışığı yandığında, akülerin şarj işlemi tamamlanmıştır.
5. Akü şarj işlemi bittiğinde şarj cihazının kablosunu (6) elektrik şebekesinden ayırın ve makinede bulunan yuvasına (6) sarın.
6. Kolu (16) tutun ve dikkatli bir biçimde hazneyi (33) indirin.



NOT

Akü şarj cihazı (4) hakkında daha fazla bilgi için, ilgili Kılavuza bakın.

ÇEKÇEK ÜNİTESİNİN TEMİZLENMESİ

NOT

İyi bir kurutma sağlamak için çekçek ünitesi temiz olmalı ve bıçakları iyi durumda olmalıdır.**DİKKAT!***İçinde kesici atıklar mevcut olabileceğinden, çekçek ünitesini temizlerken eldiven giyilmesi önerilir.*

1. Makineyi düz bir zemin üzerine getirin.
2. Makinenin kapalı ve kontak anahtarının (41) (varsa) çıkarılmış olduğundan emin olun.
3. Çarkları (14) gevşetin ve çekçek ünitesini (29) çıkartın.
4. Çekçek ünitesini yıkayın ve temizleyin. Özellikle, bölmeleri (A, Şekil 7) ve vakum deliğini (B) temizleyin. Ön (C) ve arka (D) bıçakların durumunu kontrol edin, hiçbir kesilme ve yırtılma olmadığından emin olun; gerekirse, aşağıda gösterildiği şekilde değiştirin.
5. Sökme işlemini tersine doğru gerçekleştirerek çekçeği monte edin.

ÇEKÇEK ÜNİTESİ BIÇAĞI KONTROLÜ VE DEĞİŞTİRİLMESİ

1. Daha önceki paragrafta gösterildiği şekliyle çekçek ünitesini temizleyin.
2. Ön (C, Şekil. 7) ve arka (D) bıçakların durumunu kontrol edin, hiçbir kesilme ve yırtılma olmadığından emin olun; gerekirse, aşağıda gösterildiği şekilde değiştirin. Ayrıca, arka bıçağın ön kenarında (E) aşınma olmadığını kontrol edin; eğer aşınmış ise, kalan sağlam üç köşeden biriyle değiştirmek için bıçağı çevirin. Eğer diğer köşe de aşınmış ise, aşağıdaki prosedüre göre yenisiyle değiştirin:
 - Sekmeyi (F) kullanarak, elastik kayışı (G) sabitleyicilerden (H) çıkarın, ardından arka bıçağı (D) çevirin ya da değiştirin.
 - Sökme işlemini tersine doğru gerçekleştirerek arka bıçağı monte edin. Elastik kayışı (G) sabitleyicilere (H) bir taraftan başlayarak takın. Takma prosedürünü kolaylaştırmak için, bir elinizle sabitleyiciden önce kayışı kilitleyerek (M) ve diğer elinizle kayışı iterek (N) sabitleyicileri tek seferde güvene alın.
 - Çarkları (I) gevşetin ve kayışı (J) sökün, daha sonra ön bıçağı (C) çevirin ya da değiştirin.
 - Sökme işlemini tersine doğru gerçekleştirerek ön bıçağı monte edin.
3. Çekçek ünitesini (29) yerine monte edin ve çarkları (14) sıkın.
4. Bıçakların yüksekliğini kontrol etmek için çekçeği zemine indirin ve aşağıdaki işlemleri gerçekleştirin:
 - Ön bıçağın (C) ucu (K) ve arka bıçağın (D) ucunun (L) şekilde gösterildiği gibi dayandığını kontrol edin.
 - Ayarlamaları gerçekleştirmek için topuzu (15) kullanın.

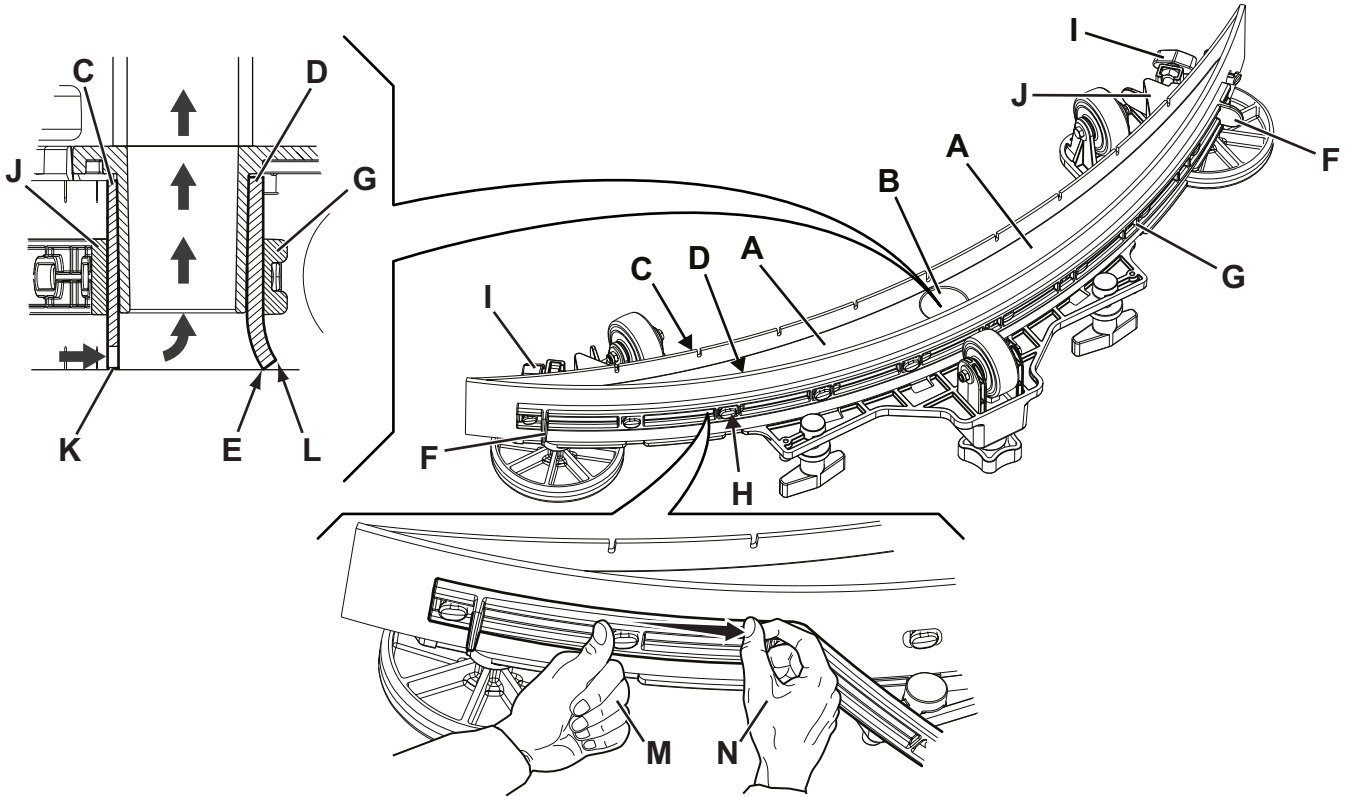

Şekil 7

P100955

FIRÇA TEMİZLENMESİ**DİKKAT!**

İçinde kesici atıklar mevcut olabileceğinden, fırçayı temizlerken koruyucu eldiven giyilmesi önerilir.

1. Kullanım/Operasyon bölümünde gösterildiği şekilde fırçayı çıkartın.
2. Fırçayı su ve deterjanla temizleyin.
3. Fırça tüylerinin durumunu kontrol edin ve aşırı bir şekilde aşınmadıklarından emin olun, gerekirse, fırçayı değiştirin.
4. Altlık kullandığınız durumlarda aşınmayı kontrol altında tutun ve gerekiyorsa değiştirin.

SU TOPLAMA HAZNESİNİN TEMİZLENMESİ

1. Makineyi uygun boşaltma alanına götürün.
2. Makinenin kapalı ve kontak anahtarının (41) (varsa) çıkarılmış olduğundan emin olun.
3. Hortum (12) yoluyla suyu hazneye boşaltın.
4. Kapağı (34) kaldırın.
5. Haznenin (33) içeriğini ve kapağı temiz suyla temizleyin.
6. Vakum ızgarasını (31) temizleyin, sabitleyicileri (A, Şekil. 8) serbest bırakın, ızgarayı (B) açın ve şamandırayı (C) çıkartın, ardından dikkatli bir şekilde temizleyin ve tekrar takın.
7. Atık toplama tankını (D) çıkarın ve kapağını açın, ardından dikkatli bir şekilde temizleyin ve vakum hortumuna yeniden takın.
8. Hazne kapağı contasının durumunu kontrol edin (E).

**NOT**

Conta (E) haznede su toplama emmesi açısından gerekli olan bir vakumun oluşturulmasına olanak tanır.

Gerekirse, contayı (E) yuvasından (F) çıkararak yenisi ile değiştirin. Yeni contayı takarken ekleme parçasını (G) şekilde gösterildiği üzere alt alana monte edin.

9. Contanın (E) oturma yüzeyinin (H) iyi ve temiz bir durumda olduğunu ve conta yalıtımına yönelik olarak uygun olduğunu kontrol edin.
10. Kapağı (34) kapatın.

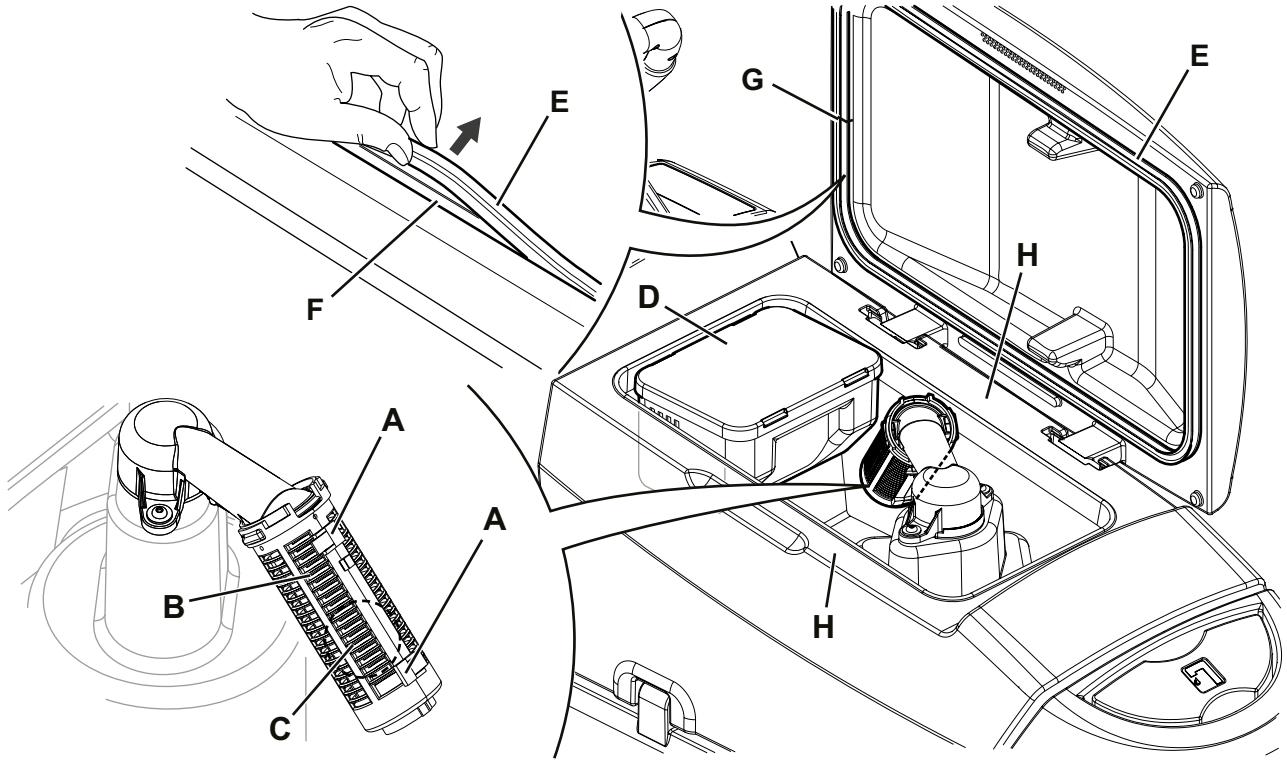

Şekil 8

P100956

ÇÖZELTİ FİLTRESİNİN TEMİZLENMESİ

1. Makineyi düz bir zemin üzerine getirin.
2. Makinenin kapalı ve kontak anahtarının (41) (varsa) çıkarılmış olduğundan emin olun.
3. Deterjan çözelti haznesi vanasını (A, Şekil. 9) kapatın. Vana, (B) konumundayken kapalı, (C) konumundayken açıktır.
4. Şeffaf kapağı (D) ve contayı (E) sökün ardından filtre gerdiriciyi (F) çıkartın. Yıkayıp durulayın, ardından filtre desteğine (G) dikkatli bir şekilde yeniden yerleştirin.
5. Vanayı (A) açın.

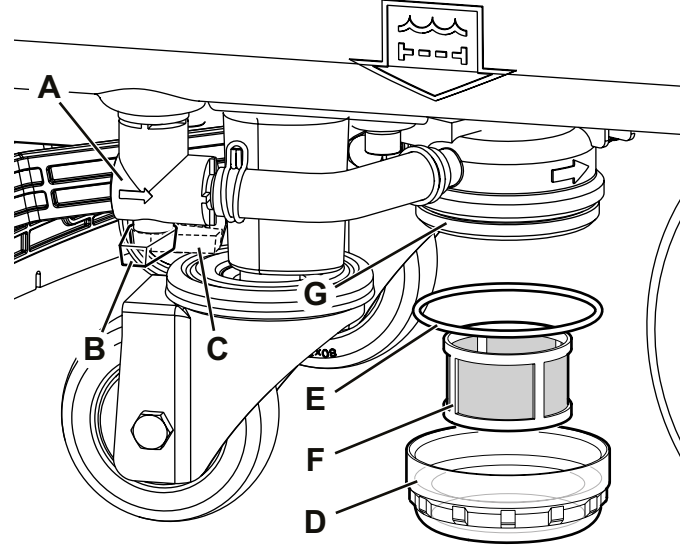

Şekil 9

P100957

DETERJAN HAZNESİ VE DETERJAN SİSTEMİNİN TEMİZLENMESİ

(Deterjan Sistemi olan makineler için)

Deterjan haznesini (17) aşağıda gösterildiği gibi temizleyin.

1. Makineyi uygun boşaltma alanına götürün.
2. Makinenin kapalı ve kontak anahtarının (41) (varsa) çıkarılmış olduğundan emin olun.
3. Kapağı (34) kaldırın ve su toplama haznesinin (33) boş olup olmadığını kontrol edin, boş değilse tahliye hortumuyla (12) boşaltın.
4. Kapağı (34) kapatın.
5. Kolu (16) tutun ve dikkatli bir biçimde hazneyi (33) kaldırın.
6. Kapağı (A, Şekil. 10) deterjan haznesinden (B) sökün.
7. Hazneyi çıkartın.
8. Hazneyi uygun boşaltma alanında temiz suyla durulayın ve yıkayın.

**NOT**

Deterjan Sistemi, deterjan haznesi (17) tam olarak suyla dolu olduğunda da çok iyi bir şekilde temizlenebilir.

Akışı azami düzeye ayarlayarak sistemi çalıştırın (Kullanım/operasyon bölümüne bakın).

Bu türden bir temizleme, makine uzun bir süre kullanılmadıysa/temizlenmediyse ve dolayısıyla Deterjan Sisteminde aşırı kir/artık birikmesi olduğunda tavsiye edilir.

9. Deterjan haznesini (B) şekilde gösterildiği gibi değiştirin, ardından fişi (A) yeniden yerleştirin.

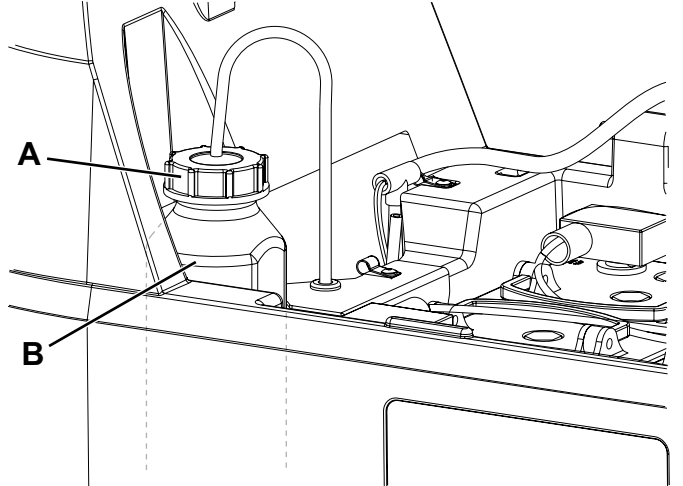

Şekil 10

P100958

SİGORTA KONTROLÜ/DEĞİŞTİRİLMESİ

NOT

Tüm makinelerin elektrik devreleri otomatik sıfırlanabilen elektronik cihazlar tarafından korunmaktadır. Emniyet sigortaları sadece ciddi hasar durumunda devreye girer.

Sigortaların sadece yetkili personel tarafından değiştirilmesi önerilir.

Herhangi bir Nilfisk Bayiisinde bulunan Servis Kılavuzuna başvurun.

ARIZA TESPİT VE GİDERME

SORUN	OLASI NEDENİ	ÇÖZÜM
Motorlar çalışmıyor; düğme LED'leri açılmıyor.	Akü konnektörü bağlantısı çıkmıştır.	Bağlayın.
	Akü tamamen boşalmış.	Aküyü şarj edin.
Makine hareket etmiyor. (Sadece tahrik versiyonu için)	Makine kontak anahtarının çevrilmesi ve ellerin varlık sensörlerinin üzerinde tutulması suretiyle çalıştırılır.	Kontak anahtarını "0" konumuna çevirin, daha sonra eller sensörlerin üzerinde olmadan makineyi yeniden çalıştırmayı deneyin.
Makine çalışmıyor. Birinci/üçüncü/beşinci LED aynı anda yanıp söner.	Röle bozuk.	Yenisıyla değiştirin. (*)
Akü sembolü LEDleri aynı anda yanıp söner.	Fırça motoru aşırı yüklemesi.	Temizlenecek zemine uygun olan daha az yıpratıcı fırçalar kullanın.
	Fırçanın dönmesini engelleyen yabancı maddeler (düşümlenmiş iplikler vb.) vardır.	Fırça göbeğini temizleyin.
Yıkama/kurulama işlevi başlamıyor.	Kontrol paneli bozulmuştur.	Yenisıyla değiştirin. (*)
	Varlık algılayıcıları bozulmuştur.	Yenisıyla değiştirin. (*)
Kirli su vakumlaması yetersiz.	Su toplama haznesi dolu.	Tankı boşaltın.
	Vakum izgarasında tıkanma var veya şamandıra kapalı kalmış.	Vakum izgarasını temizleyin.
	Atık toplama filtre kabı tıkalı.	Temizleyin.
	Hortum silecekte ayrılmış.	Bağlayın.
	Silecek kirli veya silecek bıçakları aşınmış ya da hasarlı.	Çekçek ünitesini temizleyin veya bıçakları döndürün/değiştirin.
	Hazne kapağı uygun şekilde kapanmamıştır veya conta zarar görmüştür.	Kapağı doğru biçimde kapatın veya contayı temizleyin/değiştirin.
Vakum sistemi çalışmıyor ve vakum sistemi düğmesi LED'i hızlı yanıp sönüyor.	Vakum sistem motorunda aşırı yüklenme var.	Yenisıyla değiştirin. (*)
Fırçaya giden çözelti miktarı yeterli değil.	Deterjan çözelti haznesi boş.	Yeniden doldurun.
	Çözelti filtresi kirlidir.	Filtreyi temizleyin.
	Deterjan Sisteminde (seçime bağlı) veya haznede aşırı kir/birikme var.	Yıkama döngüsü ile temizleyin.
Silecek zeminde iz bırakıyor.	Çekçek bıçakları altında artık birikmiştir.	Artıkları temizleyin.
	Silecek bıçakları aşınmış, yontulmuş veya zedelenmiş.	Bıçakları döndürün veya değiştirin.
	Çekçek, çarkla dengelenmemiş durumda.	Çekkeği ayarlayın.

(*) Bu bakım işlemi yetkili bir Nilfisk Servis Merkezi tarafından gerçekleştirilmelidir.



NOT

Makinede seçime bağlı akü şarj cihazı bulunuyor ve şarj cihazı karta takılı değilse makine çalışmaz. Akü şarj cihazının arızalı olması halinde, yetkili Servis Merkezine başvurun.

Daha fazla bilgi için, Nilfisk Servis Merkezleri ile temas kurun.

HURDAYA AYIRMA İŞLEMİ

Makineyi hurdaya ayırma işini kalifiye bir hurdacıya yaptırın.

Makineyi hurdaya ayırmadan önce yürürlükte olan kanunlara göre imha edilecek aşağıdaki materyalleri sökün ve ayırın:

- Aküler
- Fırçalar
- Plastik hortumlar ve parçalar
- Elektrikli ve elektronik parçalar (*)

(*) Özellikle elektrikli ve elektronik parçaların hurdaya ayrılması sırasında, en yakın Nilfisk Merkezi'ne başvurun.

Makine malzeme bileşimi ve geri dönüştürülebilirlik

Tür	Geri dönüştürülebi- len yüzdelik	Ağırlık %
Alüminyum	%100	%5
Elektrikli motorlar - çeşitli	%29	%29
Demir malzemeler	%100	%8
Elektrik tesisatı	%80	%3
Sıvılar	%100	%0
Plastik - geri dönüştürülemeyen malzeme	%0	%1
Plastik - geri dönüştürülebilir malzeme	%100	%6
Polietilen	%92	%46
Kauçuk	%20	%2

