



AS5160 & AS5160T / AS5160TO

USER MANUAL



AS5160 & AS5160T

AS5160TO

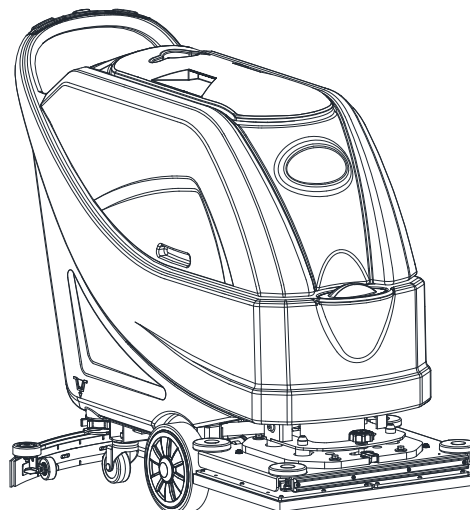

Model: 50000398 / 50000403 /
50000532 / 50000533 / 50000549



Company information:
www.vipercleaning.eu
info-eu@vipercleaning.com

VS12002-EU Rev.06

12th Oct. 2021



EU / UE / EL / EC / EE / ES / EÚ / AB

Declaration of Conformity

Prohlášení o shodě
Konformitátskerklárung
Overensstemmelseserklárung
Declaración de conformidad
Vastavusdeklaratsioon
Déclaration de conformité
Vaatimustenmukaisuusvakuutus

Декларация за съответствие
Δήλωση συμμόρφωσης
Megfelelősségi nyilatkozat
Izjava o skladnosti
Dichiarazione di conformità
Atitikties deklaracija
Atbilstības deklarācija
Samsvarserklárung
Conformiteitsverklaring

Declaração de conformidade
Declaracja zgodności
Declaratie de conformitate
Декларация о соответствии
Försäkran om överensstämmelse
Vyhlasenie o zhode
Izjava o skladnosti
Uygunluk beyanı

Manufacturer / Výrobce / Hersteller / Fabrikant / Fabricante / Κατασκευαστής / Gyártó / Proizvođač / Fabbicante / Gamintojas / Ražotājs / Produsent / Fabrikant / Fabricante / Producent / Producător / производитель / Tillverkaren / Výrobca / Proizvajalec/ Üretici firma:

**Nilfisk A/S, Kornmarksvej 1
DK-2605 Broendby, DENMARK**

Product / Produkt / Producto, Toode, Produit, Tuote/ Продукт / Προϊόν / Termék / Proizvod / Prodotto / Produkta / Produkts / Artikel / Produtos / Produs / Izdelek / Ürün

AS5160*, AS5160T*

Description / Popis / Beschreibung / Beskrivelse / Descripción / Kirjeldus / La description / Kuvaus / Описание / Περιγραφή / Leirás / Opis / Descrizione / Aprašymas / Apraksts / Beschrijving / Descrição / Descriere / Beskrivning / Popis / Açıklama

**FC - Floor Scrubber/Sweeper - Battery
Charging mode: 100-240V 50/60Hz;
Working mode: 24V DC, IP24**

- | | | |
|---|---|---|
| EN We, Nilfisk hereby declare under our sole responsibility, that the above mentioned product(s) is/are in conformity with the following directives and standards. | BG Ние, Nilfisk С настоящото декларираме на своя лична отговорност, че посочените по-горе продуктът е в съответствие със следните директиви и стандарти. | PT Nós, a Nilfisk declaramos, sob nossa exclusiva responsabilidade, que o produto acima mencionado está em conformidade com as diretrizes e normas a seguir. |
| CS My, Nilfisk prohlašujeme na svou výlučnou odpovědnost, že výše uvedený výrobek je ve shodě s následujícími směrnici a normami. | EL Εμείς, Nilfisk δηλώνουμε με αποκλειστική μας ευθύνη, ότι το προαναφερόμενο προϊόν συμμορφώνεται με τις ακόλουθες οδηγίες και πρότυπα. | PL My, Nilfisk Niniejszym oświadczamy z pełną odpowiedzialnością, że wyżej wymieniony produkt jest zgodny z następującymi dyrektywami i normami.. |
| DE Wir, Nilfisk erklären in alleiniger Verantwortung, dass das oben genannte Produkt den folgenden Richtlinien und Normen entspricht. | HU Mi, Nilfisk kijelentjük, egyedüli felelősséggel, hogy a fent említett termék megfelel az alábbi irányelveknek és szabványoknak | RO Noi, Nilfisk Prin prezenta declarăm pe propria răspundere, că produsul mai sus menționat este în conformitate cu următoarele standarde și directive. |
| DA Vi, Nilfisk erklærer hermed under eget ansvar at ovennævnte produkt(er) er i overensstemmelse med følgende direktiver og standarder. | HR Mi, Nilfisk izjavljujemo pod punom odgovornošću, da gore navedeni proizvod u skladu sa sljedećim direktivama i standardima. | RU Ми, Нилфиск овим изјављујем под пуном одговорношћу, да наведеног производ је у складу са следећим директивама и стандардима. |
| ES Nosotros, Nilfisk declaramos bajo nuestra única responsabilidad que el producto antes mencionado está en conformidad con las siguientes directivas y normas | IT Noi, Nilfisk dichiara sotto la propria responsabilità, che il prodotto di cui sopra è conforme alle seguenti direttive e norme. | SV Vi Nilfisk förklarar härmed under eget ansvar att ovan nämnda produkt överensstämmer med följande direktiv och normer. |
| ET Meie, Nilfisk Käesolevaga kinnitame ja kanname ainuisikulist vastutust, et eespool nimetatud toode on kooskõlas järgmistele direktiivide ja | LT Mes, "Nilfisk pareiškiu vienašališkos atsakomybės, kad pirmiau minėtas produktas atitinka šias direktyvas ir standartus | SK My, Nilfisk prehlasujeme na svoju výlučnú zodpovednosť, že vyššie uvedený výrobok je v zhode s nasledujúcimi smernicami a normami. |
| FR Nilfisk déclare sous notre seule responsabilité que le produit mentionné ci-dessus est conforme aux directives et normes suivantes. | LV Mēs, Nilfisk šo apliecinu ar pilnu atbildību, ka iepriekš minētais produkts atbilst šādām direktīvām un standartiem | SL Mi, Nilfisk izjavljamo s polno odgovornostjo, da je zgoraj omenjeni izdelek v skladu z naslednjimi smernicami in standardi. |
| FI Me, Nilfisk täten vakuutamme omalla vastuulla, että edellä mainittu tuote on yhdenmukainen seuraavien direktiivien ja standardien mukaisesti | NO Vi, Nilfisk erklærer herved under eget ansvar, at det ovennevnte produktet er i samsvar med følgende direktiver og standarder | TR Nilfisk, burada yer alan tüm sorumluluklarımızı görece, yukarıda belirtilen ürünü aşağıdaki direktifler ve standartlara uygun olduğunu beyan ederiz. |
| NL We verklaren Nilfisk hierbij op eigen verantwoordelijkheid, dat het bovengenoemde product voldoet aan de volgende richtlijnen en normen | | |

2006/42/EC

EN 60335-1:2012+A11:2014

EN 60335-2-72:2012

2014/30/EU

EN 55014-1:2017

EN 55014-2:2015

EN 61000-3-2:2014

EN 61000-3-3 :2013

Authorized
signatory:

Lars Gjødbsøl, Executive Vice President Global
Products & Services

July 13, 2018



UK Declaration of Conformity

We,
Nilfisk Ltd
Nilfisk House, Bowerbank Way Gilwilly Industrial Estate
Penrith Cumbria
CA11 9BQ UK

Hereby declare under our sole responsibility that the

Product: FC - Floor Scrubber/Sweeper - Battery
Description: Charging mode: 100-240V 50/60Hz; Working mode: 24V DC, IP24
Type: AS5160, AS5160T, AS5160TO

Are in compliance with the following standards:

EN 60335-1:2012+A11:2014+A13:2017
EN 60335-2-72:2012
EN 55014-1:2017+A11:2020
EN 55014-2:2015
EN 61000-3-2:2014
EN 61000-3-3:2013

Following the provisions of:

Supply of Machinery (Safety) Regulations 2008/1597
Electromagnetic Compatibility Regulations 2016/1091

Penrith, 07-06-2021

A handwritten signature in black ink, appearing to read "Stewart Dennett". The signature is written in a cursive style with a long horizontal stroke at the end.

Stewart Dennett
GM/MD

TARTALOMJEGYZÉK

BEVEZETÉ	2
AZ ÚTMUTATÓ CÉLJA ÉS TARTALMA	2
AZ ÚTMUTATÓ MEGŐRZÉSE	2
MEGFELELŐSÉGI NYILATKOZAT	2
KIEGÉSZÍTŐK ÉS KARBANTARTÁS	2
VÁLTOZTATÁS ÉS FEJLESZTÉS	2
ALKALMAZÁS HATÁLYA	2
GÉP AZONOSÍTÁSI ADATOK	2
SZÁLLÍTÁS ÉS KICSOMAGOLÁS	3
BIZTONSÁG	3
LÁTHATÓ SZIMBÓLUMOK A GÉPEN.....	3
A HASZNÁLATI UTASÍTÁSOKBAN MEGJELENŐ SZIMBÓLUMOK	3
ÁLTALÁNOS BIZTONSÁGI INSTRUKCIÓK.....	4
BERENDEZÉS LEÍRÁS	6
BERENDEZÉS SZERKEZET	6
VEZÉRLŐPANEL	7
TÖLTÉST INDIKÁLÓ KIJELEZŐ.....	7
MŰSZAKI ADATOK.....	8
BEKÖTÉSI DIAGRAM.....	9
KEZELÉSI ÚTMUTATÓ	12
AKKUMULÁTOR ELLENŐRZÉS / AZ ÚJ BERENDEZÉS BEÁLLÍTÁSA.....	12
AKKUMULÁTOR BEHELYEZÉSE ÉS AKKUMULÁTOR-TÍPUS BEÁLLÍTÁS (WET VAGY GEL/AGM).....	13
AZ AKKUMULÁTOR TÍPUSÁNAK MEGFELELŐEN (NEDVES VAGY GÉL/AGM) ÁLLÍTSA BE A GÉPET	14
KEFE-/PÁRNATARTÓ BESZERELÉSE ÉS ELTÁVOLÍTÁSA.....	15
GUMITÖRLŐ EGYENSÚLYÁNAK SZABÁLYOZÁSA.....	16
OLDAT- VAGY MOSÓVÍZTARTÁLY FELTÖLTÉSE.....	16
BERENDEZÉS ELINDÍTÁSA ÉS LEÁLLÍTÁSA	16
ORBITBLATFORD SZINTJÉNEK BEÁLLÍTÁSA (CSAK ORBITGÉPNÉL)	17
GÉP KEZELÉS (TISZTÍTÁS ÉS SZÁRADÁS)	17
ÜRES TARTÁLY	18
A BERENDEZÉS HASZNÁLATA UTÁN.....	19
HOSSZÚ INAKTIVITÁSI IDŐSZAK	20
A HASZNÁLAT ELSŐ IDŐSZAKA	20
KARBANTARTÁS	20
ÜTEMEZETT KARBANTARTÁSI TÁBLÁZAT	20
AKKUMULÁTOR TÖLTÉSE.....	21
KEFE/PÁRNA TISZTÍTÁSA	22
OLDATSZŰRŐ TISZTÍTÉSE	22
GUMITÖRLŐ TISZTÍTÁSA	23
GUMITÖRLŐ PENGE ELLENŐRZÉSE ÉS CSERÉJE	24
TARTÁLY ÉS SZVÓRÁCS LEBEGŐ GOLYÓ TISZTÍTÁSSAL, ÉS FEDÉLTÖMÍTÉS ELLENŐRZÉS.....	25
BERENDEZÉS MUNKAÓRÁK ELLENŐRZÉSE	26
BIZTOSÍTÉK ELLENŐRZÉS/CSERE	26
TARTOZÉKOK/OPCIÓK.....	27
HIBAEELHÁRÍTÁS	27
LESELEJTEZÉS	27

BEVEZETÉ**FIGYELEM!**

Néhány általános és részletes berendezés információ nem található ebben az útmutatóban. Hivatkozzon a tartozék CD-ROM lemezen található Használati útmutatóra, melynek olvasásához Adobe® Reader® szükséges.

**MEGJEGYZÉS**

A zárójelben lévő számok a Gépleírás fejezetben feltüntetett komponenseket jelölik.

AZ ÚTMUTATÓ CÉLJA ÉS TARTALMA

A jelen Gyors kezdési útmutató célja a berendezés helyes használatához szükséges alapvető információk nyújtása. A műszaki paraméterekkel, működtetéssel, berendezés tétlenségével, karbantartással, alkatrészekkel és biztonsági körülményekkel stb. kapcsolatos információkért hivatkozzon a tartozék CD-ROM lemezen található Használati útmutatóra.

Bármilyen tevékenység elvégzése előtt a berendezésen a az üzemeltetőknek és minden szakképzett szakembernek el kell olvasnia a Használati útmutatót. Az utasítások értelmezését illetően vagy bármilyen további információ esetén lépjen kapcsolatba a vállalatunkkal.

AZ ÚTMUTATÓ MEGŐRZÉSE

A Gyors kezdési útmutatót a berendezéshez közel, megfelelő tokban, folyadékoktól és más olyan anyagoktól távol kell tartani, melyek megrongálhatnak.

MEGFELELŐSÉGI NYILATKOZAT

A megfelelőségi nyilatkozat a gép tartozéka és igazolja a gép jog általi megfelelőségét.

**MEGJEGYZÉS**

Az eredeti megfelelőségi nyilatkozat másolatai a gép dokumentációval együtt található.

KIEGÉSZÍTŐK ÉS KARBANTARTÁS

Minden szükséges kezelési, karbantartási és javítási eljárást arra képzett személy végezhet el, vagy a cégünk által kijelölt szerviz központ. CSAK jóváhagyott pótalkatrészek és kiegészítők használhatóak.

Keresse fel cégünk vevőszolgálatát bármilyen kiegészítő és pótalkatrész vásárlása, szervizelése kapcsán, amennyiben szükséges.

VÁLTOZTATÁS ÉS FEJLESZTÉS

Folyamatosan fejlesztjük termékeinket és cégünk fenn tartja a jogot, hogy ezen változtatásokat további tájékoztatás nélkül tegye meg.

ALKALMAZÁS HATÁLYA

A súroló kereskedelmi és ipari felhasználásra is alkalmas. Megfelelő sima és szilárd padló takarítására, képzett személy kezelése és biztonságos körülmények mellett. Nem alkalmas kültéri használatra, illetve szőnyeg vagy durva padló tisztítására.

GÉP AZONOSÍTÁSI ADATOK

A gép sorozatszám és modell neve a sorozatcímkén vannak feltüntetve.

Ez hasznos információ. Használja az alábbi táblázatot és töltsse ki a gép azonosítási adatait amikor pótalkatrészeket rendel a géphez.

GÉP MODELL.....

GÉP SOROZATSZÁM.....

SZÁLLÍTÁS ÉS KICSOMAGOLÁS

Amikor a szállítványozó kiszállítja a gépet, bizonyosodjon meg róla, hogy a csomagolás és a gép teljes és sértetlen. Bármilyen sérülés esetén, jelentse azt a kiszállítónak és átvétel előtt éljen a sérülés miatti kompenzáció jogával.

Pontosan kövesse az utasításokat a gép kicsomagolásakor.

Ellenőrizze a csomagot és bizonyosodjon meg róla, hogy a következők mind benne vannak:

1. Technikai dokumentáció a Gyors kezdési útmutatóval együtt, Útmutató a Korong használathoz és a fedélzeti töltő útmutatója, amennyiben a készülék fedélzeti töltővel is fel van szerelve.
2. Töltő kábel, amennyiben fedélzeti töltővel is fel van szerelve.
3. Két biztosíték, az alacsony áramkör biztosíték (5 A) és a Kefekioldó biztosíték (20 A).

BIZTONSÁG

A következő szimbólumok jelölik a potenciálisan veszélyes helyzeteket. Mindig figyelmesen olvassa el ezt az információt és elővigyázatosan járjon el a személyi és tulajdon védelem érdekében.

LÁTHATÓ SZIMBÓLUMOK A GÉPEN

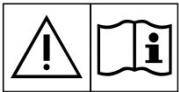

FIGYELMEZTETÉS!

Olvassa el a teljes útmutatót a gép bármiféle használata előtt.



FIGYELMEZTETÉS!

Ne mossa a gépet direct vagy nyomás alatti vízszugárral.



FIGYELMEZTETÉS!

Ne használja a gépet olyan lejtőkön, melyek dőlésszöge meghaladja a specifikációban meghatározott értéket.

A HASZNÁLATI UTASÍTÁSOKBAN MEGJELENŐ SZIMBÓLUMOK



VESZÉLY!

Halálosan veszélyes helyzetet jelöl a gépkezelő számára.



FIGYELMEZTETÉS!

Potenciális sérülés veszélyét jelöli a gépkezelő számára.



KÖRÜLTEKINTÉS!

Fontos vagy hasznos információkra hívja fel a figyelmet.
Figyeljen az ezzel az ikonnal jelölt bekezdésekre.



MEGJEGYZÉS

Fontos vagy hasznos információkra hívja fel a figyelmet.



KONZULTÁCIÓ

Az útmutatóban leírt instrukciók pontos követésére hívja fel a figyelmet, mielőtt bármiféle eljárást végeznének a gépen.

ÁLTALÁNOS BIZTONSÁGI INSTRUKCIÓK

Előírások és figyelmeztetések potenciális emberi és gépi sérülésekről alább találhatóak.

**VESZÉLY!**

- Ez a gép csak **KISKERESKEDELMI HASZNÁLATRA** szolgál, például szállodákban, iskolákban, kórházakban, gyárakban, üzletekben, irodákban vagy kölcsönzőkben.
- A felügyelet nélkül hagyott gépeket be kell biztosítani a nemkívánatos mozgás ellen.
- A gép jogosulatlan használatának elkerülése érdekében ki kell kapcsolni vagy zárolni a tápforrást, például a főkapcsoló kulcsának vagy a gyújtókulcs eltávolításával.
- A gépet kizárólag képzett és felhatalmazott személy kezelheti, a kézikönyv szabályai szerint.
- Bármilyen tisztítási, karbantartási, javítási vagy alkatrészcsere művelete előtt, figyelmesen olvassa el az utasításokat, biztosítsa, hogy a gép ki legyen kapcsolva és csatlakoztassa le az akkumulátor csatlakozóját.
- Ne használja a gépet mérgező, veszélyes, gyúlékony és/vagy robbanékony porfélék, folyadékok vagy gőzök közelében. A készülék nem alkalmas veszélyes porfélék összegyűjtésére.
- Ne viseljen ékszereket az elektromos alkatrészek közelében végzett munka közben.
- Ne dolgozzon a felemelt gép alatt, amennyiben az nincs biztonsági állványokkal megtámasztva.
- Ólom akkumulátor használatakor az gyúlékony gázt bocsáthat ki normál használat mellett, mindenképp tartsa távol szikrától, lángtól, füstölő és sugárzó anyagoktól, fényárasztó és égő eszközöktől.
- Ólom akkumulátor töltésekor az robbanásveszélyes hidrogén gázt bocsáthat ki. Biztosítsa, hogy a töltési környezet jól szellőzik és nyílt lángtól mentes.

**FIGYELMEZTETÉS!**

- Minden használat előtt ellenőrizze a gépet figyelmesen. Biztosítsa, hogy az összes alkatrész megfelelően lett összeszerelve használat előtt. Elmulasztása személyi és tulajdoni sérüléshez vezethet.
- Az akkumulátor töltő használata előtt biztosítsa, hogy a hálózati frekvencia és feszültség értékei a gép sorozatcímkején feltüntetettekkel egyeznek.
- Soha ne mozgassa a gépet az akkumulátor töltő kábelénél fogva. Ne engedje a kábelt zárt ajtón keresztül, vagy éles széleken, sarkokon kanyarogni. Ne tolja át a gépet az akkumulátor töltő kábelén. Tartsa az akkumulátor töltő kábelt fűtött felületektől távol.
Ne töltse az akkumulátort, ha az akkumulátor töltő kábel vagy annak csatlakozója sérült.
- Hogy csökkentse a tűz, áramütés vagy baleset esélyét, győződjön meg róla, hogy a gép ki van kapcsolva, mielőtt otthagyná.
- Használja és tárolja a gépet fedett helyen, nem engedett a kültéri használata.
- A gép tárolási és üzemi hőmérséklete is 0 °C és +40 °C között kell legyen, a levegő páratartalma 30% - 95% lehet.
- Ne használja olyan lejtőn, amelynek dőlésszöge meghaladja a specifikációban leírtakat.
- Padlótisztító mosószer használatakor, kövesse a mosószeres üveg címkéjén található utasításokat és viseljen megfelelő kesztyűt és védőfelszerelést.
- Használjon a géphez mellékelte vagy a kézikönyvben leírtaknak megfelelő keféket és szivacsokat. Egyéb típusú kefék vagy szivacsok használata a biztonság csökkenéséhez vezethet.

- A készülék meghibásodása esetén, győződjön meg róla, hogy az nem a karbantartás hiánya miatt következett be. Szükség esetén, kérjen segítséget a felhatalmazott személytől vagy felhatalmazott szerviz központtól.
- Tegyén meg mindent annak érdekében, hogy ne kerüljön haj, ékszerek vagy laza ruházat a gép mozgó alkatrészeihez.
- Ne használja a gépet rendkívül poros környezetben.
Ne mossa a gépet direct vagy nyomás alatti vízszugárral, vagy maró anyagokkal.
- Ne ütközzön polcokkal vagy állványzatokkal, különösen, ahol leeső tárgyak veszélye áll fenn.
- Ne támasszon folyadék konténereket a gépnek, használja a megfelelő kannatartót.
- A padló védelme érdekében, ne hagyja a kefét, szivacsot álló helyben is dolgozni.
- Tűz esetén, használjon száraz porral oltó készüléket. Ne használjon folyékony tűzoltó készüléket.
- Ne távolítsa el vagy módosítsa a gép matricáit.
- Do not tamper with the machine safety guards and follow the ordinary maintenance instructions scrupulously.
- A gép szállításakor figyeljen rá, ha a hőmérséklet fagypontra alatta van. A víz a gyújtótartályban és csövekben megfagyhat és komoly kárt tehet a gépben.
- Alkatrészcsere esetén, rendeljen EREDETI alkatrészeket egy Hivatalos forgalmazói és Kiskereskedőtől.
- Vigye a gépet a szerviz központba, amennyiben nem működik megfelelően vagy megsérült, kint hagyták, vízbe esett.
- A gép megfelelő és biztonságos működésének érdekében, a kézikönyvben található menetrendszerű karbantartást egy felhatalmazott személy vagy szerviz központ végezheti el.
- A gépet megfelelően kell leselejtezni, a mérgező/káros anyagok jelenléte miatt (akkumulátor, stb.), mivel ezek speciális leselejtezési előírások hatálya alá tartoznak (lásd a Selejtezési fejezetet).
- A gép egy takarító eszköz, semmilyen egyéb célra nem használható.
- Mindig tartsa a nyílásokat portól, hajtól és egyéb idegen anyagoktól tisztán, melyek csökkenthetik a légáramlást. Ne használja a gépet, ha a nyílások elzáródtak.
- Kizárólag megfelelő fény mellett használja a gépet.
- A gépet nem használhatják csökkent fizikai, érzéki vagy mentális képességű személyek (beleértve a gyermekeket) vagy olyanok, akik elégtelen tapasztalattal vagy tudással rendelkeznek.
- Fokozott figyelem szükséges gyermekek közelében.
- A gyerekeket felügyelet alatt kell tartani, hogy biztosan ne játszanak a géppel.
- A gép használata közben vigyázzon, hogy ne tegyen kárt személyekben vagy tulajdonban.

BERENDEZÉS LEÍRÁS

BERENDEZÉS SZERKEZET (lásd: 1. ábra)

1. Szennyvízgyűjtő tartály fedele
2. Kannatartó
3. Fogantyú
4. Vezérlőpanel
5. Sorozatszám címke/műszaki adatok
6. Gumitörlő emelő/leeresztő kar
7. Tápkábeltartó
8. Tápkábel
9. Platóemelő/-leengedő pedál (csak lemezes gépnél)
 - a) Pedálpozíció felemelt platónál
 - b) Pedálpozíció leengedett platónál
10. Kimenet fedele
11. Gumitörlő gombok
12. Visszaállító címke
13. Gumitörlő szívótömlője
14. Gumitörlő
15. Gumitörlő-egyensúly beállító gomb
16. PA csatlakozó
17. Hátsó irányítható kerekek
18. Oldatszűrő
19. Fix (A) tengelyű elülső kerekek.
Vezető kerekek (B)
20. Kefe/párnatartó
21. Kefe/párnatartó plató
22. Szennyvízleeresztő tömlő
23. Oldattartály
24. Forgópánt
25. Szennyvíztartály
26. Fémszűrő
27. Feltöltőtömlő tartó
28. Tiszta víz bemenet
29. Kifröccsenés gátló sörte 510 mm
30. Tartályfedél tömítő
31. Lebegő labda szűrő
32. Szolenoid szelep

(*): Választható

(A): Csak vontatás nélküli gépnél

(B): Csak vontatásos gépnél

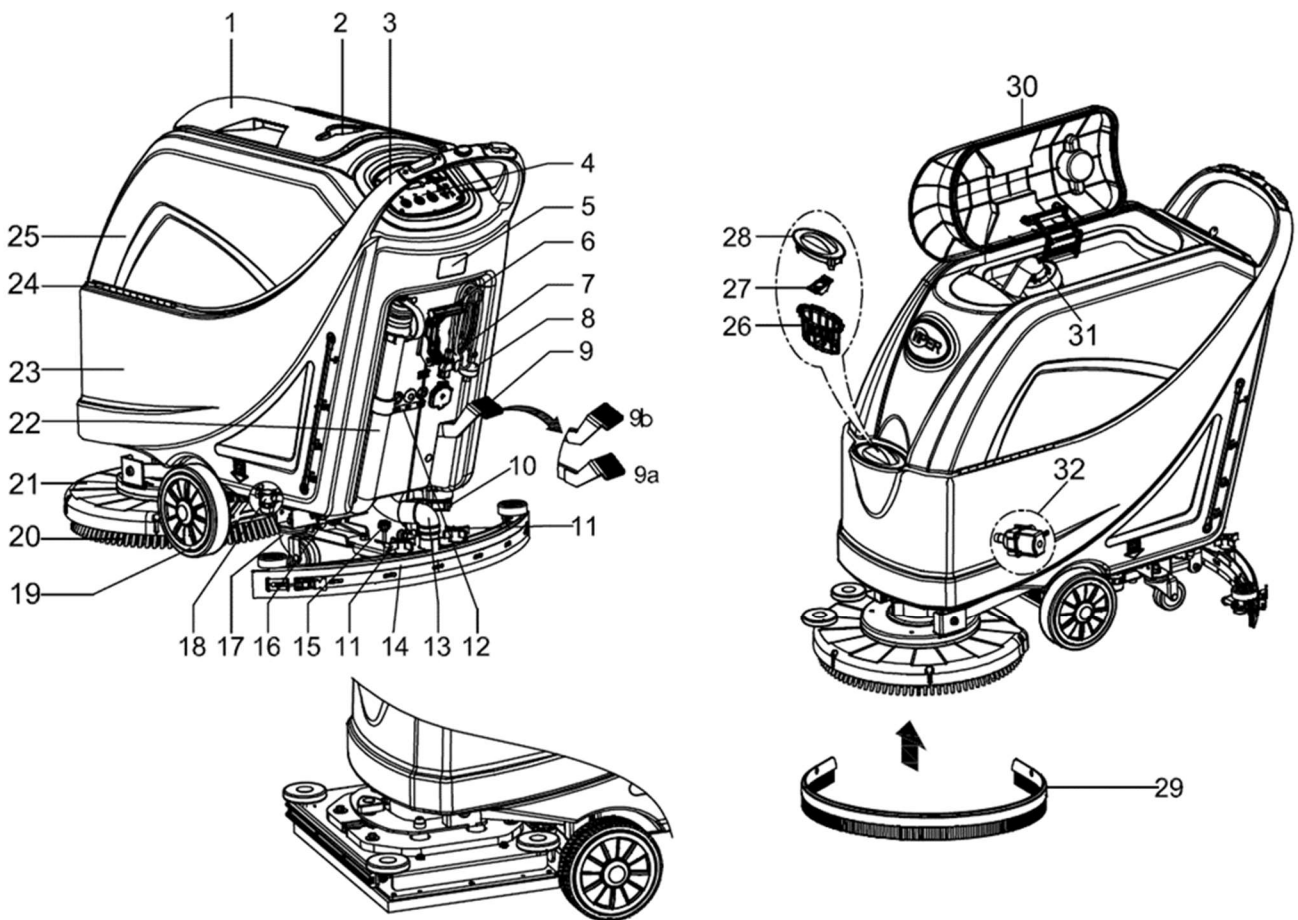

Ábra 1

VEZÉRLŐPANEL (lásd: 2. ábra)

- | | |
|--|---------------------------------------|
| 33. Berendezés hátramenet kapcsoló (B) | 49. Zöld töltés jelzőfény |
| 34. Biztonsági kapcsoló | 50. Töltési dugasz biztonsági kupakja |
| 35. Gyújtókulcs (0 - I) | 51. Kefe-túlterhelés védelem |
| 36. Lemerült akkumulátorra figyelmeztető fény (piros) | 52. Vontatás-túlterhelés védelem (B) |
| 37. Lemerüléshez közelítő akkumulátorra figyelmeztető fény (sárga) | 53. Szívás-túlterhelés védelem |
| 38. Feltöltött akkumulátort jelző fény (zöld) | 54. Akkumulátor csatlakozó (piros). |
| 39. Óramérő | 55. Tartálybiztonság kábel |
| 40. Sebességbeállító (B) | |
| 41. Áramlásnövelő kapcsoló | (*): Választható |
| 42. Oldatáramlás jelző | (A): Csak vontatás nélküli gépnél |
| 43. Áramláscsökkentő kapcsoló | (B): Csak vontatásos gépnél |
| 44. Kefe/párnatartó kioldó kapcsoló (csak lemezes gépnél)
Extra aktív nyomás (csak orbitgépnél) | |
| 45. Szívórendszer kapcsoló | |
| 46. Kefe/párnatartó és szívórendszer kapcsoló (csak lemezes gépnél)
Párnás egység mozgatása fel/le és kefe/párnatartó és
vákumrendszer kapcsoló (csak orbitgépnél) | |
| 47. Piros töltés jelzőfény | |
| 48. Sárga töltés jelzőfény | |

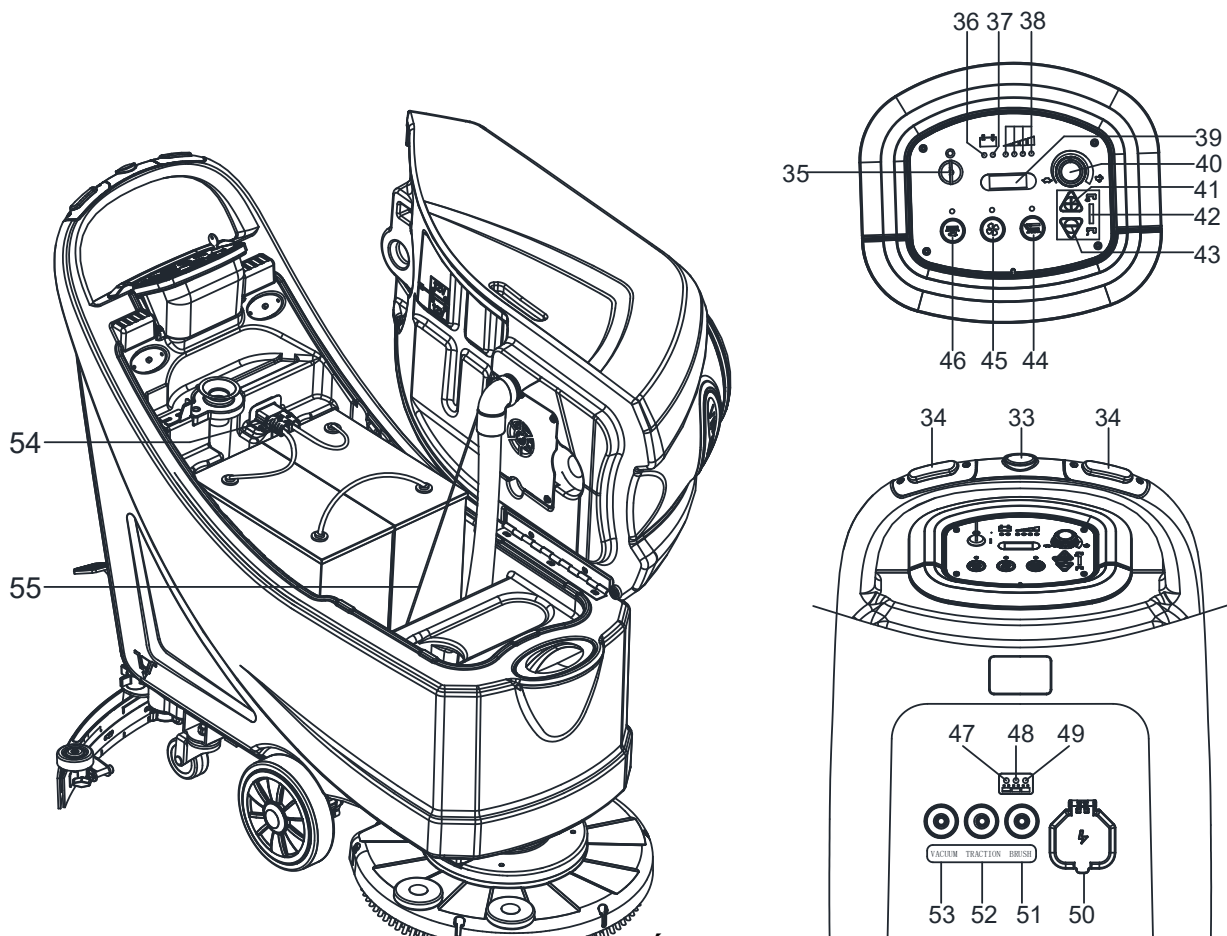

Ábra 2

TÖLTÉST INDIKÁLÓ KIJELEZŐ (az Ábra 2 szerint)

1. A töltés elején a töltő piros LED lámpája (47) általában világít. Ez a töltés első fázisa.

2. Bizonyos idejű töltés után, a piros LED (47) kialszik, a sárga LED (48) bekapcsol, ez a töltés második fázisa.
3. A töltés befejezését követően a sárga LED lámpa (48) kikapcsol, és a zöld LED lámpa (49) gyullad ki, jelezve, hogy az akkumulátor teljesen feltöltődött.

**MEGJEGYZÉS**

Ha töltés közben a sárga LED (48) világít, az oka lehet: az akkumulátor és töltő nem illenek össze, az akkumulátor nincs megfelelően csatlakoztatva, vagy rövidzárlat okozza.

A piros LED villogását a töltő belső rövidzárlata okozhatja.

MŰSZAKI ADATOK

Paraméter Típusa	Egységek	Modell		
		AS5160	AS5160T	AS5160TO
Csomagolás méretei (H x Sz x M)	mm	1370x600x1220		
Berendezés Magassága	mm	1000		
Berendezés Hossza	mm	1310		
Berendezés Szélessége (gumitörlő nélkül)	mm	550		
Berendezés súlya üres tartályokkal (akkumulátorok nélkül)	Kg	85	93	120
Jármű bruttó súlya (GVW)	Kg	214.8	222.8.	240
Szállítási súly	Kg	115	123.	150
Oldattartály kapacitása	Liter	61		
Szennyvíztartály kapacitása	Liter	61		
Szívómotor teljesítménye	Watt	350		
Szívás kapacitás	mm H ₂ O	1200		
Mászás kapacitás (max.)	%	2%		
Elülső kerék átmérője	mm	200		
Hátsó kerék átmérője	mm	76		
Zajszint	dB(A)	69±3		
Oldatfolyás (max.) beállítás szerint	L/perc	0.7/1.2/1.7/2.2		0.4/0.8/1.4/2.2
Munkaszélesség	mm	510		
Gumitörlő szélessége	mm	790		
Kefe/párnaátmérő	mm	510	510 x 360	
Kefemotor teljesítménye	Watt	450	750	
Kefe sebessége	RPM	150	2200	
Kefe-/párnanyomás (max.)	Kg	27	23	40 - 50
Motormeghajtó erő	Watt	N/A	150	250
Munkasebesség	Km/ó	N/A	0 - 4.0	0 - 3.2
Sebesség előre	Km/ó	N/A	0 - 4.0	
Sebesség hátra	Km/ó	N/A	0 - 2.0	
Fogantyúérzékeny szint (max.)	m/S ²	2.5		
Feszültség	V DC	24 V DC		
Akkumulátorok	Ah	12V 100—115Ah		
Beépített akkumulátor töltő	V/A	24 V/10 A		24 V/13 A
Akkumulátortartó rekesz mérete (H x Sz x M)	mm	350X350X300		

BEKÖTÉSI DIAGRAM (CSAK HÚZÁS NÉLKÜLI LEMEZES GÉP)

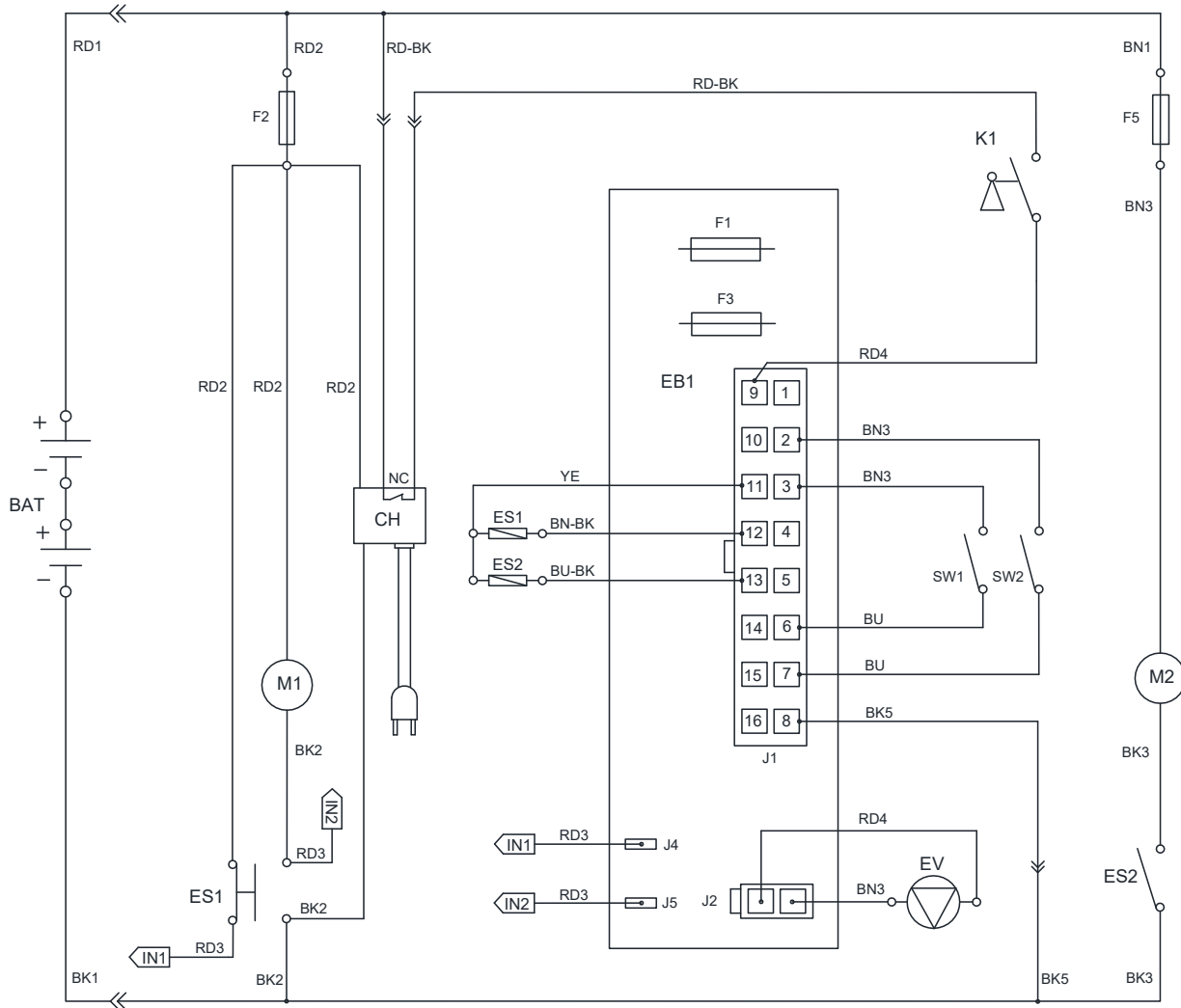

KOMPONENSEK

BAT	24 V AKKUMULÁTOROK
CH	AKKUMULÁTOR TÖLTŐ
EB1	VEZÉRLŐPANEL LAP
ES1	24 V ELEKTROMÁGNESES KAPCSOLÓ (KEFEMOTOR)
ES2	24 V RELÉ (SZÍVÓMOTOR)
F1	ALACSONY FESZÜLTSGŰ BIZTOSÍTÉK
F2	MEGSZAKÍTÓ (KEFEMOTOR)
F3	KEFEKIOLDÓ BIZTOSÍTÉK
F5	MEGSZAKÍTÓ (SZÍVÓMOTOR)
K1	FŐ KAPCSOLÓ
M1	KEFEMOTOR
M2	SZÍVÓMOTOR
EV	SZOLENOID SZELEP
SW1	BIZTONSÁGI KAPCSOLÓ (KEFE)
SW2	BIZTONSÁGI KAPCSOLÓ (KEFE)

MÉRŐMŰSZER

RD1	PIROS/6AWG
RD2	PIROS/10AWG
RD4	PIROS/20AWG
BK1	FEKETE/6AWG
BK2	FEKETE/10AWG
BK3	FEKETE/12AWG
BK5	FEKETE/20AWG
BK6	FEKETE/16AWG
RD-BK	PIROS-FEKETE/20AWG
BN1	BARNA/12AWG
BN3	BARNA/20AWG
BN-BK	BARNA-FEKETE/20AWG
BU	KÉK/20AWG
BU-BK	KÉK-FEKETE/20AWG
YE	SÁRGÁ/20AWG
WH	FEHÉR/20AWG

BEKÖTÉSI ÁBRA (CSAK LEMEZES GÉPEKNÉL VONTATÁSSAL)

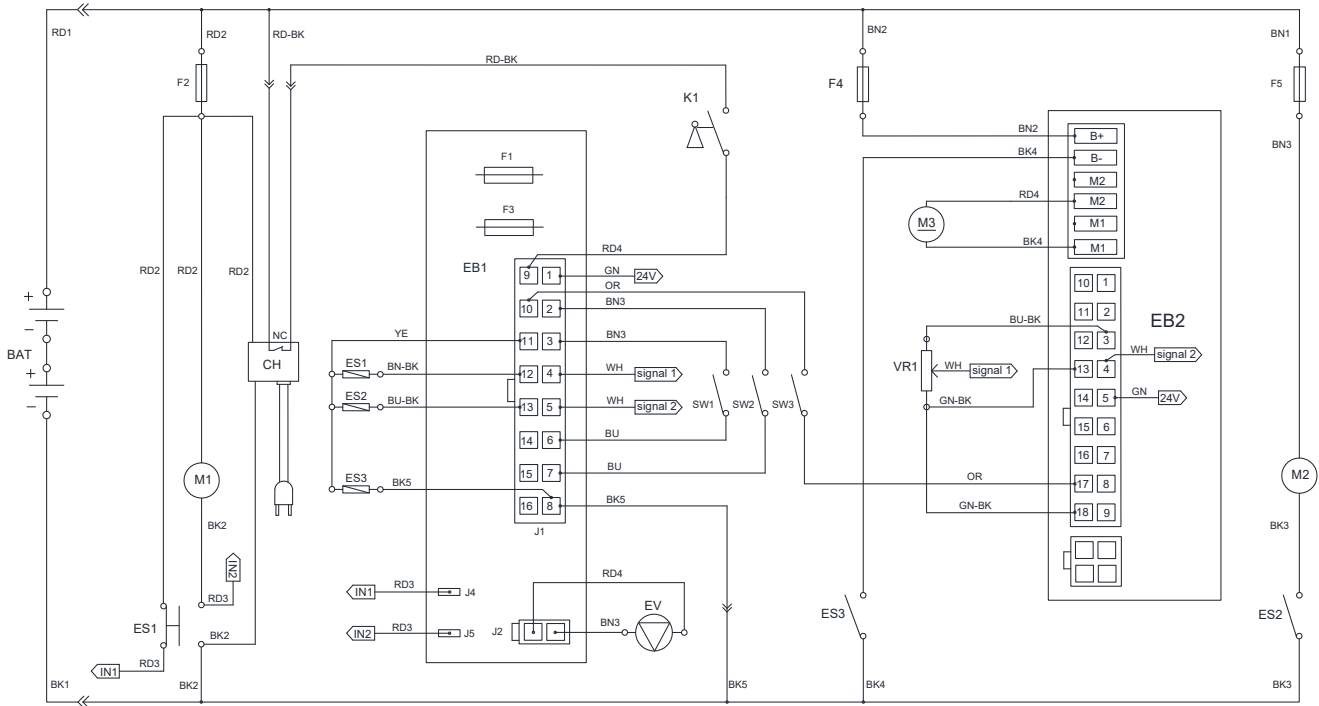

KOMPONENSEK	
BAT	24 V AKKUMULÁTOROK
CH	AKKUMULÁTOR TÖLTŐ
EB1	VEZÉRLŐPANEL LAP
EB2	ELEKTROMOS LAP (VONTATÁSI RENDSZER)
ES1	24 V ELEKTROMÁGNESES KAPCSOLÓ (KEFEMOTOR)
ES2	24 V RELÉ (SZÍVÓMOTOR)
ES3	24 V RELÉ (VONTATÁSI RENDSZER)
F1	ALACSONY FESZÜLTSGŰ BIZTOSÍTÉK
F2	MEGSZAKÍTÓ (KEFEMOTOR)
F3	KEFEKIOLDÓ BIZTOSÍTÉK
F4	MEGSZAKÍTÓ (VONTATÁSI RENDSZER)
F5	MEGSZAKÍTÓ (SZÍVÓMOTOR)
K1	FŐ KAPCSOLÓ
M1	KEFEMOTOR
M2	SZÍVÓMOTOR
M3	HAJTÓMOTOR
EV	SZOLENOID SZELEP
SW1	BIZTONSÁGI KAPCSOLÓ (KEFE/VONTATÁS)
SW2	BIZTONSÁGI KAPCSOLÓ (KEFE/VONTATÁS)
SW3	VISSZAKAPCSOLÓ
VR1	SEBESSÉG POTENCIOMÉTER

MÉRŐMŰSZER	
RD1	PIROS/6AWG
RD2	PIROS/10AWG
RD4	PIROS/20AWG
BK1	FEKETE/6AWG
BK2	FEKETE/10AWG
BK3	FEKETE/12AWG
BK4	FEKETE/14AWG
BK5	FEKETE/20AWG
BK6	FEKETE/16AWG
RD-BK	PIROS-FEKETE/20AWG
GN	ZÖLD/20AWG
GN-BK	ZÖLD-FEKETE/20AWG
BN1	BARNA/12AWG
BN2	BARNA/14AWG
BN3	BARNA/20AWG
BN-BK	BARNA-FEKETE/20AWG
BU	KÉK/20AWG
BU-BK	KÉK-FEKETE/20AWG
OR	NARANCSSÁRGA/20AWG
YE	SÁRGA/20AWG
WH	FEHÉR/20AWG

BEKÖTÉSI DIAGRAM (CSAK ORBITGÉPNÉL)

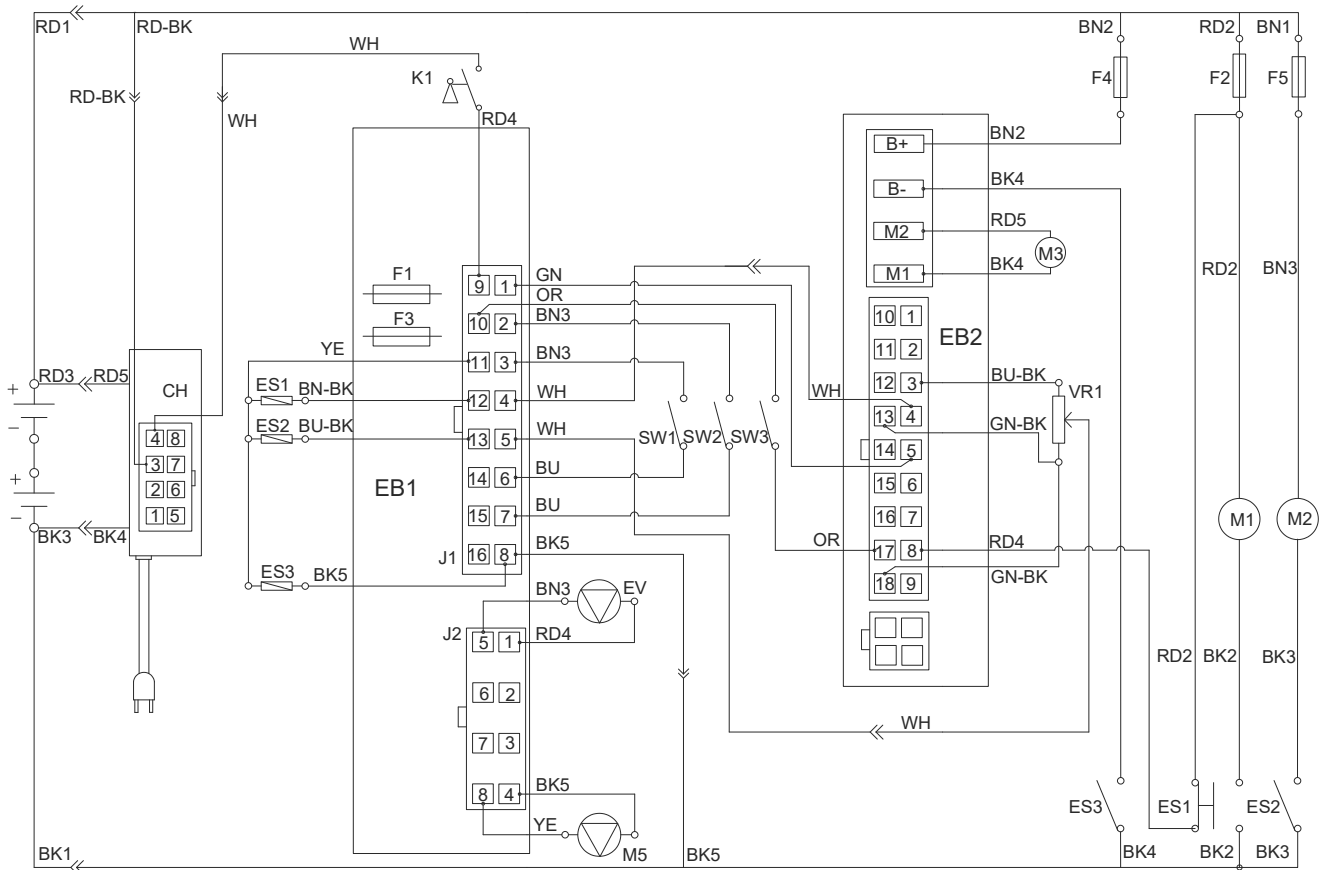

KOMPONENSEK

BAT	24 V AKKUMULÁTOROK
CH	AKKUMULÁTOR TÖLTŐ
EB1	VEZÉRLŐPANEL LAP
EB2	ELEKTROMOS LAP (VONTATÁSI RENDSZER)
ES1	24 V ELEKTROMÁGNESES KAPCSOLÓ (KEFEMOTOR)
ES2	24 V RELÉ (SZÍVÓMOTOR)
ES3	24 V RELÉ (VONTATÁSI RENDSZER)
F1	ALACSONY FESZÜLTSGŰ BIZTOSÍTÉK
F2	MEGSZAKÍTÓ (KEFEMOTOR)
F3	KEFEKIOLDÓ BIZTOSÍTÉK
F4	MEGSZAKÍTÓ (VONTATÁSI RENDSZER)
F5	MEGSZAKÍTÓ (SZÍVÓMOTOR)
K1	FŐ KAPCSOLÓ
M1	KEFEMOTOR
M2	SZÍVÓMOTOR
M3	HAJTÓMOTOR
EV	SZOLENOID SZELEP
M5	KEFEEMELŐ MOTOR
SW1	BIZTONSÁGI KAPCSOLÓ (KEFE/VONTATÁS)
SW2	BIZTONSÁGI KAPCSOLÓ (KEFE/VONTATÁS)
SW3	VISSZAKAPCSOLÓ
VR1	SEBESSÉG POTENCIOMÉTER

MÉRŐMŰSZER

RD1	PIROS/6AWG
RD2	PIROS/10AWG
RD3	PIROS/12AWG
RD4	PIROS/20AWG
RD5	PIROS/14AWG
BK1	FEKETE/6AWG
BK2	FEKETE/10AWG
BK3	FEKETE/12AWG
BK4	FEKETE/14AWG
BK5	FEKETE/20AWG
BK6	FEKETE/16AWG
RD-BK	PIROS-FEKETE/20AWG
GN-BK	ZÖLD-FEKETE/20AWG
BN1	BARNA/12AWG
BN2	BARNA/14AWG
BN3	BARNA/20AWG
BN-BK	BARNA-FEKETE/20AWG
BU	KÉK/20AWG
BU-BK	KÉK-FEKETE/20AWG
OR	NARANCSÁRGA/20AWG
WH	FEHÉR/20AWG

KEZELÉSI ÚTMUTATÓ

**FIGYELEM!**

A berendezés egyes pontjain matricák találhatók az alábbiakat jelezve:

- VESZÉLY!
- FIGYELEM!
- VIGYÁZAT!
- KONZULTÁCIÓ

A Kézikönyv olvasása közben az üzemelőnek különös figyelmet kell szentelnie a matricákon található szimbólumoknak. Ezeket soha ne takarja el, és ha megsérültek, azonnal cserélje ki őket.

AKKUMULÁTOR ELLENŐRZÉS / AZ ÚJ BERENDEZÉS BEÁLLÍTÁSA

**FIGYELEM!**

Az akkumulátorok helytelen behelyezése vagy csatlakoztatása esetén a berendezés elektromos komponensei súlyosan megsérülhetnek. Az akkumulátorokat csak szakképzett személy helyezheti be. A használt akkumulátorok típusának megfelelően (WET vagy GEL/AGM akkumulátorok) állítsa be az elektromos lapot és a beépített akkumulátor töltőt. Behelyezés előtt ellenőrizze, hogy az akkumulátorok nem sérültek-e. csatlakoztassa le az akkumulátor csatlakozót és az akkumulátor töltő dugóját. Óvatosan kezelje az akkumulátorokat. Helyezze fel a berendezéssleak apott akkumulátor-terminál védő sapkákat.

**MEGJEGYZÉS**

A berendezésbe két 12 V akkumulátor szükséges, a diagramnak megfelelően bekötve (Ábra. 3).

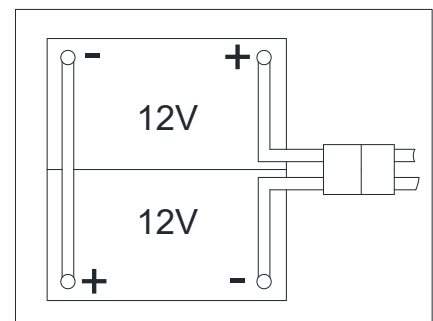

Ábra 3

A berendezést az alábbi opciók valamelyikével szállítjuk:

A) Már beszerelt és feltöltött akkumulátorok (WET vagy GEL/AGM)



1. Ellenőrizze, hogy az akkumulátorok csatlakoznak-e a berendezéshez csatlakozó (54) segítségével.
2. Helyezze be a gyújtókulcsot (35) és fordítsa el "I" állásba. Ha kigyullad a zöld figyelmeztető lámpa (38), az akkumulátorok fel vannak töltve. Ha a sárga (37) vagy piros (36) figyelmeztető lámpa gyullad ki, az akkumulátorokat fel kell tölteni (az eljárást lásd a Karbantartás fejezetben).

B) Akkumulátorok nélkül

1. Megfelelő akkumulátorokat vásároljon (lásd: Műszaki adatok rész).
2. Az akkumulátor választást és beszerelést illetően forduljon szakképzett akkumulátor értékesítőhöz.
3. Állítsa be a berendezést és az akkumulátor töltőt az akkumulátorok típusának megfelelően (WET vagy GEL/AGM), a következő bekezdésben leírottak szerint.

AKKUMULÁTOR BEHELYEZÉSE ÉS AKKUMULÁTOR-TÍPUS BEÁLLÍTÁS (WET VAGY GEL/AGM)

Az akkumulátor típusának megfelelően (WET vagy GEL/AGM) a következőképpen állítsa be a berendezést és az akkumulátor töltő elektromos lapját:

1		WET AKKUMULÁTOROK (MEGJEGYZÉS: Állítsa az 1-es és 2-es DIP kapcsolót "OFF" (KI) állásba.)
2		DISCOVER EV AGM AKKUMULÁTOROK (MEGJEGYZÉS: Állítsa az 1-es DIP kapcsolót "ON" (BE), a 2-est pedig "OFF" (KI) állásba.)
3		ÁLTALÁNOS GEL/AGM AKKUMULÁTOROK (MEGJEGYZÉS: Állítsa az 1-es és 2-es DIP kapcsolót "ON" (BE) állásba.)

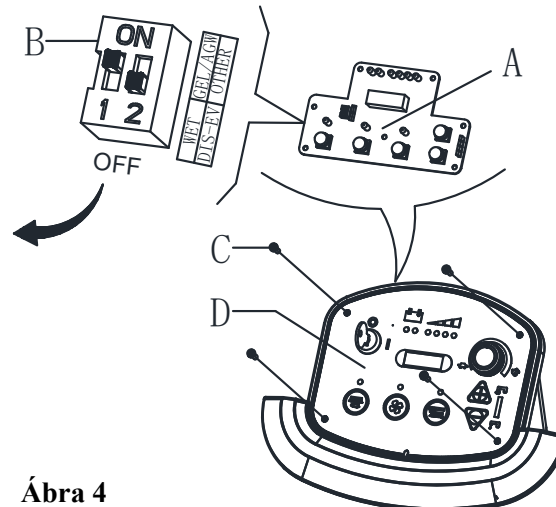

Ábra 4



MEGJEGYZÉS

Új akkumulátorok behelyezésekor hivatkozzon a 4. ábrára a DIP kapcsolók beállításához. Ellenkező esetben az akkumulátorok megsérülhetnek.

Berendezés beállítása

1. Fordítsa a gyújtókulcsot (35) "I" állásba és a működtetés első néhány másodpercében figyeljen a következőkre:
 - Ha az első zöld figyelmeztető fény (38) villog, a berendezés beállítása GEL/AGM.
 - Ha a sárga figyelmeztető fény (37) villog, a berendezés beállítása Discover EV AGM.
 - Ha a piros figyelmeztető fény (36) villog, a berendezés beállítása WET.
 - Amennyiben szükséges a beállítások módosítása, hajtja végre a következő eljárást.
2. A gyári beállítás NEDVES akkumulátorokra érvényes. Ha a beállítás megfelel a behelyezett akkumulátoroknak, ugorjon közvetlenül a 6. lépésre. Ellenkező esetben kövesse a 4-5. lépést.
3. Távolítsa el a vezérlőpanel (C, 4. ábra) csavarjait, majd fordítsa meg a PCB-t (A, 4. ábra) a DIP kapcsoló (B, 4. ábra) azonosításához és az akkumulátortípus beállításához (WET vagy Discover EV AGM vagy GEL/AGM), (hivatkozzon az 1., 2. vagy 3. pontra).

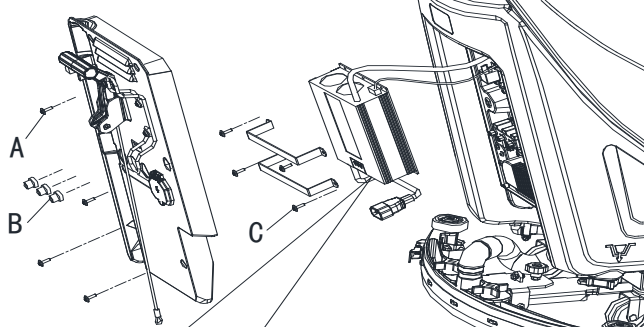

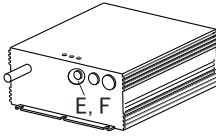

SPE

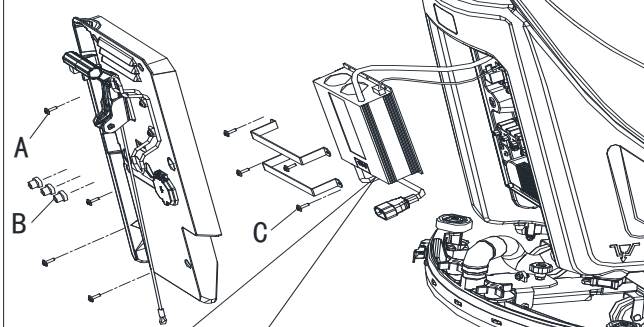

Powerfirst

Curve/ Battery Type	SW1		SW2	
	D1	D2	D1	D2
IU1a Wet	On	Off		
IU1a Gel Exide	Off	Off		
IU0u AGM	Off	On	Off	Off
IU1a AGM Discover	On	On		

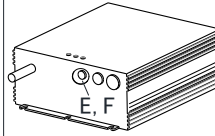
csak lemezes gépnél



SPE

Powerfirst

Curve/ Battery Type	SW1		SW2	
	D1	D2	D1	D2
IU1a Wet	On	Off		
IU1a Gel Exide	Off	Off		
IU0u AGM	Off	On	Off	On
IU1a AGM Discover	On	On		

csak orbitgépeknél

Ábra 4.1

4. Ellenőrizze, hogy a beállítás megfelel-e az akkumulátor típusának. Helyezze vissza a csavarokat a vezérlőpanelre.

Akkumulátorok töltése

5. Töltse fel az akkumulátorokat. (Az eljárásokért tekintse meg a karbantartás fejezetet).



VIGYÁZAT!

Az alábbi eljárás elvégzése előtt kapcsolja ki a gép teljes áramellátását!

Akkumulátortöltő beállítása

- Távolítsa el a csavarokat (A, B, C, 4.1 ábra).
- Távolítsa el a DIP kapcsolót (F) takaró műanyag dugót, nyissa ki a töltőt és keresse meg az 1-es kapcsolót (E, 4.1 ábra).
- Állítsa a kapcsolókat a táblázat szerint (4.1 ábra).
- Tegeye vissza a műanyag dugót, húzza be a csavarokat (A, B, C, 4.1 ábra), miután elvégezte a beállítást.

AZ AKKUMULÁTOR TÍPUSÁNAK MEGFELELŐEN (NEDVES VAGY GÉL/AGM) ÁLLÍTSA BE A GÉPET AZ ALÁBBIK SZERINT:



MEGJEGYZÉS

A gyári beállítást illetően ismerje meg az akkumulátor típusát az újraindulási időből a fenti táblázatnak megfelelően

- Nyomja meg mindkét gombot (A, 4.2-es ábra) és (B) egyszerre, helyezze be a gyújtókulcsot (D) és kapcsolja be a tápellátást, 0,5 másodperc múlva befejeződik az akkumulátor beállító mód. LED kijelzés a beállítás alatt (C), Engedje el a gombokat.
- A mód eltolható 0-tól 5-ig a (B) gomb megnyomásával, vagy eltolható 5-től 0-ig az (A) gomb megnyomásával. Az akkumulátor mód beállítását követően kapcsolja ki a tápellátást (D) és az akkumulátor mód új beállítása automatikusan elmenthető.
- Az akkumulátortípus beállítása befejeződött.

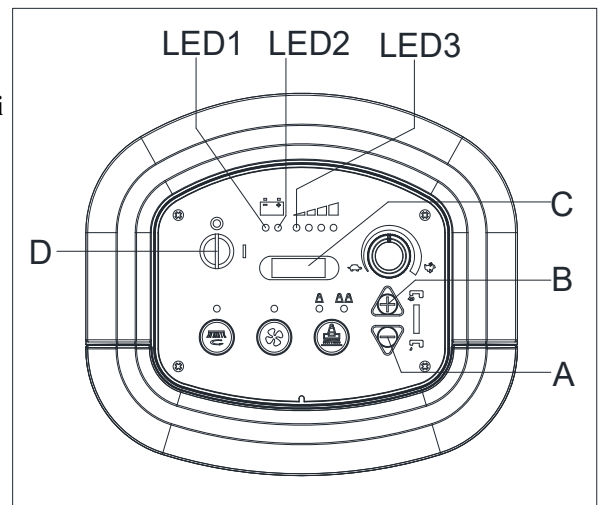

Ábra 4.2

Mód	Akkumulátor típusa/gyártója	Akkumulátor töltési görbe	LED kijelző a beállítás során (C, 4.2 ábra)	Újraindulási idő kijelzés
0	NEDVES	Általános NEDVES görbe		LED1 kétszer villan
1	GÉL/AGM	Általános GÉL/AGM görbe		LED2 kétszer villan
2	DISCOVER	DISCOVER EV GÉL		LED3 kétszer villan
3	OPTIMA	OPTIMA GÉL		LED1 és LED2 kétszer villan
4	EXIDE	EXIDE GÉL		LED1 és LED3 kétszer villan
5	FULLRIVER	FULLRIVER GÉL		LED2 és LED3 kétszer villan

Akkumulátorok behelyezése

1. Nyissa fel a szennyvíztartály fedelét (1) és ellenőrizze, hogy a szennyvíztartály (25) üres-e; ellenkező esetben eressze le a leeresztő tömlő segítségével. (22)
2. Helyezze vissza a szennyvíztartály fedelét (1).
3. Óvatosan fordítsa fejjel lefelé a szennyvíztartályt (25).
4. A berendezést 2x12 V akkumulátor telepítését támogató kábelekkel szállítjuk. Óvatosan helyezze az akkumulátorokat a rekeszbe, majd helyesen szerelje be őket.
5. Az akkumulátor kábelt megfelelően vezesse és szerelje be (3. ábra), majd óvatosan szorítsa meg az akkumulátorcsatlakozók anyáját.
6. A csatlakozókra helyezze rá a védőtapaszt, majd helyezze fel az akkumulátor konnektort (54).
7. Óvatosan engedje le a szennyvíztartályt (25).

KEFE-/PÁR NATARTÓ BESZERELÉSE ÉS ELTÁVOLÍTÁSA (csak lemezes gépnél)**MEGJEGYZÉS**

A tisztítani kívánt padlófelülettől függően helyezze fel a kefetartót (A, Ábra. 5) vagy párnatartót (B és C, Ábra. 5).

**VIGYÁZAT!**

Akefe- vagy párnatartó felszerelése vagy eltávolítása előtt bizonyosodjon meg arról, hogy a berendezés minden kapcsolója ki van kapcsolva, a gumitörlő pedig fel van emelve a padlóról. A balesetkockázat csökkentése érdekében a kezelőnek megfelelő védőfelszerelést (pl. kesztyűt) kell viselnie.

Végezze el az alábbiakat:

1. Helyezze be a gyújtókulcsot (35) és fordítsa el "O" állásba.
2. A pedál (9) megnyomásával emelje fel a platót.
3. Ha van, a sebesség-beállítót (40) annak elforgatásával az óramutató járásával ellentétes irányba tegye üresjáratba
4. Helyezze a keféket (A, Ábra. 5) vagy a párnatartót (B) a plató (21) alá.
5. Engedje le a platót a kefékre/párnatartókra a pedál (9) lenyomásával.
6. Fordítsa a gyújtókulcsot (35) "I" állásba.
7. Nyomja meg a Kefe/párnatartó és szívórendszer kapcsolót (46).
8. Nyomja meg az egyik Kefe/hajtó kapcsolót (34) a kefe/párnatartó illesztéséhez, majd oldja ki. Szükség esetén ismételje meg az eljárást, amíg a kefék/párnatartók nem illeszkednek.
9. Ha a fenti 8. lépés nehéznek bizonyul, használja a kézi módot és fordítsa el a kefék/párnatartót a hagyományos forgási iránnyal ellentétes irányba, majd vegye le (ahogy az az 5. ábrán látható).

**FIGYELEM!**

(Csak vontatásos gépnél): Fordítsa el a sebességállítót (40) az óramutató járásával ellentétes irányba, hogy a berendezés minimális sebességen fusson.

Gyengén nyomja meg a kapcsolót (34), ellenkező esetben a berendezés elindul.

A kefe/párnatartó illesztéséhez nyomja meg a kefe-/párnatartó motort bekapcsoló kapcsolót (34).

10. A kefe/párnatartó eltávolításához a pedál (9) megnyomásával emelje fel a platót, majd nyomja meg a kapcsolót (44) - ezzel eltávolítja a kefe/párnatartót.

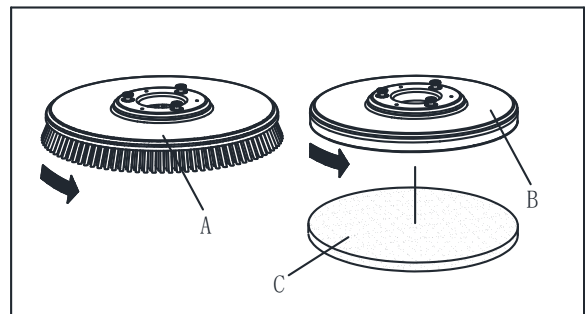
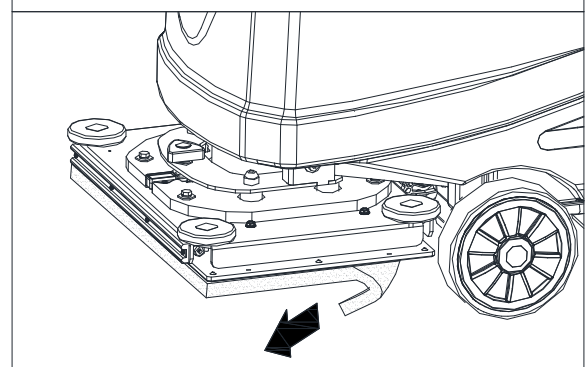
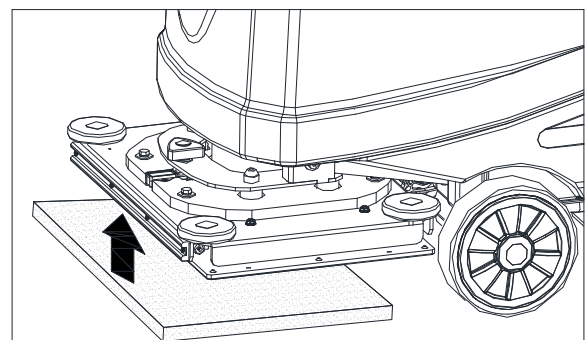
**Ábra 5****Ábra 5.1**

PÁRNA FELSZERELÉSE ÉS ELTÁVOLÍTÁSA (csak orbitgépnél)

1. Emelje fel a védőt a kapcsoló (46) megnyomásával.
2. Szerelje fel és távolítsa el a párnát (A, 5.1 ábra)

GUMITÖRLŐ EGYENSÚLYÁNAK SZABÁLYOZÁSA

1. Telepítse a gumitörlőt és csavarja ki a fogantyút (H), majd csatlakoztassa a vákuum csövet (G) a gumitörlőhöz.
2. Állítsa be a gumitörlőt a gumitörlő szabályzó karral (A, Ábra. 6).
 - a) Ha rés van a padló és a hátsó gumitörlő lap középső része között (B), állítson a fogantyún (A) az óramutató járásával ellentétes irányba (F), míg a hátsó gumitörlő lap egésze nem érintkezik jól a padlóval, az első lap pedig épp csak érinti azt.
 - b) Ha rés van a padló és a hátsó gumitörlő lap mindkét széle között (C és D), állítson a fogantyún (A) az óramutató járásával egyező irányba (E), míg a teljes hátsó gumitörlő lap jól nem érintkezik a padlóval, az első lap pedig épp csak érinti azt.

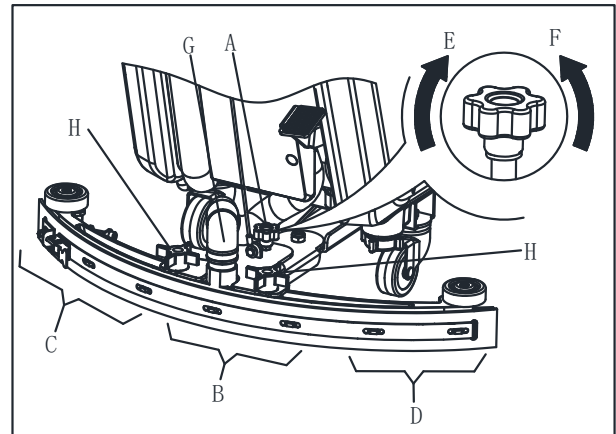

Ábra 6

OLDAT- VAGY MOSÓVÍZTARTÁLY FELTÖLTÉSE

1. Nyissa ki a vízbemeneti fedelet (B, 7. ábra).
2. A szűrős vízfeltöltő nyíláson keresztül töltsön fel vizet vagy a végezni kívánt munkának megfelelő oldatot. Az oldat hőmérséklete nem haladhatja meg a +40 °C-ot.
3. A tartályt ne töltsé túl, a vízmennyiség végett hivatkozzon a vízszint jelzőre (H).

**FIGYELEM!**

Csak alacsony habzású és nem gyúlékony, automatikus padlómosó alkalmazásokhoz gyártott tisztítószeret használjon.

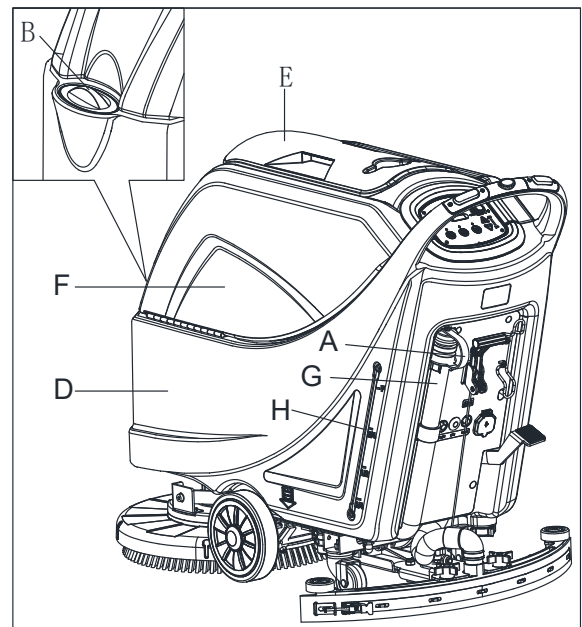

Ábra 7

BERENDEZÉS ELINDÍTÁSA ÉS LEÁLLÍTÁSA**Berendezés elindítása**

1. Készítse elő a berendezést az előző bekezdésben leírtak szerint.
2. Helyezze be a gyújtókulcsot (A, Ábra. 8) és fordítsa el "I" állásba. Ellenőrizze, hogy a zöld figyelmeztető lámpa (B) kigyullad-e (feltöltött akkumulátor). Ha a sárga (C) vagy piros (D) figyelmeztető lámpa gyullad ki, fordítsa az indítókulcsot "0" állásba és töltsé fel az akkumulátorokat (az eljárást lásd a Karbantartás fejezetben).
3. Vezesse a berendezést a munkaterületre:
 - Tolással a fogantyúk megfogásával (E) (csak vontatás nélküli berendezéseknél).
 - Tolással kezeivel a fogantyúkat fogva (E) és megnyomva a kapcsolót (F) előre mozogva, vagy megnyomva az (F) és a (G) kapcsolót hátrafelé történő mozgáshoz (csak vontasásos berendezéseknél). Az előre haladás sebessége a beállítóval (H) állítható be.
4. Engedje le a gumitörlőt (I) a kar (J) segítségével.
5. Engedje le a kefe/párnatartó platót (K) a pedál (L) felemelésével. (csak lemezes gépnél)
6. Nyomja meg a kefe/párnatartó kapcsolót (M) és a szívórendszer kapcsolót (N).
7. Szükség szerint nyomja meg a felmosóvíz áramlás-szabályozó kapcsolókat (O), a végrehajtani kívánt tisztítás típusának megfelelően.
8. Tisztítás megkezdése:
 - (csak vontatás nélküli berendezéseknél) a berendezés tolásával kezekkel a fogantyúkat (E) fogva és az (F) kapcsolót megnyomva.
 - (csak vontasásos berendezéseknél) a berendezés tolásával kezekkel a fogantyúkat (E) fogva és az (F) kapcsolót

megnyomva. Szükség esetén az előre haladás sebessége a beállítóval (H) állítható be.



MEGJEGYZÉS

A berendezés előre mozgatásához nyomja meg a bal vagy jobb (F) kapcsolót, vagy mindkettőt.

Berendezés leállítása

9. A berendezést az (E) fogantyúval állíthatja le (csak vontatás nélküli berendezéseknél). A berendezést az (F) fogantyú kioldásával állíthatja le (csak vontatásos berendezéseknél).
10. A keféket és a szívórendszert az (M) kapcsoló megnyomásával állíthatja le. A szívás néhány másodperc múlva leáll.
11. Emelje fel a kefe/párnatartó platót (K) a pedál (L) lenyomásával. (csak lemezes gépnél)
12. Emelje fel a gumitörlőt (I) a kar (J) segítségével.
13. Fordítsa a gyújtókulcsot (A) "0" állásba.
14. Bizonyosodjon meg arról, hogy a berendezés nem tud elindulni.

ORBITBLATFORM SZINTJÉNEK BEÁLLÍTÁSA (CSAK ORBITGÉPNÉL)

1. Engedje le a kefe-/párnatartó platformot a Kefe-/párnatartó kapcsoló (M, 8-as ábra) megnyomásával.
2. Állítsa be az orbitplatform szintjét a beállító kar segítségével (A, 8.1 ábra). Középen egy buborék keletkezik (B, 8.1 ábra).

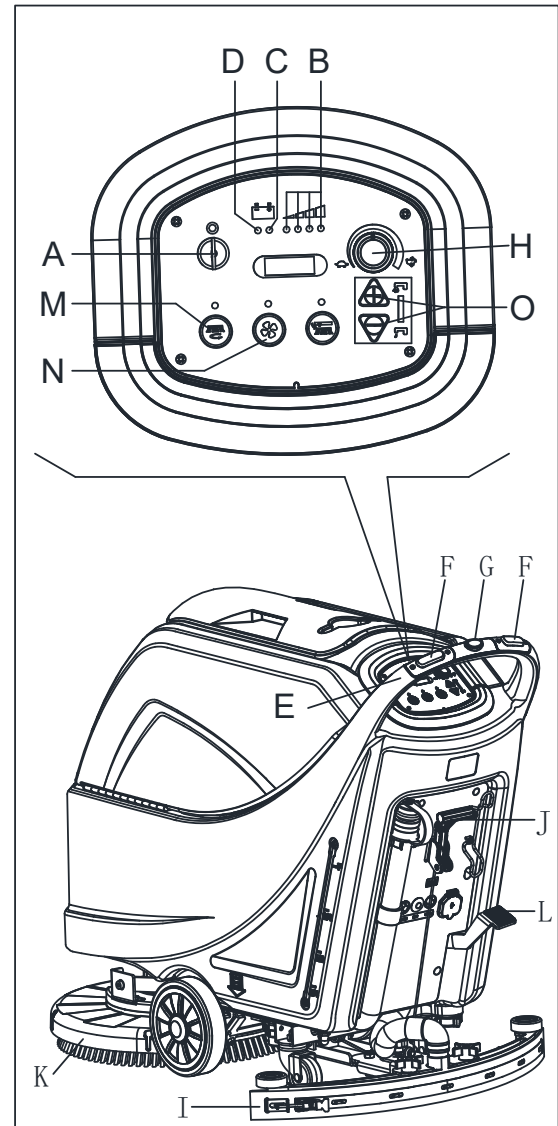

Ábra 8

GÉP KEZELÉS (TISZTÍTÁS ÉS SZÁRADÁS)

1. Indítsa el a gépet az előző bekezdésekben leírtak szerint.
2. Mindkét kezét a kezelőkaron tartva nyomja be a biztonsági kapcsolót (F, Ábra. 8) majd irányítsa a gépet és tisztítsa/szárítsa fel a padlót.
3. Szükség esetén, állítsa le a gépet és szabályozzon a gumitörlőn a "Gumitörlő egyensúlyának szabályozása" bekezdésben.

MEGJEGYZÉS

A fal melletti padlórések megfelelő tisztítása/szárítása érdekében a Clarke azt javasolja, hogy a falakat a berendezés jobb oldalával közelítse meg (A és B, Ábra. 9), az ábrának megfelelően.

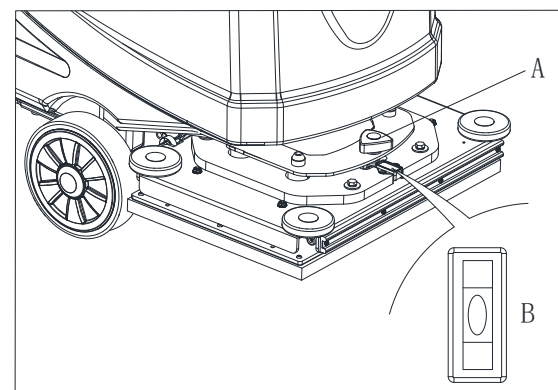

Ábra 8.1

**VIGYÁZAT!**

A padlófelület-sérülések elkerülése érdekében kapcsolja ki a keféket/párnatartókat, amikor a berendezés egy helyben áll, különösen akkor, amikor az extra nyomás funkció is be van kapcsolva.

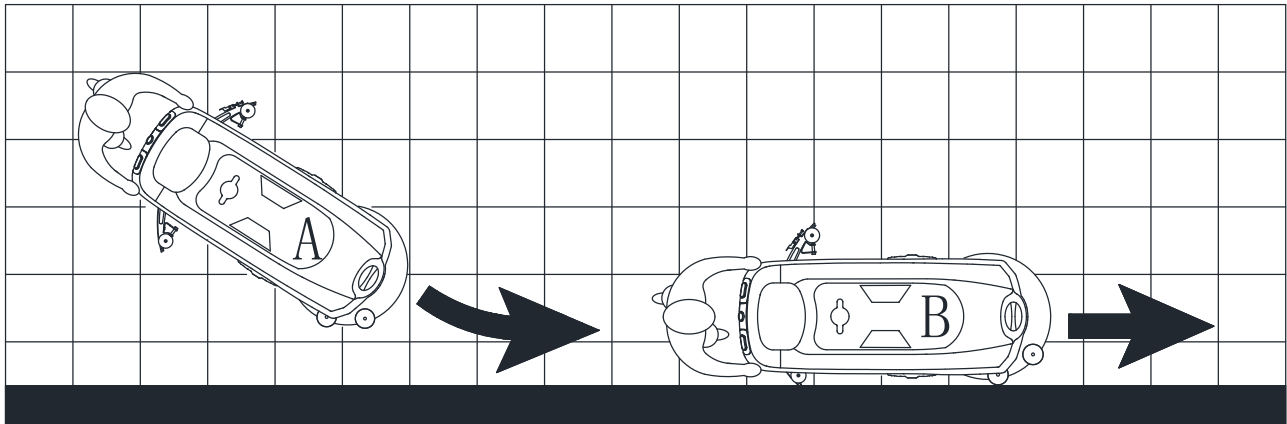

Ábra 9

Akkumulátor lemerülése használat közben

Amíg a zöld figyelmeztető lámpa (A, Ábra. 10) világít, az akkumulátorok lehetővé teszik a normál működést. Amikor a zöld figyelmeztető lámpa (A) elalszik és a sárga figyelmeztető lámpa (B) gyullad ki, ajánlott az akkumulátorok feltöltése, mivel a hátralévő töltöttségi szint már csak néhány percnyi használatra lesz elegendő (az akkumulátor tulajdonságaitól és az elvégzendő munkától függően). Amikor kigyullad a piros figyelmeztető lámpa (C), az akkumulátorok teljesen lemerültek. Néhány másodperc elteltével a kefe/párnatartó automatikusan kikapcsol, míg a szívórendszer és (csak vontatásos berendezéseknél) a meghajtó rendszer bekapcsolva marad, hogy befejeződhessen a padló szárítása és elvihesse a berendezést az újratöltés helyére.

**VIGYÁZAT!**

Nehasználja a berendezést, ha lemerültek az akkumulátorai, mert az akkumulátorok megsérülhetnek és csökkenhet azok élettartama.

ÜRES TARTÁLY

Egy automatikus lebegés-kikapcsoló rendszer (A, Ábra. 11) blokkolja a szívórendszert, amikor a szennyvíztartály (B) megtelt. A szívórendszer deaktiválását a szívórendszer motor zajszintjének hirtelen megnövekedése jelzi, valamint az, hogy a padló nem száradt meg.

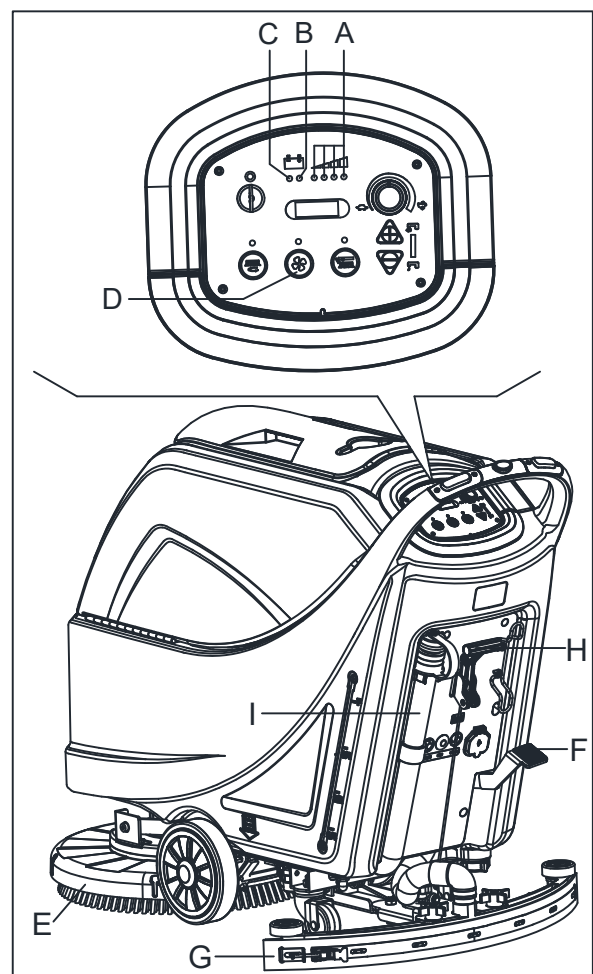

Ábra 10

**VIGYÁZAT!**

Ha a szívórendszer véletlenül kikapcsol (pl. a lebegés aktiválásakor a berendezés hirtelen mozgása esetén), a használat folytatásához: kapcsolja ki a szívórendszert a kapcsoló (D, Ábra. 10) megnyomásával, majd nyissa fel a fedelet (C, Ábra. 11) és ellenőrizze, hogy a lebegő labda a rácson belül (A) lement-e a víz szintjére. Ezt követően zárja le a fedelet (C) és kapcsolja be a szívórendszert a kapcsoló (D, Ábra. 10) megnyomásával.

Amikor a szennyvíztartály (B, Ábra. 11) tele van, az alábbi eljárást követve ürítse ki.

Szennyvíztartály ürítése

1. Állítsa le a berendezést.
2. Emelje fel a kefe/párnatartó platót (E, Ábra. 10) a pedál (F, Ábra. 10) lenyomásával. (csak lemezes gépnél)
3. Emelje fel a gumitörlőt (G, Ábra. 10) a kar (H, Ábra. 10) segítségével.
4. Vezesse a berendezést a kijelölt ürítési területre.
5. A tömlő (I, Ábra. 10) segítségével ürítse ki a szennyvíztartályt. Ezt követően öblítse ki a tartályt (B, Ábra. 11) tiszta vízzel.

VIGYÁZAT!

A szennyvíz leeresztésekor a szennyvízelvezető tömlőt be kell hajtani (A, Ábra. 12) és alsó helyzetbe állítani (B, Ábra. 12), majd kinyitni a szívócső kupakját a szennyvíz leeresztéséhez. Ne hagyja, hogy a szennyvízleeresztő tömlő felfelé nézzen és a szennyvíz vízszintesen távozzon. Ezzel elérheti, hogy a szennyvíz Önre menjen.



6. Végezze el az 1-4. lépést.

Oldószer/tiszta víz tartály kiürítése

7. Az oldószer tartályt tömlő (A, Ábra.13) segítségével ürítse ki. Munka után öblítse ki a tartályt tiszta vízzel.

A BERENDEZÉS HASZNÁLATA UTÁN

Munka után, mielőtt magára hagyná a berendezést:

1. Távolítsa el a keféket/párnatartókat.
2. Ürítse ki a tartályokat (B és C, Ábra. 13) az előző bekezdésben leírtak szerint.
3. Végezze el a napi karbantartási eljárásokat (lásd: Karbantartás fejezet).
4. A berendezést tiszta és száraz helyen tárolja, felemelt vagy eltávolított kefékkel/párnatartókkal és gumitörlővel.

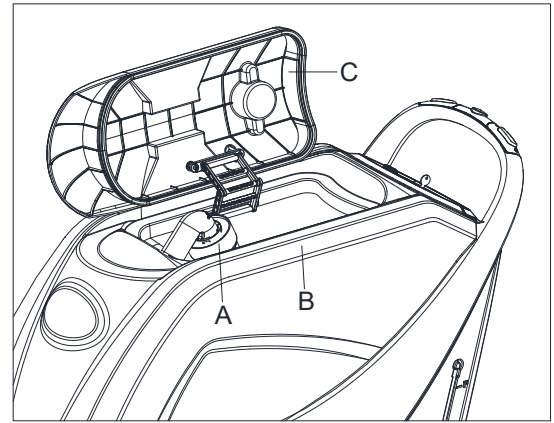

Ábra 11

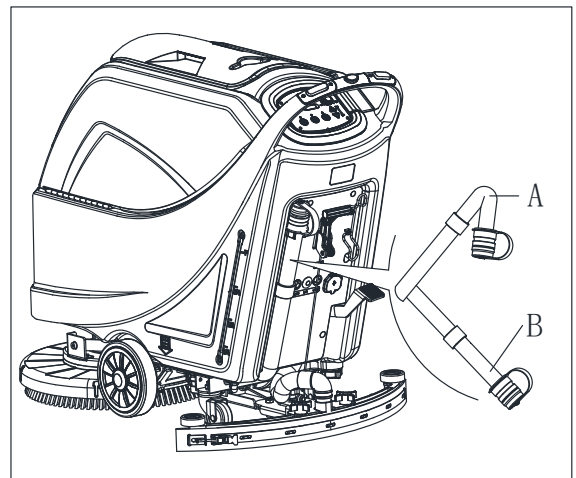

Ábra 12

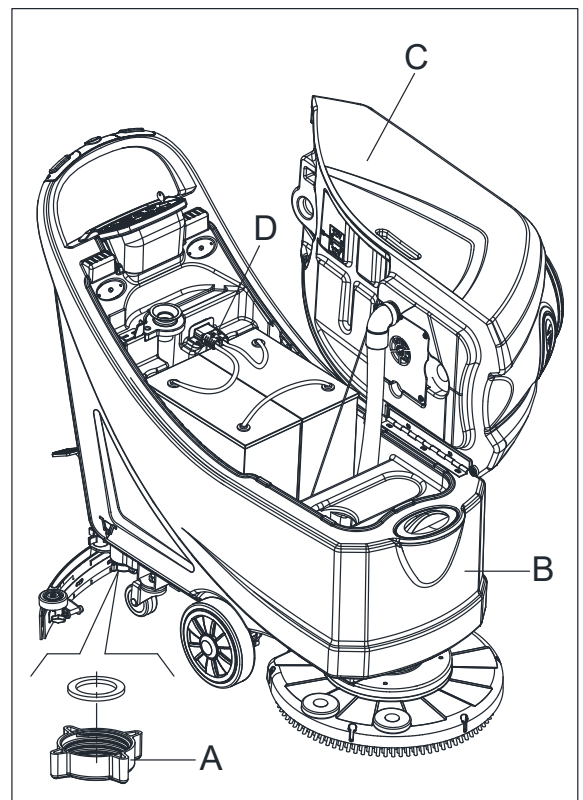

Ábra 13

HOSSZÚ INAKTIVITÁSI IDŐSZAK

Ha a berendezést több mint 30 napig nem fogja használni, végezze el a következőket:

1. Végezze el az A gép használata után bekezdésben leírt eljárásokat.
2. Csatlakoztassa le az akkumulátor csatlakozóját (54).

A HASZNÁLAT ELSŐ IDŐSZAKA

Az első 8 óra után ellenőrizze a rögzített és csatlakoztatott részek megfelelő tartását, és ellenőrizze, hogy a látható részeken nincs-e kopás vagy szivárgás.

KARBANTARTÁS



FIGYELMEZTETÉS!

Karbantartási munkákat kizárólag a gép kikapcsolása és az akkumulátor töltő kábel lecsatlakoztatása után lehet végrehajtani. Továbbá, figyelmesen olvassa el a biztonsági fejezeteket a kézikönyvben.

Minden ütemezett és rendkívüli karbantartási munkát kizárólag képzett személy vagy felhatalmazott szerviz központ hajthat végre. Ez a kézikönyv csak az általános és egyszerű karbantartási folyamatokat tárgyalja.

Egyéb karbantartási munkák kapcsán, melyek nem találhatók az alábbi karbantartás ütemezési táblázatban, kérjük, hivatkozzon a Szerviz kézikönyvre, melynek kapcsán konzultálhat bármely szerviz központunkkal.

ÜTEMEZETT KARBANTARTÁSI TÁBLÁZAT



FIGYELEM!

Az eljárás, melyet (1) jelöl, kötelezően elvégzendőek a gép első 9 órás használata után. Az eljárás, melyet (2) jelöl, kizárólag a cégünk által képezett szerviz központunk által hajtható végre.

Folyamat	Naponta, minden használat után	Hetente	Félévente	Évente
Akkumulátor töltés				
Gumitörlő tisztítás				
Kefe/szivacstartó tisztítás				
Tartály tisztítás				
Tartály tömítő zsinór ellenőrzés				
Úszó labda szűrő tisztítás				
Párnatisztítás				
Gumitörlő lap ellenőrzés és csere				
Tisztítóvíz szűrő tisztítás				
Szívó szűrő tisztítás				
Nedves akkumulátor folyadékszint ellenőrzés				
Csavar és anya szorosság ellenőrzés			(1)	
Alsó szigetelő			(2)	
Kefe/szivacstartó szénkefe ellenőrzés vagy csere				(2)
Szívómotor szénkefe ellenőrzés vagy csere				(2)
Meghajtórendszer motor karbonkefe ellenőrzés vagy csere (csak vontatós berendezéseknél)				(2)

AKKUMULÁTOR TÖLTÉSE

**MEGJEGYZÉS**

Amikor a sárga (F, Ábra. 14) vagy piros figyelmeztető lámpa (G) kigyullad, vagy amikor befejezte a tisztítást, töltsse fel az akkumulátorokat.

**VIGYÁZAT!**

Az akkumulátorok feltöltött állapota növeli azok élettartamát.

**VIGYÁZAT!**

Miután az akkumulátorok lemerültek, a lehető leghamarabb töltsse fel őket, mivel ebben az állapotban csökken az élettartamuk. Legalább hetente egyszer ellenőrizze az akkumulátor feltöltöttségét.

**FIGYELEM!**

A WET akkumulátorok töltése közben nagyon robbanékony hidrogéngáz keletkezik. Az akkumulátorokat jól szellőztetett helyen, nyílt lángtól távol töltsse. Az akkumulátorok töltése közben ne dohányozzon. Az akkumulátorok töltése közben hagyja nyitva a tartályt.

**FIGYELEM!**

Az akkumulátorok töltésekor legyen óvatos, mivel az akkumulátorfolyadék szivároghat. Az akkumulátorfolyadék korrozív. Ha bőrrel vagy szemmel érintkezik, alaposan öblítse ki vízzel és kérjen orvosi tanácsot.

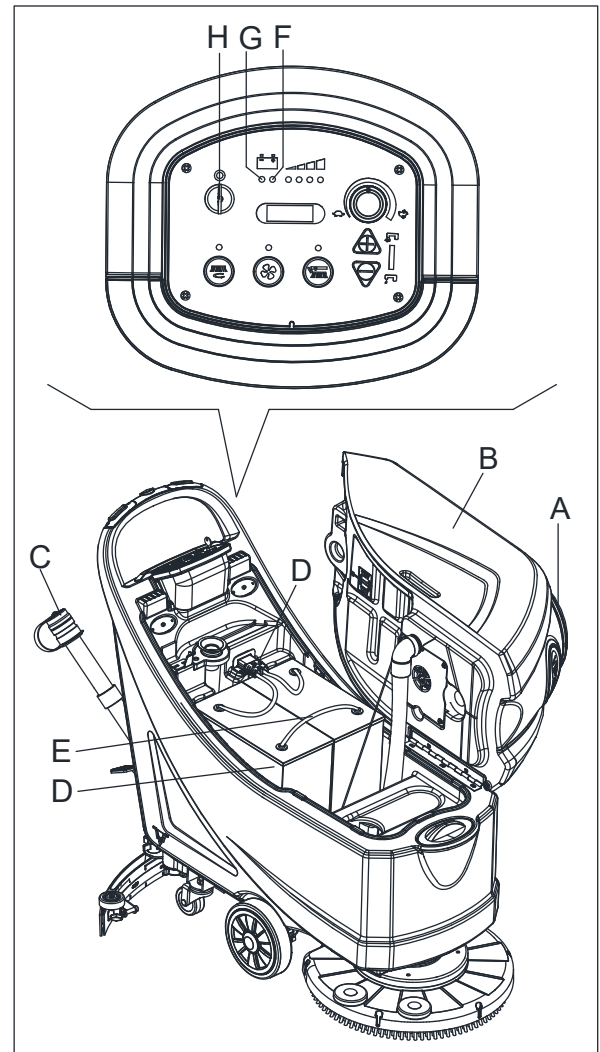

Ábra 14

Előzetes eljárások

1. Nyissa fel a fedelet (A, Ábra. 14) és ellenőrizze, hogy a szennyvíztartály (B) üres-e; ellenkező esetben eressze le a leeresztő tömlő (C) segítségével.
2. A berendezést vigye egyenes talajra.
3. Fordítsa a gyújtókulcsot (H) "0" állásba.
4. Óvatosan emelje fel a tartályt (B).
5. Csak WET akkumulátoroknál:
 - Ellenőrizze az elektrolit szintet az akkumulátorokban (D); szükség esetén töltsse fel a sapkákon keresztül (E).
 - Az ezt követő töltéshez hagyja nyitva az összes akkumulátor sapkát (E).
 - Szükség esetén tisztítsa meg az akkumulátor felső felületét (D).
6. Az alábbi eljárás szerint töltsse fel az akkumulátorokat.

Akkumulátor töltése a berendezésbe szerelt akkumulátor töltő segítségével

- Csatlakoztassa az akkumulátor töltő kábelt (A, Ábra. 15) a fali aljzathoz (G) (az elektromos aljzat feszültségének és frekvenciájának kompatibilisnek kell lennie az akkumulátor töltő értékeivel a berendezés sorozatszám címkéjén (F)). Amikor az akkumulátor töltő csatlakoztatva van a fali aljzathoz, minden berendezés funkció automatikusan deaktiválódik. Ha a piros figyelmeztető lámpa (B) az akkumulátor töltő vezérlőpanelén tovább világít, az akkumulátor töltő tölti az akkumulátorokat.
- Amikor kigyullad a zöld figyelmeztető lámpa (C), az akkumulátorok töltése befejeződött.
- Amikor az akkumulátor töltése befejeződött, húzza ki az akkumulátor töltő kábelét (A) a fali aljzathoz (G) és tekerje a ház (D) köré.
- Óvatosan engedje le a tartályt.

MEGJEGYZÉS

Az akkumulátor töltő (E, Ábra. 15) működtetésével kapcsolatos további információkért nézze meg a vonatkozó Kézikönyvet.

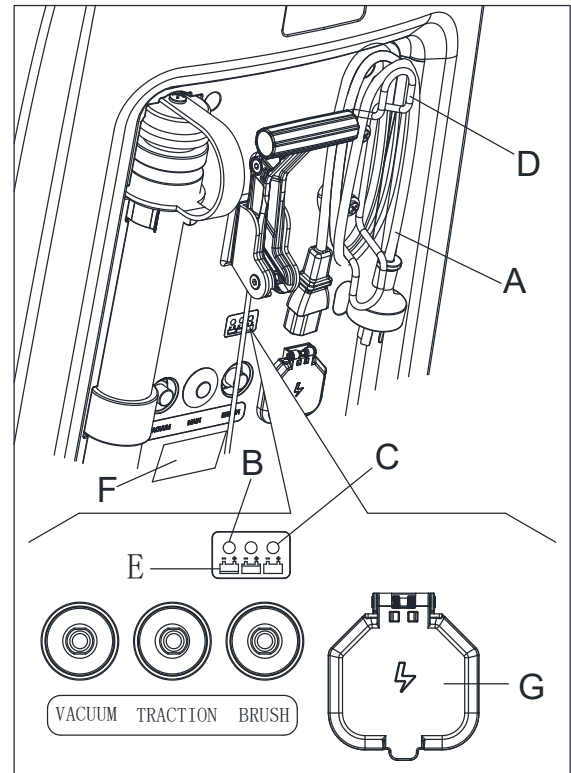

Ábra 15

KEFE/PÁRNA TISZTÍTÁSA



VIGYÁZAT!

Azt javasoljuk, hogy a kefe/párna tisztításakor viseljen védőkesztyűt, mivel éles törmelékkel találkozhat.

- Vegye le a kefét/párnát a berendezésről, ahogy a Használat fejezetben látható.
- Tisztítsa és mossa meg a kefét/párnát tisztítószerez vízzel.
- Ellenőrizze a kefék/párnák állapotát, nem túl kopottak-e; szükség esetén cserélje ki őket.

OLDATSZŰRŐ TISZTÍTÉSE

- A berendezést vigye egyenes talajra.
- Bizonyosodjon meg arról, hogy a berendezés ki van kapcsolva és az indító kulcsot (35) eltávolította.
- Oldattartály kiürítése (tipp).
- Távolítsa el az átlátszó fedelet (D, Ábra 16), majd vegye ki a szűrőt (E). Tisztítsa meg és helyezze őket a támaszra (F).

MEGJEGYZÉS

A szűrőt (E) helyesen rá kell helyezni a támasz (H) házára (F).

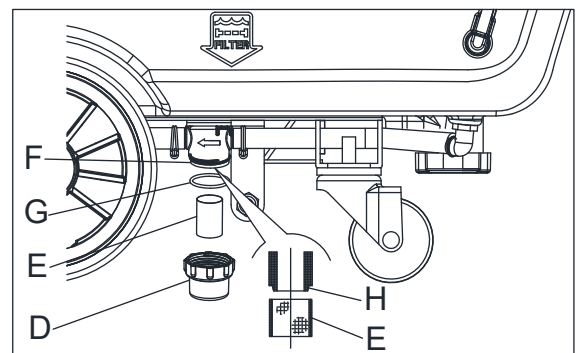

Ábra 16

GUMITÖRLŐ TISZTÍTÁSA



MEGJEGYZÉS

A gumitörlőnek tisztának kell lennie, és pengéinek jó állapotban kell lenniük, hogy jól ellássák a szárítási funkciót



VIGYÁZAT!

Azt javasoljuk, hogy a gumitörlő tisztításakor viseljen védőkesztyűt, mivel éles törmelékkel találkozhat.

1. A berendezést vigye egyenes talajra.
2. Fordítsa az indító kulcsot (A, Ábra.17) "0" állásba.
3. Engedje le a gumitörlőt (B) a kar (C) segítségével.
4. Lazítsa ki a gombokat (D) és távolítsa el a gumitörlőt (B).
5. Csatlakoztassa le a szívótömlőt (E) a gumitörlőről.
6. Tisztítsa meg az acél vagy alumínium gumitörlőt (Ábra. 18). Tisztítsa meg a rekeszeket (A), és különösen a furatot (B). Ellenőrizze az elülső penge (C) és hátsó penge (D) integritását, nincsenek-e rajta vágások és szakadások; szükség esetén cserélje ki őket (az eljárást lásd a következő bekezdésben).
7. A gumitörlőt a szétszerelési folyamatot visszafelé követve szerelje össze.

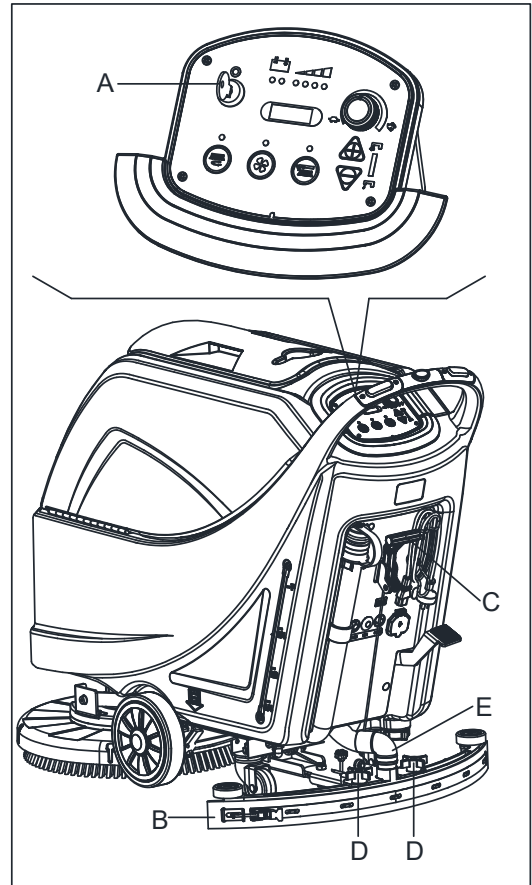

Ábra 17

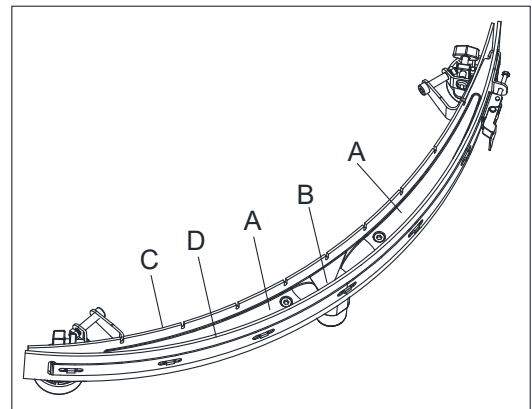

Ábra 18

GUMITÖRLŐ PENGE ELLENŐRZÉSE ÉS CSERÉJE

1. Tisztítsa meg az acél vagy alumínium gumitörlőt, ahogy azt az előző bekezdésben ismertettük.
2. Ellenőrizze, hogy az elülső penge (C) élei (E, Ábra. 20) és a hátsó penge (D) élei (F) egy szinten vannak-e a hosszuk mentén; szükség esetén az alábbi eljárást követve állítsa be azok magasságát:
 - Távolítsa el a tartórudat (G), oldja ki a rögzítőket (M) és állítsa be a hátsó pengét (D), majd húzza be a rögzítőket (M) és szerelje fel a tartórudat (G).
 - Lazítsa ki a gombokat (I) és állítsa be az elülső pengét (C), majd húzza be a gombokat.
3. Ellenőrizze az elülső penge (C) és hátsó penge (D) elhasználódását, nincsenek-e rajta vágások és szakadások; szükség esetén cserélje ki őket a következő eljárásnak megfelelően. Ellenőrizze, hogy a hátsó penge (D) elülső sarka (J) nem használdott-e el; szükség esetén fordítsa meg a pengét az elhasználódott sarok lecseréléséhez a használható sarokra. Ha a többi sarok is elhasználódott, az alábbi eljárást követve cserélje ki a pengét:
 - Vegye le a tartórudat (G), oldja ki a rögzítőket (M) és vegye le a tartószíjat (K), majd helyezze vissza/fordítsa meg a hátsó pengét (D). A pengét a szétszerelési folyamatot visszafelé követve szerelje össze.
 - Csavarozza ki a csavarokat (I) és vegye le a tartószíjat (L), majd helyezze vissza az elülső pengét (C). A pengét a szétszerelési folyamatot visszafelé követve szerelje össze. A pengecsere (vagy megfordítás) után állítsa be a magasságot az előző lépésben leírtak szerint.
4. Csatlakoztassa a szívótömlőt (A, Ábra. 19) a gumitörlőhöz.
5. Helyezze fel a gumitörlőt (B) és csavarozza be a gombokat (C).
6. Szükség esetén állítsa be a gumitörlő-egyensúly beállító gombot (D).

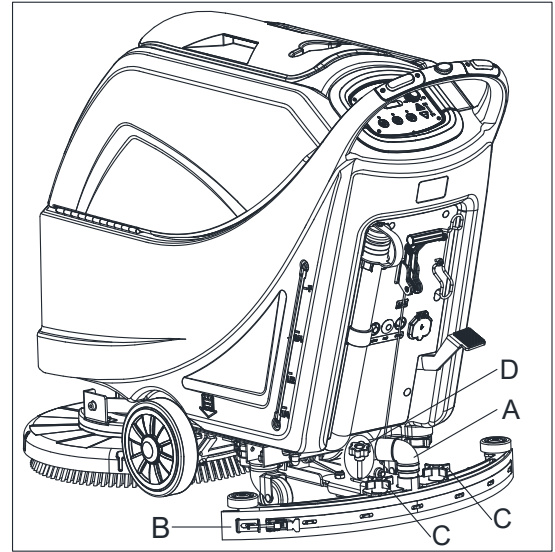

Ábra 19

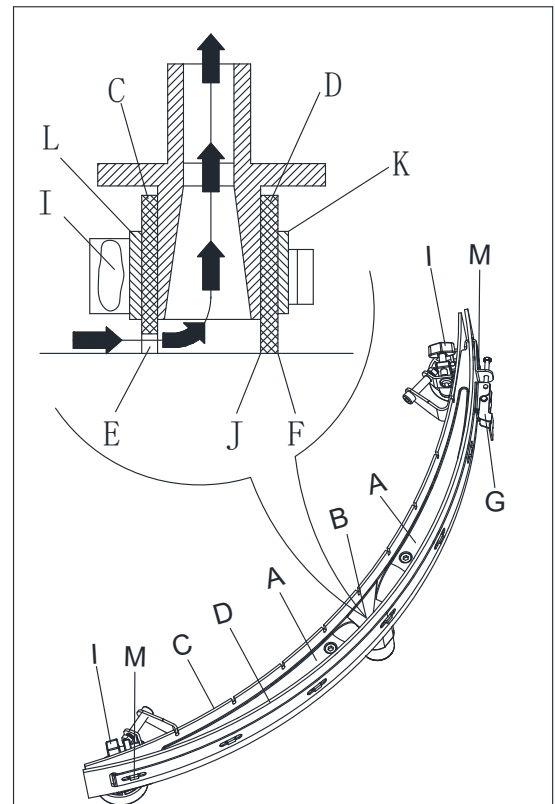

Ábra 20

TARTÁLY ÉS SZVÓRÁCS LEBEGŐ GOLYÓ TISZTÍTÁSSAL, ÉS FEDÉLTÖMÍTÉS ELLENŐRZÉS

1. A berendezést vigye egyenes talajra.
2. Bizonyosodjon meg arról, hogy a berendezés ki van kapcsolva és az indító kulcsot (54) eltávolította.
3. Fordítsa a gyűjtőtartály fedelét (A, Ábra. 21) 90 fokos pozícióba ahol le lehet venni a tankról, majd vegye le az úszó labdás szűrőt (P) a tartályról.
4. Tisztítsa meg a gyűjtőtartály fedelét (A), a gyűjtőtartályt (B), tiszta vizes tartályt(C) és az úszó labdás szűrő támasztó keretét (E). Ürítse ki a gyűjtőtartályt a szívócsővel (B, Ábra 23).
5. Szükség esetén kövesse a szimbólumokat "OPEN" és "CLOSE", ahogy a (Ábra. 21)mutatja, hogy kinyissa az úszó labdás szűrő alsó fedelét (F), majd tisztítsa meg az úszó labdát (D), a szűrő tartó keretét (E) és a szűrő szívacsot (I). Tisztítás után rögzítse az úszólabdát (D) a szűrő támasztó keretbe (E), majd illessze az úszó labdás szűrő alsó sapkájának (F) jelölését a szűrő támasztó keretének jelöléséhez (E). Végül csatlakoztassa azt a szennyvíz szívó csőhöz (M).
6. Ellenőrizze a tartály tömítőzsinégének épségét.

MEGJEGYZÉS



Tartály tömítő zsinegnek (G) köszönhetően jön létre vákuum a tartályban, amikor a szívó motor megy. A tartálynak megfelelően kell szigetelve lennie, hogy a gép hatékonyan tudja felszívni a vizet a gyűjtőtartályba.

7. Ellenőrizze, hogy a tartály tömítő zsineg (G) felülete ép és a szigetelés megfelelő. Szükség esetén vegye ki a tömítő zsinetet a tartály barázdájából (H) és cserélje azt ki. Illessze helyére az új tömítő zsinetet a (Ábra. 21), szerint, a kötésnek a középső részen kell lennie.
8. Zárja vissza a gyűjtő tartály fedelét (A).

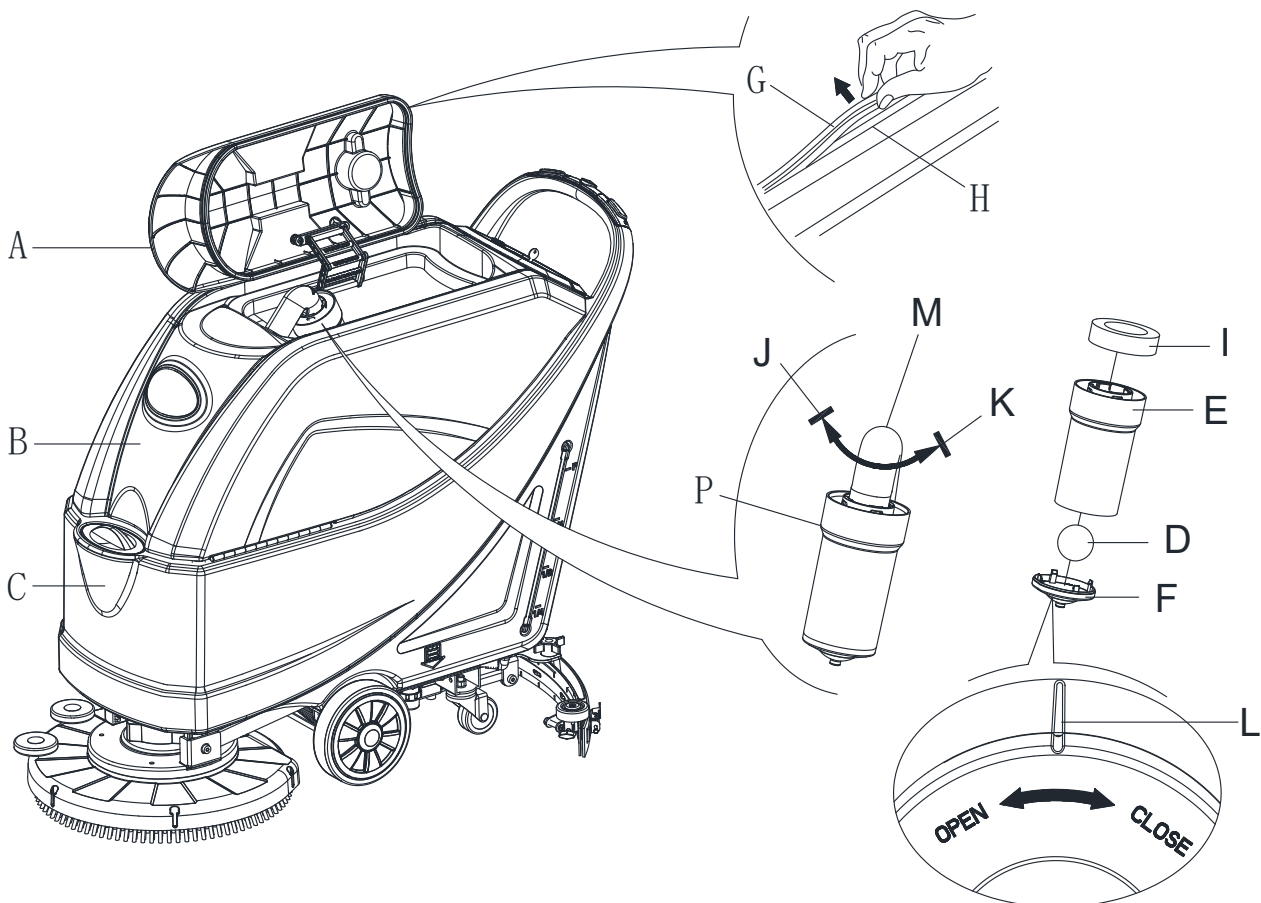

Ábra 21

BERENDEZÉS MUNKAÓRÁK ELLENŐRZÉSE

1. Fordítsa az indító kulcsot (A, Ábra. 22) "I" állásba.
2. Nyomja meg a (B) kapcsolót és olvassa le az óraszámlálóról (C) a berendezés által végzett teljes munkaóra számot (mosás/szárítás).
3. Nyomja meg újra a (B) kapcsolót.
4. Fordítsa az indító kulcsot (A) "0" állásba.

BIZTOSÍTÉK ELLENŐRZÉS/CSERE

1. Fordítsa az indító kulcsot (A, Ábra. 22) "0" állásba.
2. Húzza ki a tápkábelt (C, Ábra. 23) a fali aljzathoz.
3. Vegye le a csavarokat (C, Ábra. 24) a vezérlőpanelről (D), majd fordítsa meg a PCB-t a biztosíték megtalálásához (A, B, Ábra. 24).
4. Ellenőrizze/cserélje ki a következő biztosítékokat:
 - A) F1 biztosíték, alacsony áramkör biztosíték: (5A)
 - B) F3 biztosíték, Kefekioldó biztosíték: (20A)
5. Végezze el az 1-3. lépést ellenkező sorrendben.
6. Ellenőrizze/nyomja le vagy cserélje ki a következő biztosítékokat:
 - E) F5 megszakító, szívó motor megszakító: (30A) (csak lemezes gépnél)
 - F) F4 megszakító, meghajtó rendszer megszakító: (17A) (*) (csak lemezes gépnél)
 - G) F2 megszakító, kefemotor megszakító: (30A)

(*): Csak vontatásos gépnél

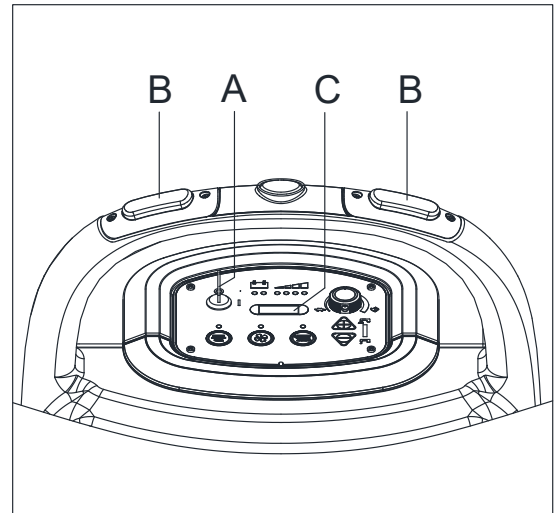

Ábra 22

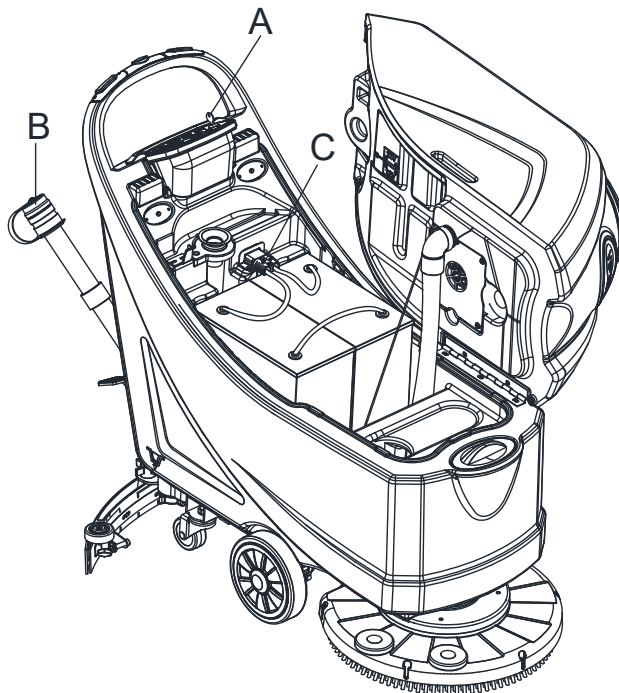

Ábra 23

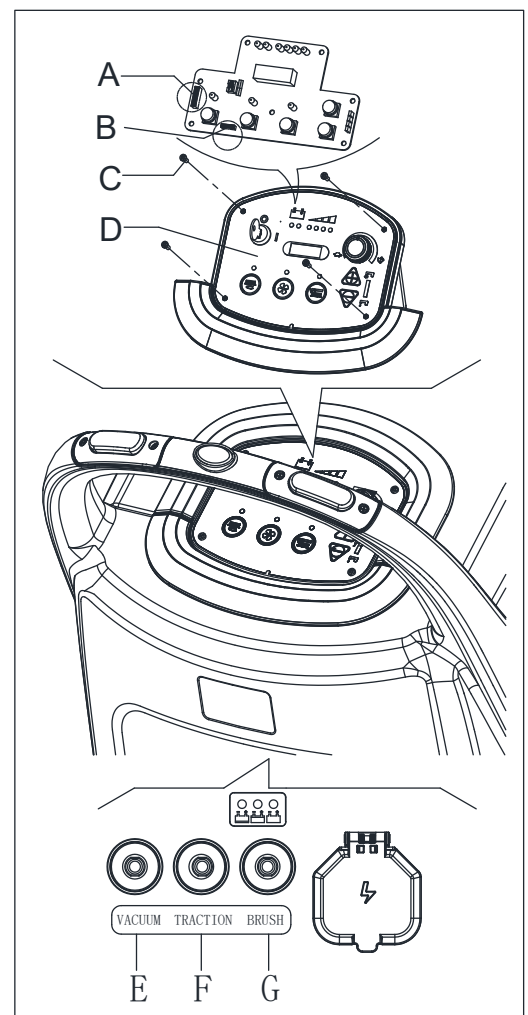

Ábra 24

TARTOZÉKOK/OPCIÓK

A standard alkatrészek mellett a berendezés az alábbi tartozékokkal/opciókkal is bővíthető a berendezés használatától függően:

A fenti választható tartozékokkal kapcsolatos további információkért lépjen kapcsolatba egy hivatalos Kiskereskedővel.

TARTOZÉKOK/OPCIÓK

Lásd: "Alkatrészlista" rész

1. GEL/AGM akkumulátorok
2. Különböző anyagú párnák

HIBAELHÁRÍTÁS

Hiba	Lehetséges okok	Orvoslás
A motorok nem működnek; nem gyullad ki semmilyen figyelmeztető lámpa.	Az akkumulátor csatlakozója le van csatlakoztatva.	Csatlakoztassa az akkumulátor csatlakozóját.
	Az akkumulátorok teljesen lemerültek.	Töltse fel az akkumulátorokat.
A berendezés nem mozdul (csak vontatásos berendezéseknél)	A berendezést az indító kulccsal és az egyik kapcsolóval megnyomva kapcsolták be.	Fordítsa az indító kulcsot "0" állásba, majd próbálja újra beindítani a berendezést a kapcsolók megnyomása nélkül.
A 3 akkumulátor-töltöttség jelző egyszerre villog.	Kefemotor túlterhelés.	Kevésbé agresszív keféket használjon
	Idegen anyagok (beakadt fonalak stb.) akadályozhatják a kefe forgását.	Tisztítsa meg a kefét.
A kefék nem működnek, a piros figyelmeztető fény világít.	Az akkumulátorok lemerültek.	Töltse fel az akkumulátorokat.
A szennyvíz szívása elégtelen.	A szennyvíztartály megtelt.	Üritse ki a tartályt.
	A tömlőt lecsatlakoztatták a gumitörlőről.	Csatlakoztassa vissza.
	A szívórács eltömődött vagy a lebegő golyó beszorult.	Tisztítsa meg a rácsot vagy ellenőrizze a lebegő golyót.
	A gumitömlő piszkos, vagy a gumitörlő élei elhasználódtak vagy megsérültek.	Tisztítsa meg és ellenőrizze a gumitörlőt.
	A tartályfedél nincs helyesen lezárva, a tömítés megsérült, vagy a Hajlított cső eltömődött.	Helyesen zárja le a fedelet, cserélje ki a tömítést vagy tisztítsa meg a Hajlított csövet.
	A szennyvíztartály szennyezett.	Tisztítsa meg.
Az oldatáramlás a kefék felé elégtelen.	Az oldat/tiszta víz tartály szűrője szennyezett.	Tisztítsa meg a szűrőt.
A gumitörlő jeleket hagy a padlón.	A gumitörlő pengéi alatt törmelékek vannak.	Távolítsa el a törmeléket.
	A gumitörlő pengéi elhasználódtak, megrepedtek vagy eltörtek.	Cserélje ki a pengéket.
	A gumitörlőt nem állította be a gomb segítségével.	Állítsa be.

MEGJEGYZÉS

A behelyezett akkumulátor töltős berendezések nem működnek, ha a töltő nincs a fedélzetén. Akkumulátor töltő hibája esetén lépjen kapcsolatba egy hivatalos Szervizközponttal. További információkért hivatkozzon a Szerviz kézikönyvre, mely bármelyik Szervizközpontban elérhető.

LESELEJTÉZÉS

Selejtezze le a gépet egy minősített hulladékkezelési intézmény által.

A gép leselejtezése előtt kérjük, különítse el az alábbi részegységeket, melyeket a vonatkozó törvények és rendeletek szerint kell rendelkezni.

- Akkumulátor
- Kefe/Szivacs-tartó
- Műanyag cső és műanyag alkatrészek
- Elektromos és elektronikus komponensek (*)

(*) Kérjük, keresse fel cégünk szerviz központját bármilyen elektromos vagy elektronikus komponens megsemmisítése kapcsán.



Company information:
www.vipercleaning.eu
info-eu@vipercleaning.com
